



Via Pradazzo, 6/b
40012 Calderara di Reno
Bologna - Italy

Conservare il presente
indirizzo per future
referenze

Retain this address
for future
reference

made in italy

1:72 scale

No 095

Bell® AH.1™ / AB-47™

EN

This small helicopter with its characteristic frame fuselage without "shell" can be considered the first true flying machine with rotating wings. Originally designed as the H-13 for the U.S. Army, it was soon adopted by a considerable number of Western nations. The version reproduced in this kit is representative of the units produced under license in Great Britain and Italy, where the Sioux was used well into the sixties for training purposes, having originally served in the reconnaissance and ambulance role.

IT

Questo piccolo elicottero dalla caratteristica fusoliera a "traliccio" e priva di rivestimento esterno si può considerare la prima vera ed affidabile macchina ad ala rotante. Inizialmente sviluppato come H-13 per l'Esercito americano venne ben presto adottato dalle forze armate di buona parte del mondo occidentale interessante alle potenzialità di questo nuovo mezzo. La versione offerta da questo kit è rappresentativa degli esemplari prodotti su licenza in Inghilterra ed in Italia ove il velivolo venne utilizzato sino agli anni '70 per l'addestramento dopo aver ricoperto il ruolo di osservazione e ambulanza.

DE

Diesen kleinen Hubschrauber mit seinem charakteristischen Gitterrahmen ohne Verkleidung kann man als den ersten, wirklich einsatzfähigen Rotorflügler einstufen. Zunächst wurde der Helikopter unter der Bezeichnung H-13 für die U.S. Army produziert. Sehr bald wurde er bei den Streitkräften alliierter Nationen eingesetzt, da die Eigenschaften des Sioux sehr geschätzt wurden. Die in diesem Bausatz dargestellte Version ist das in Großbritannien und Italien in Lizenz gebaute Modell. Ursprünglich als Mehrzweckhubschrauber entwickelt, blieben die Sioux bis in die siebziger Jahre als Trainer im Einsatz.

FR

Ce petit hélicoptère avec son fuselage caractéristique peut être considéré comme la 1^{ère} machine volante avec des ailes à rotation. Créé à l'origine en tant que H-13 pour l'armée US, il fut bientôt adopté par un nombre considérable de pays de l'Ouest. La version reproduite dans ce kit représente les unités produites sous licence en Grande Bretagne et en Italie, où le Sioux fut utilisé dans les années 60 à des fins d'entraînement, ayant servi à l'origine d'engin de reconnaissance et d'ambulance.

ES

Este pequeño helicóptero con su característico fuselaje de armazón sin "cáscara" puede ser considerado como la primera máquina voladora verdadera con alas giratorias. Diseñado originalmente, como el H-13, para la U.S. Army, fue adoptado endeguida por un gran número de naciones occidentales. La versión reproducida en este kit es representativa de las unidades producidas bajo licencia en la Gran Bretaña e Italia, donde los Sioux se utilizaron a fondo en los sesenta para entrenamiento, habiendo desempeñado originalmente misiones de ambulancia y reconocimiento.

NL

Deze kleine helicopter met zijn karakteristieke open buizenframe kan beschouwd worden als de eerste echte operationele helicopter. In eerste instantie ontworpen als de H-13 voor het Amerikaanse leger, werd het toestel later in vele andere landen gebruikt voor civiele en militaire doeleinden. Deze bouwdoos bevat de versie die in Italië en Engeland in licentie gebouwd werd, waar de Sioux tot in de jaren zestig gebruikt werd voor trainingsdoeleinden.



EN **WARNING:** Model for adult collector age 14 and over
IT **ATTENZIONE:** Modello per collezionisti adulti di età superiore ai 14 anni
FR **ATTENTION:** Modèle pour modélistes de 14 ans et plus.
DE **ACHTUNG:** Modellbausätze Für Modellbauer über 14 Jahre.
NL **WAARSCHWING:** Geschikt voor 14 jaar en ouder.
ES **ATENCIÓN:** Modelo para modelistas mayores de 14 años.

EN/ATTENTION - Useful advice!
 Study the instructions carefully prior to assembly. Remove parts from frame with a sharp knife or a pair of scissors and trim away excess plastic. Do not pull off parts. Assemble the parts in numerical sequence. Use plastic cement ONLY and use cement sparingly to avoid damaging the model. Black arrows indicate parts to be glued together. White arrows indicate on which frame the parts must be assembled WITHOUT using cement. These letters (A - B - C...) indicate on which frame the parts will be found. Paint small parts before detaching them from frame. Remove paint where parts are to be cemented. Crossed out parts must not be used.

IT/ATTENZIONE - Consigli utili!
 Prima di iniziare il montaggio studiare attentamente il disegno. Staccare con molta cura i pezzi dalle stampate, usando un taglia-balsa oppure un paio di forbici e togliere con una piccola lima o con carta vetro fine eventuali sbavature. Mai staccare i pezzi con le mani. Montarli seguendo l'ordine delle numerazione delle tavole. Eliminare dalla stampata il numero del pezzo appena montato facendogli sopra una croce. Le frecce nere indicano i pezzi da incollare, le frecce bianche indicano i pezzi da montare senza colla. Usare solo colla per polistirolo. Le lettere (A - B - C...) ai lati dei numeri indicano la stampata ove si trova il pezzo da montare. I pezzi sbarrati da una croce non sono da utilizzare.

DE/ACHTUNG - Ein nützlicher Rat!
 Vor der Montage die Zeichnung aufmerksam studieren. Die einzelnen Montageteile mit einem Messer oder einer Schere vom Spritzling sorgfältig entfernen. Eventuelle Grate werden mit einer Klinge oder feinem Schmirgelpapier beseitigt. Keinesfalls die Montageteile mit den Händen entfernen. Bei der Montage der Tafelnummierung folgen. Pfeile zeigen die zu klebenden Teile während die weissen Pfeile die ohne Leim zu montierenden Teile anzeigen. Bitte nur Plastikklebstoff verwenden. Die Buchstaben (A - B - C...) neben den Nummern zeigt auf welchem Spritzling der zu montierende Teil zu finden ist. Die mit einem Kreuz markierten Teile sind nicht zu verwenden.

Istruzioni per l'applicazione delle decalcomanie. Ritagliare le decalcomanie occorrenti dal foglio, immergerle in un bicchiere di acqua pulita per circa 10", metterle in posizione sul modello e farle scivolare dalla carta: per una migliore aderenza compriemerle con una pezuola pulita.



Direction for applying the decals: cut the required decals out of the sheet; dip the into a glass of clean water for about 10"; position the decals on the kit, letting them slide from the paper. For a better adhesion, press them by means of a clean rag.

Plasättring av decaler: klipp ut den decal som skall användas och doppa den i ett glas vatten under en 10". Sätt decalen på plats på modellen och låt den sakta glida från pappret. För att den skall sitta ordentligt, tryck till med en torr duk.

FR/ATTENTION - Conseils utiles!
 Avant de commencer le montage, étudier attentivement le dessin. Détacher avec beaucoup de soin les morceaux des moules en usant un massicot ou bien un pair de ciseaux et couper avec une petite lime avec de papier de verre fin ébarbages éventuels. Jamais détacher les morceaux avec le mains. Monter les en suivant l'ordre de la numération des tables. Eliminer de la moule le numéro de la pièce qui vient d'être montée, en le biffant avec une croix. Les flèches noires indiquent les pièces à coller, les flèches blanches indiquent les pièces à monter sans colle. Employer seulement de la colle pour polystyré. Les lettres (A - B - C...) aux côtés des numéros indiquent la moule où se trouve la pièces à monter. Les pièces marquées par une croix ne sont pas à utiliser.

NL/OPGELET - Belangrijke bemerkingen!
 Bestudeer zorgvuldig het montageplan voor het bouwen. Breek nooit onderdelen van het kader. Maak ze los met een scherp mes of kleine nageltang. Verwijder daarna al het overloftige plastic in pas de delen uitvoerends te lijmen. Gebruik alleen lijm voor plastic modellen. Werk zorgvuldig! spaarzaam, teveel lijm zal uw model beschadigen. Zwarte pijlen duiden de te lijmen delen aan. Witte pijlen verwijzen naar bewegende delen welke niet mogen worden gelijmd. Deze letters (A - B - C...) geven de kaders aan waarin de onderdelen zich bevinden. Schilder de kleine onderdelen voor ze van het kader te snijden. Verwijder de verf van de te lijmen oppervlakten.

ES/ATENCIÓN - Consejos útiles!
 Estudiar las instrucciones cuidadosamente antes de comenzar el montaje. Separar las piezas de las bandejas con un cuchillo afilado o un par de tijeras y retirar el exceso de plástico o rebaba. No arrancar las piezas. Montar las piezas en orden numérico. Utilizar SOLAMENTE pegamento para plástico y en poca cantidad para evitar que se dane el modelo. Las flechas negras indican las piezas que se deben pegar juntas. Las flechas blancas indican las piezas que deben ensamblarse SIN usar pegamento. Las letras (A - B - C...) indican en que bandeja se encuentran las piezas. Pintar las piezas pequeñas antes de separarlas de la bandeja. Retirar la pintura de los lugares por donde se deban pegar las piezas.

Anweisungen für Abziehbilder-Anbringung: Die benötigten Abziehbilder vom Blatt abschneiden, in ein Glas reines Wasser für etwa 10" eintauchen, auf das Modell legen und dann vom Papierbogen abnehmen. Um eine bessere Haftung zu erzielen, die Abziehbilder mit einem reinen Tuch andrücken.

Instruction pour l'application des decalcomanies. Couper les decalcomanies choisies et les plonger environ 10" dans un peu d'eau propre. Les placer sur le modèle en les faisant glisser de leur feuille et presser avec un morceau de chiffon pour éliminer les bulles d'air.

Transfers: knip het benodigde deel uit, dempel et ca. 10" onder water, duid het transfer tegen het model en schuif het vanaf het papier op zijn plaats. Met een schoon doekje aandrukken.

Указания по применению декалей: Отрежьте нужную вам часть декалей от общего листа, поместите ее на 1-2 минуты в чистую воду, затем, выдержав несколько местечек на модели, переводите на подготовленную, свернутого бумажной основы. Для лучшего прилипания прожмите декаль чистой тряпочкой.

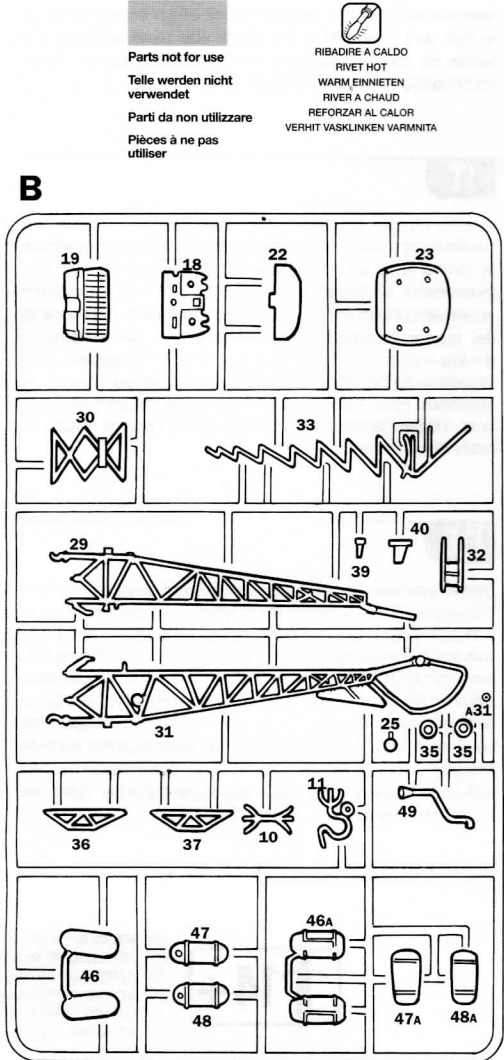
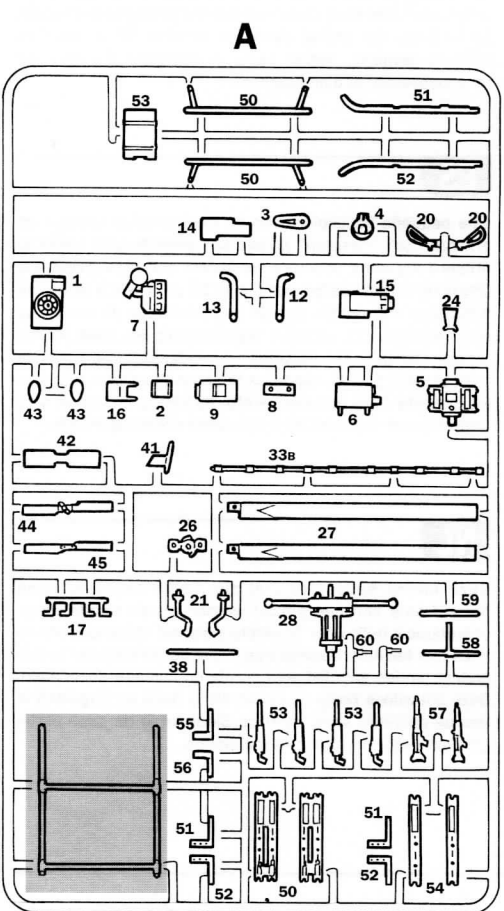

Parts not for use
 Verre werden nicht verwendet
 Partì da non utilizzare
 Pièces à ne pas utiliser

RIBADIRE A CALDO
RIVET HOT
WARM EINNIETEN
RIVER A CHAUD
REFORZAR AL CALOR
VERHIT VASKLINKEN VARMNITA

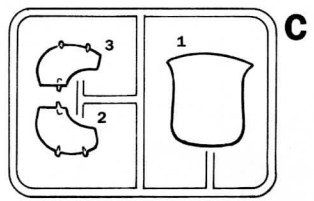

I numeri si riferiscono all'assortimento colori ITALERI Model Master / Acryl Paint System
 The indicated colour numbers refer to the ITALERI Model Master / Acryl Paint System
 Die angegebenen Farbnummern beziehen sich auf die ITALERI Model Master / Acryl Paint System
 Les références indiquées concernent les peintures ITALERI Model Master / Acryl Paint System

D
OLIVE DRAB (FLAT)
 F.S. 37087
 MODEL MASTER - 1711
 MODEL MASTER ACRYL - 4728

E
RED (GLOSS)
 MODEL MASTER - 1503
 MODEL MASTER ACRYL - 4630

F
YELLOW (FLAT)
 MODEL MASTER - 1569

G
GUN METAL (METALIZER)
 MODEL MASTER - 1405
 MODEL MASTER ACRYL - 4681

A
SILVER
 MODEL MASTER - 1546
 MODEL MASTER ACRYL - 4678

B
BLACK (FLAT)
 F.S. 37038
 MODEL MASTER - 1749
 MODEL MASTER ACRYL - 4768

C
PALE GREEN (FLAT)
 F.S. 34227
 MODEL MASTER - 1716
 MODEL MASTER ACRYL - 4739

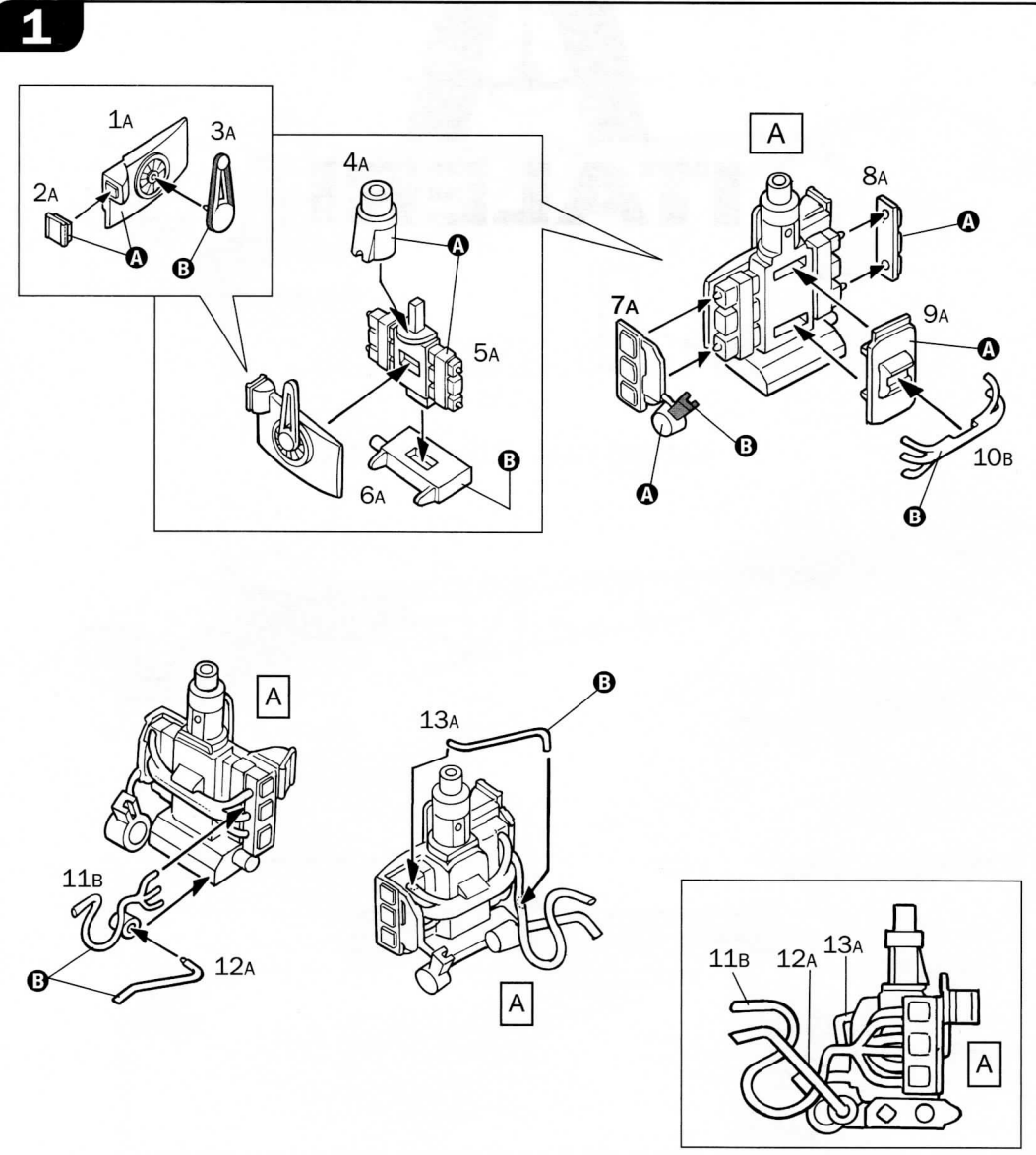

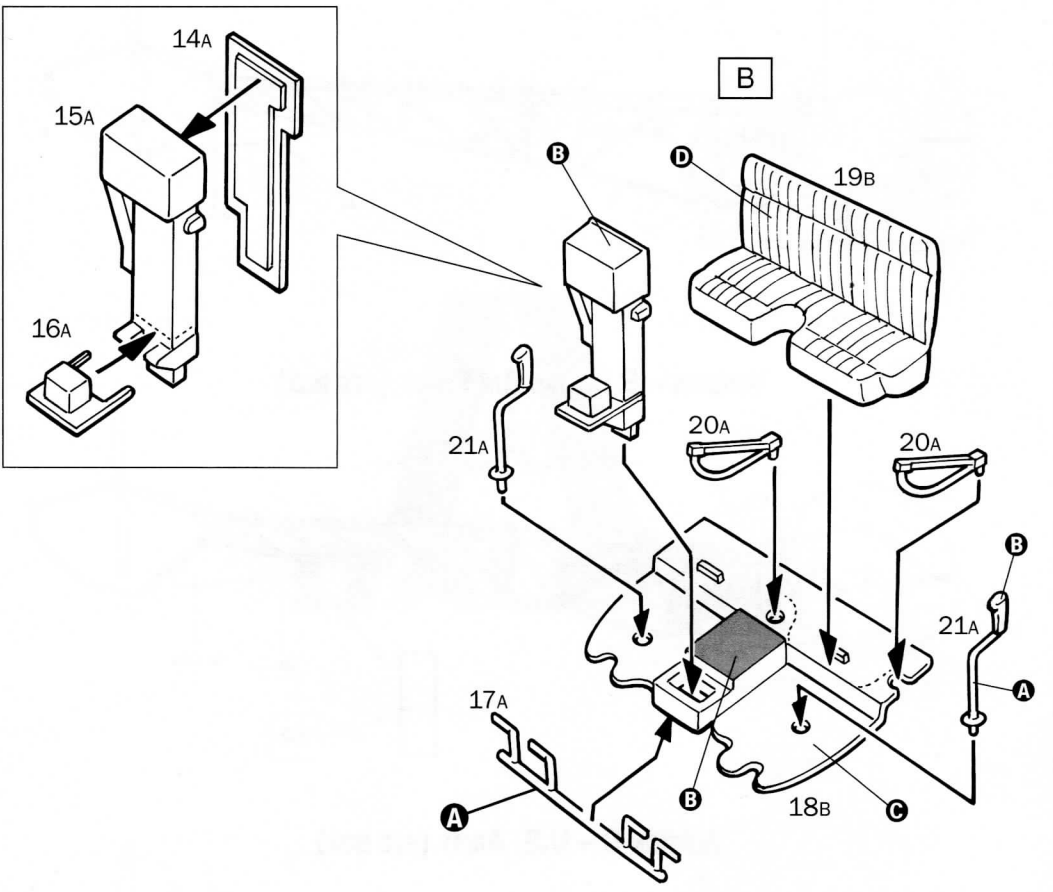
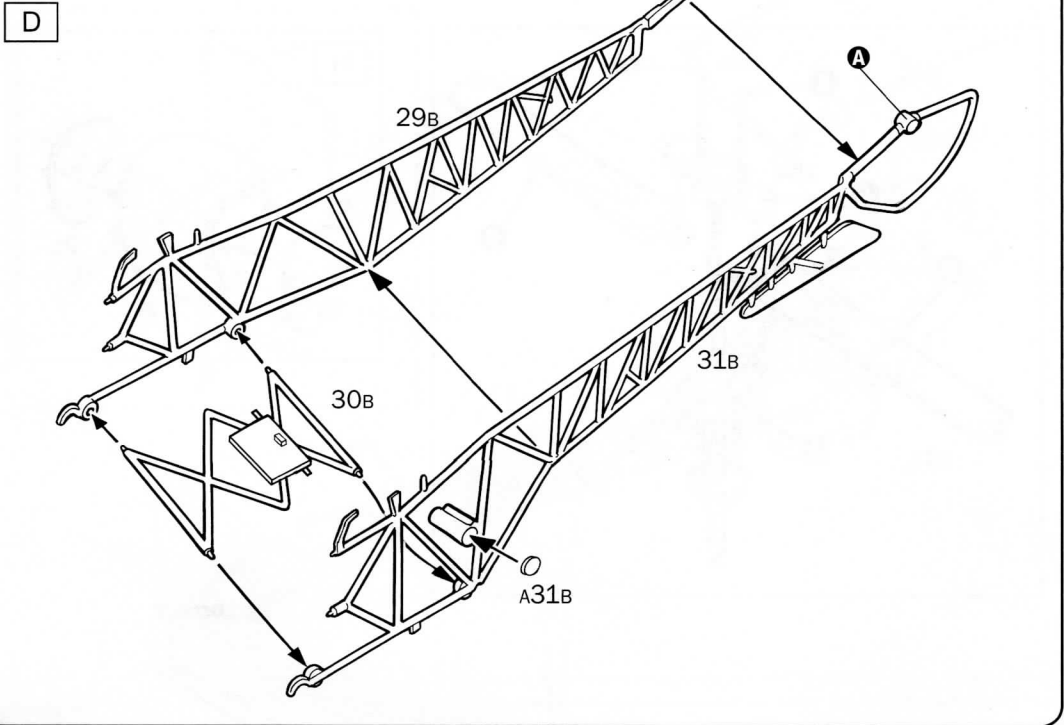
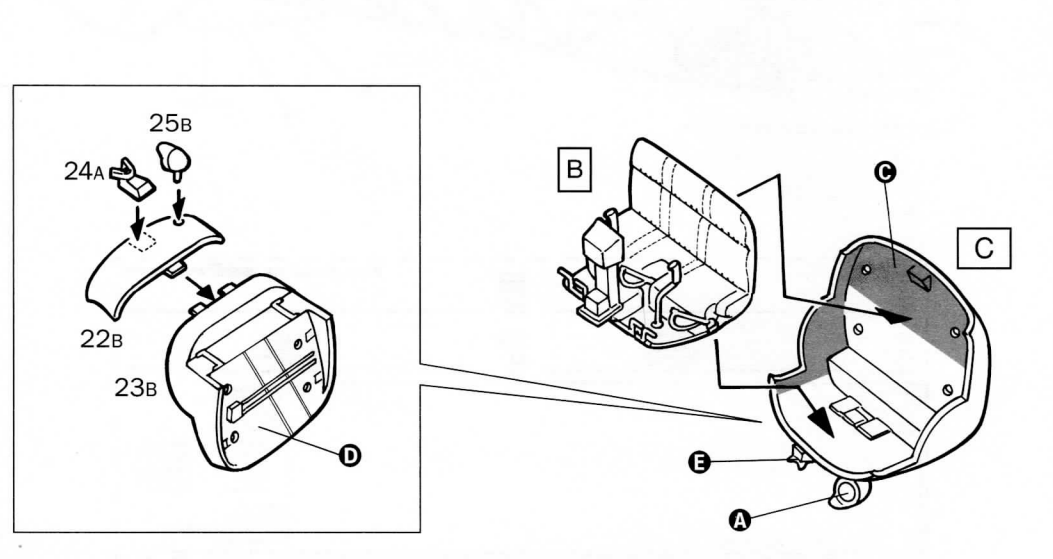
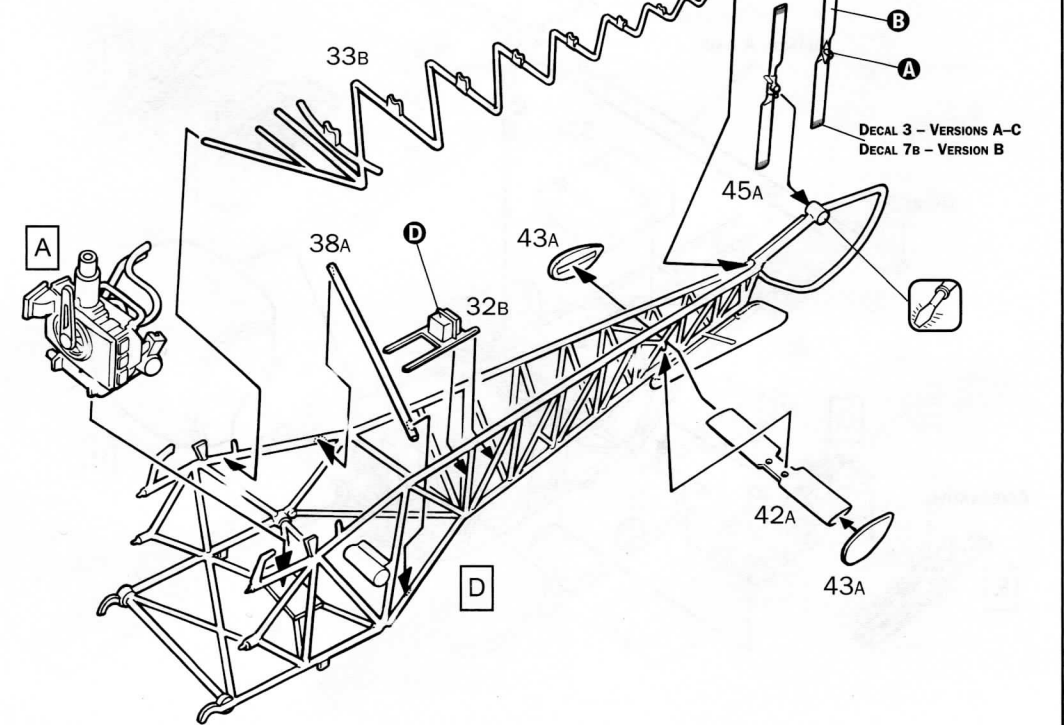
2**4****3****5**

6

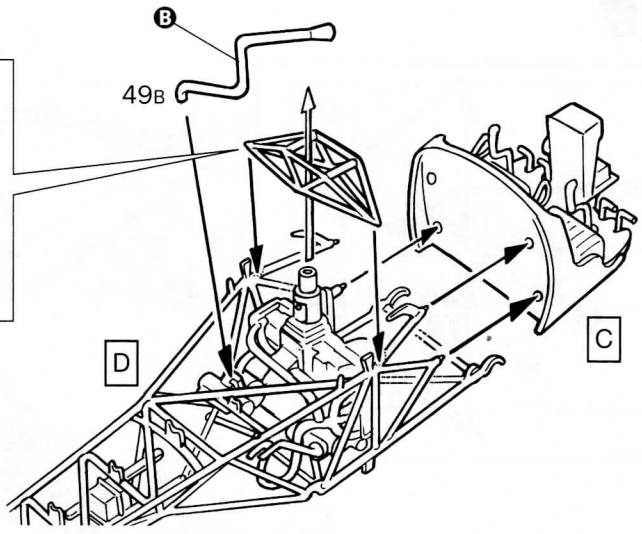
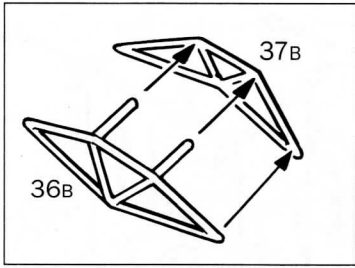

7

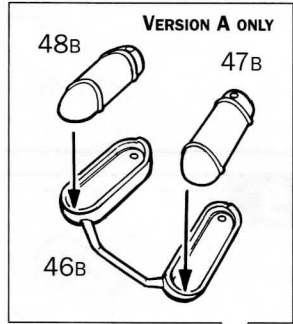
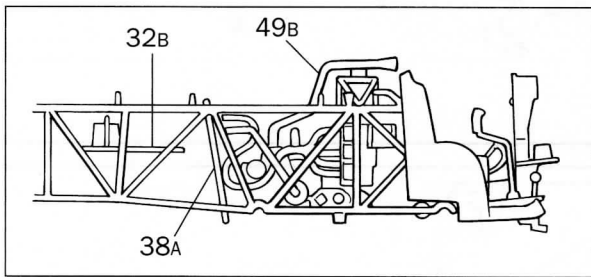

ALTERNATIVE VERSION B-C ONLY

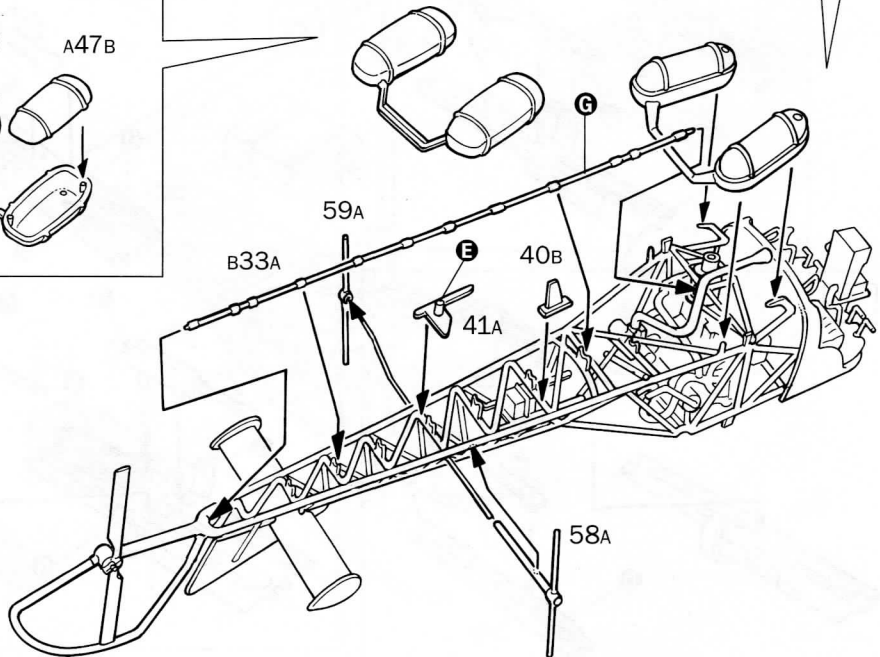
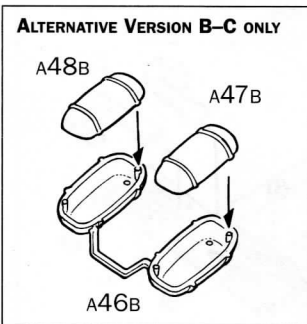

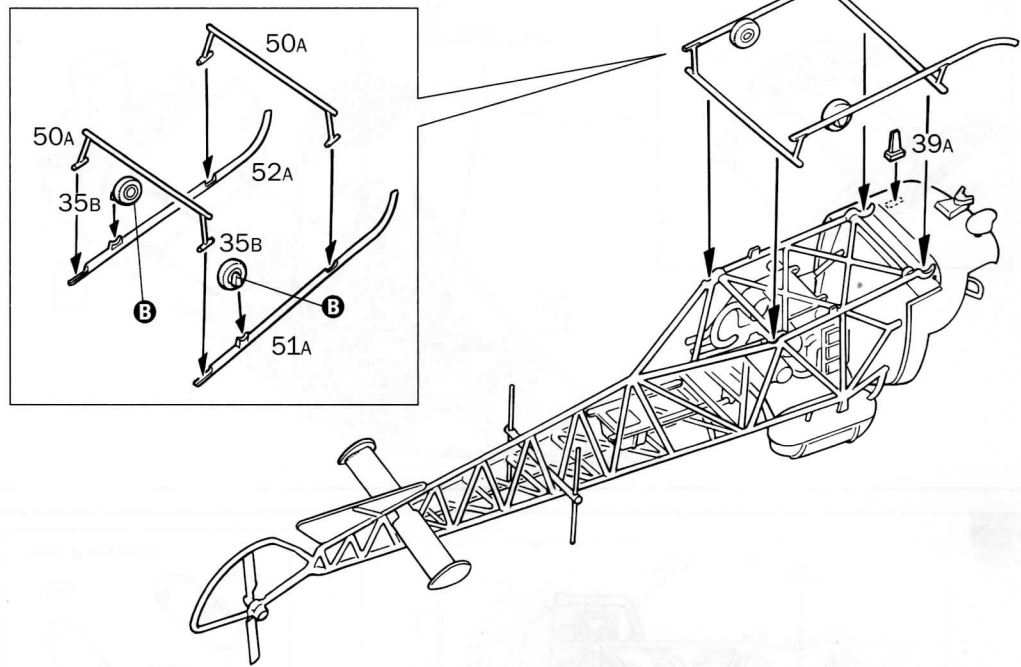
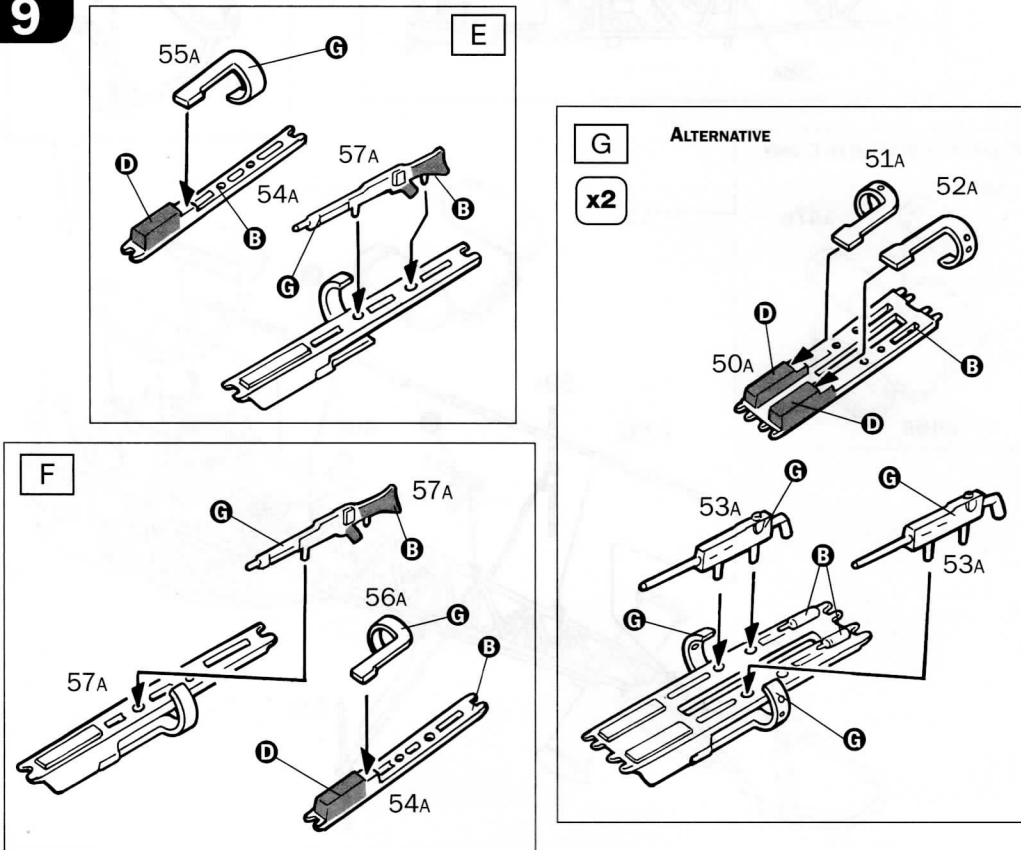
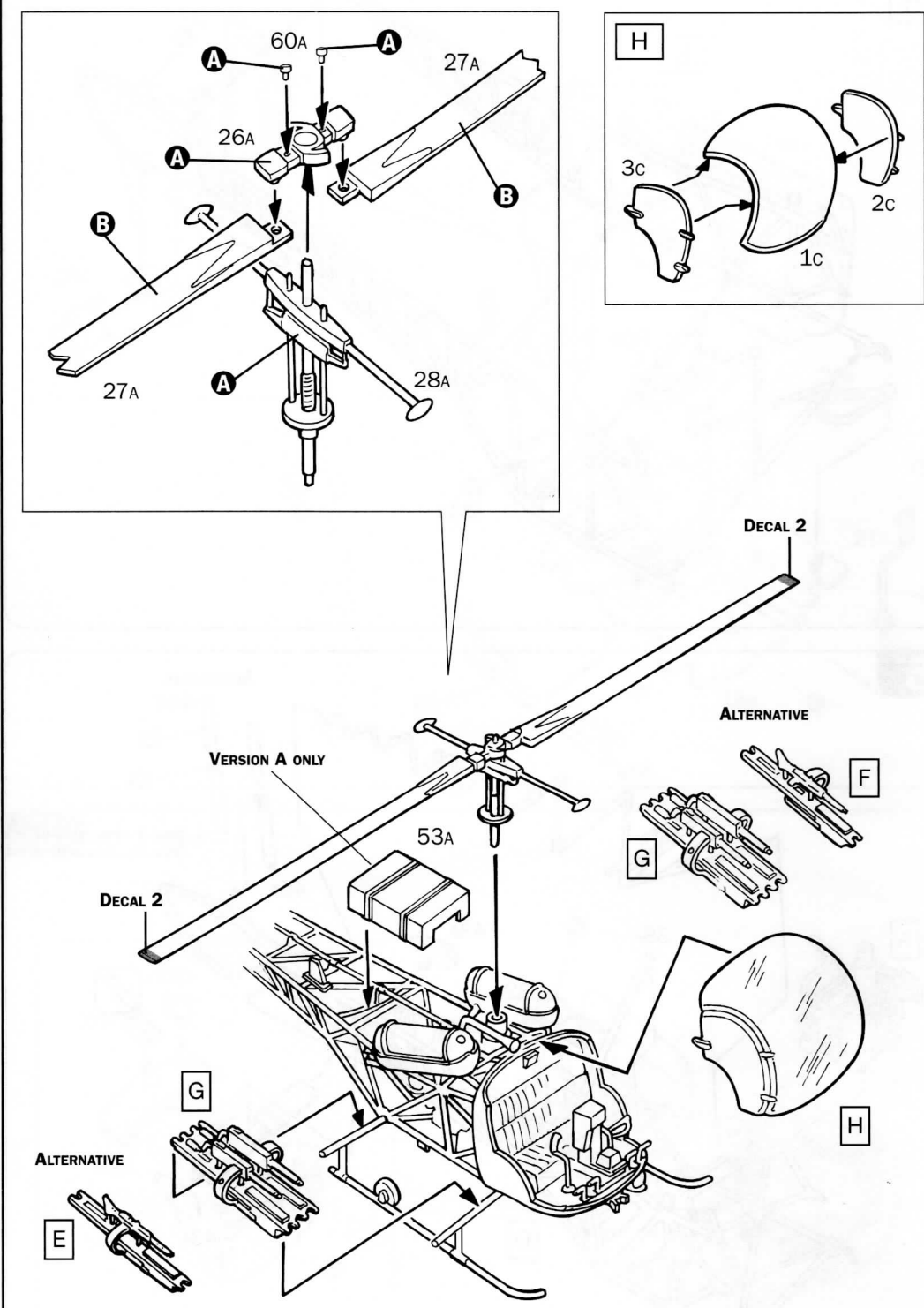
8**9****10**

VERSION A - BRITISH ARMY (SEE BOX)

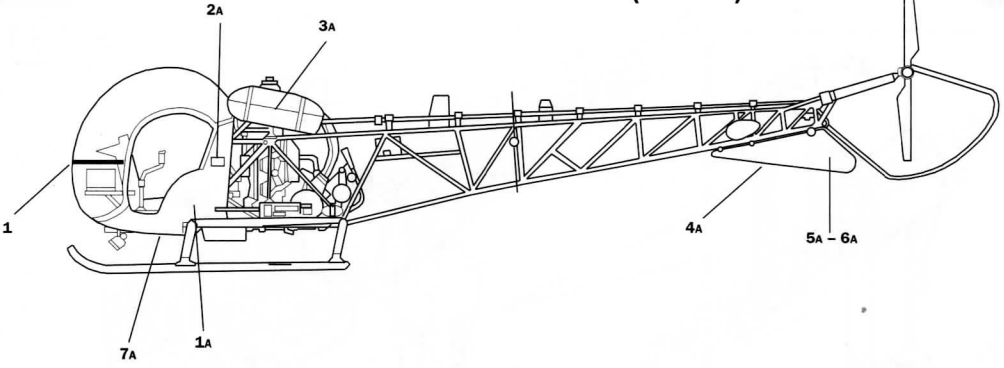

VERSION - B ITALIAN AIR FORCE (SEE BOX)

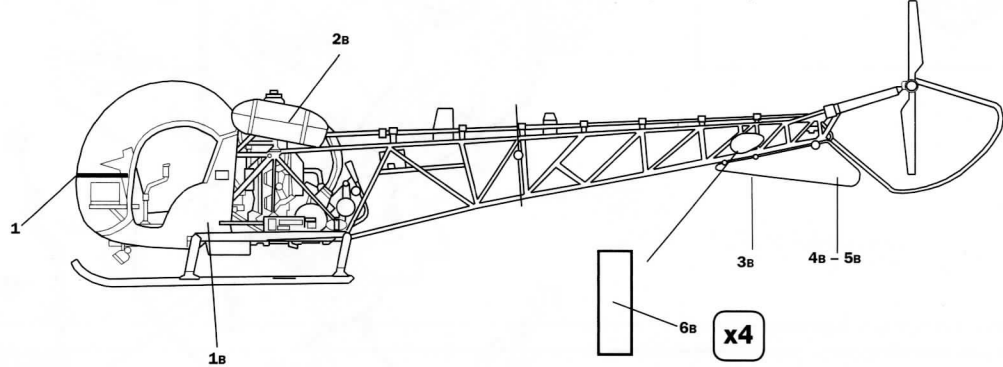

VERSION C - U.S. ARMY (SEE BOX)

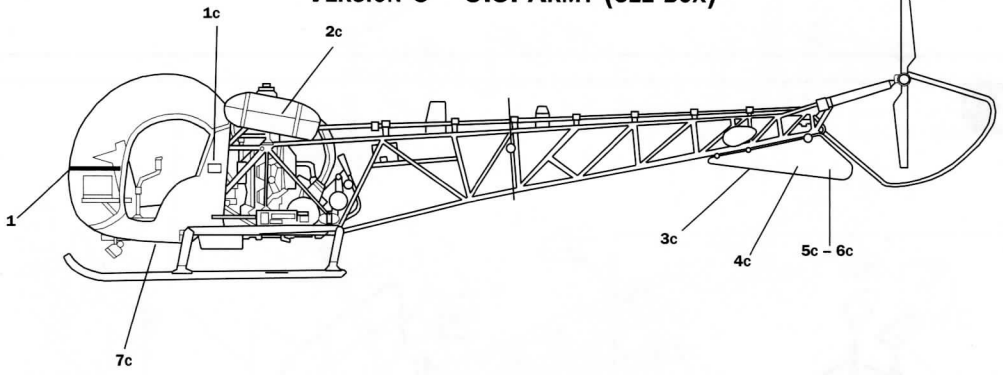

KIT No 095 SCALE 1:72 - **Beit**® AH.1™/AB-47™

NAME NOME NAME NOM NOMBRE NAAM	ADDRESS INDIRIZZO ADRESSE ADRESSE DIRECCION ADRES	DATE OF BIRTH DATA DI NASCITA GEBURTSDATUM DATE OF BIRTH DATED VAN GEBOORTE GEBORTE DATUM
TOWN CITTÀ STADT CITE GEMEENTE	POSTAL CODE C.A.P. POSTLETTZAHL CODE POSTALE POSTCODE	COUNTRY NAZIONE LAND PAIS LAND
DEFECTIVE PARTS PARTI DIFETTOSI DEFECTE TEILE PIÉCES DÉFECTUEUSES PIEZAS DEFECTUOSAS DEFECTE ONDERDELEN		

PLACE OF PURCHASE
 ACQUISTATO PRESSO
 OFF DES ACHATS
 LIEU D'ACHAT
 LUGAR DE COMPRA
 PLAATS VAN AANKOOP

Retail Store
 Einzelhandel
 Detailant
 Detailista
 Detailhandel

Hyper Market
 Grande Magazzino
 Anders
 Grande Surface
 Gran Almacén
 Hypermarkt

ITALERI S.p.A.
 Via Pradesezzo, 6/B
 40012 - Calderara di Reno (BO) ITALY
 Fax: 059 51 720 459
 e-mail: italeri@italeri.com www.italeri.com

AUSTRALIAN ARMY BELL 47G SIOUX 161 RECONNAISSANCE " POSSUMS"

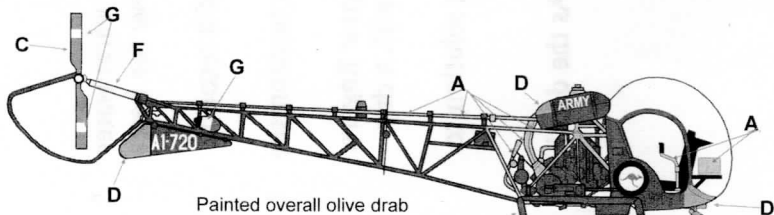
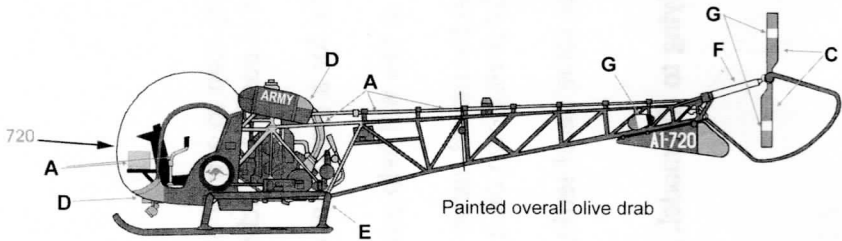
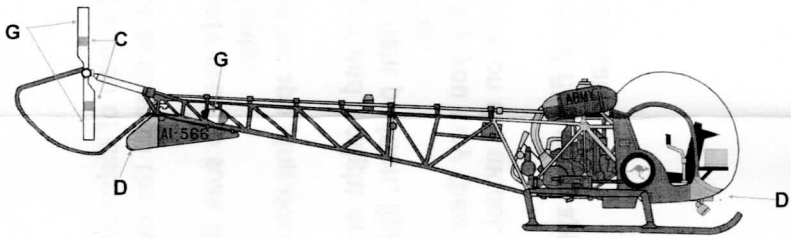
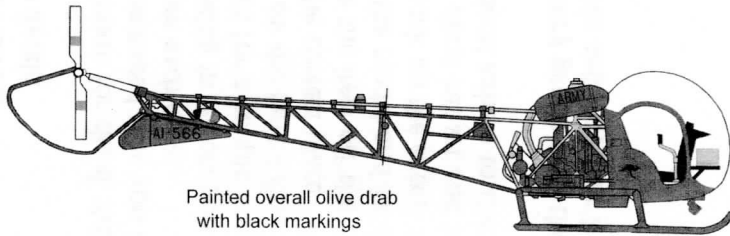
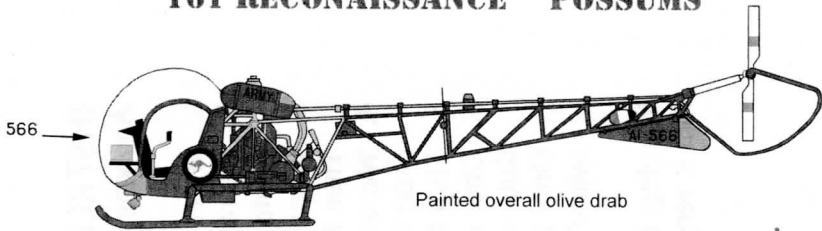

A	B	C	D	E	F	G
ALUMINIUM FS-27038	MATT BLACK FS-27038	INSIGNIA RED FS-31138	INT ORANGE FS-12197	OLIVE DRAB FS-34087	INS YELLOW FS-13538	INS WHITE FS-17875

AUSTRALIAN ARMY BELL 47G SIOUX HELICOPTER

INSTRUCTIONS:

Applying the decals.

1. Water solution for decal. Add a drop of dishwashing soap to a tray of warm water
2. We recommended that you cut as close to the item as possible to achieve the best results from each decal.
3. When soaking in water, you only need to soak them for a maximum of 11 seconds. Then let sit for a couple of minutes.
4. Wet area on the model first before applying decal as this will help you position the decal in the correct place.
5. Then slide the item off the paper and straight on to the model, using your fingers.
6. Once on the model and in the right position, lightly press down on it with a dry tissue to soak up the excess water.
7. Once the decal has set and is dry you may then use some decal setting solution to help the decal adhere to the paint on the model.

Warning: Be very gentle with the decal film when applying to the model. As the decal film is very thin and may tear if mistreated.