

Heller HUMBROL

AMD ETENDARD IVM

Originally designed as a light tactical support aircraft for NATO, the ETENDARD IV was put into service in the French Naval Air Forces in April 1962, to replace the F.407. The ETENDARDS equipped four flotillas on board the aircraft carriers FOCH and CLEMENCEAU.

Length 14,39 m
Wingspan 9,60 m
Max take-off weight 8,174 t
Top speed 1250 km/h
Operational ceiling 15000 m
Engine SNECMA Atar 4400 kg/p.

Conçu à l'origine comme avion d'appui tactique léger de l'OTAN, l'ETENDARD IV est entré en service dans l'Aéronavale française en avril 1962 en remplacement des F.407. Les ETENDARD équipèrent quatre flotilles à bord des portes-avions FOCH et CLEMENCEAU.

Longueur 14,39 m
Envergure 9,60 m
Poids maxi au décollage 8,174 t
Vitesse maximale 1250 km/h
Plafond opérationnel 15000 m
Moteur SNECMA Atar de 4400 kg/p.

Der ETENDARD IV wurde ursprünglich als leichtes, taktisches Unterstützungflugzeug der NATO entwickelt und in den französischen Luft-Seestreitkräften im April 1962 in Betrieb genommen, wo dieses Flugzeug die F.407 ablöste. Die ETENDARD rüsteten vier Flotillen an Bord der Flugzeugträger FOCH und CLEMENCEAU aus.

Länge 14,39 m
Spannweite 9,60 m
Höchstgewicht beim Abflug 8,174 t
Höchstgeschwindigkeit 1250 km/h
Einsatzgipfelhöhe 15000 m
Motor SNECMA Atar von 4400 kg/p.

Diseñado en su origen como avión de apoyo táctico ligero de la OTAN, el ETENDARD IV ha entrado en servicio en la Aeronaval francesa en el mes de abril de 1962, para sustituir los F.407. Los ETENDARD equiparon cuatro flotillas a bordo de los portaviones FOCH y CLEMENCEAU.

Longitud 14,39 m
Envergadura 9,60 m
Peso al despegue 8,174 t
Velocidad máxima 1250 km/h
Techo operacional 15000 m
Motor SNECMA Atar de 4400 kg/p.

Previsto originariamente dalla NATO come aereo d'appoggio tattico leggero, l'ETENDARD IV è entrato in servizio nell'Aeronautica Navale francese nell'aprile del 1962, in sostituzione degli F.407. Gli ETENDARD hanno attrezzato quattro flottiglie a bordo delle portaerei FOCH e CLEMENCEAU.

Lunghezza 14,39 m
Apertura alare 9,60 m
Peso al decollo 8,174 t
Velocità massima 1250 km/h
Quota operativa 15000 m
Motore SNECMA Atar di 4400 kg/p.

Oorspronkelijk als licht tactisch steunvliegtuig van de NAVO ontworpen, is de ETENDARD IV in april 1962 bij de Franse Marineluchvaartdienst in dienst getreden ter vervanging van de F.407. De ETENDARD rusten vier flottieljen aan boord van de vliegdekschepen FOCH en CLEMENCEAU uit.

Lengte 14,39 m
Spanwijdte 9,60 m
Gewicht bij de start 8,174 t
Maxi snelheid 1250 km/u
Operationele hoogtegrens 15000 m
Motor SNECMA Atar van 4400 kg/p.

ETENDARD IV, som till en början var avsett som ett lätt flygplan för taktiskt stöd inom NATO, togs i bruk av franska flottans flygvapen i april 1962 för att ersätta F.407 planen. ETENDARD-planen användes som utrustning för fyra flottieljer ombord på hangarfartygen FOCH och CLEMENCEAU.

Längd 14,39 m
Vingbredd 9,60 m
Vikt vid starten 8,174 t
Maximihastighet 1250 km/t
Övre gräns vid operation 15000 m
Motor SNECMA Atar om 4400 kg/p.

ETENDARD IV oli alunperin tarkoitettu NATON kevyeksi taktisen tuen koneeksi ja Ranskan laivaston ilmavoimat ottivat sen käyttöön huhtikuussa vuonna 1962 F.407 koneitten tilalle. ETENDARD-koneet varustivat neljä laivuetta FOCH ja CLEMENCEAU nimisissä lentotukialuksissa.

Pituus 14,39 m
Siipien väli 9,60 m
Paino nousuhetkellä 8,174 t
Sallittu käyttönopeus 1250 km/t
Operatiivinen yläraja 15000 m
Moottori SNECMA Atar 4400 kg/p.

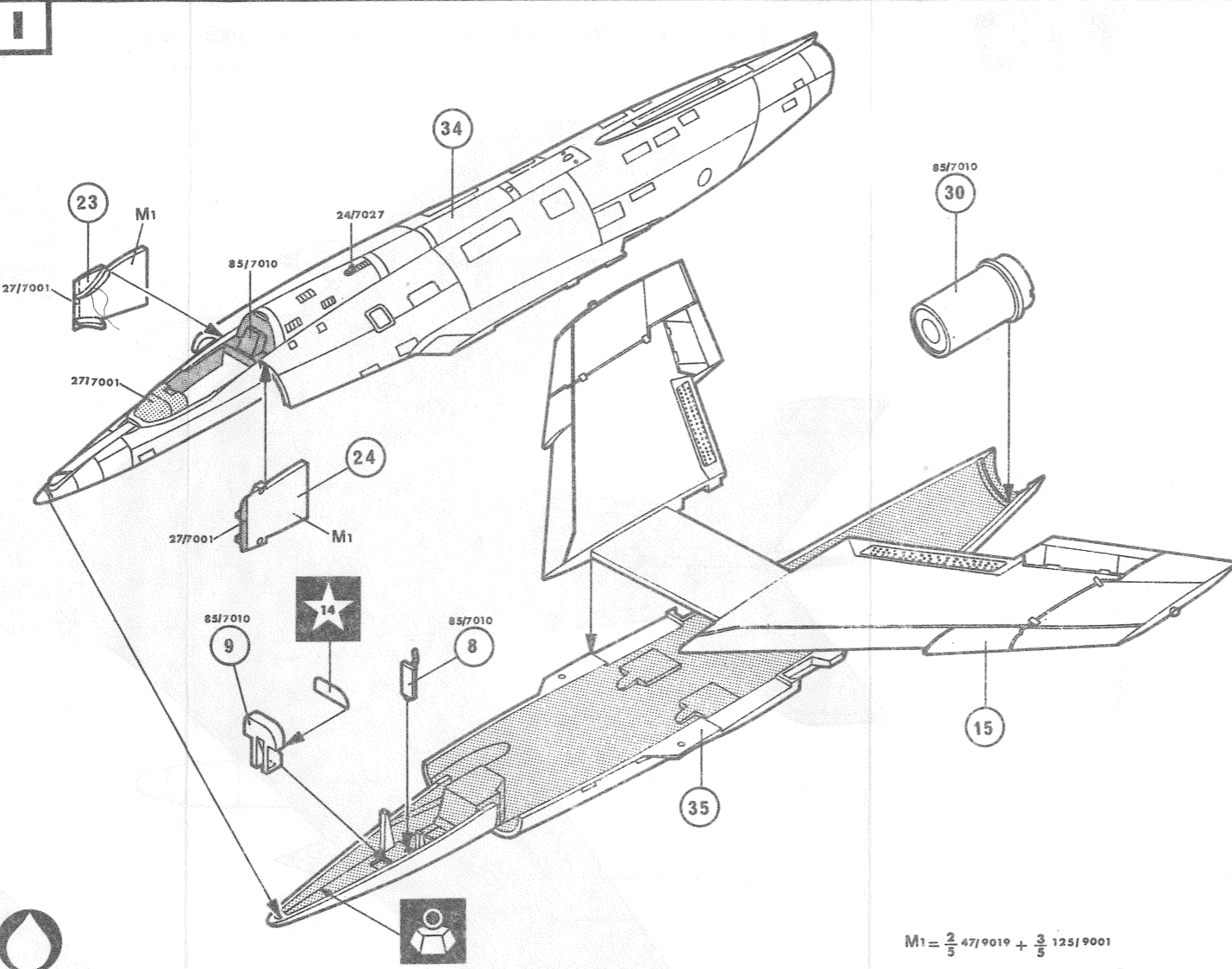

$$M1 = \frac{2}{5} 47/9019 + \frac{3}{5} 125/9001$$

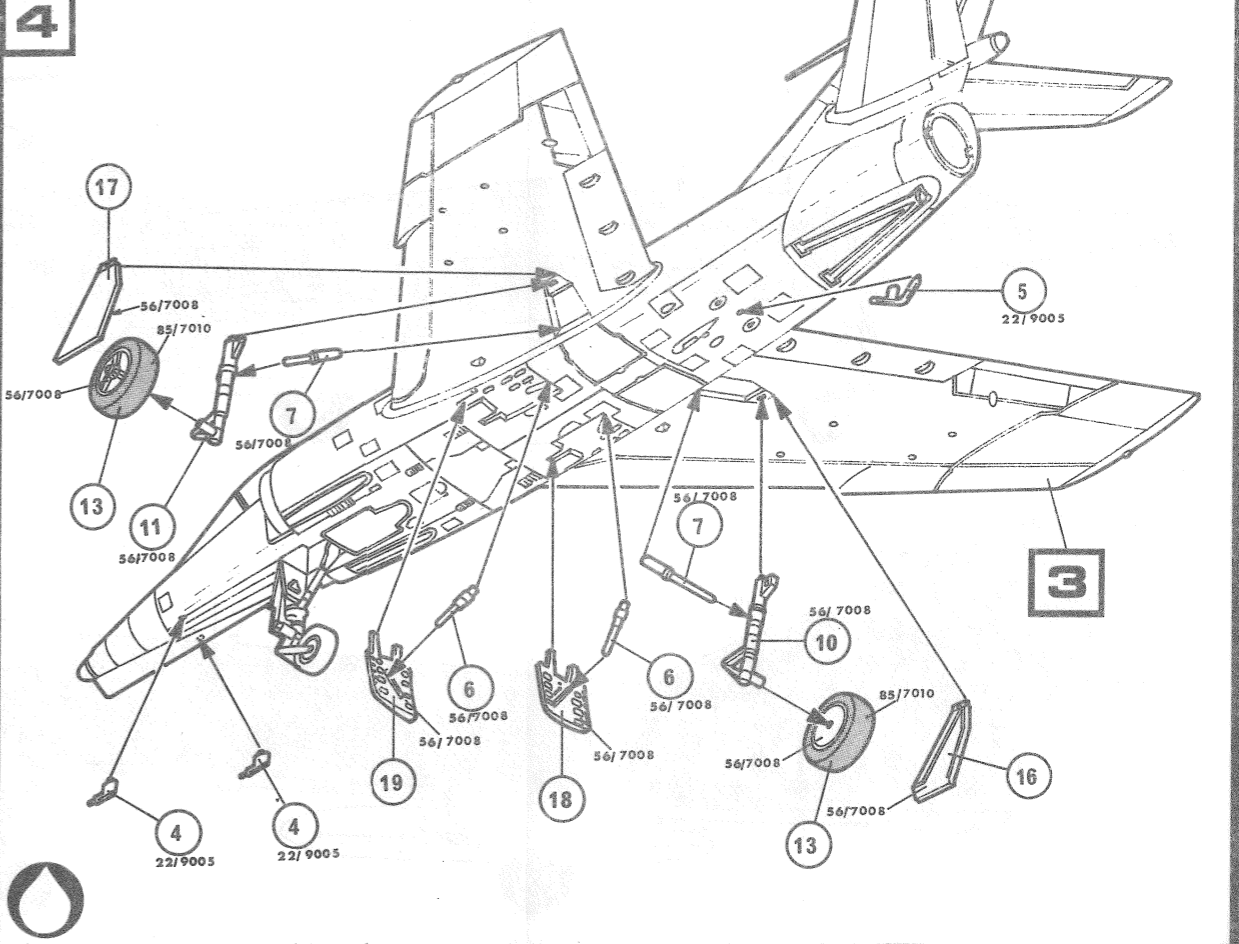
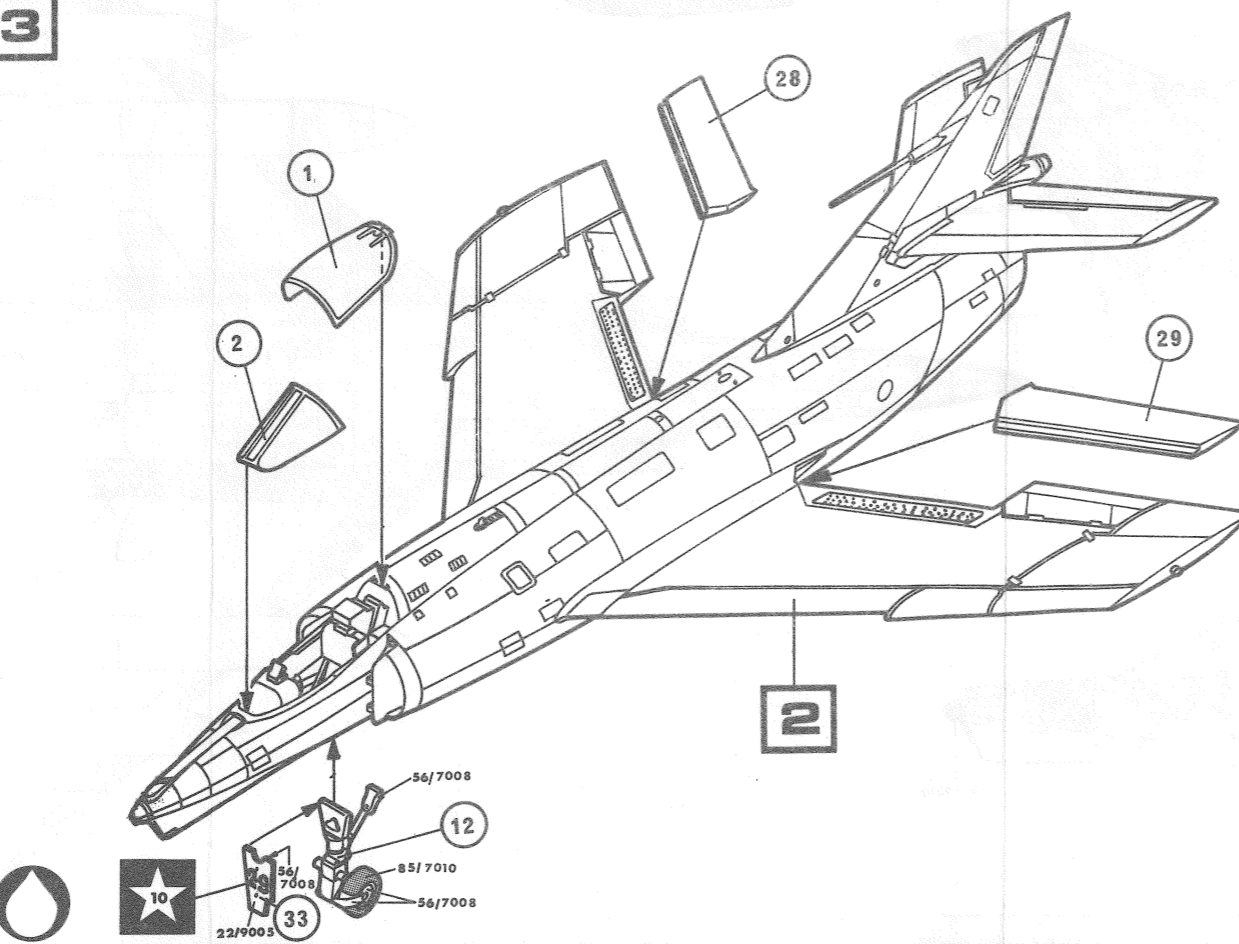
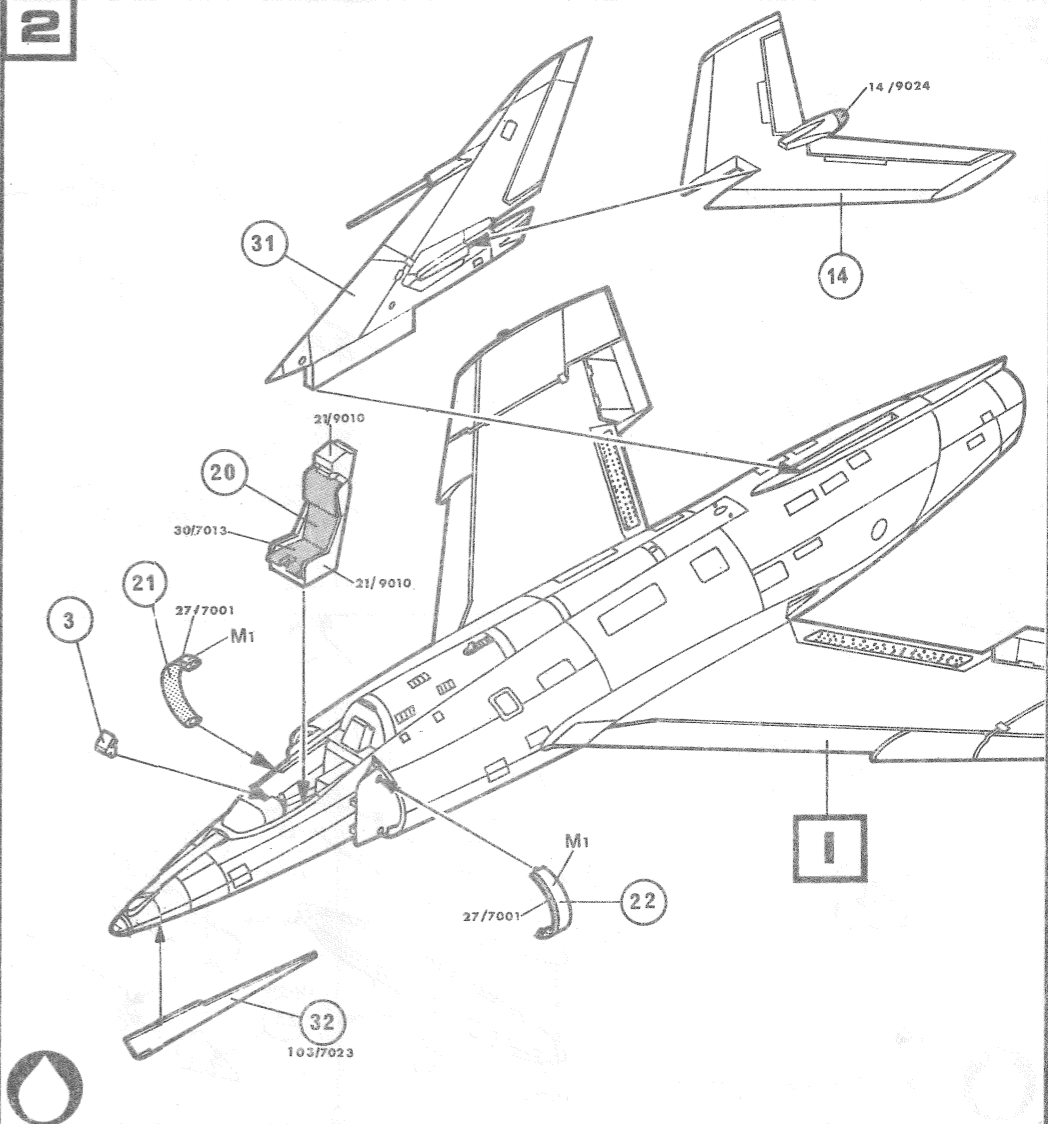

5

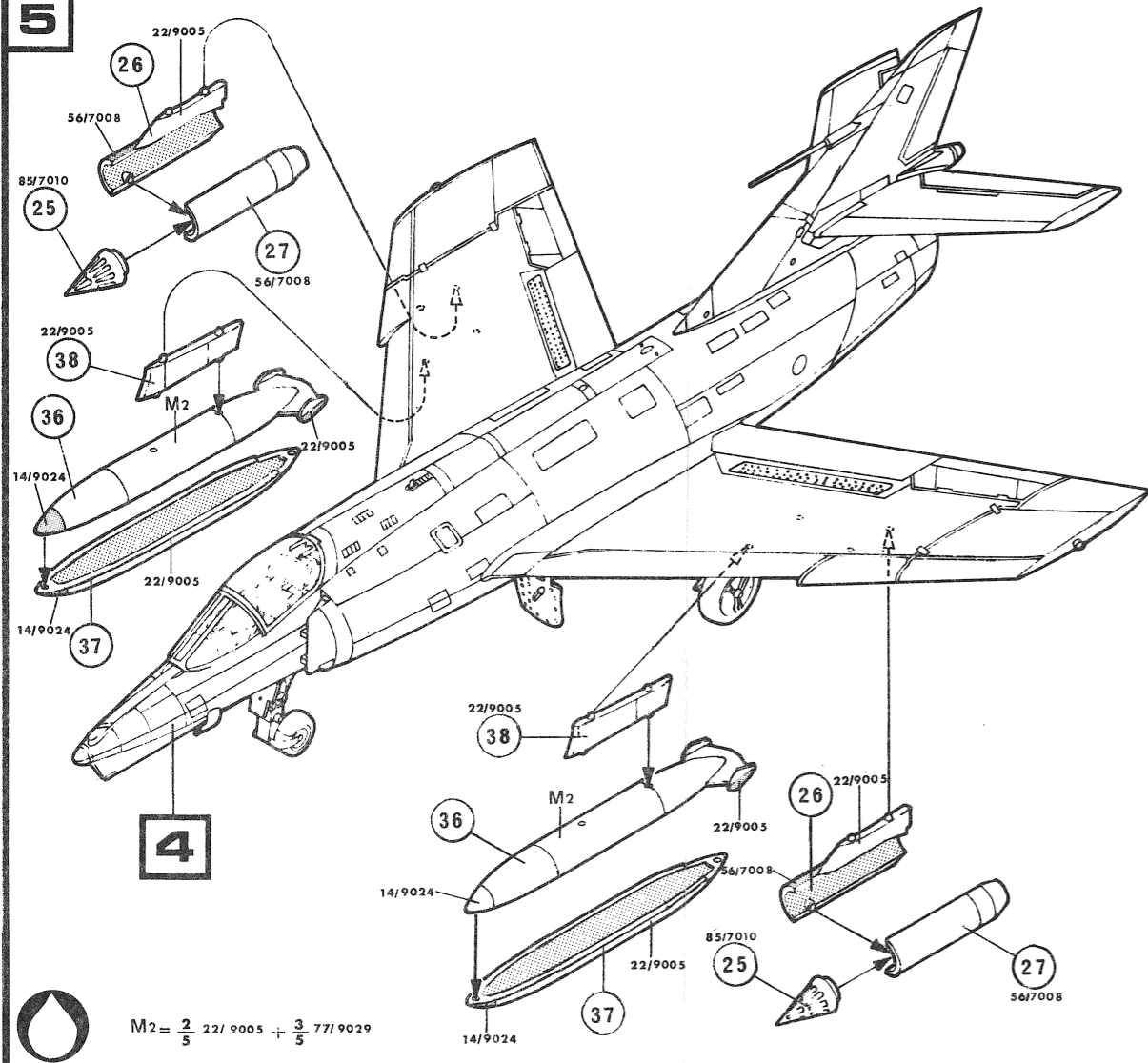

FRANCE: AMD ETENDARD IV M - 59 S - HYERES - 1983

