

# He 70F-2

## Самолет-разведчик ВВС Испании



# He 70F-2

## Spanish Air Force Reconnaissance Plane

Хейнкель He 70 стал одним из первых в мире скоростных самолетов, появившихся в начале 30-х годов.

He 70, спроектированный братьями Гюнтер по заказу компании «Люфтвагза» на пассажирский самолет, установил новые стандарты аэродинамического совершенства. В конце осени 1934 г. началось производство вооруженной версии самолета – разведчика He 70F-2.

Боевым дебютом He-70 стала гражданская война в Испании. В составе Легиона «Кондор» туда прибыла эскадрилья A/88, имевшая 12 He-70F-2. Их главной задачей была воздушная разведка, но иногда они участвовали в бомбардировках.

He 70F-2 активно применялись, например, во время боев у Теруэля, в Арагоне и на реке Эбро.

Heinkel He 70 became one of the first high-speed planes that were appeared in the beginning of 30s.

He 70 was designed by Gunther brothers by the order of the Lufthansa Company for new passenger aircraft. In late autumn 1934 production of the armed version of the aircraft - He 70F-2 reconnaissance plane has assumed.

The baptism of fire for the He 70 became Spanish Civil War. German Legion Condor included A/88 squadron with 12 He 70F-2. Their main aim was air reconnaissance, but sometimes they carried out bombing missions.

He 70F-2 widely used, for example, in battles near Teruel, in Aragon and Ebro river.

### Тактико-технические характеристики He 70F-2

Длина, м	14,87
Размах крыла, м	11,67
Взлетный вес, кг	3465
Двигатель	BMW VI, 750 л.с.
Максимальная скорость, км/ч	360
Потолок, м	5450
Дальность, км	1400
Вооружение	1x7,92-мм пулемет MG15, до 300 кг бомб

### Tactical and Technical Specifications of He 70F-2

Length, m	14,87
Span, m	11,67
Start weight, kg	3465
Engine	BMW VI, 750 hp
Max. Speed, km/h	360
Service ceiling, m	5450
Range, km	1400
Armament	1x7,92mm MG15, up to 300 kg bombs

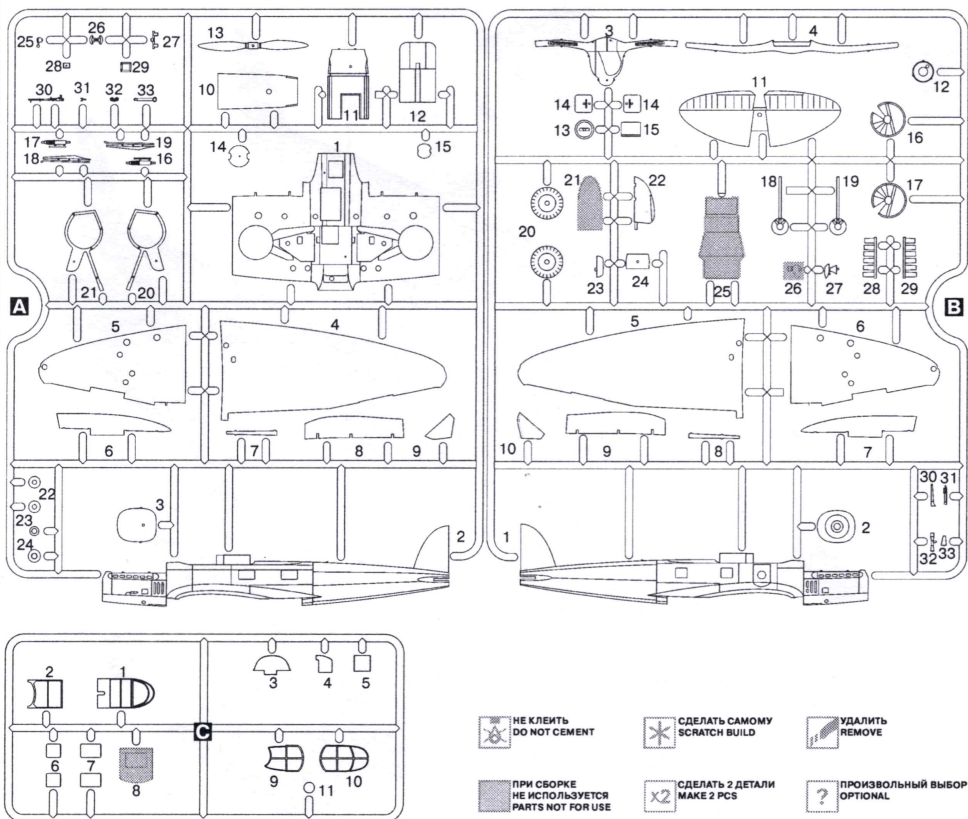

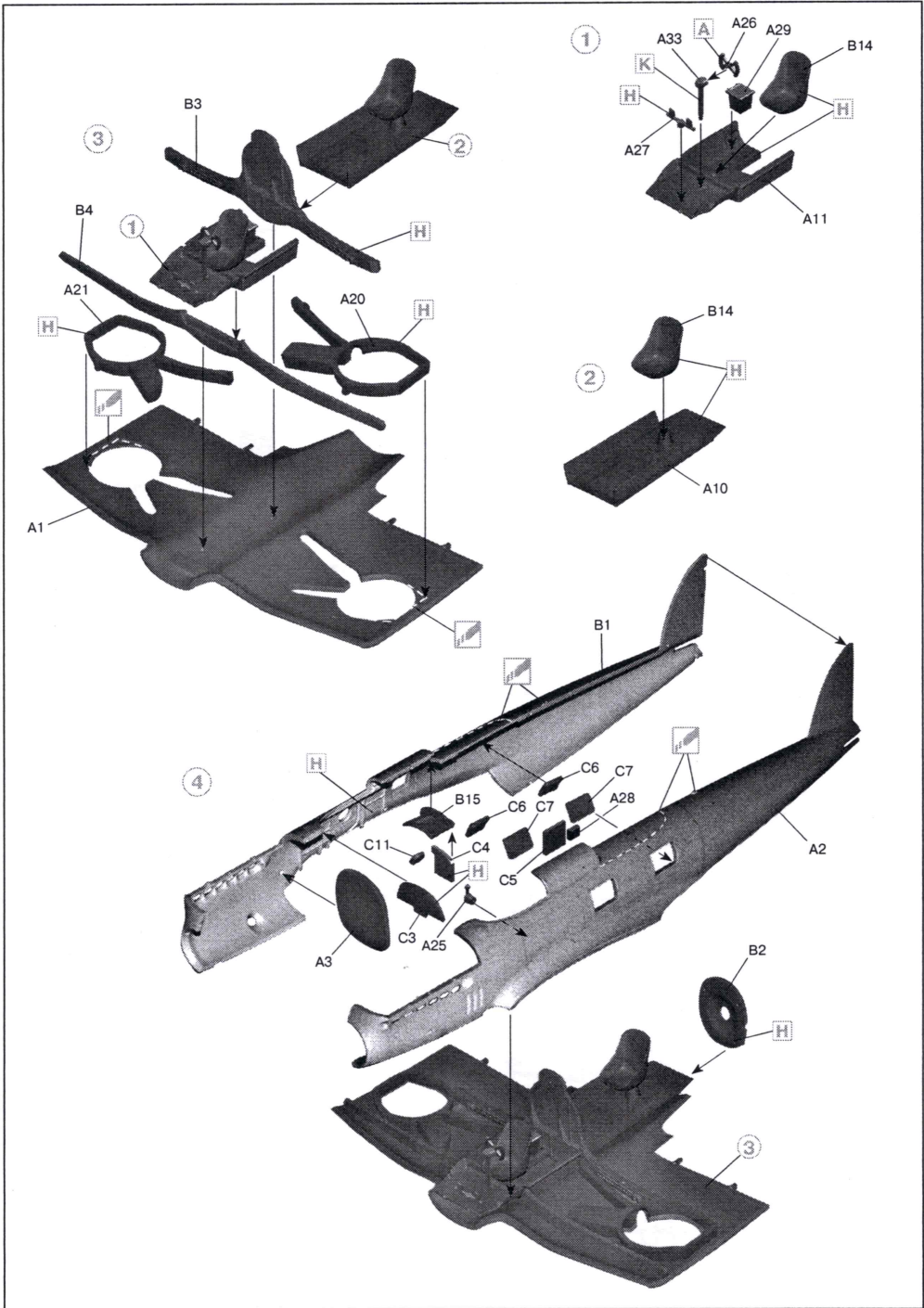

5

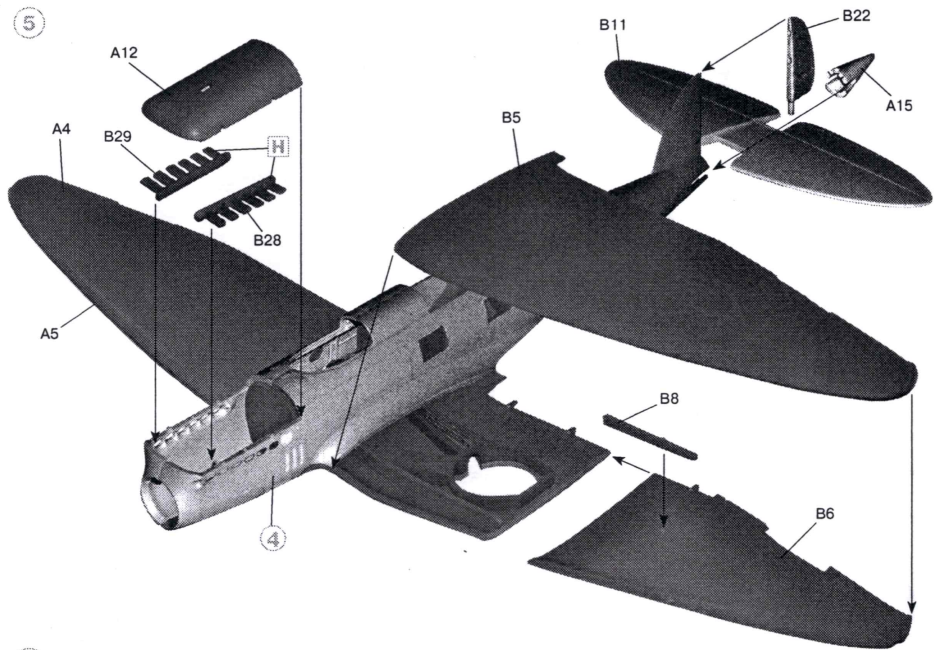

6

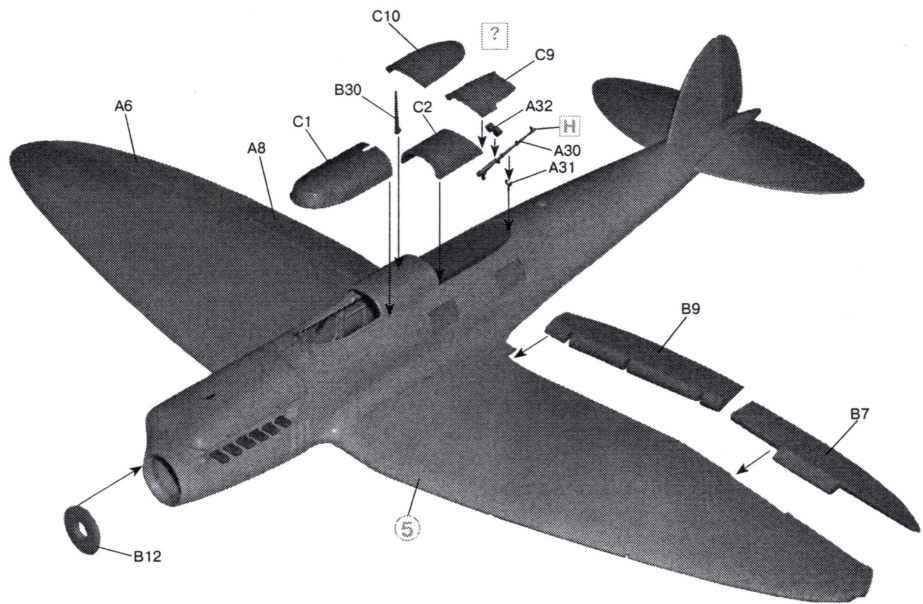

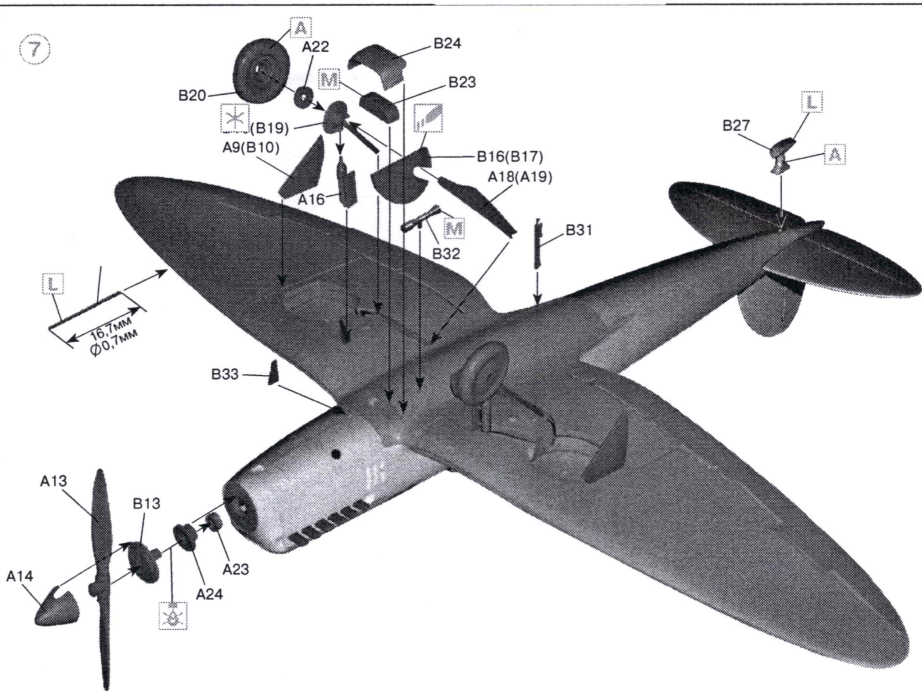

	Model Master			Model Master			
A	1749	Черный, матовый	Flat Black	H	2071	Серо-зеленый, матовый	Grau RLM 02
B	1596	Белый, матовый	Semigloss White	J	1779	Черно-серый, матовый	Schwarzgrau RLM 66
C	2074	Синий, полуматовый	Dunkelblau RLM 24	K	1781	Алюминий	Aluminum
D	2081	Темно-зеленый, матовый	Dunkelgrun RLM 70	L	1780	Сталь	Steel
E	2075	Коричневый, матовый	Dunkelbraun RLM 61	M	1795	Темный металл	Gun Metal
F	2077	Светло-серый, матовый	Lichtgrau RLM 63	N	1785	Ржавчина	Rust
G	2078	Голубой, матовый	Hellblau RLM 65				

#### ВНИМАНИЕ!

Работать с клеем и красками в проветриваемом помещении и не допускать открытого огня. Для сборки модели рекомендуется применять полистирольный клей ПС или его зарубежные аналоги. Отделяя детали от литников, используйте модельный нож для зачистки.

#### Метод нанесения аппликаций

Чистым ножом или ножницами аккуратно вырежьте необходимую аппликацию.

Вырезанную аппликацию погрузите в теплую воду на 20 секунд.

Приложив аппликацию к необходимому месту, аккуратно удалите подложку.

Марлевым тампоном удалите пузырьки воздуха и слегка прижмите аппликацию.

После высыхания аппликаций влажным тампоном удалите остатки клея вокруг них.

#### CAUTION!

When you use glue or paint, do not use near open flame, and use in well ventilated room.

Glue and paint are not included.

When you take parts off from the runner frame, use a modeling scissors and trim excess plastic with a cutter or a file.

#### Correct Method for Applying Decals

Clean model surface with wet cloth.

Cut each design out of decal sheet and dip them in warm water for 20 seconds.

Check with finger tip if design is loose on base paper. If so, place it on proper position on model and slide off base paper leaving design on model.

Move design to exact position with wet finger tip, and push out excess water and air bubbles under decal with soft cotton cloth.

When decals get dry, wipe off with wet cloth excess glue left around decals.

Мастер-модель изготовлена В. Мучичко.

The model made by V. Muchichko.

ООО "ICM Холдинг", Украина, 01033, Киев-033  
Тел./факс +38(044) 494-04-04

"ICM Holding", Kyiv, 01033, Ukraine,  
Tel./fax +38(044) 494-04-04

E-mail: icm@icm.com.ua, www.icm.com.ua

**He 70F-2**  
Самолет-разведчик  
ВВС Испании



**He 70F-2**  
Spanish Air Force  
Reconnaissance Plane

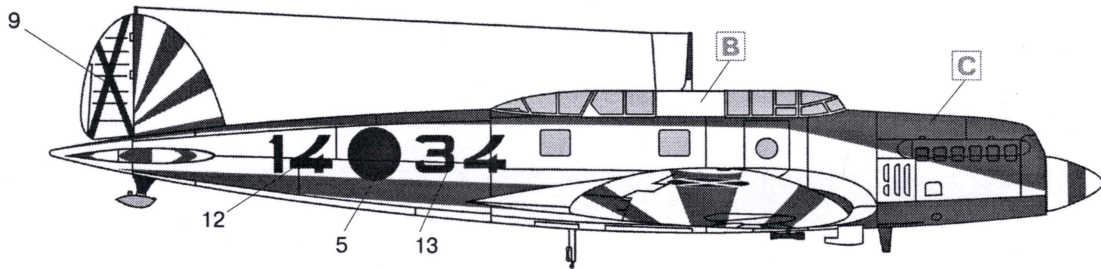

Heinkel He70F-2, разведывательная эскадрилья А/88 "Легиона Кондор", Испания, март 1937 г.  
Heinkel He70F-2, Aufklärungsstaffel of Condor Legion, Spain, March 1937

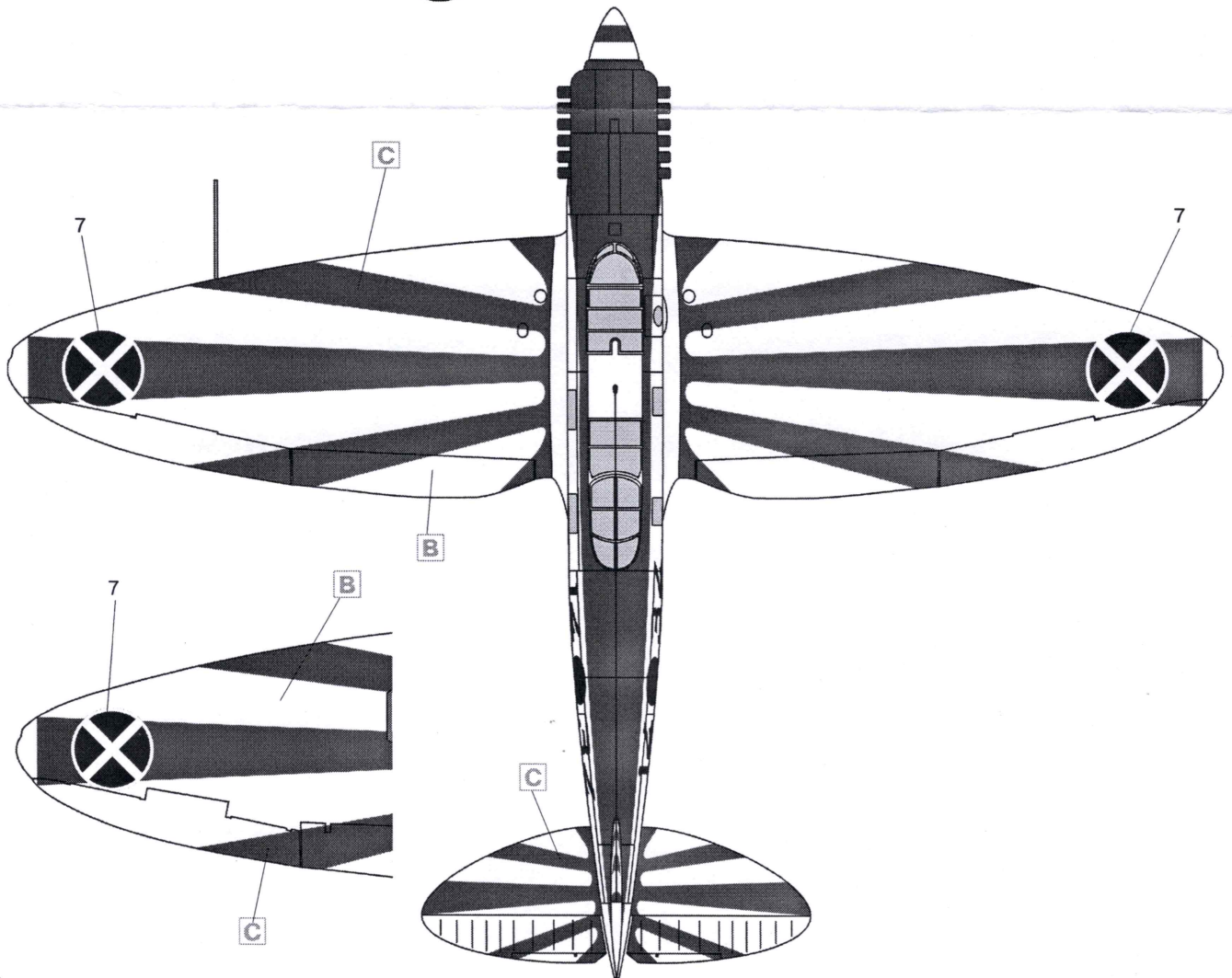
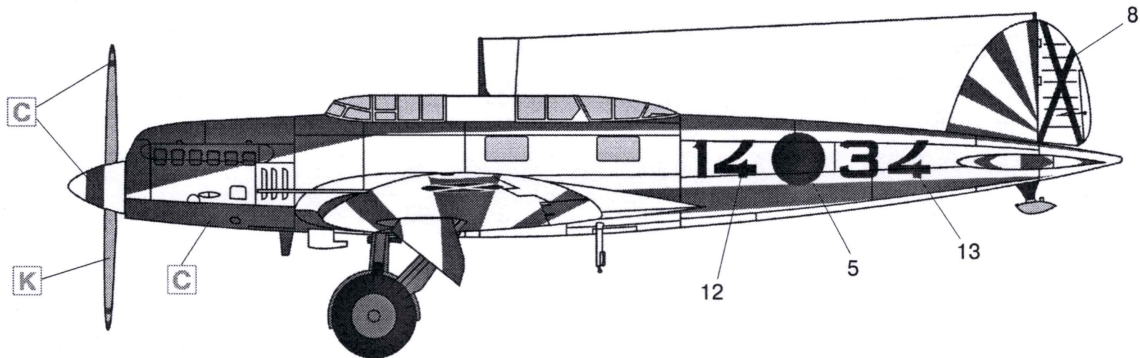

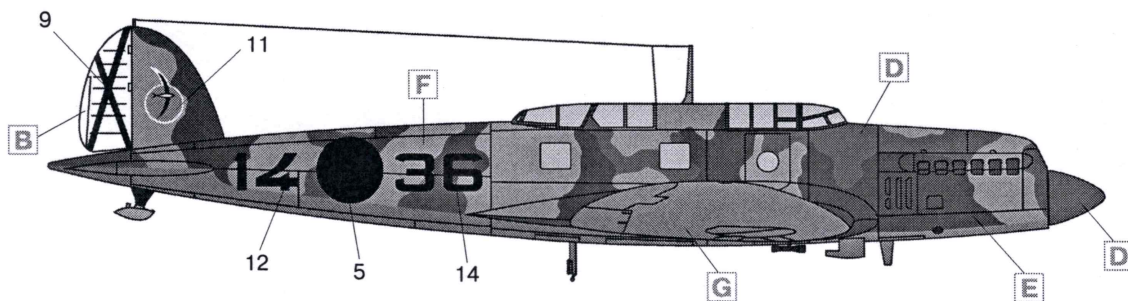

Heinkel He70F-2, группа 7-G-14 ВВС испанских националистов, 1938 г.  
 Heinkel He70F-2, Gruppo 7-G-14 Spanish Nationalist Air Force, 1938

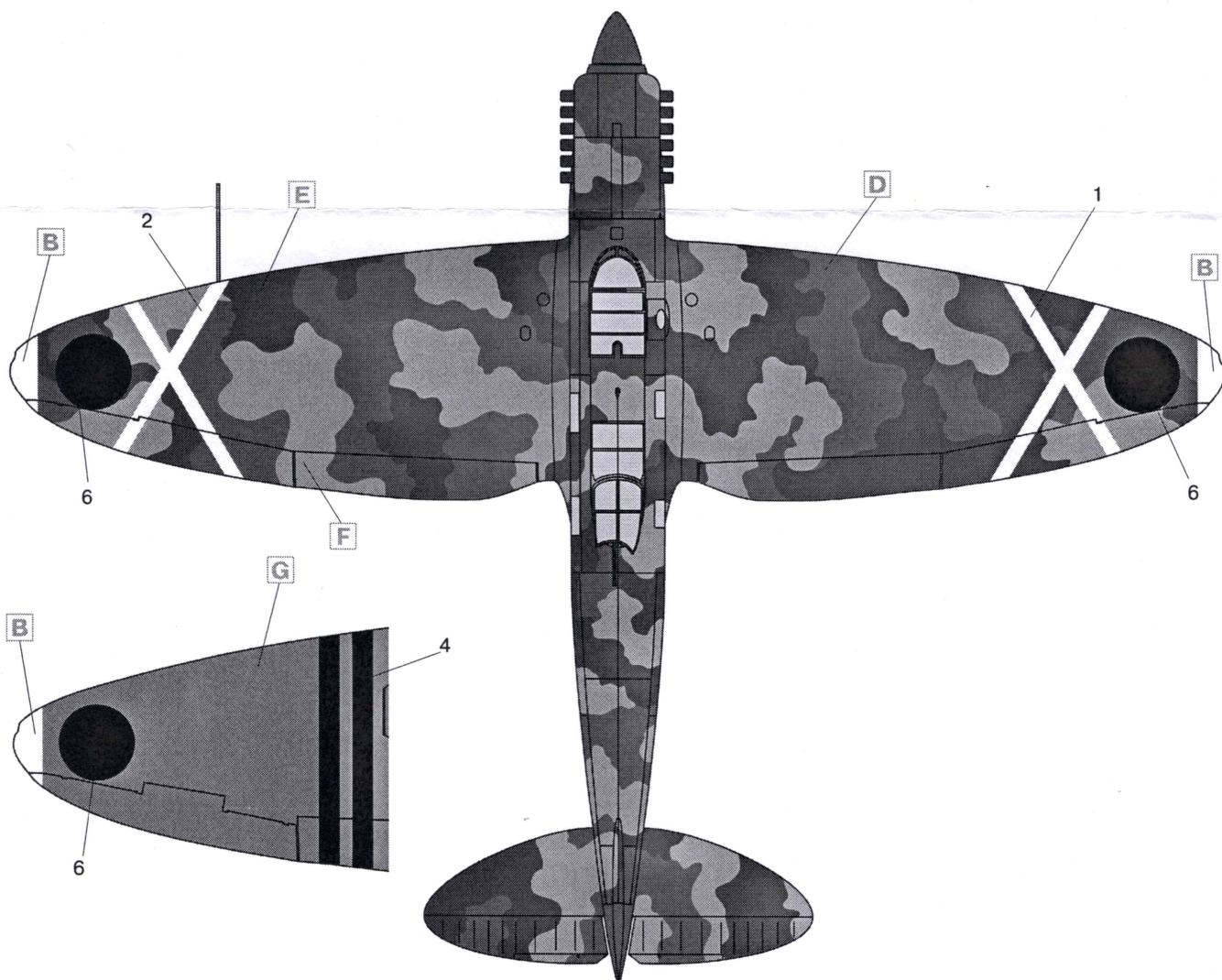
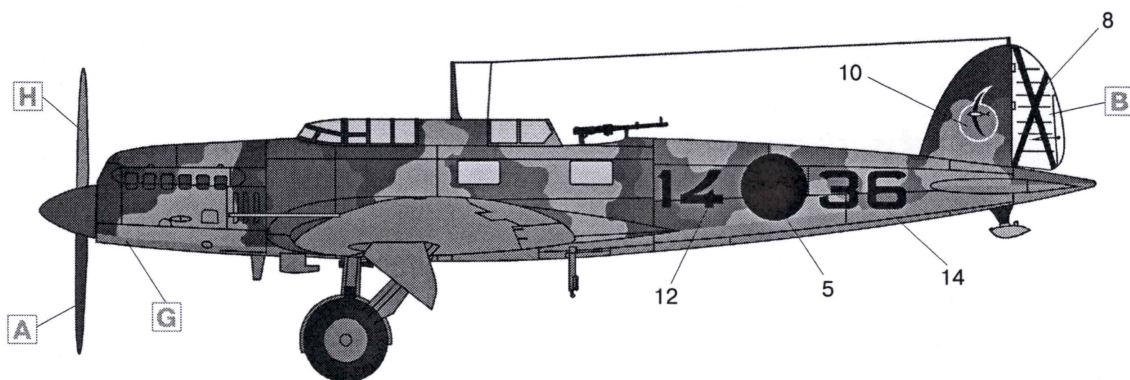

# He 70F-2

1:72

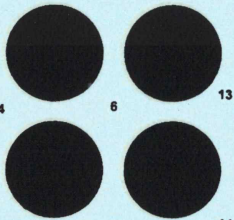
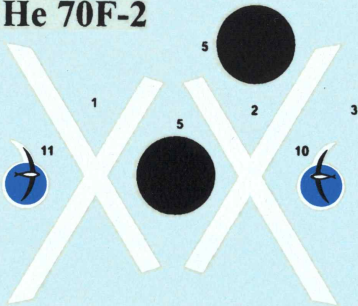

34  
34  
36  
36



14 14  
12

