

Long Lemco Vought F-8t Crusauer

1:72 リング ティムコ ボート F-8E クルーセイダー

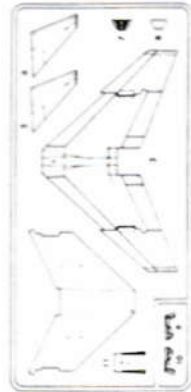

(A)

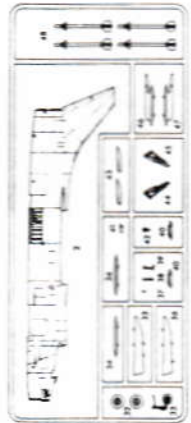
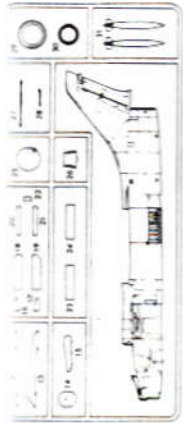
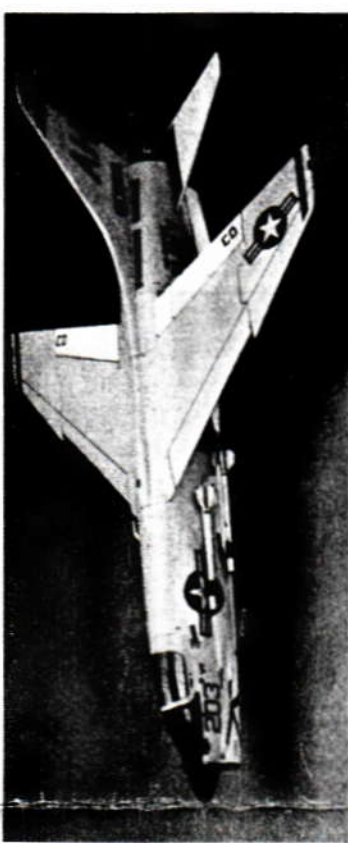
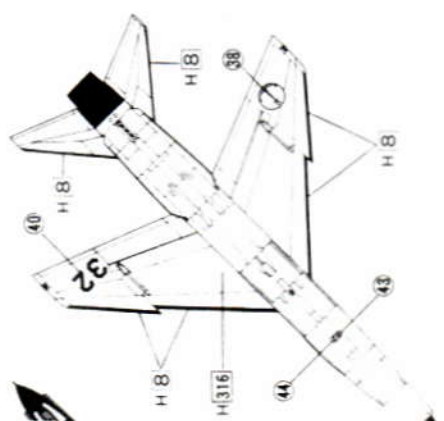
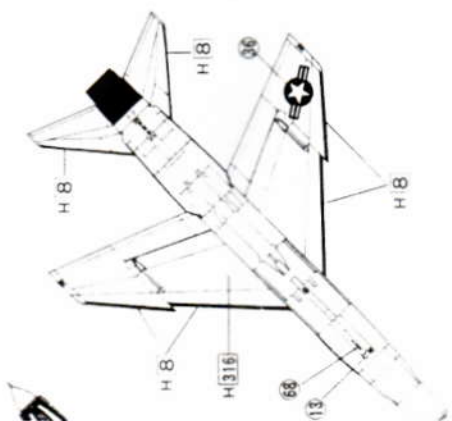
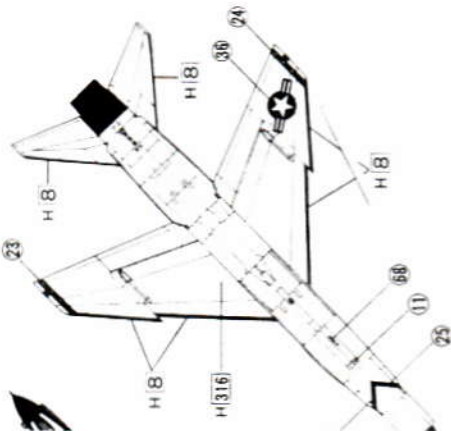

リング ティムコ ボート F-8クルーセイダーは、世界初の超音速艦上戦闘機で、1955年3月25日の初飛行で音速を突破し、その後も数々の速度記録、飛行記録を書き換えた傑作機です。
"The Last Gunfighter"と呼ばれるクルーセイダー一航-F-8Eになる、翼下パイロンが新設されて4000ポンドまでの外部装備が可能となり、対地攻撃にもその威力を発揮するようになりました。

(データ) 乗員1名、全幅10.72m、全長16.61m、全高4.80m、最大離陸重量15,420kg、エンジン:P&W/J55-P-20×1、推力5,170kg (A/B使用時8,165kg)、最大速度マッハ1.7/11,000m、固定武装:Mk.12 20mm機関砲×4。

Le L.T.V. F-8 Crusader est le premier supersonique embarqué chasseur dans le monde.
Le Crusader établit beaucoup de records sur vitesse et vol rendant depuis son premier vol dans Mars 25, 1955. Bien que sur son nom dans son matériel pour "The Last Gunfighter", le tard version, F-8E, aller à passant chasseur bombardier être aile pylône avec le catalité de maximum 4,000 livre de extérieur provision.

(Données techniques) Equipe 1 Envergure 10.72m Longueur 16.61m Hauteur 4.80m Poids max. au décollage 15,420kg Powerplant P&W/J55-P-20×1 Poussée 5,170kg(8,165kg A/B utilisés) Vitesse maximale Mach 1.7/11,000m Armement fixe Mk. 12 20m/m Cannon×4

The L.T.V. F-8 Crusader is the first supersonic carrier-borne fighter in the world.
The Crusader established many records on speed and flight performances since its first flight on March 25, 1955.
Though nicknamed in its early days "The Last Gunfighter", the later version, F-8E, became a powerful fighter bomber having wing pylons with the capacity of maximum 4,000 pounds of external stores.

(Data) Crew:1, Wingspan:10.72m, Length:16.61m, Height:4.80m, Max. take-off weight:15,420kg, Powerplant P&W/J55-P-20×1, Thrust:5,170kg (8,165kg with A/B), Max. speed:Mach 1.7/11,000m, Fixed armament:Mk.12 20m/m cannon×4

Die L.T.V. F-8 Crusader ist das erste Überschall-Trägerflugzeug der Welt.
Seit ihrem Erstflug am 25. März 1955 setzte sie viele Geschwindigkeits- und Flugleistungsrekorde.
Zu Anfang gab man ihr den Spitznamen "The Last Gunfighter".
Ihre spätere Version, die F-8E wurde zu einem starken Jagdbomber mit Pylons an den Tragflächen zur Aufnahme von maximal 4000 pounds (1800kg) auflager Last.

(Data) Besatzung:1 Spannweite:10.72m Länge:16.61m Höhe:4.80m Max. Startgewicht:15,420kg Maschine:P&W/J55-P-20×1 Schub:5,170kg (8,165kg mit A/B) Höchstgeschw.:Mach 1.7/11,000m Feste Bewaffnung:Mk.12 20mm Kanone×4

Il Crusader L.T.V. F-8 è il primo caccia supersonico di base su una portaeli del mondo.
Il Crusader ha stabilito molti records di velocità e prestazioni di volo dal suo primo volo del 25 marzo 1955. Pur avendo un nomignolo nei suoi primi giorni, "L'ultimo Pistolero", la versione successiva F-8E è diventata un potente cacciabombardiere avente piloni alari con la capacità di 4,000 libbre al massimo di depositi esterni.

(Caratteristiche) Equipaggio 1 Apertura alare:10.72m Lunghezza:16.61m Altezza:4.80m. Peso massimo al decollo:15,420kg Apparatto motore P&W/J55-P-20×1 Spinta:5,170kg (8,165kg con A/B). Velocità massima Numero di Mach 1.7/11,000m Armamento fissa cannone Mk. 12 di 20m/m×4

L. T. V. 航空空防公司出產的 F-8 十字軍式戰鬥機是世界上最一軍艦載超音速戰鬥機 自從在1955年3月25日的第一次飛行以來，十字軍式戰鬥機已經建立了許多在速度上及飛行表現上的紀錄，雖然在它生涯的初期曾經被人冠以「最後的鎗手」之暱名，但它的後期型 F-8E 則變成一種強勁的戰鬥轟炸機，翼下至重最高可以攜帶重達4,000磅的額外裝備

乗員:1 翼展:10.72公尺 全長:16.61公尺 全高:4.80公尺 最高離陸重量:15,420公斤 引擎:P & W / J55-P-20×1 推力:5,170公斤 (8,165公斤/A-B使用) 最高速度:馬赫1.7/11,000公尺 固定武装:12型 20毫米加農砲×4

■部品及びデカールを紛失したり、破損した場合は、実費でお届けします。料金及び送料については、当社サービス係までお問い合わせください。
株式会社 静岡県静岡市八幡1193-2 千425
TEL 05462-8-8241

FS17875: H316

7

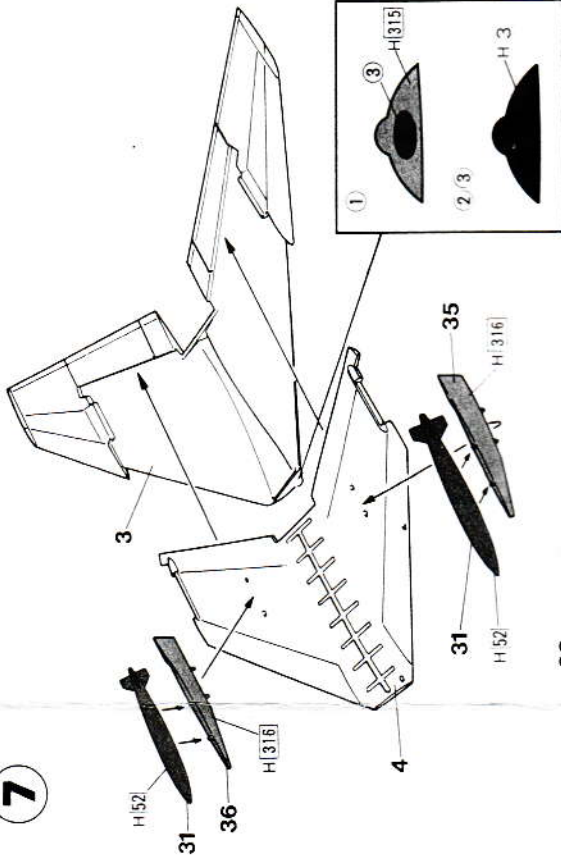

6

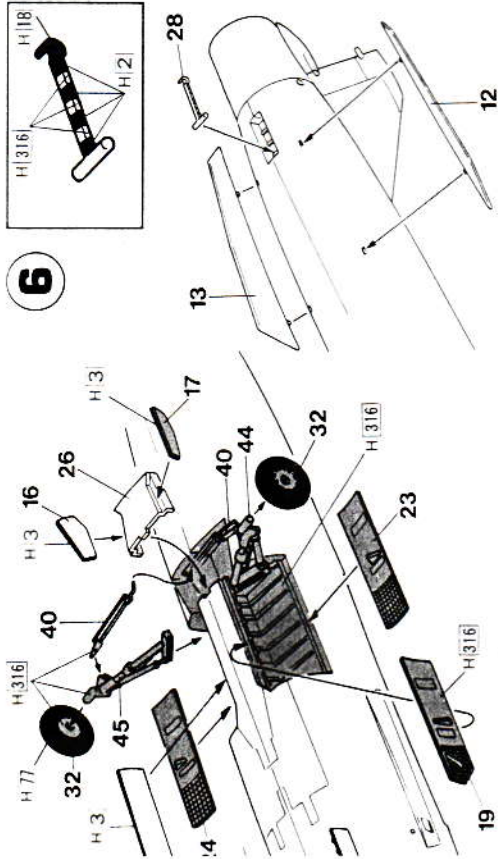

5

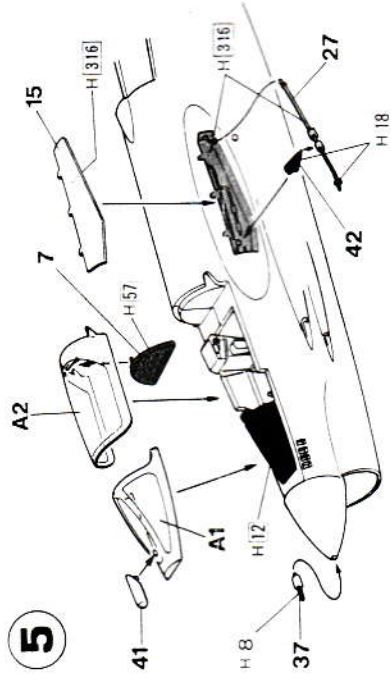

8

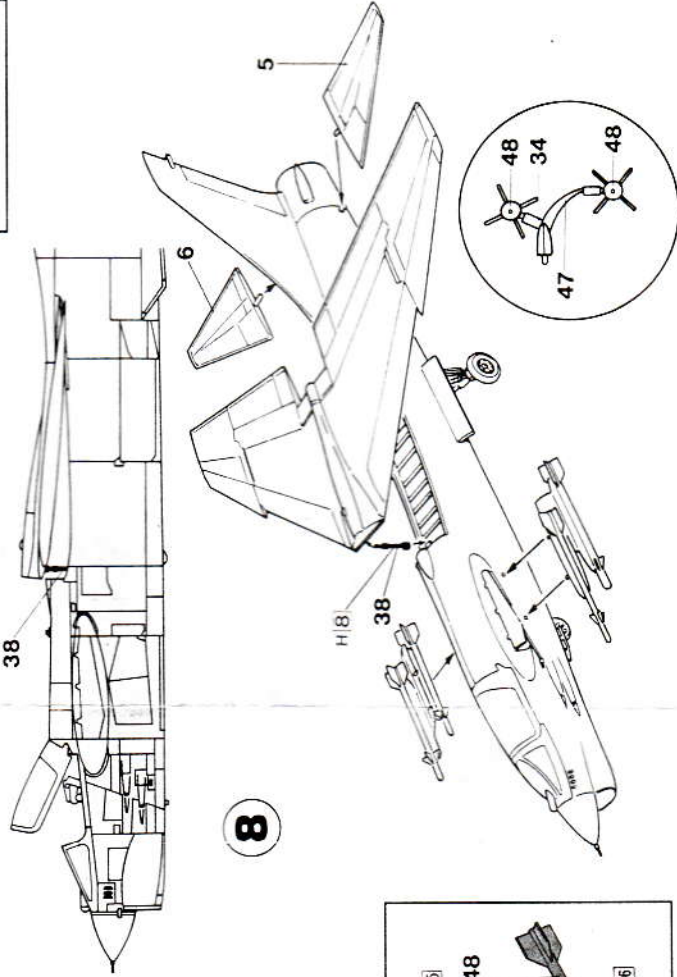

H 90	クリアーレッド	CLEAR RED	ROUGE CLAIR	ROSSO CHIARO	透明紅色
H 91	ブルー	BLUE	BLEU CLAIR	BLU CHIARO	透明藍色
H 306	グレーFS36270	LIGHT GRAY	GRIS CLAIR	GRIGIO CHIARO	淡灰色
H 315	グレーFS16440	LIGHT GRAY	GRIS CLAIR	GRIGIO CHIARO	淡灰色
H 316	ホワイトFS17875	WHITE	BLANC	BIANCO	白色

H 2	ブラック	BLACK	SCHWARZ	NOIR	NERO	黒色
H 3	レッド	RED	ROUGE	ROUGE	ROSSO	紅色
H 8	シルバー	SILVER	ARGENT	ARGENT	ARGENTO	銀色
H 12	つや消しブラック	FLAT BLACK	MATTSCHWARZ	NOIR MAT	NERO OPACO	艶黒色
H 18	黒鉄色	STEEL	STAHL	ACIER	ACCIAIO	黒鋼色
H 52	オリーブドラブ (1)	OLIVE DRAB (1)	OLIVE DRAB (1)	OLIVE DRAB (1)	OLIVA CHIARO	橄欖綠色
H 57	エアクラフトグレー	AIRCRAFT GRAY	FLUGZEUGGRAU	GRIS AVION	GRIGIO AVIAZIONE	飛機灰色
H 76	焼鉄色	BURN'T IRON	GEBR. EISEN	FER BRULE	METALLO BRUNITO	焼鋼色
H 77	タイヤブラック	TIRE BLACK	PREIEN SCHWARZ	NOIR DE PNEU	NERO DI PNEUMATICO	胎黒色
H 80	カーキグリーン	KHAKI GREEN	KHAKIGRÜN	VERT KHAKI	VERT KHAKI	計機綠色

