

Тип 2,5-32 (1,5 т)
Германский легкий грузовик II MB

№ 35401
1:35

Тип 2,5-32 (1,5 т)
WWII German Light Truck



Во время Второй мировой войны значительную часть автопарка германского Вермахта составляли грузовые автомобили грузоподъемностью 1,5 т. Одним из самых массовых был грузовик Тип 2,5-32, который производился с 1938 г. на заводе Опель в Бранденбурге. Автомобиль был оснащен 6-цилиндровым двигателем от легкового автомобиля «Капитан» и имел привод только на заднюю ось.

Грузовые автомобили Тип 2,5-32 широко применялись всеми родами войск Германии на протяжении всей войны на советско-германском фронте, в Италии и во Франции. В Вермахте Opel 2,5-32 использовался в основном для перевозки личного состава.

Всего за 1938-1942 г.г. было произведено около 10000 автомобилей Тип 2,5-32.

**Тактико-технические характеристики автомобиля
Тип 2,5-32**

Грузоподъемность, т	1,675
Сухая масса, кг	1525
Длина, мм	5400
Ширина, мм	1940
Высота, мм	1845
База, мм	3250
Колея передняя, мм	1340
Колея задняя, мм	1360
Двигатель	Opel, 6-цил., 2,47 л, 55 л.с.
Максимальная скорость, км/ч	80
Запас хода по шоссе, км	340

The significant part of the German Wehrmacht autopark during WWII was formed 1,5 t cargo trucks. One of the most numerous of them was Typ 2,5-32, which was produced since 1938 at the Opel plant in Brandenburg. This truck was equipped with 6 cyl. engine that was also used in Kapitän passenger car and had rear drive only.

Typ 2,5-32 trucks had been widely used by all German arms of service up to the end of war at the Soviet-German front, in Italy and France. In the German Wehrmacht Opel Typ 2,5-32 was used mainly for the movement of troops.

There were produced totally about 10000 Typ 2,5-32 trucks during 1938-1942.

**Tactical and Technical Specifications of
Typ 2,5-32**

Full load, t	1,675
Empty weight, kg	1525
Length, mm	5400
Width, mm	1940
Height, mm	1845
Wheel base, mm	3250
Track front, mm	1340
Track rear, mm	1360
Engine	Opel, 6 cyl., 2,47 l, 55 hp
Max. Speed, km/h	80
Range, km	340

	Model Master				Model Master		
A	1749	Черный, матовый	Flat Black	G	1780	Сталь	Steel
B	2094	Темно-серый, матовый	Schwarzgrau	H	1795	Черная сталь	Gun Metal
C	2095	Темно-желтый, матовый	Panzer Dunkelgelb	J	1790	Серебристый	Chrome Silver
D	2097	Оливково-зеленый, мат.	Panzer Olivgrün	K	1785	Ржавчина	Rust
E	1768	Белый, матовый	Flat White	L	1514	Желтый, полумат.	Yellow
F	1735	Древесина	Wood	M	1503	Красный, полумат.	Red

ВНИМАНИЕ:

Перед сборкой внимательно прочитать руководство по монтажу. Каждая деталь пронумерована. Соблюдать последовательность монтажа. Необходимые рабочие инструменты: нож и напильник для зачистки деталей; резиновая лента, клейкая лента и зажимы для сушки белья для прижимания склеиваемых деталей. Детали из пластика очистить в растворе мягкого моющего средства и высушить на воздухе для того, чтобы краска и переводные картинки лучше прилипали. Перед приклеиванием проверить, подходят ли детали; клей наносить экономно. Хром и краску удалить с поверхностей склеивания. Небольшие детали покрасить перед тем, как они будут удалены из рамок. Краску необходимо хорошо просушить, только после этого продолжать сборку. Каждую соответствующую переводную картинку отдельно вырезать и примерно на 20 секунд окунуть в теплую воду. На обозначенном месте картинку отделить от бумаги и прижать промокающей бумагой.

ATTENTION:

Read the instructions thoroughly prior to assembly. Each component is numbered. Adhere to specified sequence of assembly. Tools required: knife and file for removal of components from frame; rubber bond, adhesive tape and clothes pegs for clamping components together after applying adhesive. Clean plastic components in a mild detergent solution and allow to air-dry so that paint and transfers adhere better. Prior to applying adhesive, check to see whether the components fit together; apply adhesive sparingly. Remove chrome and paint from the contact surfaces. Paint small components before removing them from the frame. Allow paint to dry well, and only then continue to assemble. Cut out each transfer individually and immerse in warm water for approx. 20 seconds. Slide transfer off paper and into designated position, then press on with blotting paper.

ООО ICM Холдинг
ул. Бориспольская 9, строение 64,
02099, Киев, Украина
Тел./факс: +38(044) 369 54 12
E-mail: export@icm.com.ua



ICM Holding
Borispolskaya, 9, build. 64,
02099, Kiev, Ukraine
Tel./Fax: +38(044) 369 54 12
E-mail: export@icm.com.ua

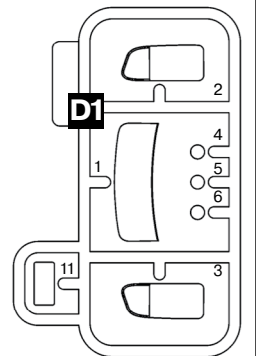
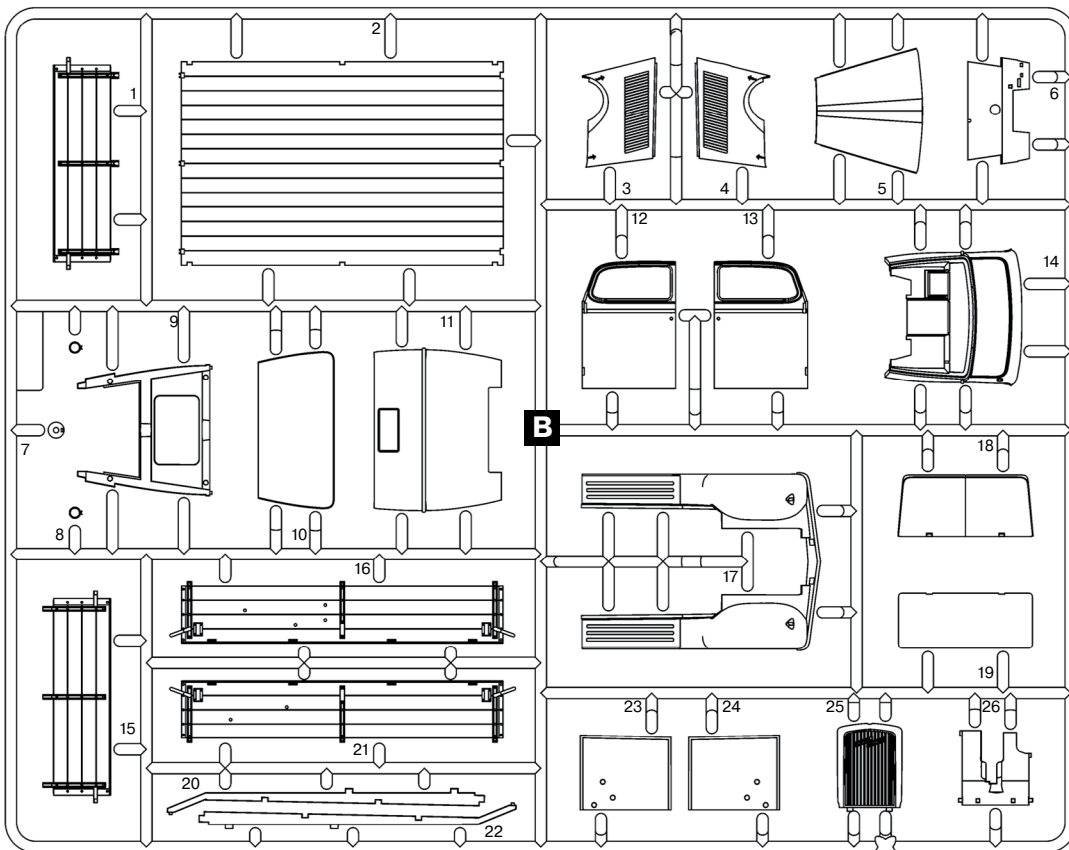
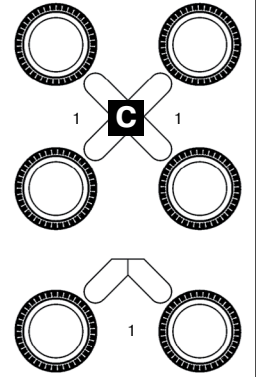
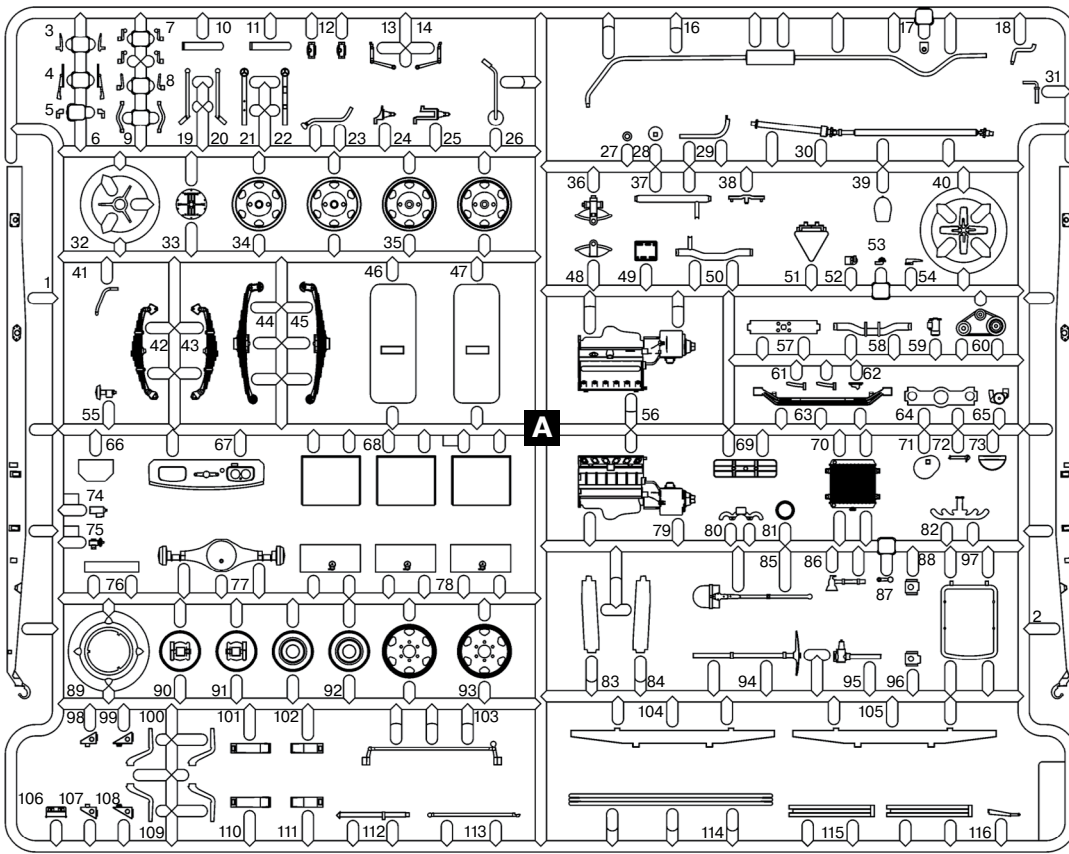

- ? ПРОИЗВОЛЬНЫЙ ВЫБОР
OPTIONAL
- x2 СДЕЛАТЬ 2 ДЕТАЛИ
MAKE 2 PCS

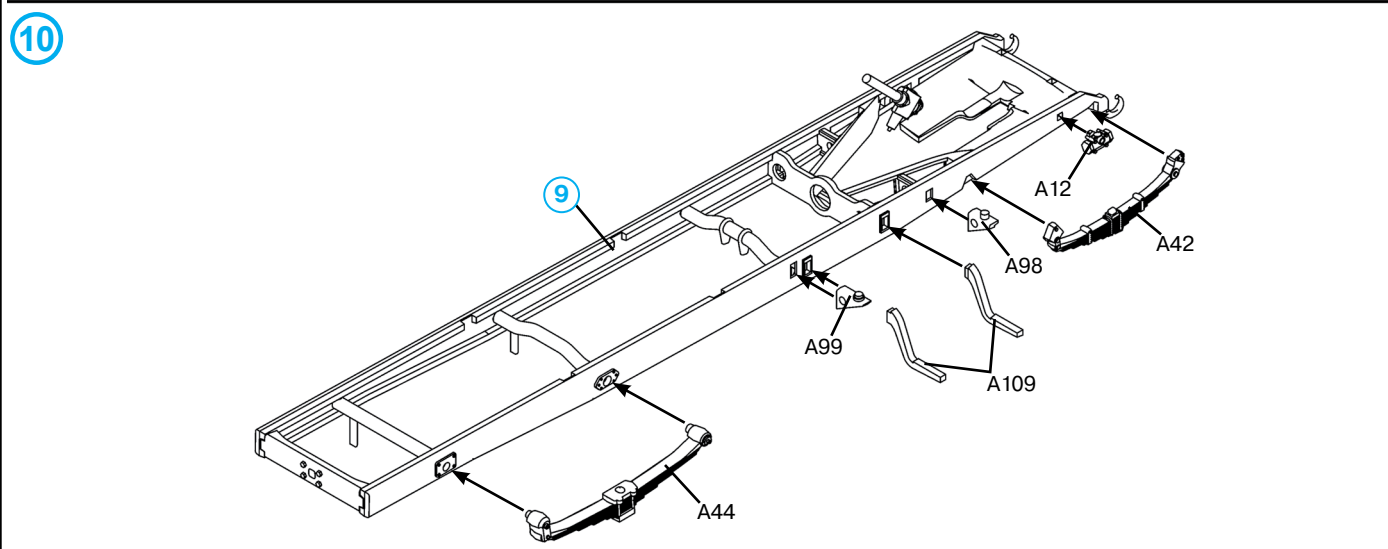
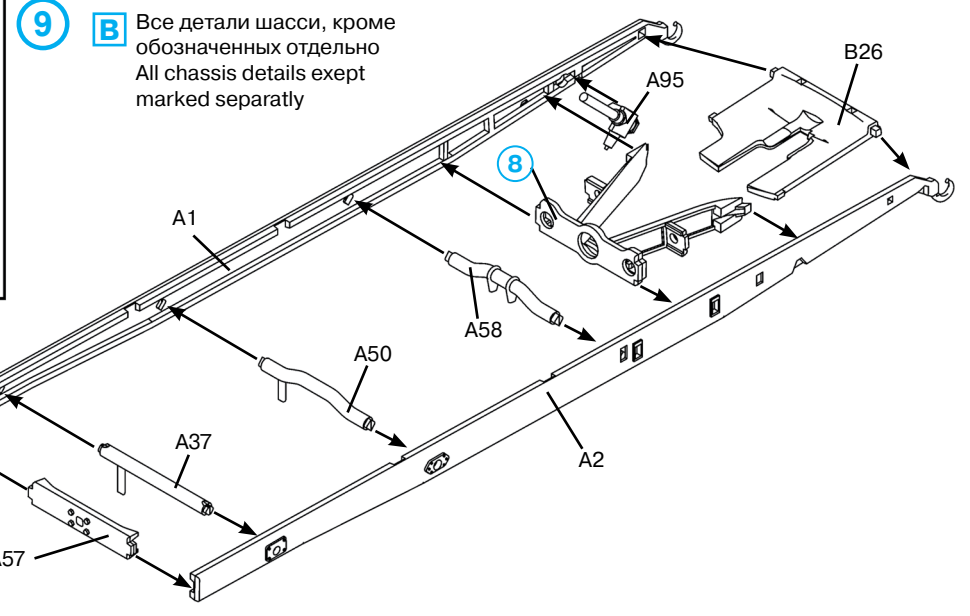
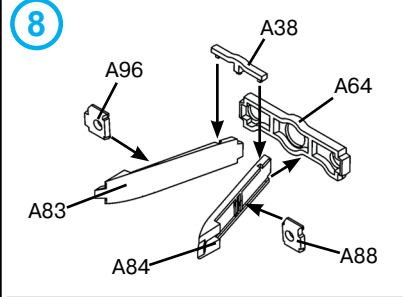
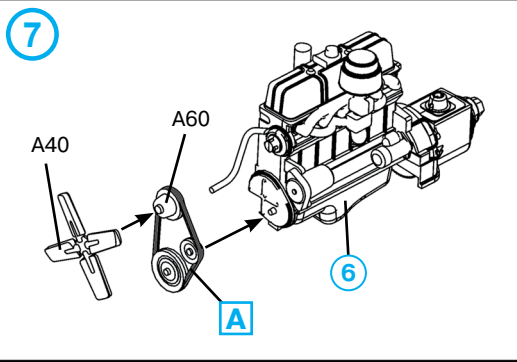
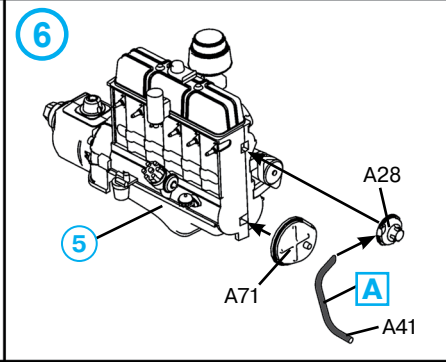
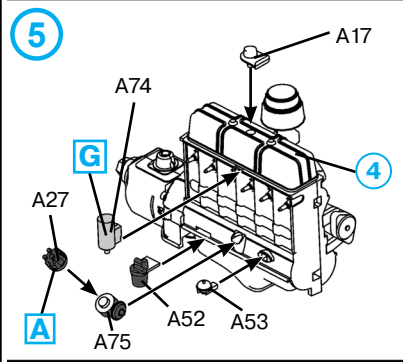
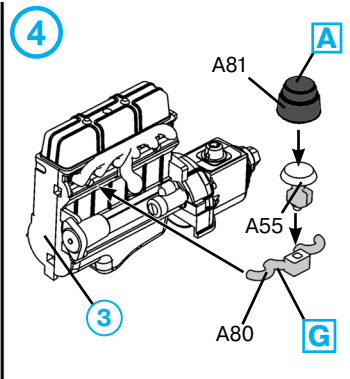
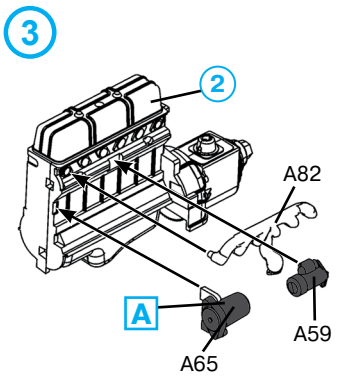
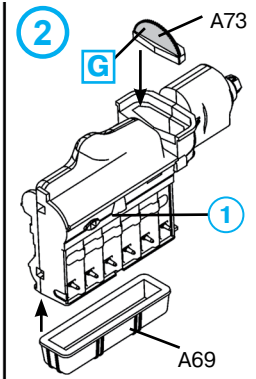
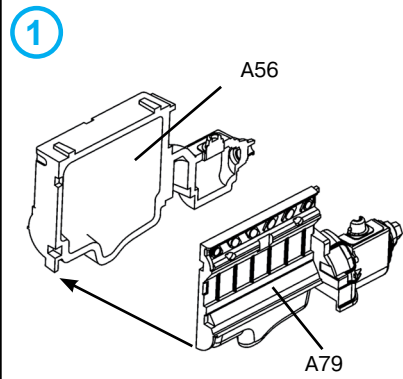

11

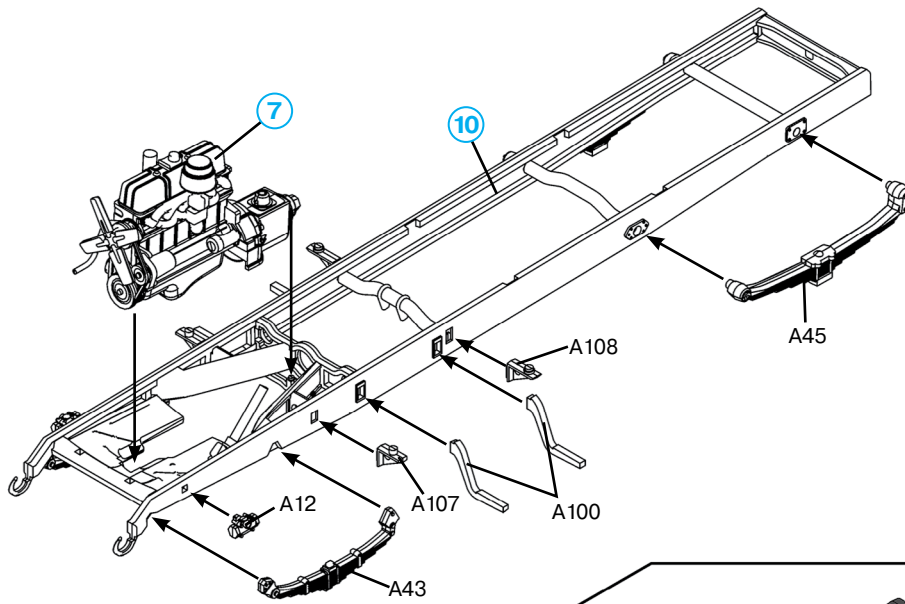

12

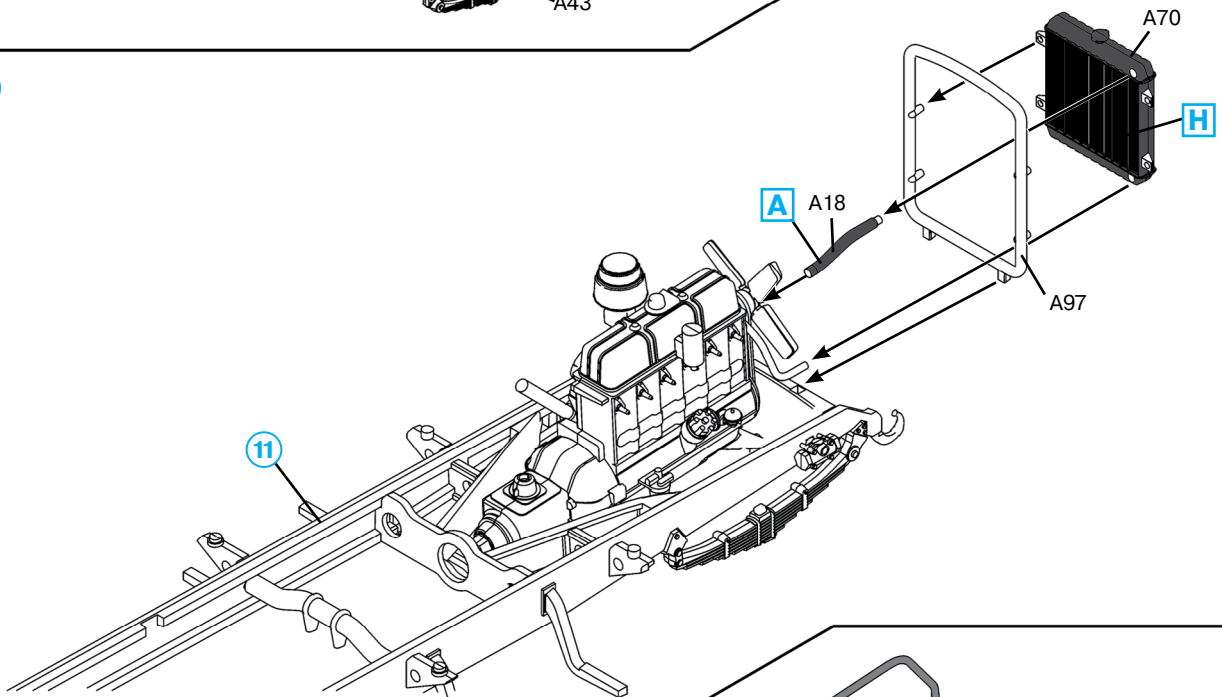

13

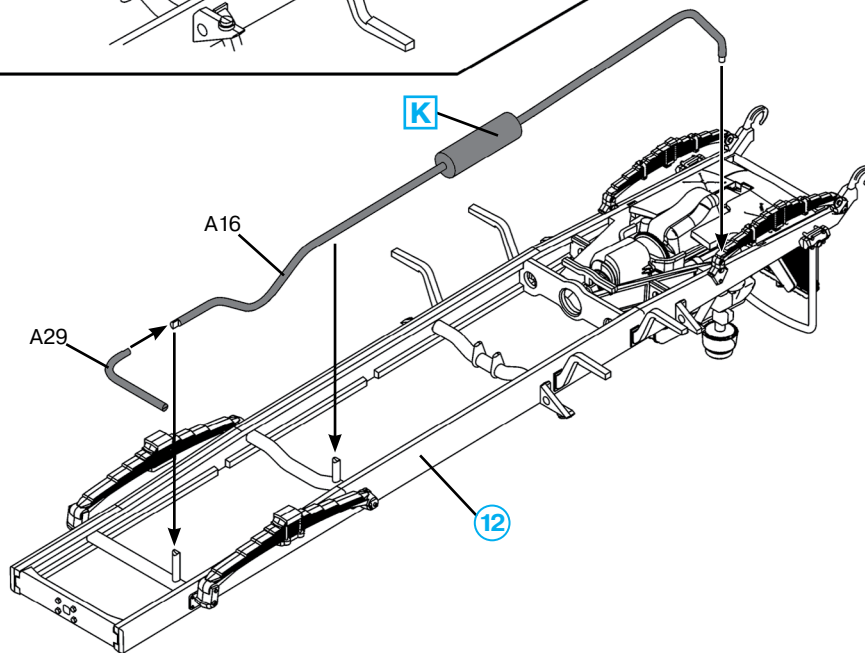

14a

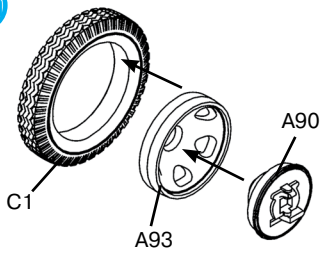

14b

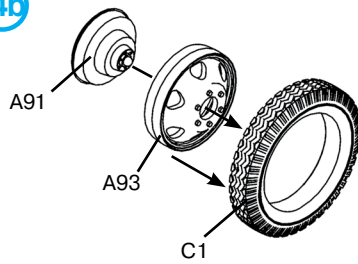

15

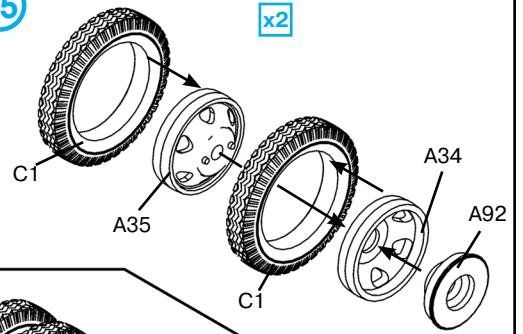

16

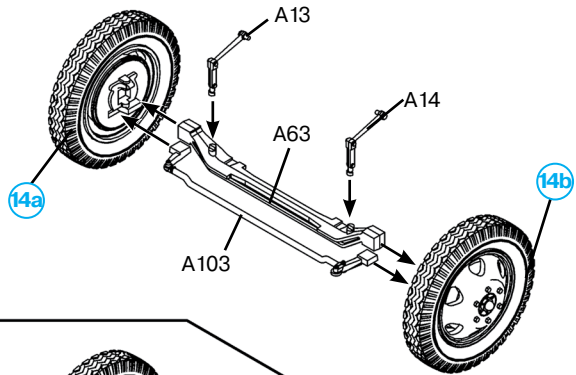

17

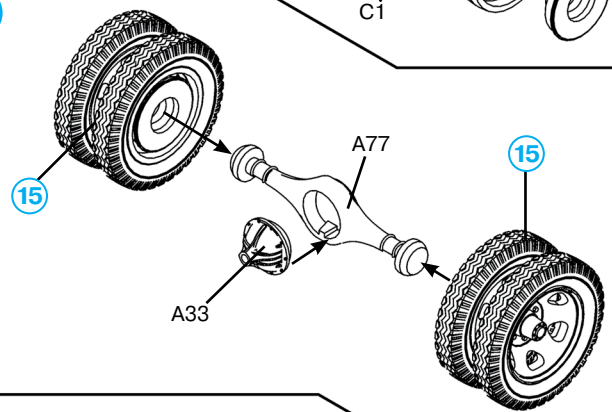

18

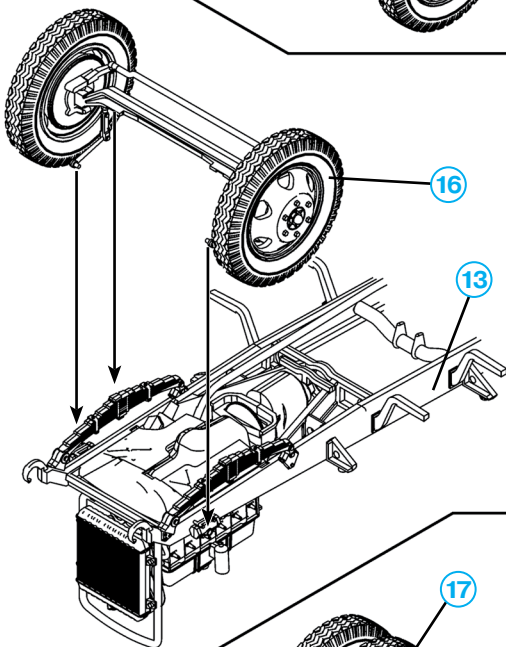

19

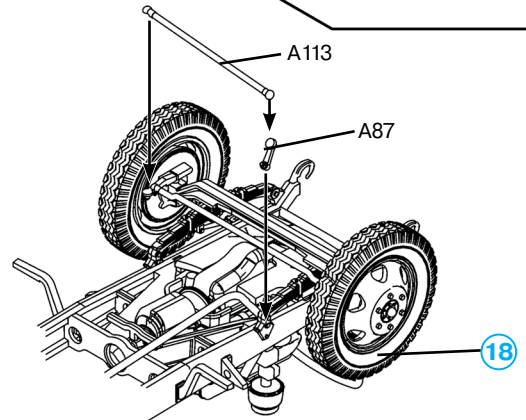

20

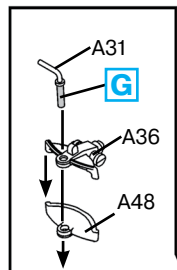
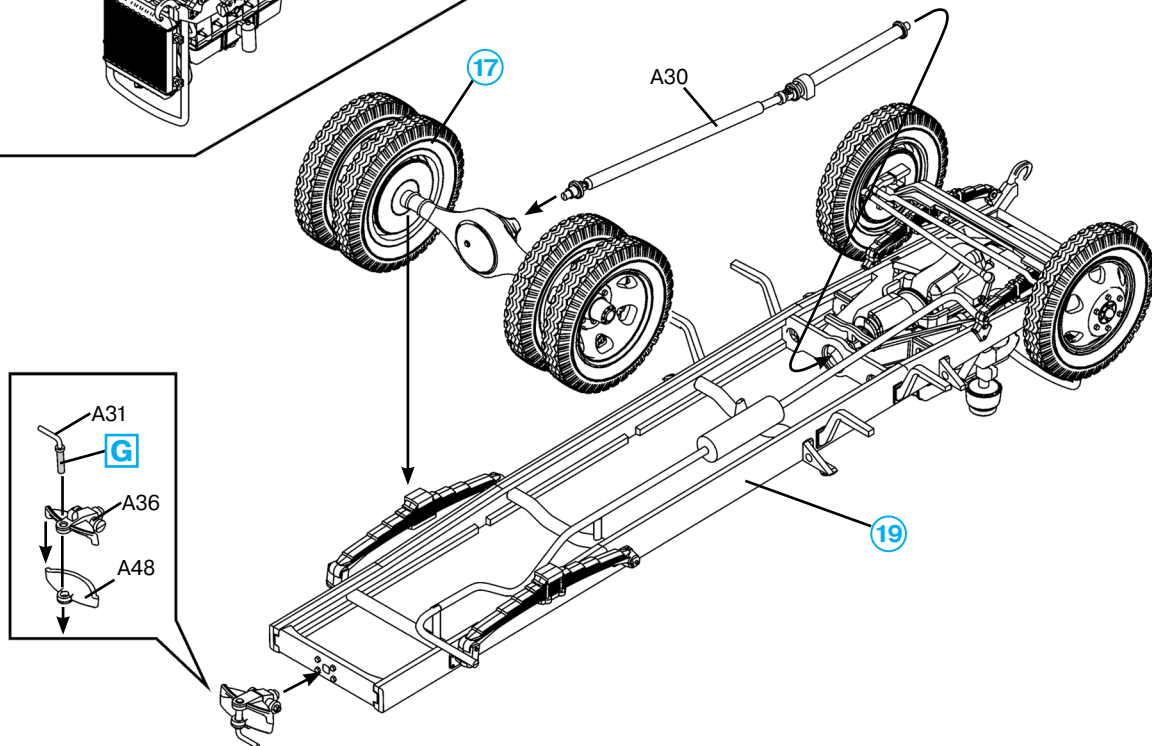

21

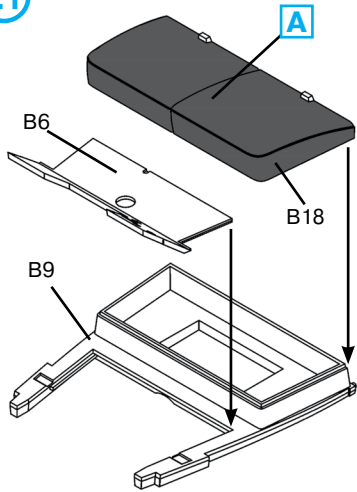

22

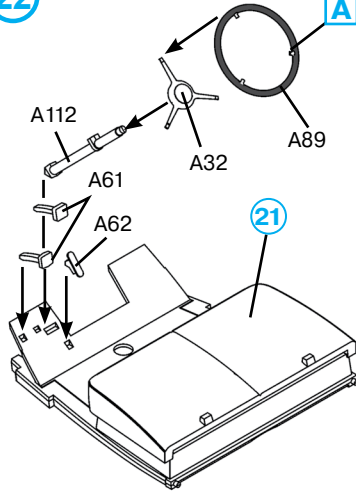

23

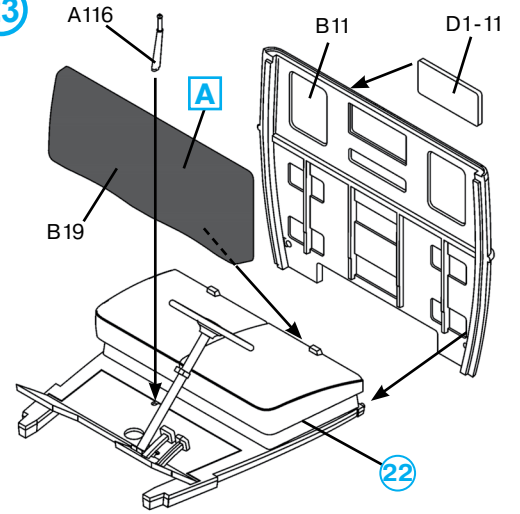

24

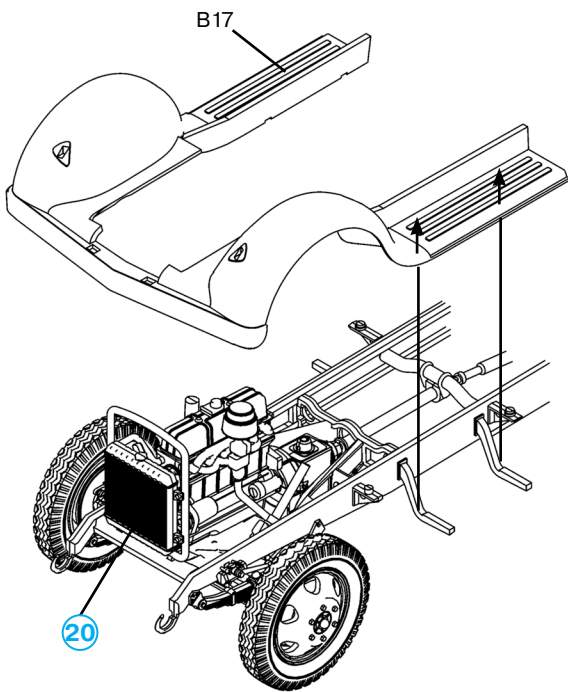

25

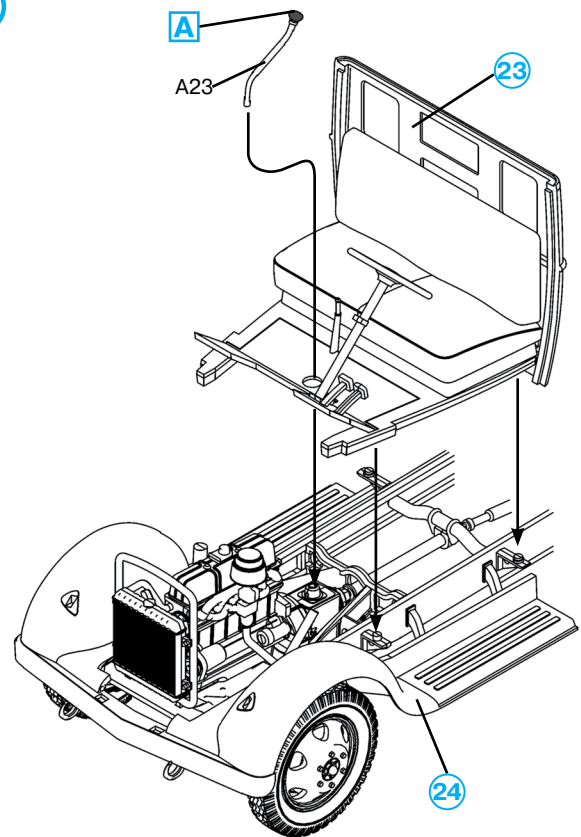

26

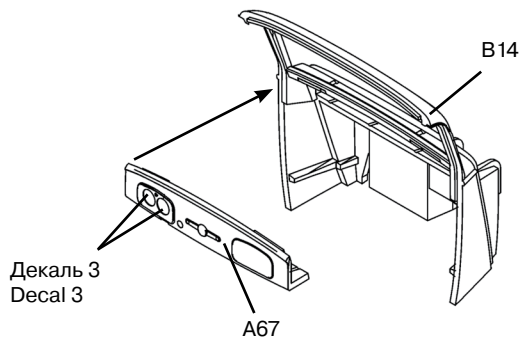

27

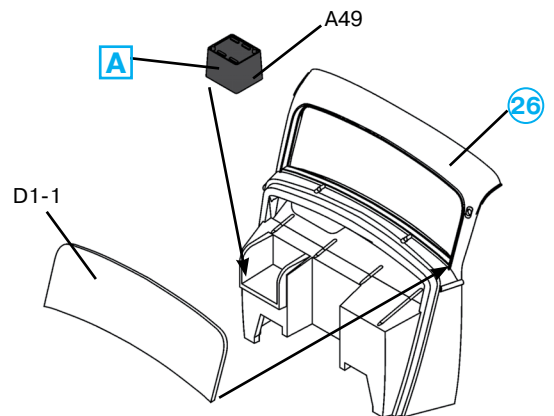

28

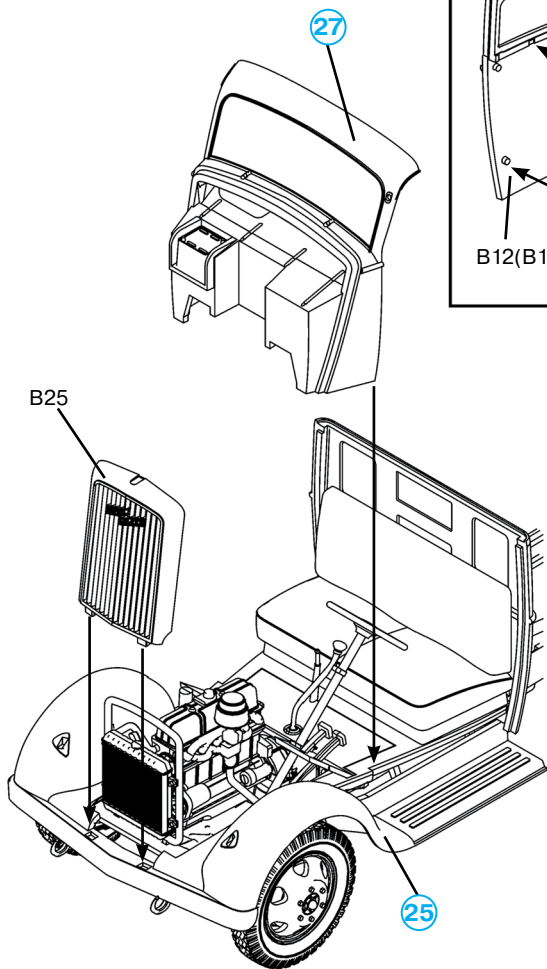

29

Повторить для правой стороны
Repeat for the right side

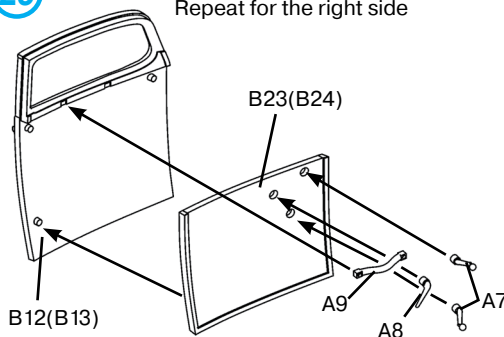

30

Повторить для правой стороны
Repeat for the right side

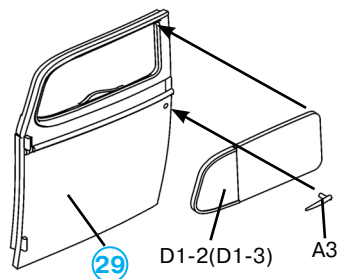

31

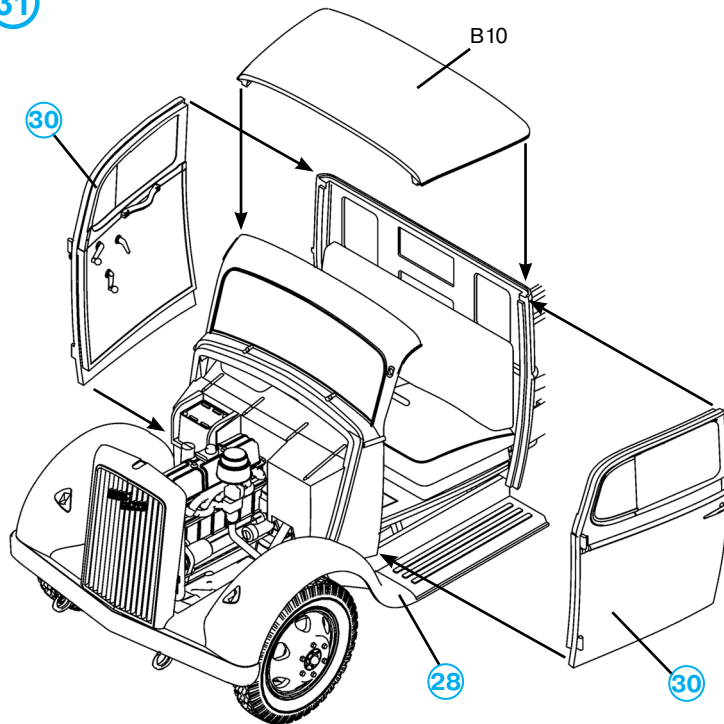

32

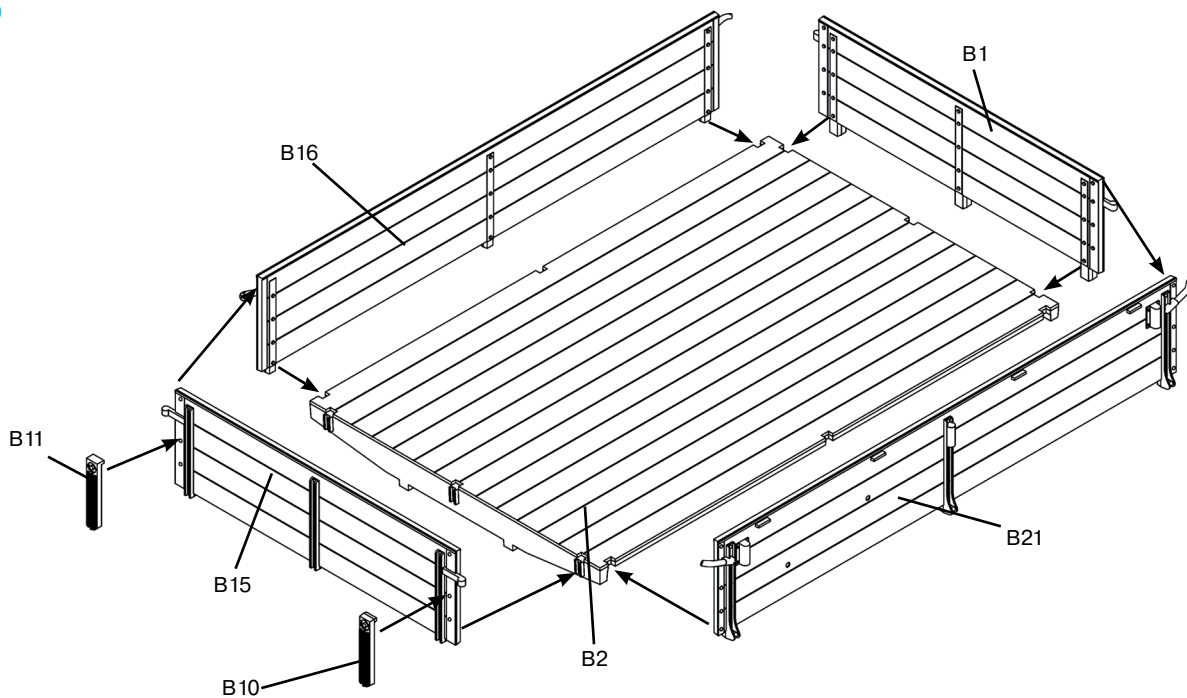

33

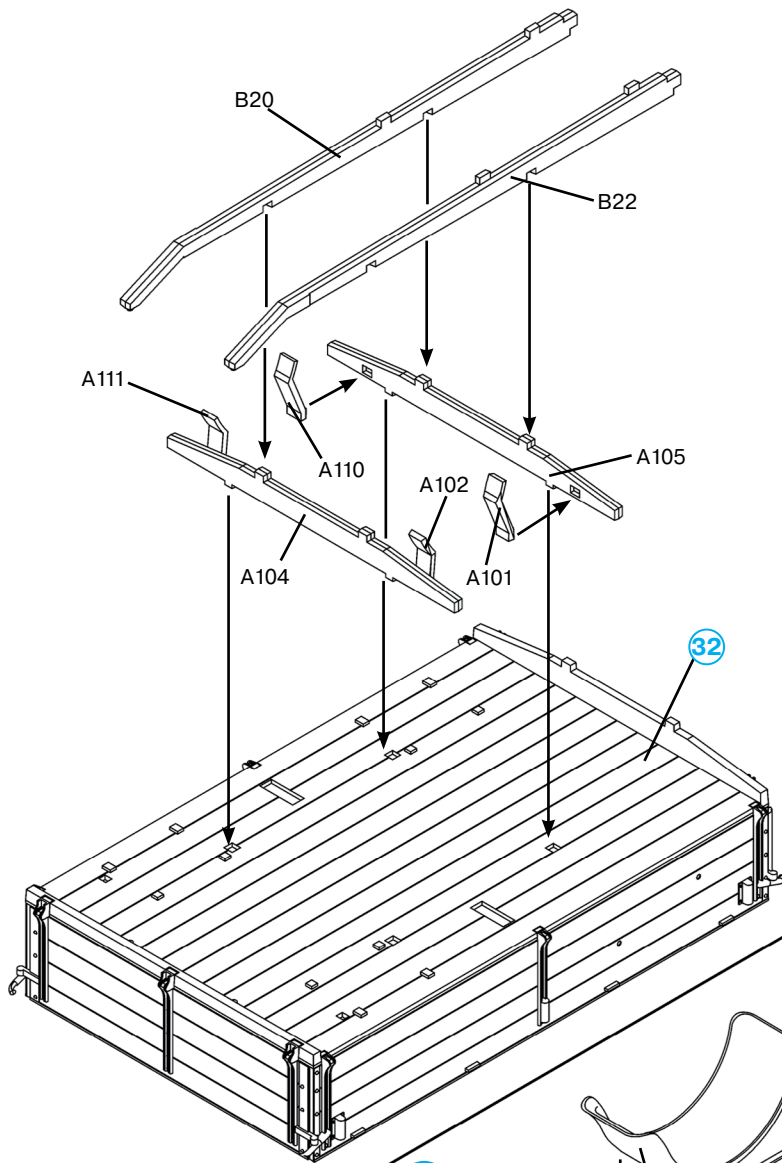

35

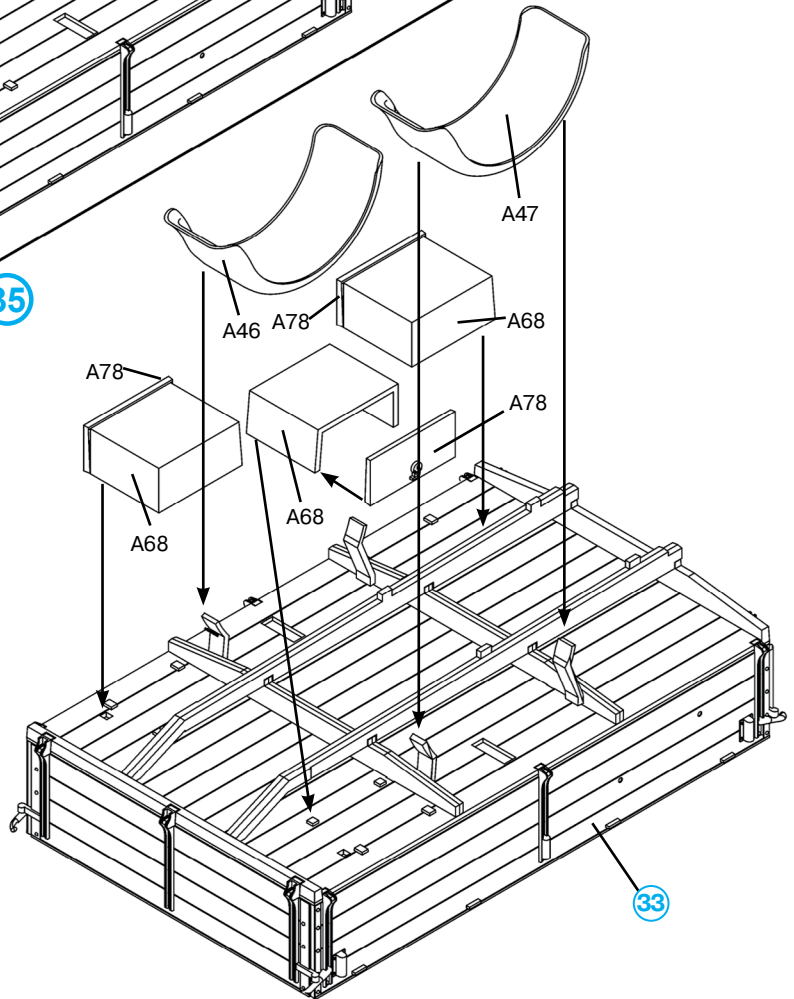

34

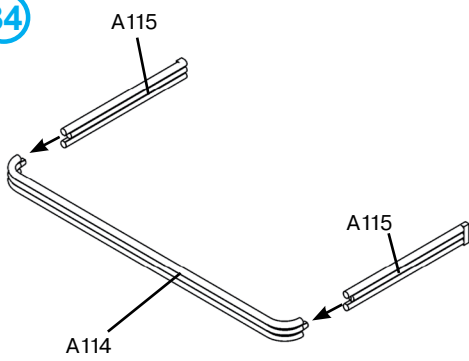

36

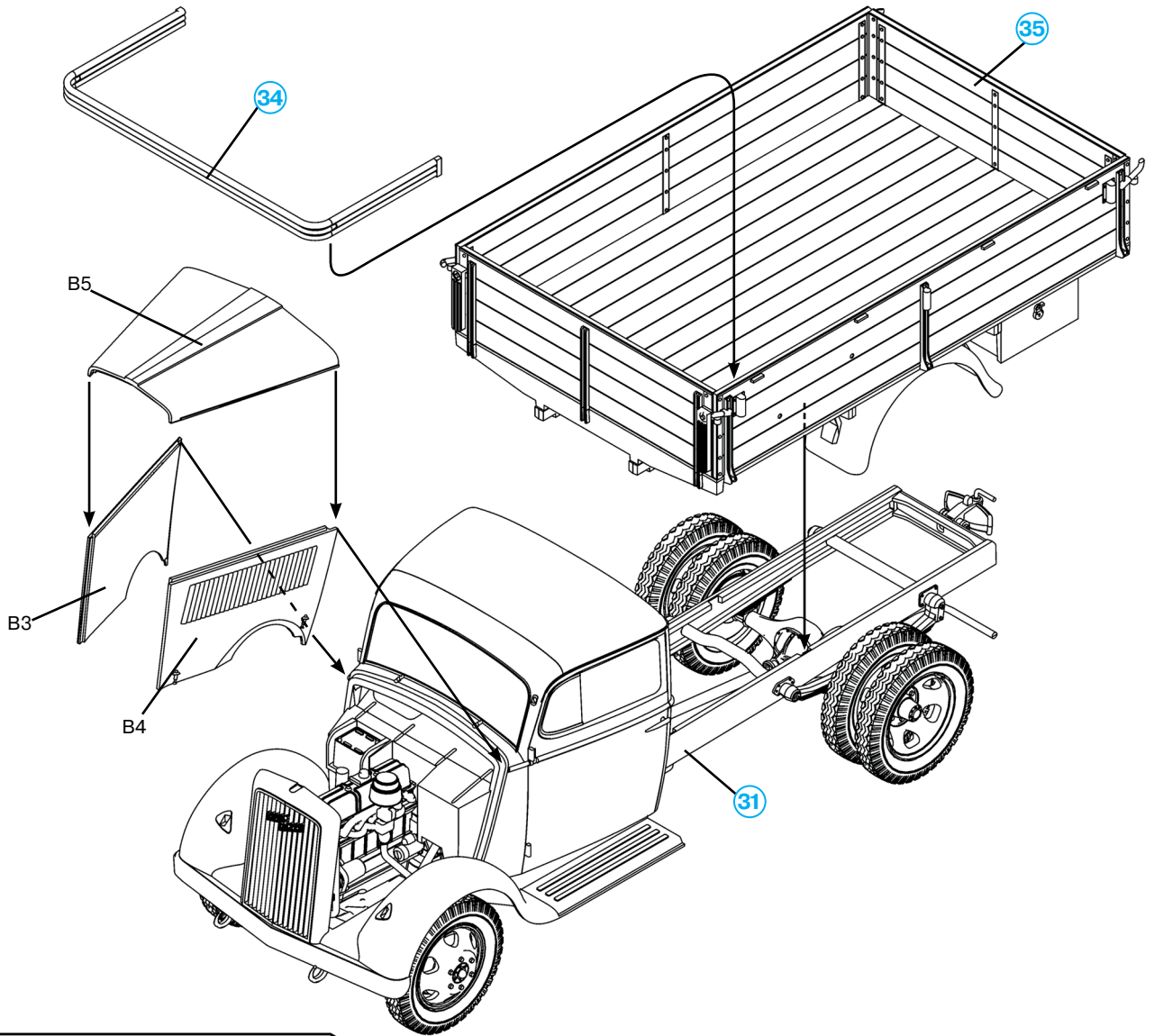

37

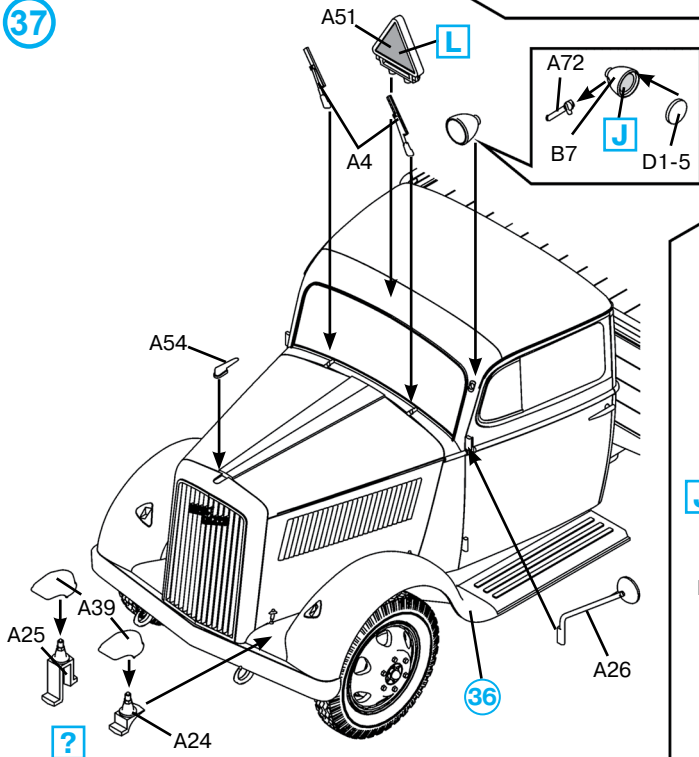

38

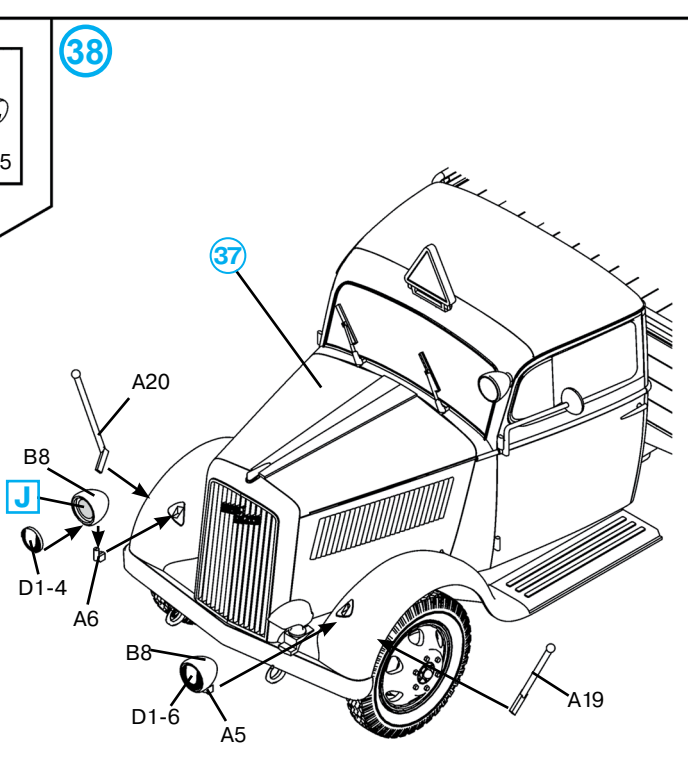

39

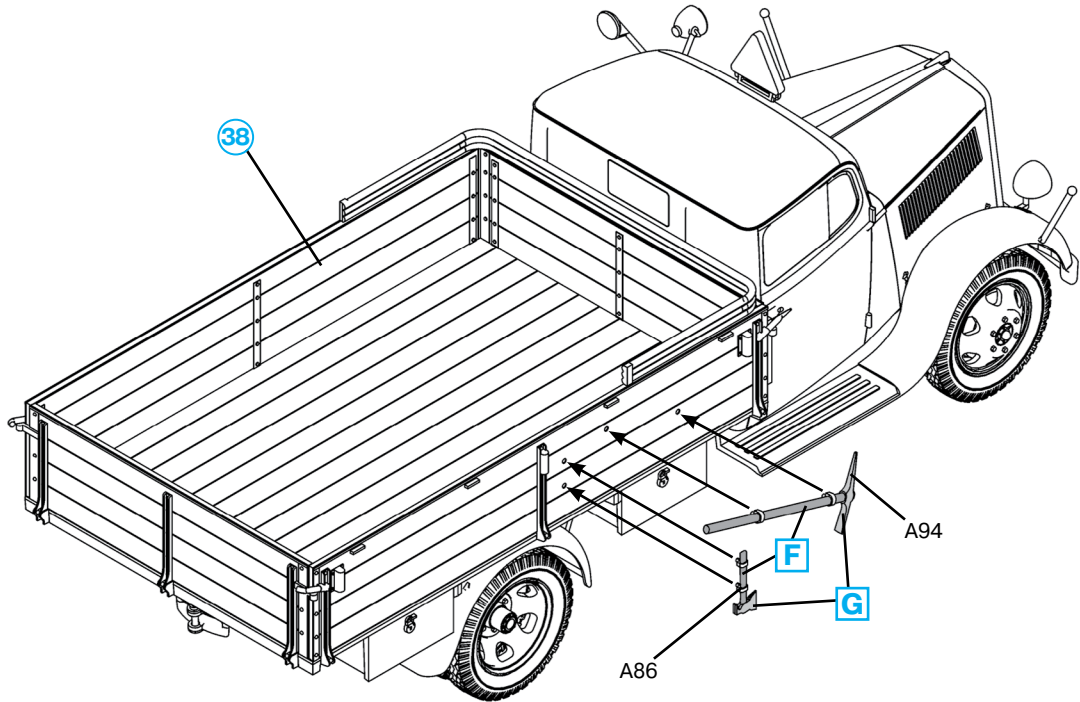

40

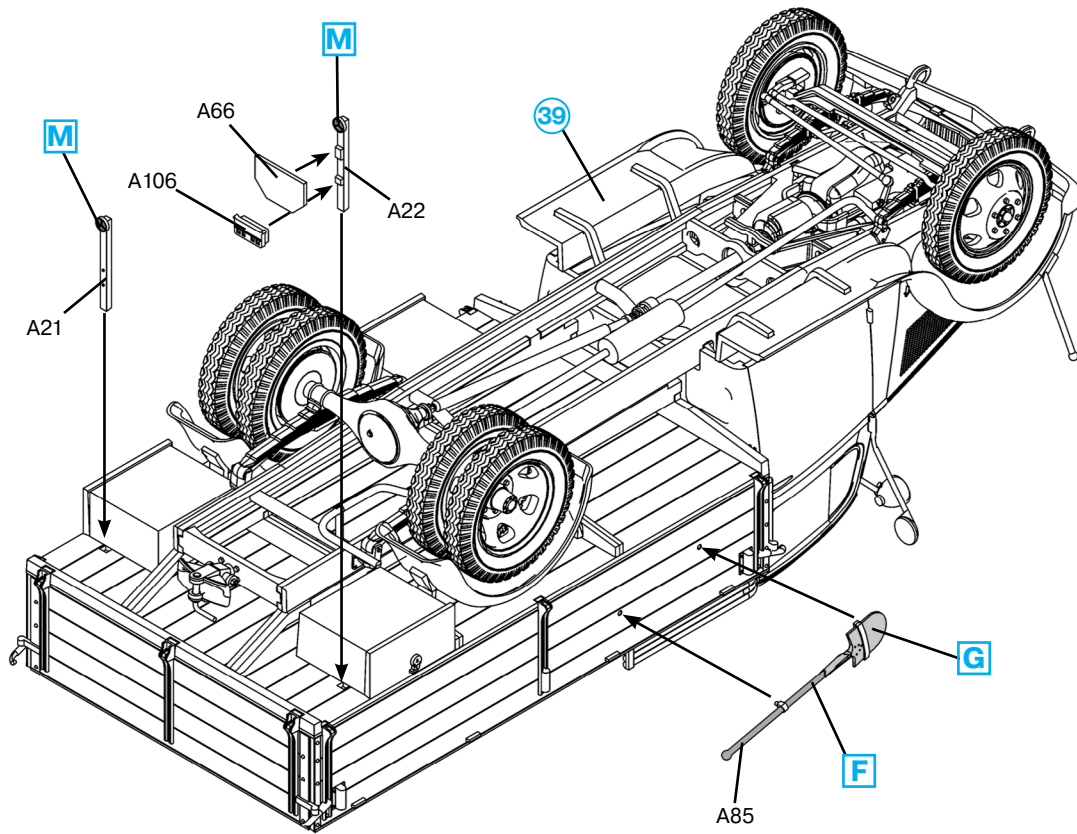

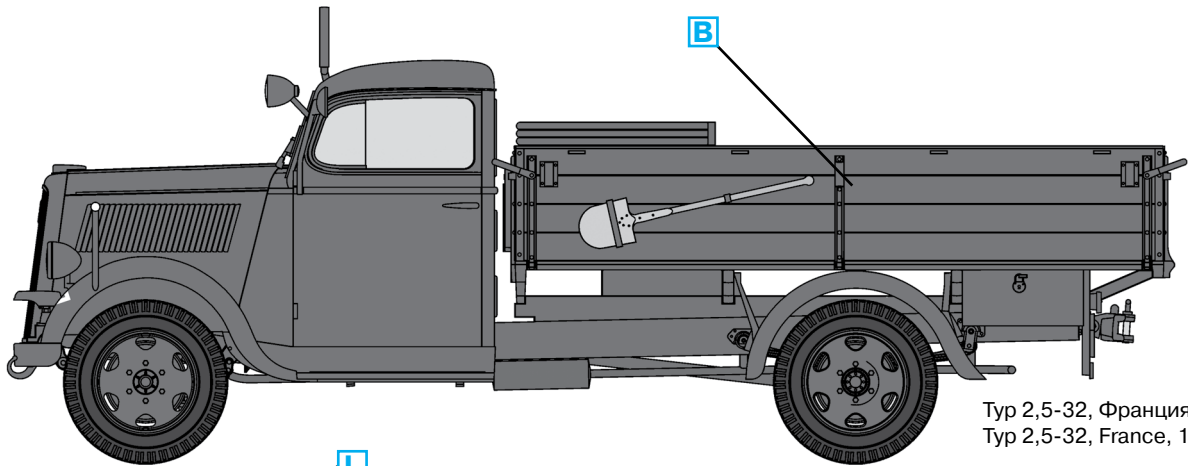
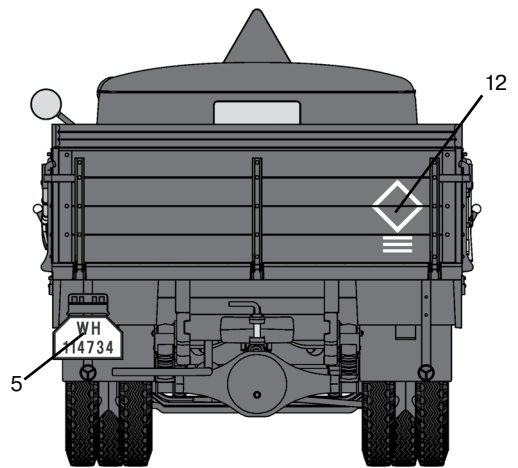
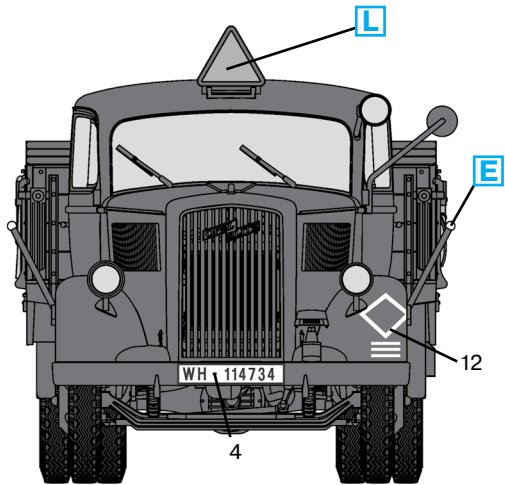

Тур 2,5-32, Франция, 1940 г.
Тур 2,5-32, France, 1940

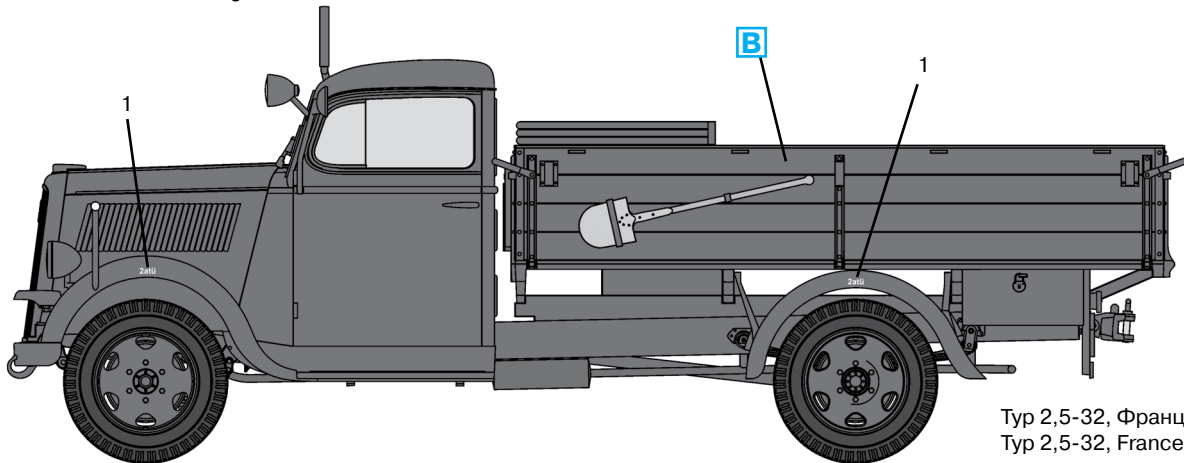
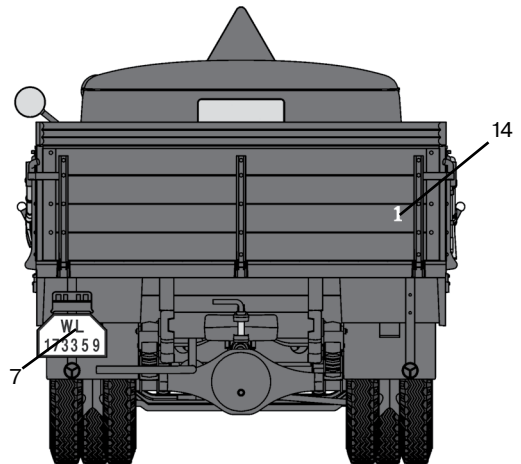
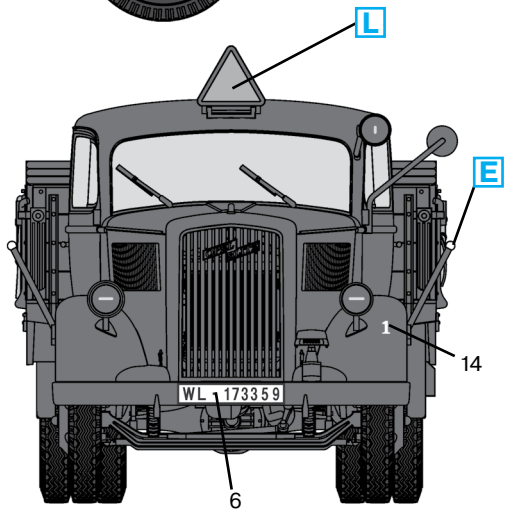

Тур 2,5-32, Франция, 1940 г.
Тур 2,5-32, France, 1940

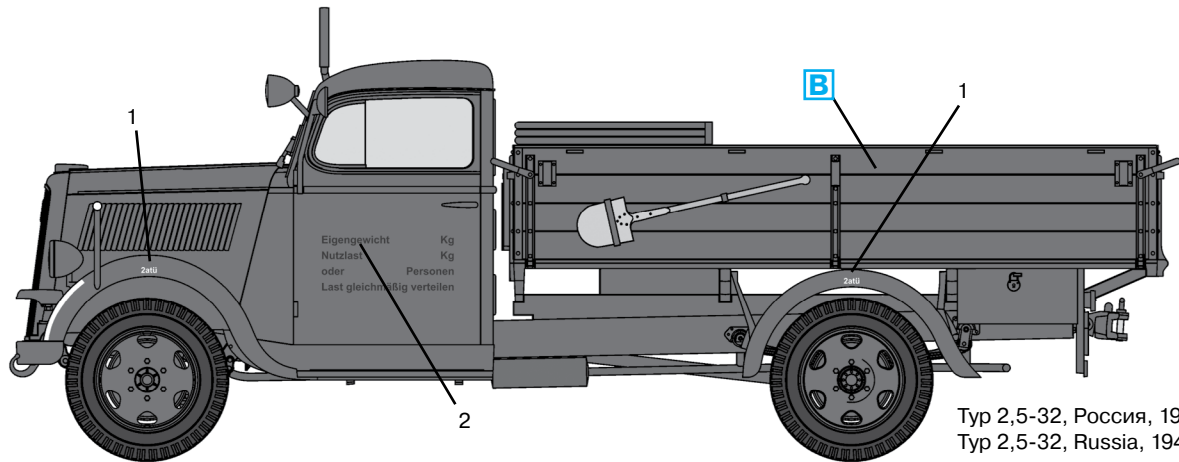
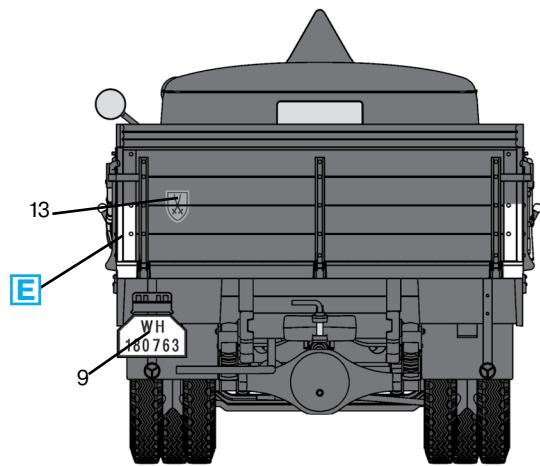
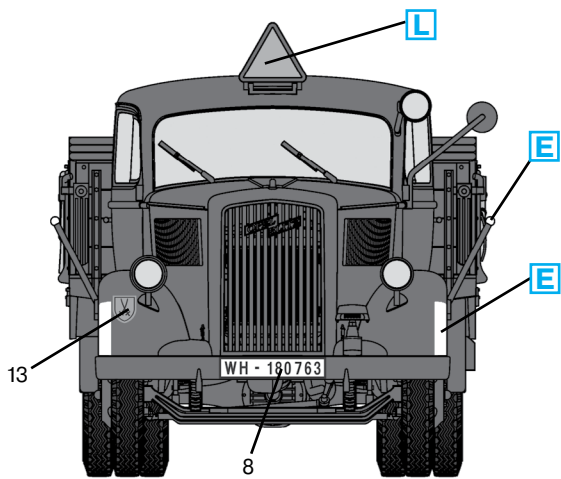

Тур 2,5-32, Россия, 1942 г.
 Тур 2,5-32, Russia, 1942

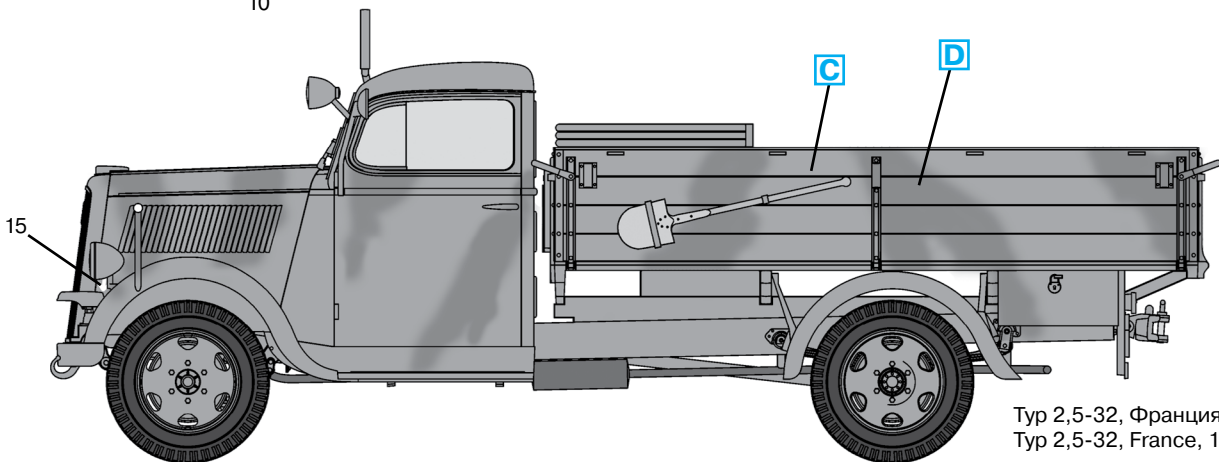
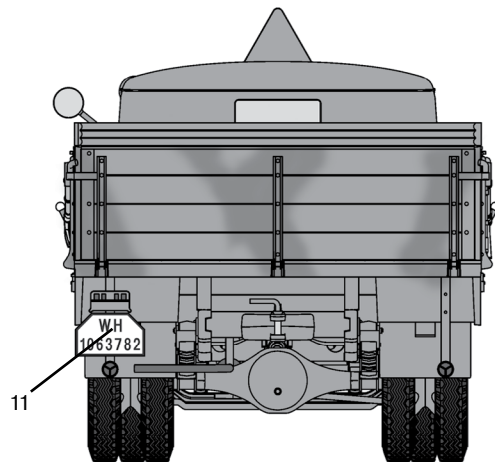
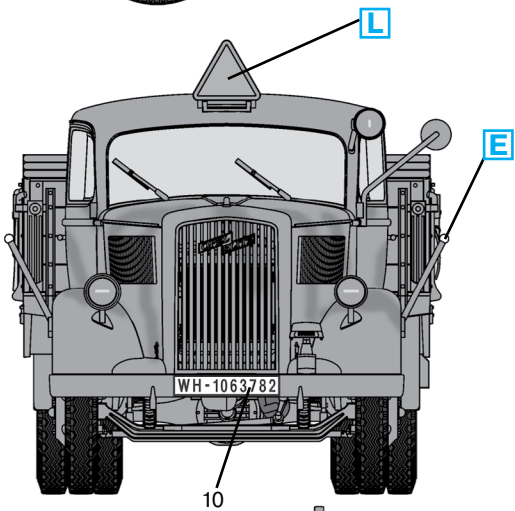

Тур 2,5-32, Франция, 1944 г.
 Тур 2,5-32, France, 1944