



H.P. HAMPDEN

The Hampden which together with the Whitley and Wellington formed the R.A.F.'s heavy bomber force at the outbreak of the Second World War, was designed to a specification issued in 1932 and first flew on 21st June, 1936. It was the first monoplane bomber to be built by Handley Page. The unusually deep and slim forward fuselage of the Hampden, designed to reduce drag, gave it a distinctive appearance and earned it the nickname of "Flying Suitcase" and "tadpole". In production the fuselage was split and each side assembled complete with all fittings and wiring before being joined on the centre line, this and other advance production techniques gave a very high rate of production. By the end of 1938 the Hampden was in squadron service with the R A F and contracts for further production had been given to English Electric and to Canadian Associated Aircraft; in addition 100 further machines powered by the in-line Napier Dagger engine had also been ordered under the name of "Hereford" although eventually many of these were converted back to Hampden configuration. When the war began, ten squadrons of No.5 group were equipped with Hampdens and they immediately went into action on armed reconnaissance

missions by daylight and in one action on 29th September, 1939, five Hampdens were lost to German fighters; shortly after that Bomber Command ceased to operate large bombers by day. Early in 1940 Hampdens began to take part in the night leaflet raids over Germany and also started their long career as mine-layers in enemy waters. In the Norwegian campaign Hampdens first bombed the German mainland and from then until September 1942 operated as night bombers, taking part in the first 1,000 bomber raids and in regular attacks against Berlin. Although obsolete as a bomber the Hampden continued to serve as a torpedo-bomber with Coastal Command operating from Britain and Russia, these versions flying until the end of 1943. When production was completed, 1,580 Hampdens had been built in England and Canada. The Hampden was powered by two Pegasus radial engines, each of 1,000 h.p., giving a maximum speed of 265m.p.h. and range of 1,990 miles. Maximum bomb load was 4,000lb. and armament consisted of one fixed .303in Browning machine gun in the nose and five flexible Vickers "K" .303in guns. Wing span was 69ft. 2ins. and length 53ft. 7ins.

Le Hampden, avec le Whitley et le Wellington formaient la force de bombardement lourd de la R.A.F. au début de la seconde Guerre Mondiale. Il fut le premier bombardier monoplan construit par Handley Page. La profondeur et la minceur inhabituelles de l'avant du fuselage du Hampden, dessiné ainsi pour réduire la traînée, lui donnaient une allure particulière qui le fit surnommer "Flying Suitcase", "La Valise Volante et le Tétard". En fabrication le fuselage était fendu en deux et chaque partie montée complètement avec ses accessoires et son cablage avant d'être assemblée à l'autre, suivant une ligne médiane. Ceci, et d'autres techniques avancées augmentèrent beaucoup la cadence de fabrication. Vers le fin de 1938, le Hampden était en service dans les escadrilles de la R.A.F. Des commandes avaient été passées à English Electric, et à Canadian Associated Aircraft. En outre, 100 machines propulsées par des moteurs en ligne Napier Dagger, avaient été aussi commandées sous le nom de "Hereford", mais beaucoup d'entre elles furent transformées plus tard, suivant la configuration du Hampden. Dès le début de la guerre, dix escadrilles du Groupe No.5, furent équipées avec des Hampden et furent utilisées immédiatement pour des reconnaissances armées de jour. Dans un seul combat, le 20 Septembre 1939, cinq Hampdens furent abattus

par les chasseurs Allemands. Peu après le Bomber Command n'utilisa plus les grands bombardiers de jour. Au début de 1940, les Hampdens commencèrent à prendre part aux raids de nuit sur l'Allemagne et débutèrent aussi dans leur longue carrière de mouilleurs de mines, dans les eaux ennemies. Dans la campagne de Norvège, les Hampdens bombardèrent d'abord les territoires allemands. Puis jusqu'à Septembre 1942, ils furent utilisés comme bombardiers de nuit, et prirent part au premier raid de 1000 bombardiers, ainsi qu'aux attaques habituelles sur Berlin. Quoique périmé comme bombardier, le Hampden continua à servir comme bombardier torpilleur dans les opérations du Coastal Command en Angleterre et en U.R.S.S. Il vola jusqu'à la fin de 1943. Quand sa fabrication fut arrêtée, il en avait été construit 1580 en Grande Bretagne et au Canada. Le Hampden était propulsé par deux moteurs en étoile Pégasus de 1.000 CH. lui donnant une vitesse maximale de 265m.p.h. et un rayon d'action de 1,990 miles. Le chargement de bombes était de 4,000 livres, l'armement était de: une mitrailleuse fixe Browning de 303in située dans le nez et cinq mitrailleuses tournantes Vickers "K" de 303in. Envergure 18.95m. Longueur 16.33m.

Die H. P. 52 "Hampden" bildete mit den Whitleys und Wellingtons zusammen das Rückgrat des RAF-Bomberkommandos zu Beginn des letzten Krieges. G. R. Volkert zeichnete für den Entwurf des ersten Bomber-Eindeckers von Handley Page — entsprechend der Specification B. 9/32 der RAF — verantwortlich, dessen Prototyp am 21. Juni 1936 seinen Erstflug durchführte. Der charakteristische, knapp einen Meter breite und hochschlanke Rumpf brachte diesem Bomber Spitznamen wie "Bratpfanne", "Gelgenkasten" oder "Kaulquappe" ein, hatte jedoch eine widerstandsarme, aerodynamisch bedingte Formgebung. Beim Serienbau wurden die Rumpfhälften getrennt voll ausgerüstet, verkabelt und mit allen Einbauten versehen, ehe sie zusammengebaut wurden. Hieraus resultierte — neben anderen modernen Fertigungstechniken — ein hoher Produktionsausstoß. Ende 1938 wurden bereits erste Hampden-Bomber an einige RAF-Staffeln geliefert und in Dienst gestellt, Lizenzaufträge erhielten in der Folge auch English Electric und Canadian Associated Aircraft. Weitere 100 Maschinen wurden mit dem Reihomotor Napier Dagger ausgerüstet und erhielten die Bezeichnung "Hereford". Wegen der Unzuverlässigkeit dieses Triebwerks wurden die meisten davon wieder auf die Hampden-Version rückgerüstet. Bei Kriegsbeginn waren die 10 Staffeln der 5. RAF-Bombergruppe bereits mit Hampdens ausgerüstet und flogen

bewaffnete Aufklärung gegen die Deutsche Bucht. Am 29. September 1939 schossen deutsche Jäger 5 Hampden bei einem Tagesangriff auf deutsche Zerstörer vor Helgoland ab. Kurz danach stellte die RAF Bombereinflüge bei Tage ein und ging zu Nachtangriffen über. Anfang 1940 warfen Hampden Flugblätter über dem Reichsgebiet ab, daneben kamen sie vornehmlich als Minenleger zum Einsatz. Während des Norwegen-Unternehmens waren sie an ersten Nachtangriffen auf Schleswig-Holstein beteiligt und bis 1942 an zahlreichen Angriffen gegen Norddeutschland und Berlin. So nahmen sie u. a. auch am ersten "1000-Bomber-Raid" teil. Obwohl als Bomber nicht mehr einsatztauglich, setzte die RAF diese Maschinen bis Ende 1943 noch als Aufklärer und Torpedobomber beim Küstenkommando in England und Rußland ein. Insgesamt sind 1580 Flugzeuge dieses Typs in England und Kanada gebaut worden. Mit zwei 1000 PS Bristol Pegasus Sternmotoren erreichte die Hampden rund 425km/h und hatte eine Reichweite von etwa 3200km. Neben einer Bombenzuladung von max. 2 to war sie mit einem 7,62mm MG von Browning, starr im Bug, sowie 5 Vickers "K"-MG's in handbedienten Schützenständen bewaffnet. Abmessungen: Spannweite 18,95m. Länge 16,33m. Höhe 4,44m.

Assembly Instructions

GB Study drawings and practice assembly before cementing parts together. Carefully scrape plating and paint from cementing surfaces. All parts are numbered. Paint small parts before assembly. To apply decals cut sheet as required, dip in warm water for a few seconds, slide off backing into position shown. Use in conjunction with box artwork. Not appropriate for children under 36 months of age, due to the presence of small detachable parts.

F Étudier attentivement les dessins et simuler l'assemblage avant de coller les pièces. Gratter soigneusement tout revêtement ou peinture sur les surfaces à coller avant collage. Toutes les pièces sont numérotées. Peindre les petites pièces avant l'assemblage. Pour coller les décalques, découper le motif, le plonger quelques secondes dans de l'eau chaude puis le poser à l'endroit indiqué en décollant le support papier. Utiliser en même temps les illustrations sur la boîte. Ne convient pas à un enfant de moins de 36 mois - présence de petits éléments détachables.

D Vor Verwendung des Klebers Zeichnungen studieren und Zusammenbau üben. Farbe und Plattierung vorsichtig von den Klebeflächen abkratzen. Alle Teile sind numeriert. Vor Zusammenbau kleine Teile anmalen. Um die Abziehbilder aufzukleben, diese ausschneiden, kurz in warmes Wasser tauchen, dann abziehen und wie abgebildet aufkleben. In Verbindung mit Abbildungen auf Schachtel verwenden. Ungeeignet für Kinder unter 36 Monaten. Kleine Teilchen vorhanden die sich lösen können.

E Estudiar los dibujos y practicar el montaje antes de pegar las piezas. Raspar cuidadosamente el plateado y la pintura en las superficies de contacto antes de pegar las piezas. Todas las piezas están numeradas. Es conveniente pintar las piezas pequeñas antes de su montaje. Para aplicar las calcomanías, cortar la hoja, sumergir en agua tibia durante unos segundos y deslizarlas en la posición debida. Ver ilustraciones en la caja. No conviene a un niño menor de 36 meses, contiene pequeñas piezas que pueden soltarse.

S Studera bilderna noggrant och sätt ihop delarna innan du limmar ihop dem. Skrapa noggrant bort förtkromning och färg från limmade delar. Alla delarna är nummerade. Måla smådelarna före ihopsättning. Fastsättning av dekaler, klipp ark. Doppa i varmt vatten några sekunder, låt baksidan glida på plats som bilden visar. Används i samband med kartongens handlitografi. Rekommenderas ej för barn under 3 år. Innehåller löstagbara smådelar.

I Studiare i disegni e praticare il montaggio prima di unire insieme i pezzi con l'adesivo. Raschiare attentamente le tracce di smalto e cromatura dalle superfici da unire con adesivo. Tutti i pezzi sono numerati. Colorare i pezzi di piccole dimensioni prima di montarli. Per applicare le decalcomanie, tagliare il foglio secondo il caso, immergere in acqua calda per alcuni secondi, quindi sfilare la decalcomania dalla carta di supporto e piazzarla nella posizione indicata. Usare in congiunzione con l'illustrazione sulla scatola. Non adatto ad un bambino di età inferiore ai 36 mesi dovuto alla presenza di piccoli elementi staccabili.

NL Tekeningen bestuderen en delen in elkaar zetten alvorens deze te lijmen. Metaalcoating en lak voorzichtig van lijmvlakken af schrapen. Alle delen zijn genummerd. Kleine delen vóór montage verven. Voor aanbrengen van stickers, gewenste stickers uit vel knippen, een paar seconden in warm water dompelen en dan van schutblad af op afgebeelde plaats schuiven. Hierbij afbeelding op doos raadplegen. Niet geschikt voor kinderen onder 3 jaar, omdat kleine deeltjes gemakkelijk kunnen losraken.

DK Tegningerne bør studeres, og man bør øve sig i monteringen, før delene limes sammen. Pladestykker og maling skal omhyggeligt fjernes fra klæbeoverfladerne. Alle dele er nummererede. Små dele skal males før monteringen. Overføringsbillederne anvendes ved at tilklippe arket efter behov. Og dyppe det i varmt vand i nogle få sekunder. Underlaget glides af og anbringes i den viste position. Påføres ifølge brugsanvisningerne på æsken. Ikke til børn under 3 år, forekomst af små løse elementer.











P Estudiar atentamente os desenhos e experimentar a montagem. Raspar cuidadosamente as superfícies de modo a eliminar pintura e revestimento antes de colar. Todas as peças estão numeradas. Pintar as pequenas peças antes de colar. Para aplicar as decalcomanias, cortar as folhas e mergulhar em água morna por alguns segundos, depois deslizar e aplicar no respectivo lugar, como indicado nas ilustrações na caixa. Não convém a uma criança de menos de 36 meses devido à presença de pequenos elementos destacáveis.

SF Tutustu piirroksiin ja harjoittele kokoamista ennen kuin liimaat osat yhteen. Raaputa metallipäällyste ja maali varovasti pois liimattavilta pinoilta. Kaikki osat on numeroitu. Maalaa pienet osat ennen kokoamista. Siirtokuvien kiinnittämiseksi leikkaa ne arkista tarpeen mukaan. Kasta kuva lämpimään veteen muutaman sekunnin ajaksi, anna takapuolen liukua kovalle osoitettuun kohtaan. Käytetään yhdessä laatikon kuvituksen kanssa. Ei suositella alle kolmivuotiaalle lapsille. Paljon irrotettavia pikkuosia.

PL Przed przystąpieniem do sklejania przestudiuj uważnie rysunki i przećwicz składanie części. Ostrożnie zeskrób ze sklejanych powierzchni powłokę i farbę. Wszystkie części są ponumerowane. Drobne części pomaluj przed ich złożeniem. Celem przeniesienia odbitki wytnij ją z arkusza, zanurz na kilka sekund w letniej wodzie i zsuń z podłoża na wymagane miejsce. Używaj w połączeniu ze wzorami na pudełku. W związku z obecnością wielu drobnych, rozbiernych części, niestosowne dla dzieci poniżej 3 lat.

GR Μελετήστε προσεκτικά τα σχέδια και συναρμολογήστε για πρώτη φορά τα κομμάτια χωρίς να τα κολλήσετε. Αφαιρέστε ξύφοντας επιμελώς πριν κολλήσετε οποιοδήποτε υλικό από τις επιφάνειες. Χρωματίστε τα μικρά κομμάτια πριν από τη συναρμολόγηση. Για να κολλήσετε τις χαλκομανίες, κόψτε γύρω γύρω το σχέδιο, βυθίστε το μερικά δευτερόλεπτα σε ζεστό νερό και μετά τοποθετήστε το στη θέση που υποδεικνύεται, αφαιρώντας την καλυπτική μεμβράνη. Λάβετε υπόψη σας ταυτόχρονα την εικονογράφηση του κουτιού. Ακατάλληλο για παιδιά ηλικίας κάτω των 36 μηνών. Υπάρχουν μικρά κομμάτια που αποσπώνται.

ASSEMBLY ICON INSTRUCTIONS

<p>Assembly phase Phase de montage Montagephase Fase de montaje Montering Fase di montaggio Montagefase Montierungsphase Fase de montagem Kokoamisvaihe Faza sklądania Φάση συναρμολόγησης</p> 	<p>Cement Collar Kleben Incollare Limaa Pegar Lijmen Limma Klæbe Colar Kleić Συγκόλληση</p> 	<p>Do not cement together Ne pas coller Nicht kleben Non incollare Lijmaa Intle No pegar Niet lijmen Ajš litna Skal ikke klæbes Nšo collar Nie kleić Μη κολλάτε</p> 	<p>Alternative part(s) provided Choix Auswahlmöglichkeit Scelta Val Elección Keuze Valinta Valg Opção Wybór Επιλογή</p> 	<p>Repeat this operation Répéter l'opération Vorgang wiederholen Ripetere l'operazione Utdøi ingreppet på nytt Repeter la operación De verrichting herhalen Toista toimenpiteä Manovren gentagas Repetir a operação Powtórzyc operację Επανάληψη διαδικασίας</p> 	
<p>Decals Decalcomanias Abziehbild Decalcomanie Dekalkomanier Calcomanias Aldrukplaatjes Siirtokuvat Billedoverføring Decalcomania Dekalkomanie Χαλκομανίες</p> 	<p>Crystal part Pièce cristal Kistallteil Pieza cristal Kristallteil Pezzo cristallo Kristallon ondurdæll Kryсталлыкко Peça de cristal Lasiosa Część kryształowa Διαφανές κομμάτι</p> 	<p>Weight Leslor Beschweren Zavorrare Sätt barlast Lastar Ballneten Asotta vaalipaino Förtyng med ballast Lastar Obciążenie balastom Έρμια</p> 	<p>Drill or pierce Parcer Bohran Forare Dorria Aguriarar Boran Lävistä Gannentborre Furar Przbić Τρύπημα</p> 	<p>Cut Découper Schneiden Cortar Klipp Tagilare Knippan Klip Cortar Lohkaa Przociąć Αποκόψατε</p> 	<p>Humbrol paint number N° peinture Humbrol Humbrol Farbr N° pintura Humbrol Humbrol farg nr N° varnake Humbrol Humbrol varnummer Humbrol malingnummer N° da pintura Humbrol Humbrol maali numero N° farby Humbrol Νούμερο χρωματός Humbrol</p> 

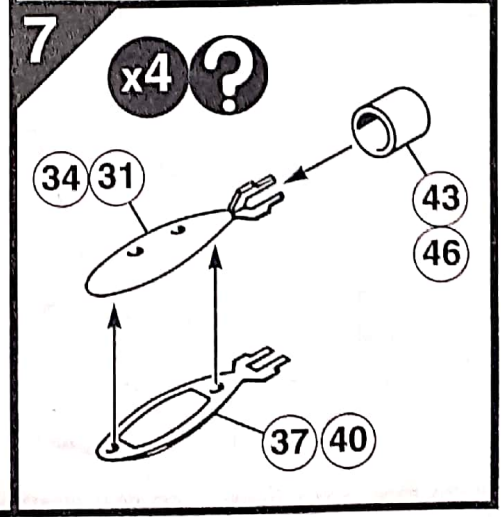
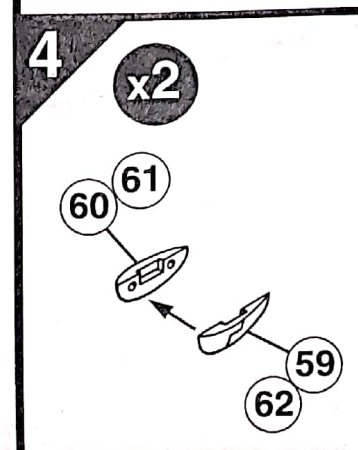
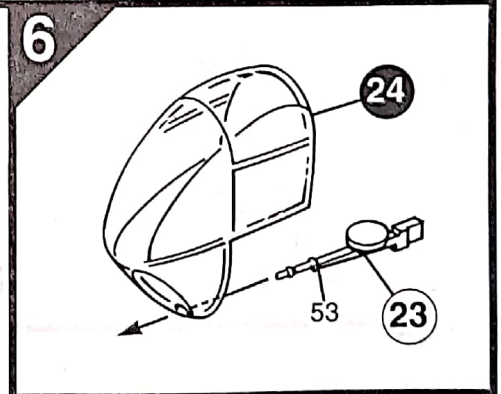
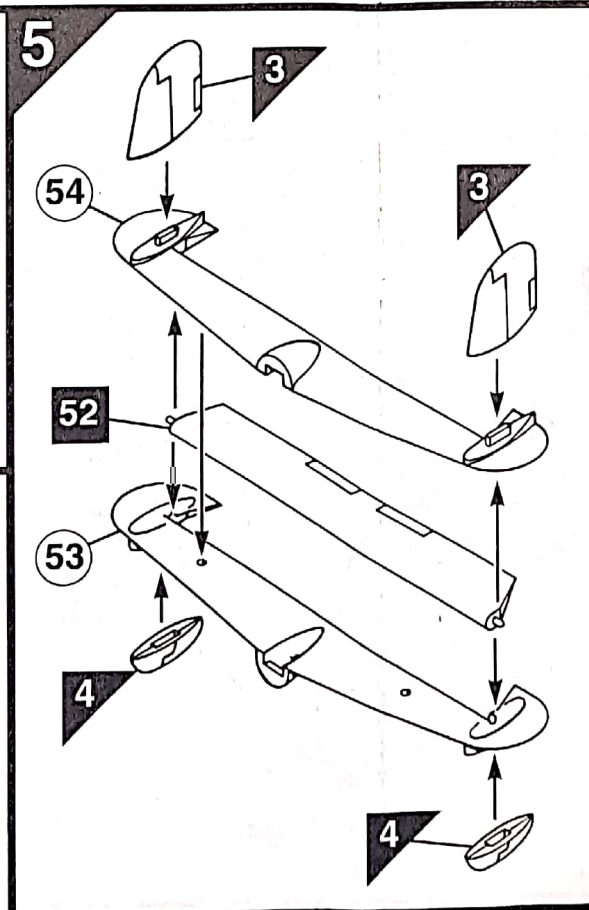
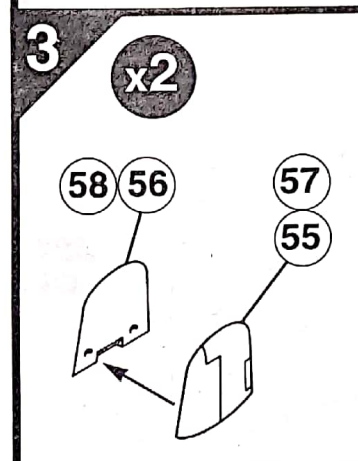
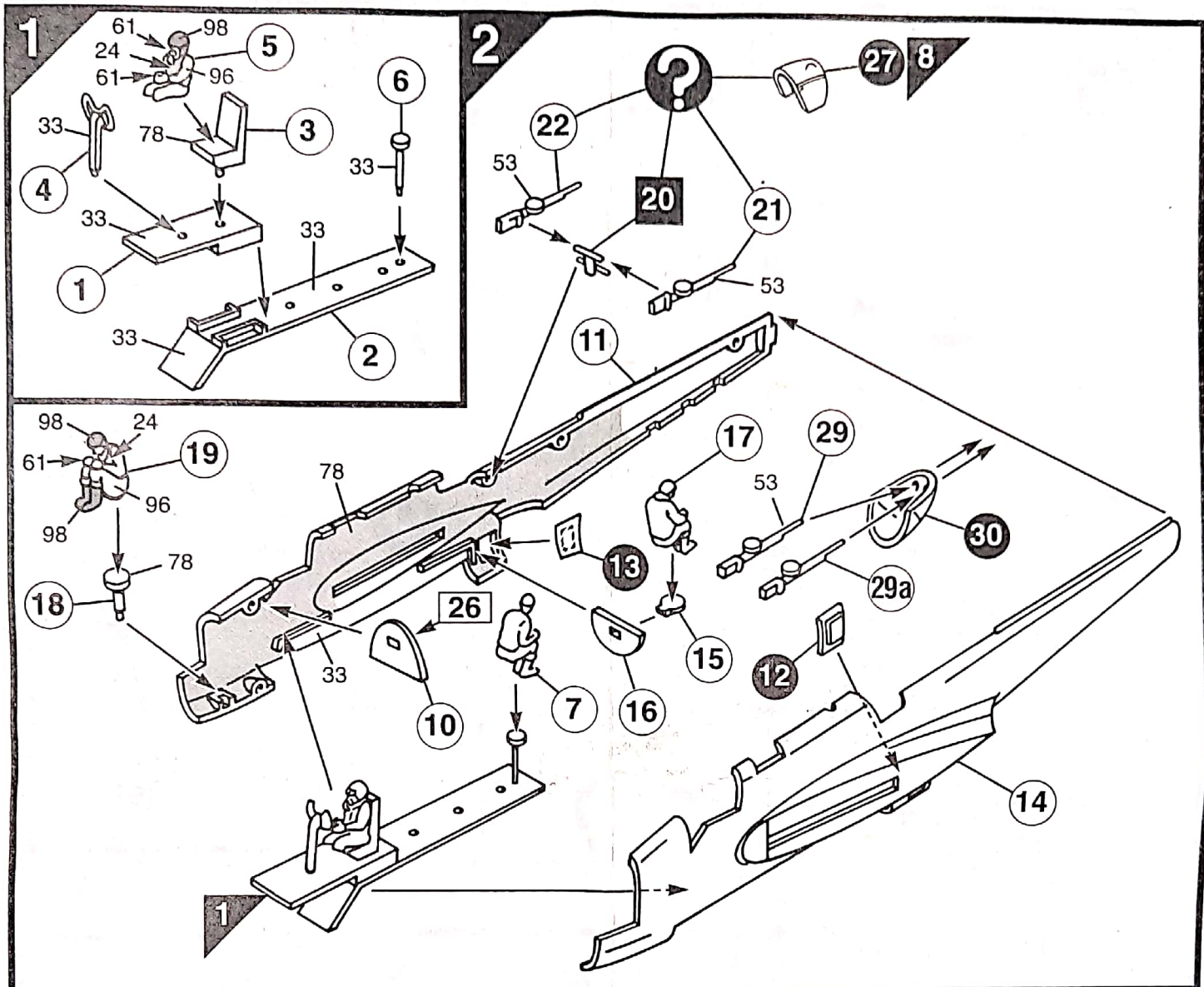

8

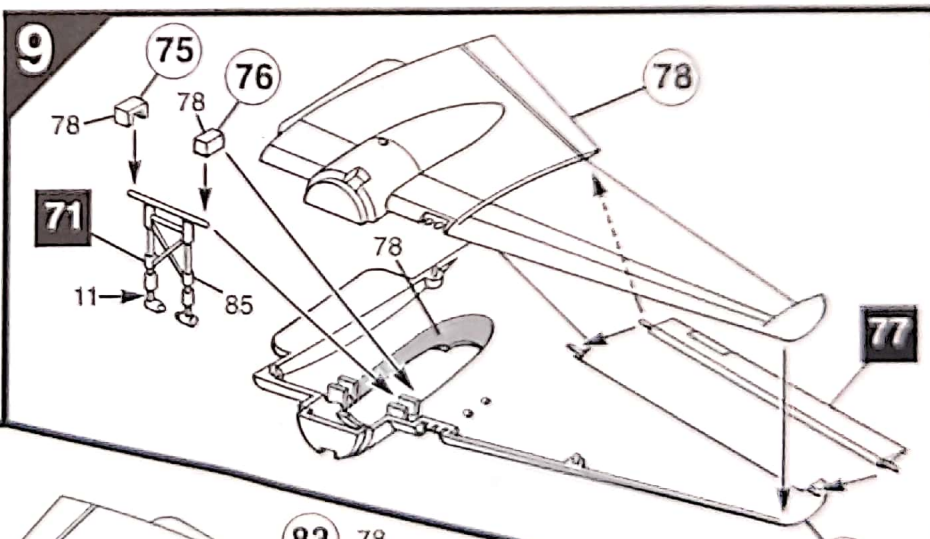
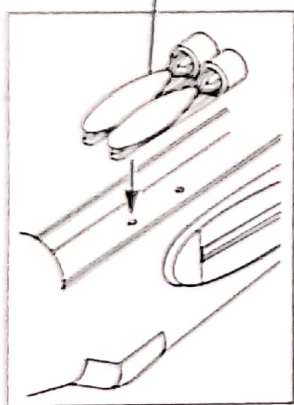
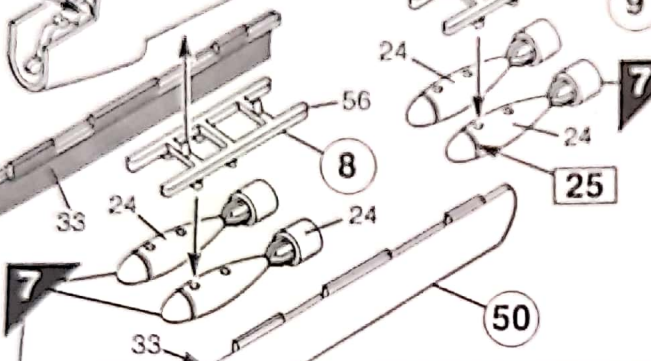
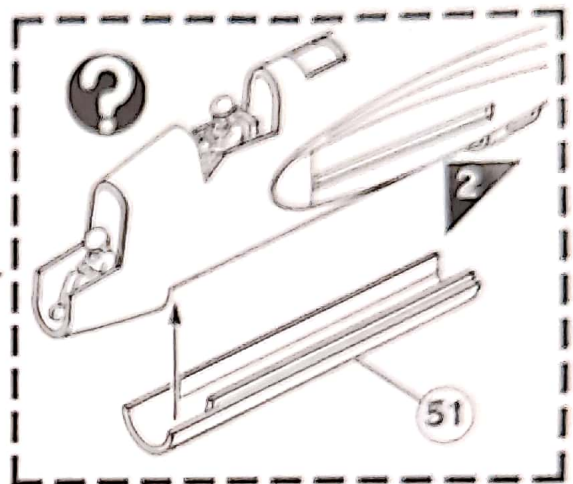
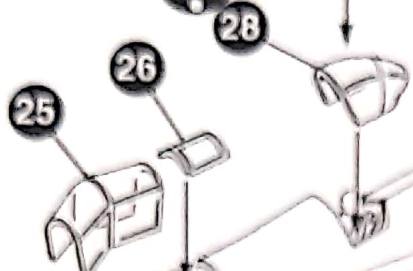
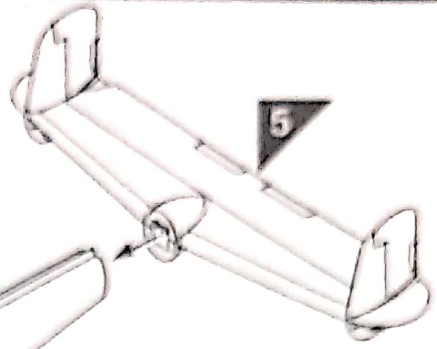

10

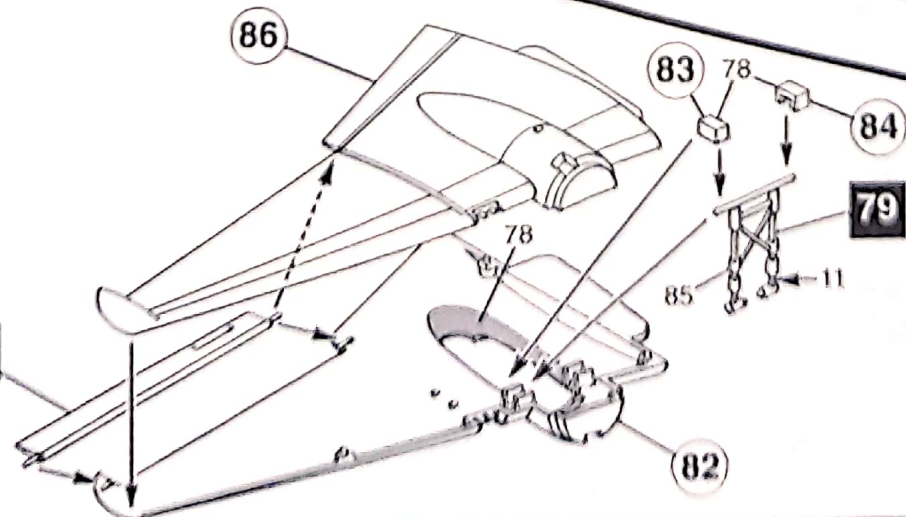

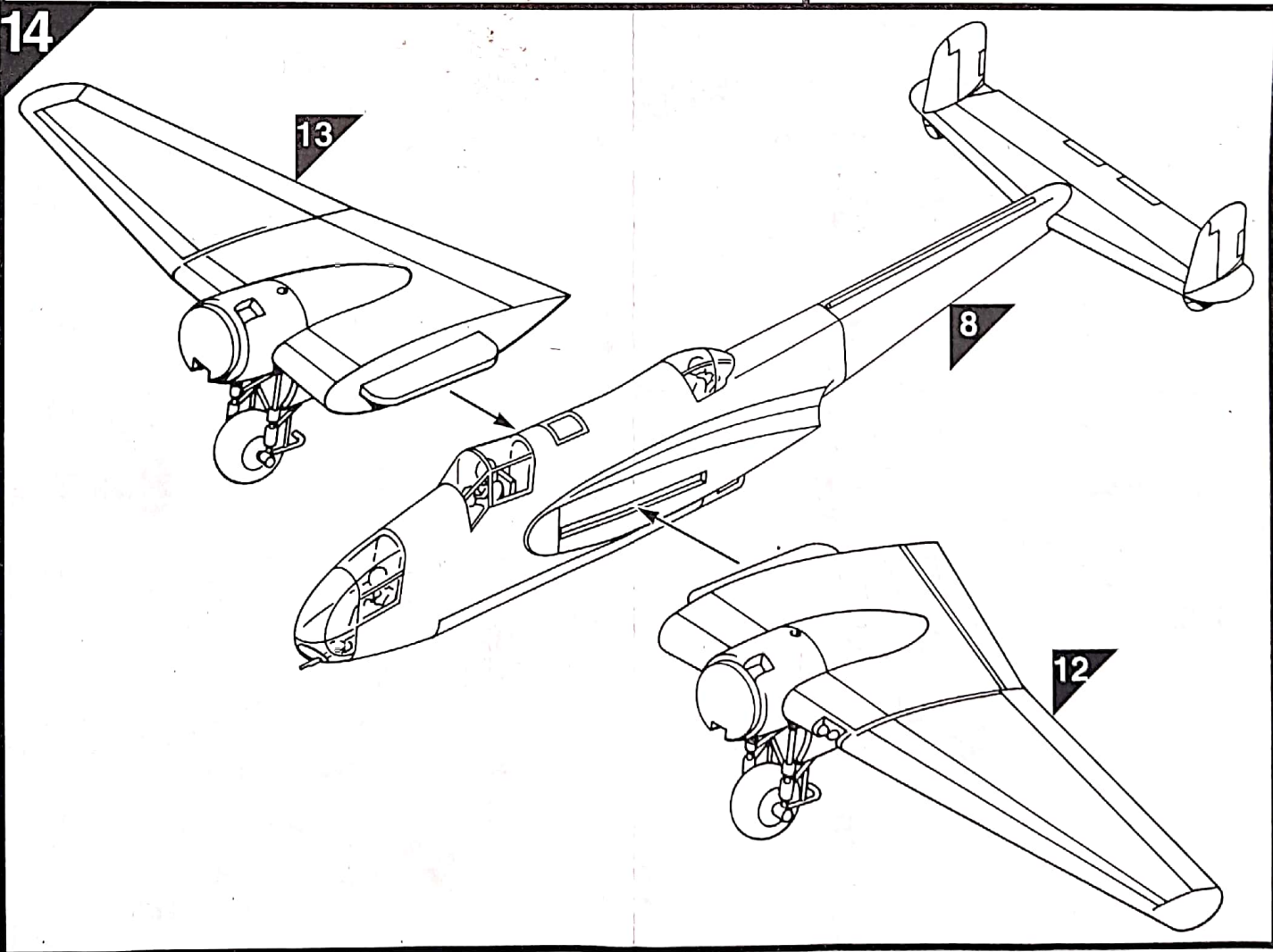
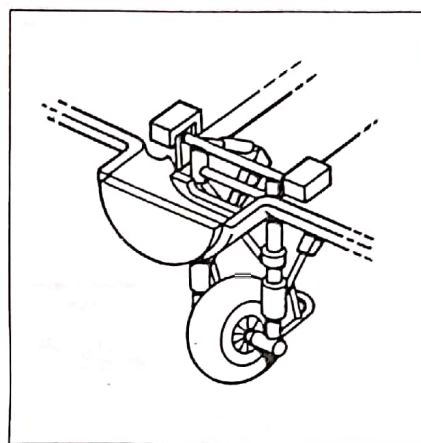
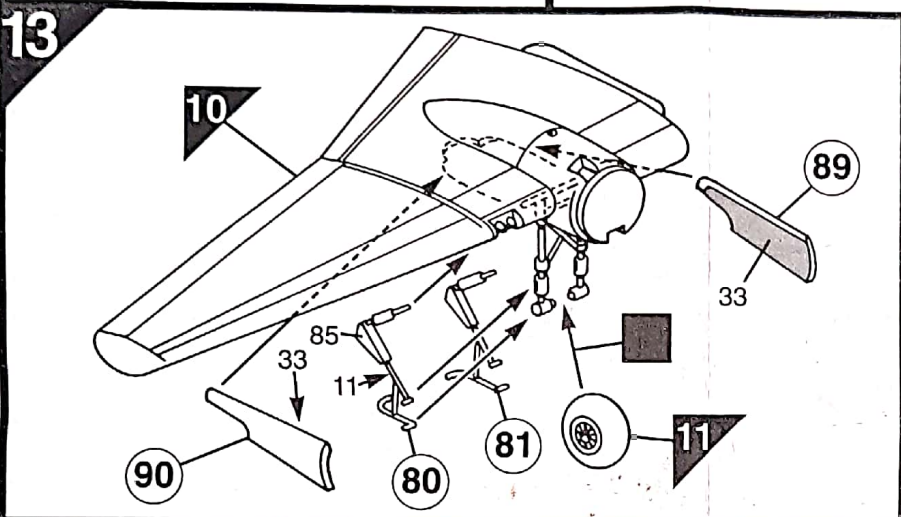
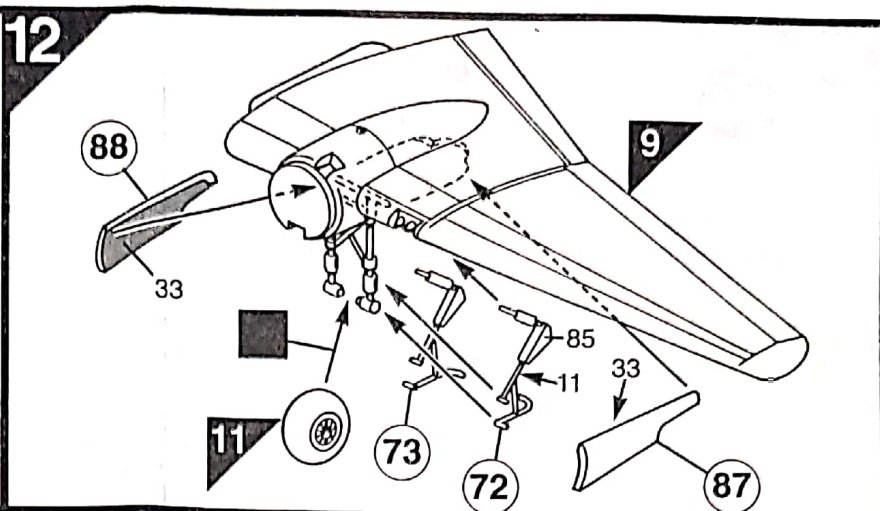
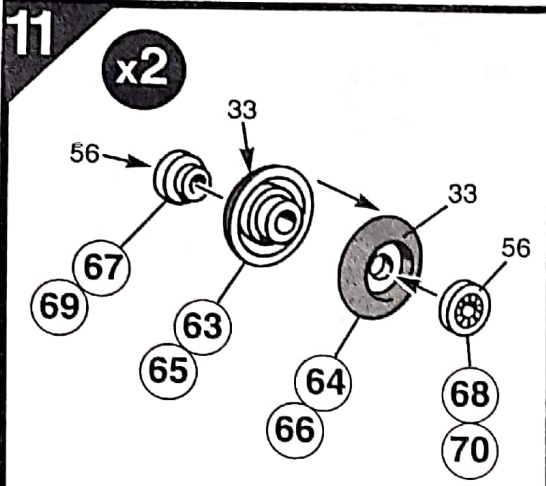

15

x2

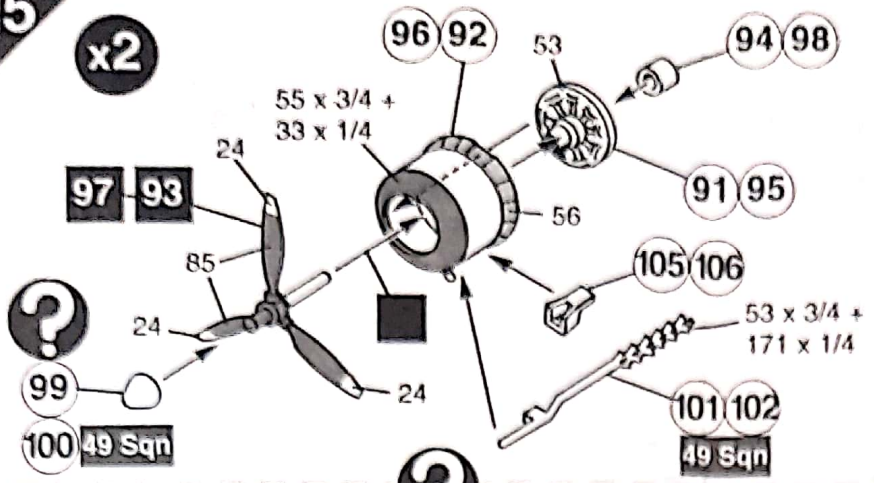

Swedish A.F.

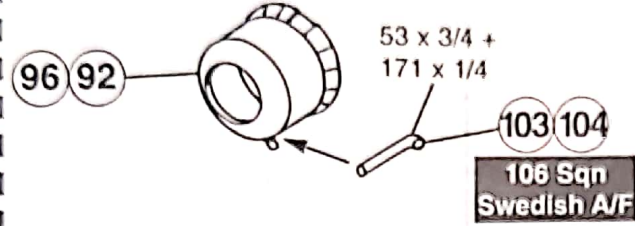
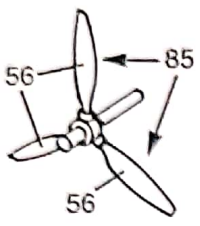

16

x2

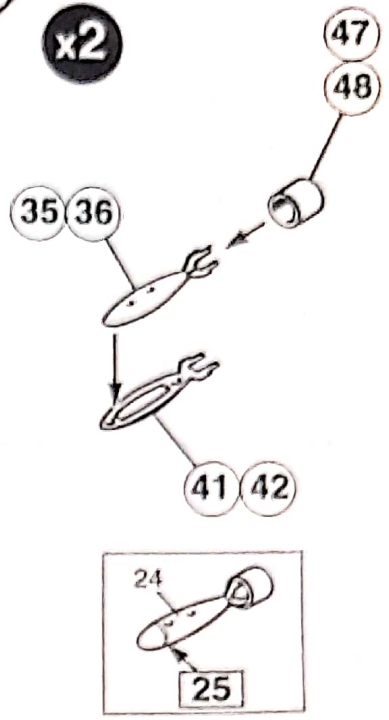

17

106 Sqn
Swedish A/F

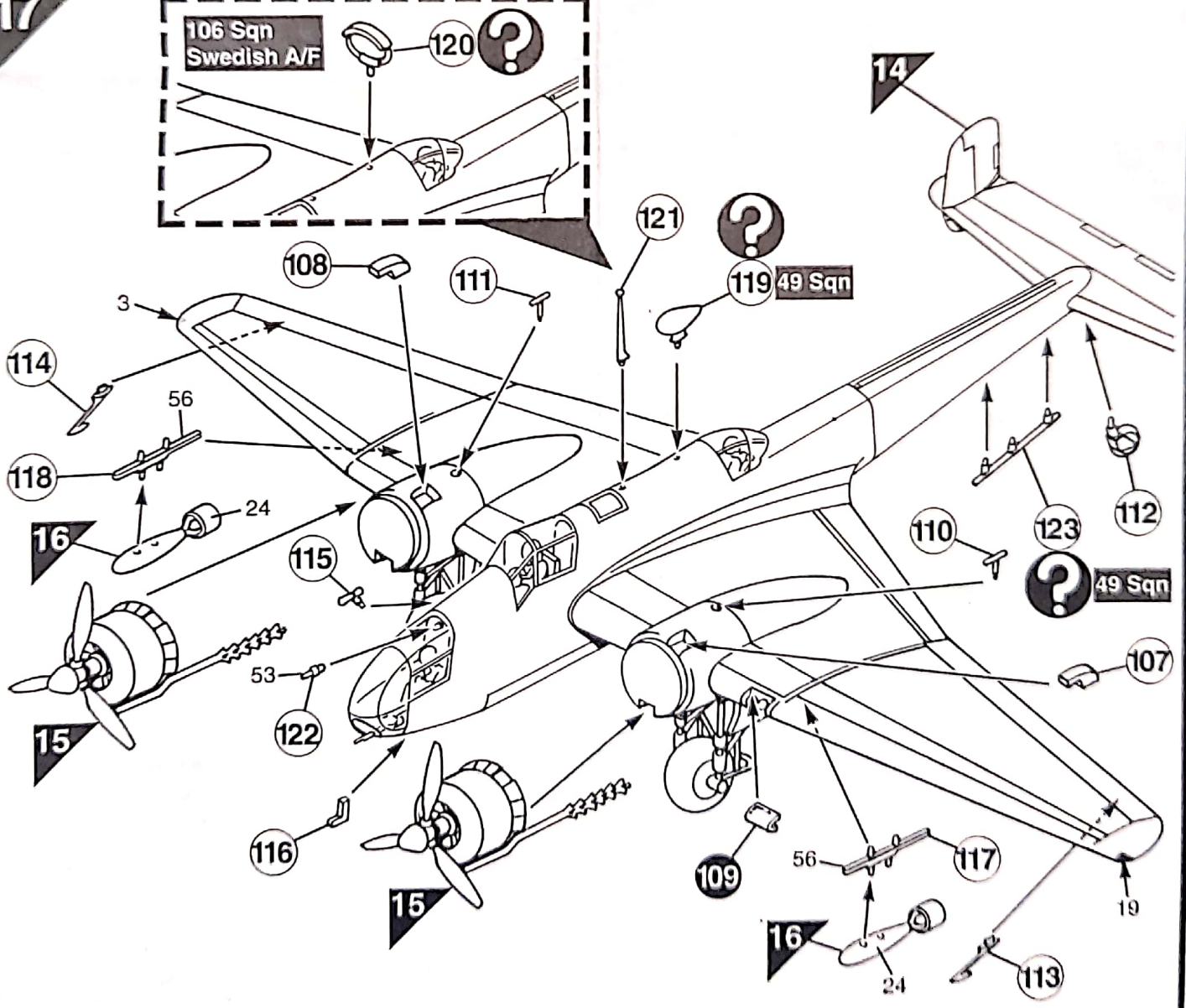

HANDLEY PAGE HAMPDEN B.I.

No.49 Squadron, RAF Scampton, U.K., 1941

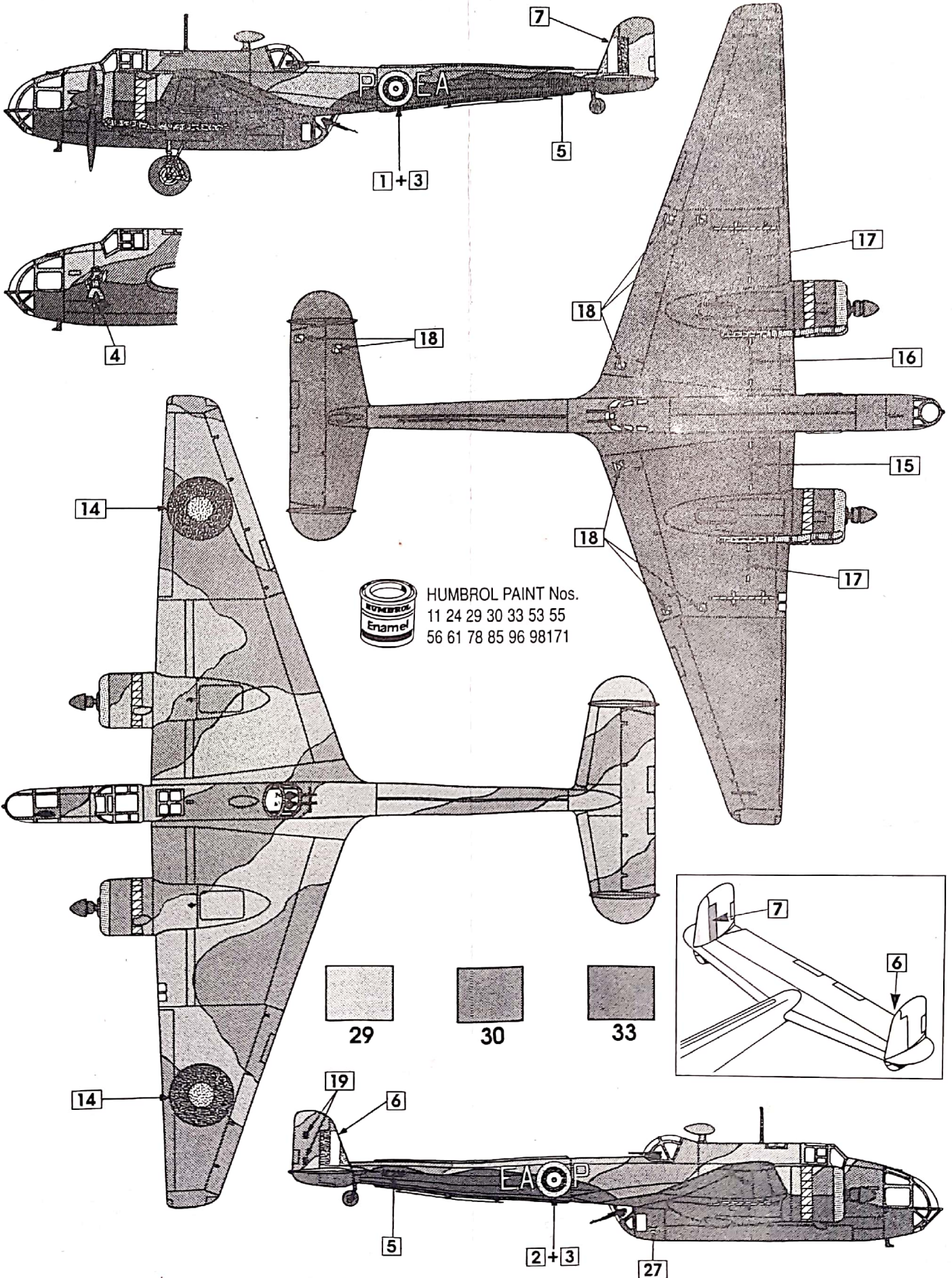

HUMBROL PAINT Nos.
 11 24 29 30 33 53 55
 56 61 78 85 96 98171

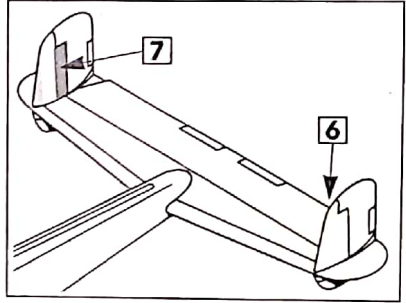
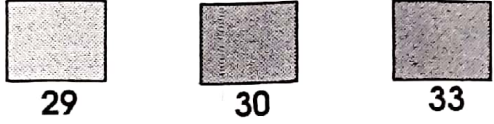

HANDLEY PAGE HAMPDEN B.I.

No.106 Squadron, RAF Finningley, U.K., 1940

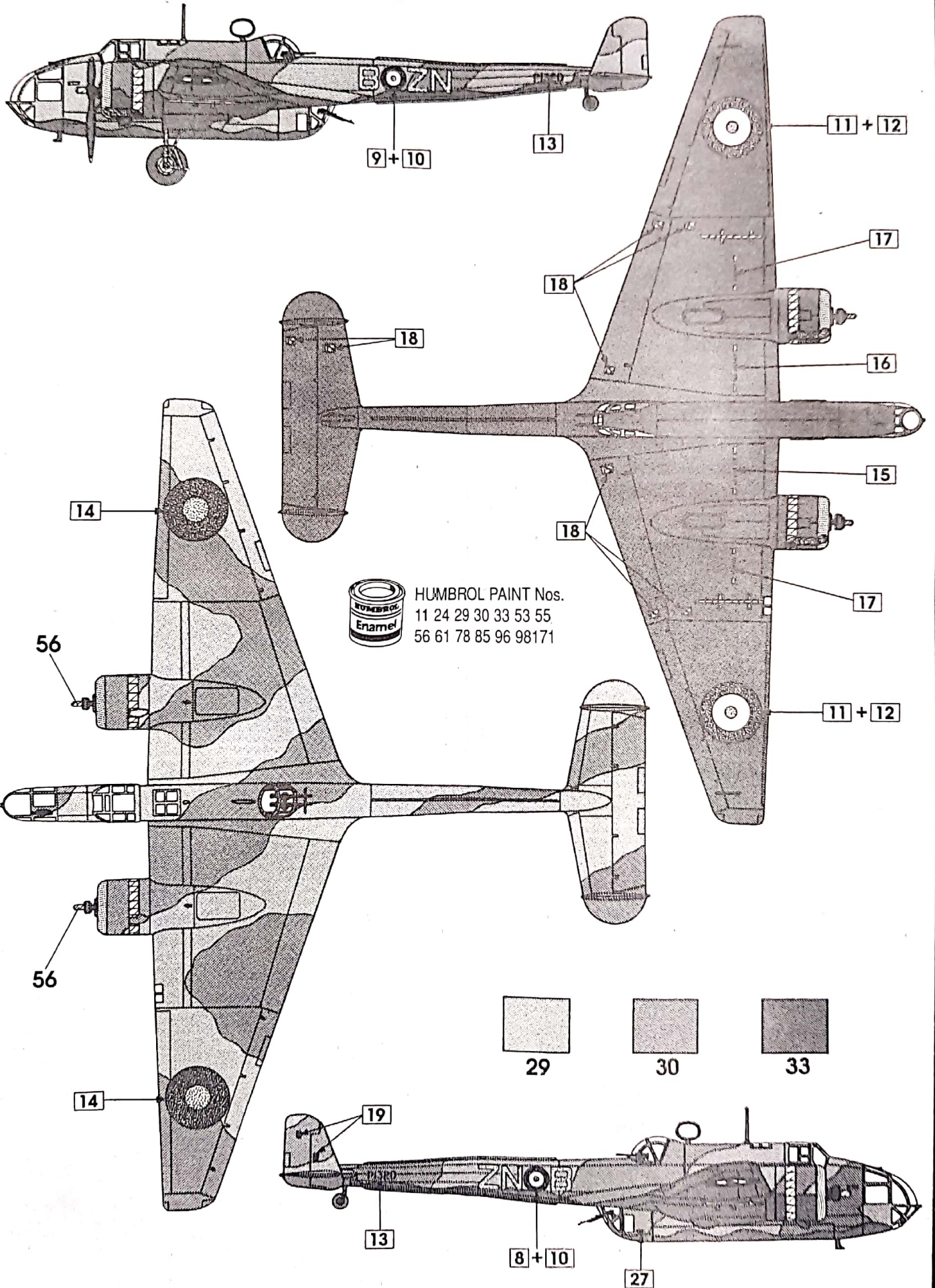



POEA



1

3

2

49 SQN

4

6

7

AE238

5

AE238



90



90

20

90

90



21



23

24

110

110

ZNOB

8

BOZN

9

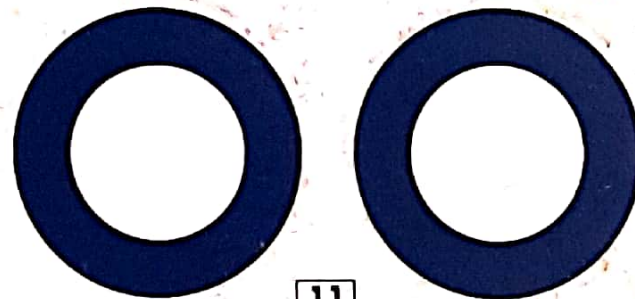

11

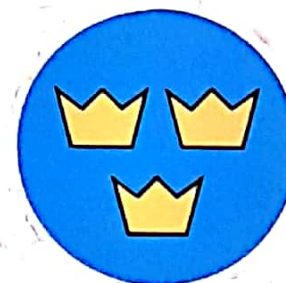

SWEDISH A/F

22

10

106 SQN



12



PI320

13

PI320

COMMON TO ALL

14

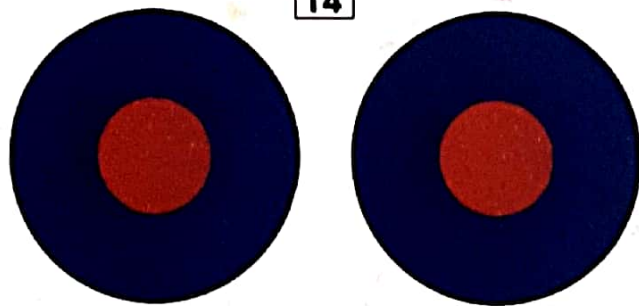

TRUSTLE HERE

15

TRUSTLE HERE

16

TRUSTLE HERE

17

TRUSTLE HERE

18

COMMON TO RAF



18

19



25



26

FIRST AID

27



9848 4011

H.P. HAMPDEN B.I.