

Mitsubishi A6M3 ZERO FIGHTER TYPE 32

Jr18 1:48 三菱 A6M3 零式艦上戦闘機 32型

戦争初期を勝利で飾った零戦は、1000馬力に満たないエンジンでできる限りの飛行性能を実現した素晴らしい戦闘機でした。優秀な機体だからこそ、メーカーも軍もさらに良いものを求めるようになり、太平洋戦争開戦の1年前の昭和16年初めにエンジン換装を含めたA6M3型の開発が開始されました。開発の主眼はメーカー側はエンジン換装による高空性能の向上を、用兵側は主翼折り畳み装置の廃止によるロール(横転)率、速度性能の向上、および生産性、整備性の向上等に置かれました。エンジンは1段2速過給器付の性能向上型榮21型が用意されプロペラも、増えた馬力を吸収するために直径が15cm大きくなったハミルトン恒速式プロペラが装備されました。エンジンの性能が向上した反面重量が増大した為取り付け部分および胴体が大規模な変更を受けた結果、零戦21型に比べ胴体が短縮されました。また、カウリングも空力的洗練の向上の為再設計され、氧化器取り入れ口が下から上に移動しました。翼端は角形に整形され合計1m短縮されました。主翼固定武装の20mm機関砲も弾数の増えた99式2号固定銃2型に換えられました。こうして改修されたA6M3は、昭和16年7月14日に初飛行し、数々のテストの結果、零式2号艦上戦闘機32型として

海軍に採用されソロモン、南西太平洋に配備され活躍しました。このような改修を受け、速度・ロール率等の向上した反面、水平面での運動性と零戦の特徴である航続性能が大幅に低下しました。就役当初はそれほど問題にはならなかったものの、ラバウルからガダルカナルへの長距離進攻が始まると航続距離の無さがクローズアップされるようになりました。そこで主翼の幅を12mに戻し外翼内に燃料タンクを増設した航続性能向上型が作られ、零式2号艦上戦闘機22型として昭和18年1月29日に採用されました。22型は32型に比べ航続距離が伸び、32型がこの後、新型機でありながら訓練部隊に回されたのに対し22型はソロモン方面の航空戦の主役として活躍しました。また、それぞれの型で主翼内の武装を長銃身の99式2号固定銃3型に換えた22型甲・32型甲も作られました。

《データ》乗員:1名、全長:9.060m、全幅:11.00m、全高:3.570m、最大速度:544.5km/h(6000m)、エンジン:「榮」21型(離昇出力1,130hp)、武装:7.7mm機銃×2、20mm機関砲×2

In an effort to improve the Zero Fighter's performance, Mitsubishi installed a 1,113hp Sakae 21 engine with a two speed supercharger and larger Hamilton Standard propeller and designed it the A6M3. A more rounded and slightly larger cowling was installed, with the carburetor intake at the top. To increase maneuverability and help compensate for the added weight of the engine, the folding wing tips were removed and fired over. This version is known as the Type 32 A6M3. The new engine used very little more fuel at cruise, but considerably more during combat power settings than the Sakae 12 engine. The clipped wing increased speed only slightly and the climb rate was reduced somewhat, along with its turning radius. Only 343 Type 32's were produced, and they saw service in the Solomon Island

campaign. In early 1942 it was decided to restore the wing tips and folding mechanics. Extra fuel was added to each wing and this version is known as the Type 22 A6M3. It preceded the earlier 32, but was held back because of type 32 production. The type 22 had the longest range of any Zero fighter produced, and was superior to the 32 in all respects. 560 Type 22 A6M3 Zero's were produced, and also served during the Solomon campaign.

DATA Crew: 1; Wingspan: 11m; Length: 9.060m; Height: 3.570m; Speed: 544.5km/h @6,000m; Engine: Sakae 21; Horsepower: 1,130hp; Weapons: 7.7mm machine guns X 2 and 20mm cannon X 2

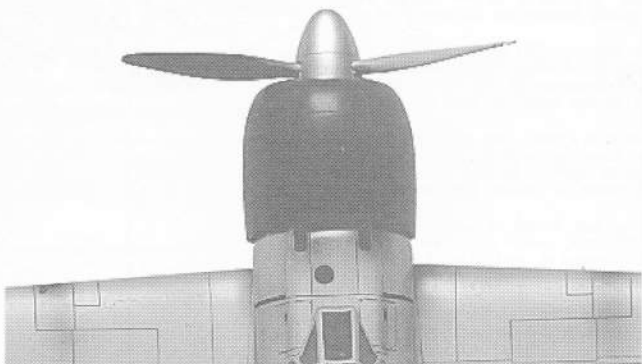
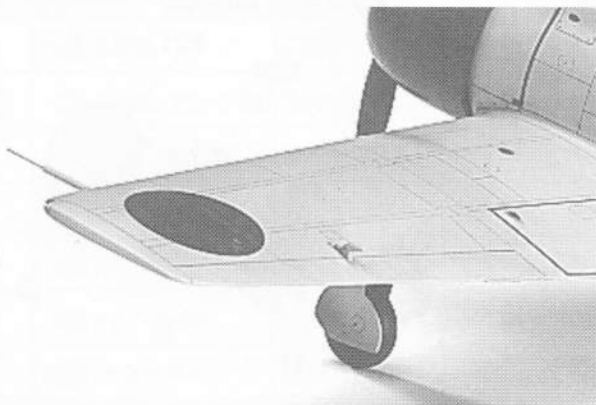



デカールをはってください。
 APPLY DECAL
 HIEAR ABZIEHBILD
 APPLIQUER DECALCOMANIE
 APPLICARE DECALCOMANIE
 PONER CALCOMANIA
 貼上水印紙



塗装図の番号です。
 PAINTING SCHEME NUMBER
 LACKIERSCHEMANUMMER
 NUMEROS DE LA LISTE DE PEINTURES
 NUMERO DELLO SCHEMA DI VERNICIATURA
 PINTAR ESQUEMA NUMERO
 這是塗裝圖的號碼



切り取ってください。
 REMOVE
 ENTFERNEN
 RETIRER
 SEPARARE
 CORTAR
 切去



穴をあけてください。
 OPEN HOLE
 OFFNEN
 FAIRE UN TROU
 FORO APERTO
 HACER AQUJERO
 鑽孔

1 コックピットの組み立て Cockpit Assembly

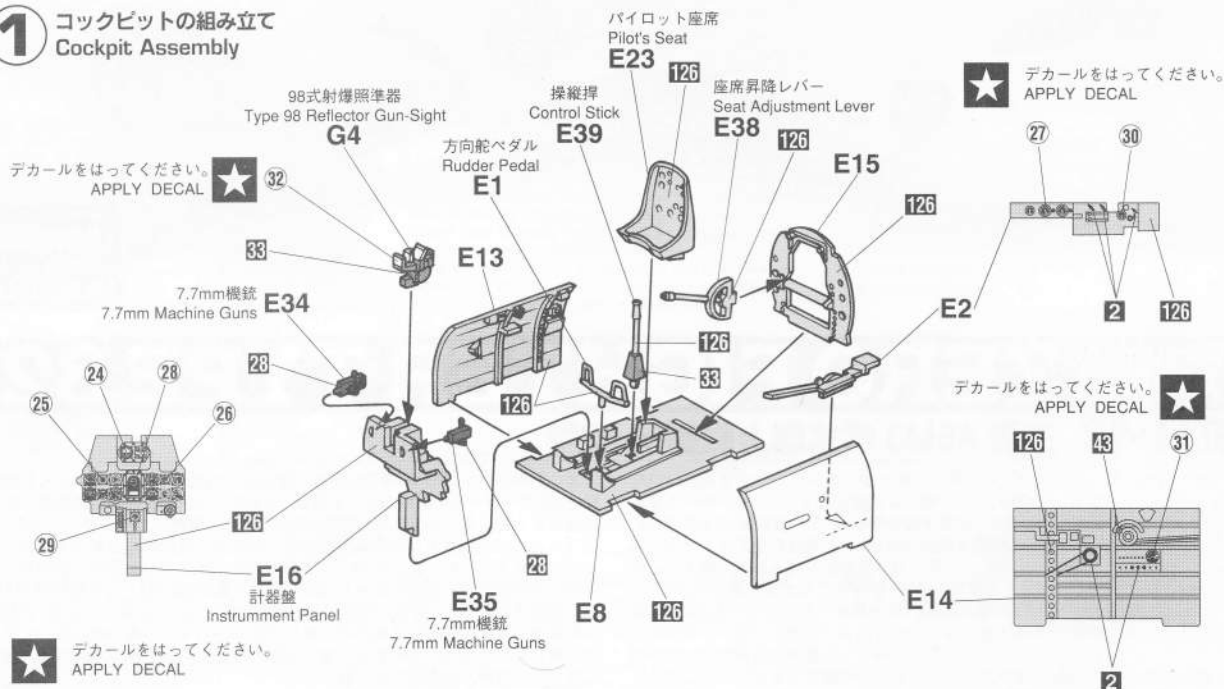

2 胴体の組み立て Fuselage Assembly

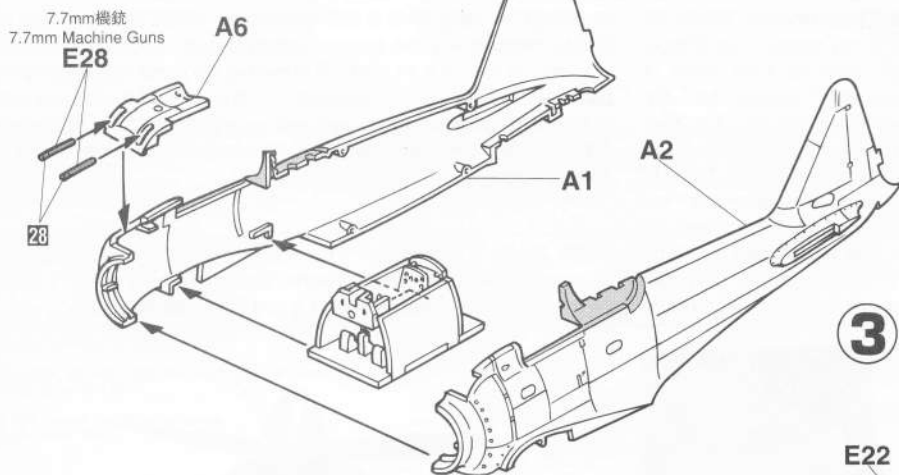

3 エンジンの組み立て Engine Assembly

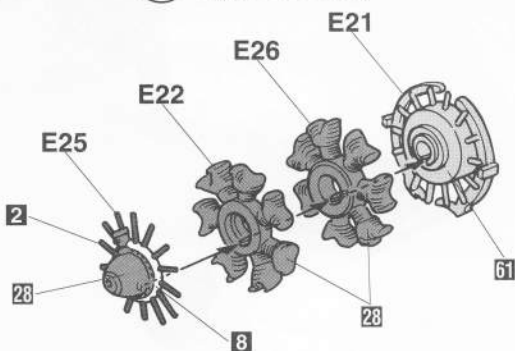

4 排気管の取り付け Exhaust Manifold Installation

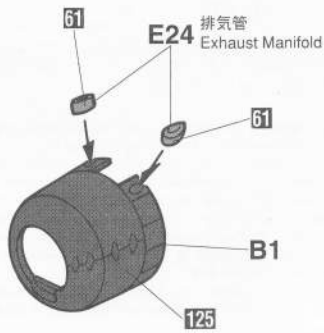

5 エンジンの取り付け Engine Installation

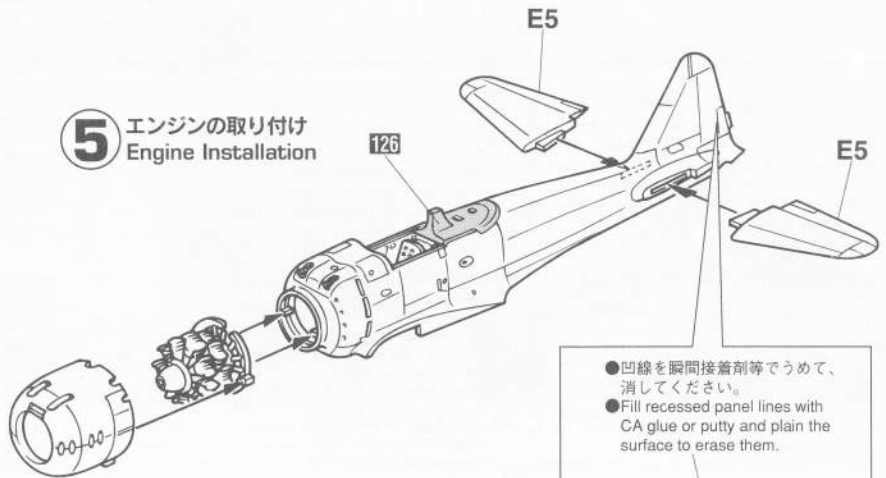

- 凹線を瞬間接着剤等でうめて、消してください。
- Fill recessed panel lines with CA glue or putty and plain the surface to erase them.



6 主翼の組み立て Main Wing Assembly

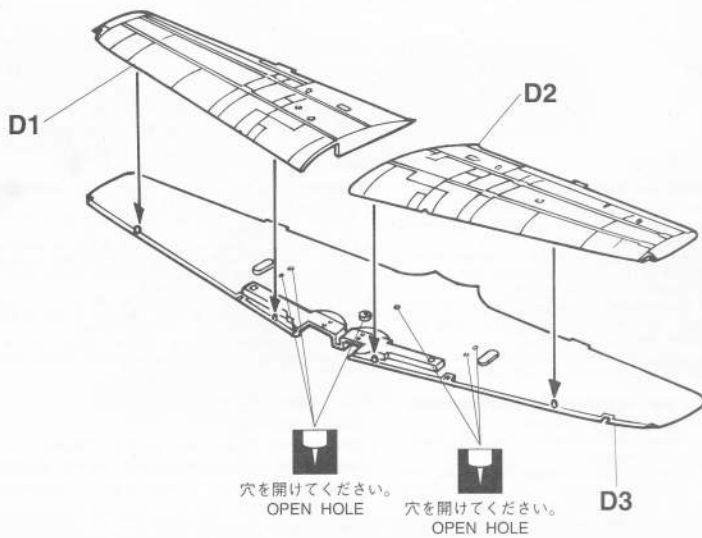

7 主翼の取り付け Main Wing Installation

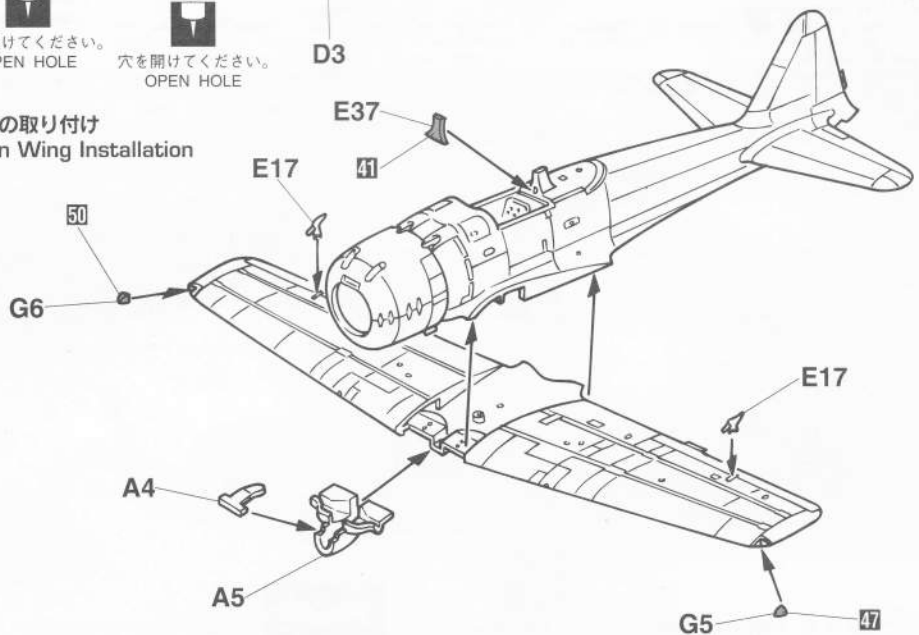

8 主脚の組み立て
Main Gear Assembly

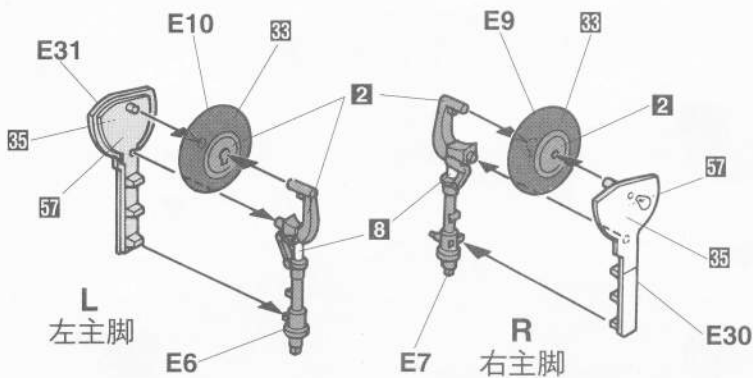

9 増槽タンクの組み立て
Auxiliary Fuel Tank Assembly

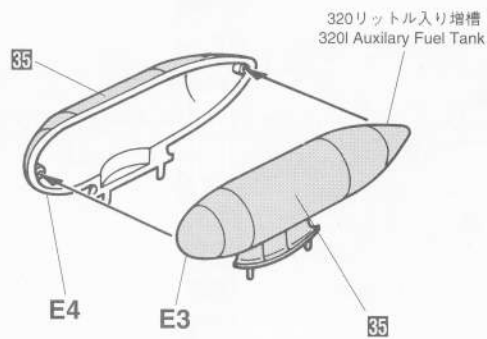

10 各部品の取り付け
Various Parts Installation

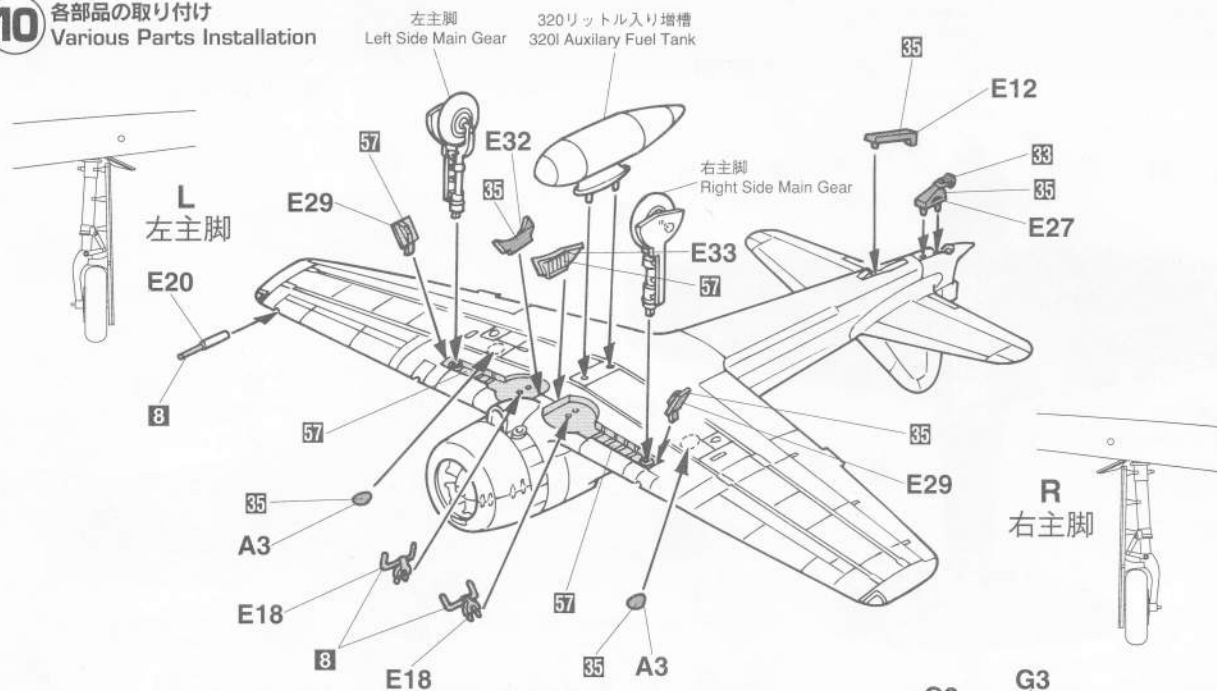

11 キャノピーとプロペラの取り付け
Canopy & Propeller Installation

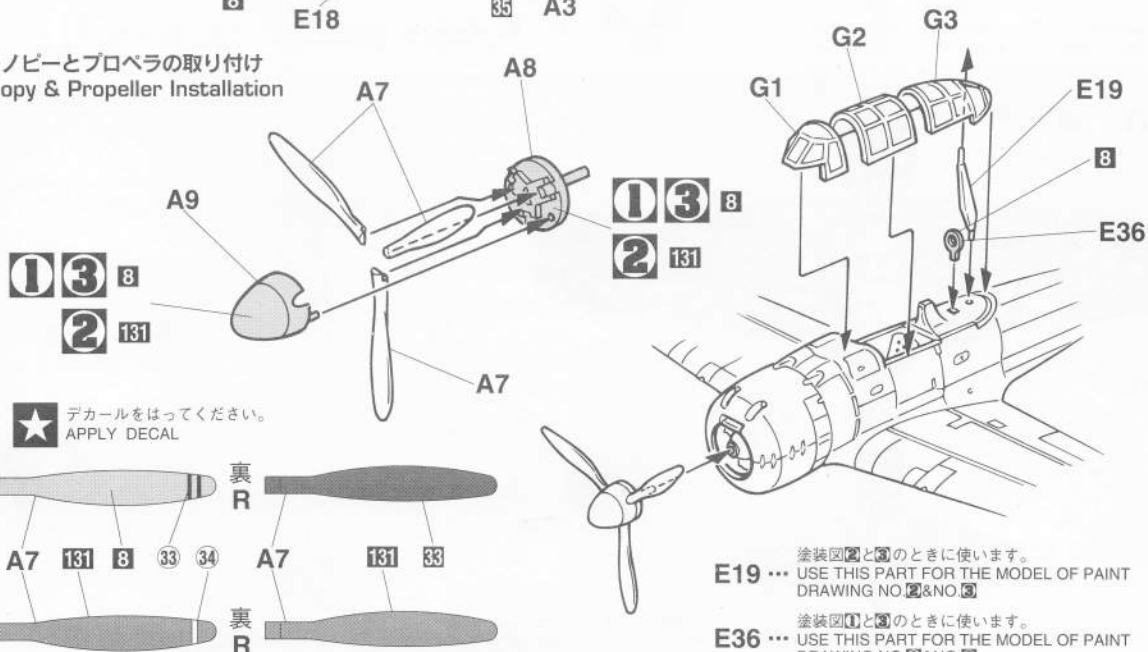

★ デカールをはってください。
APPLY DECAL

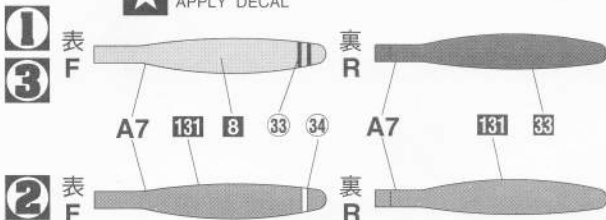

E19 ... 塗装図②と③のときに使います。
DRAWING NO. ②&NO. ③

E36 ... 塗装図①と③のときに使います。
DRAWING NO. ①&NO. ③

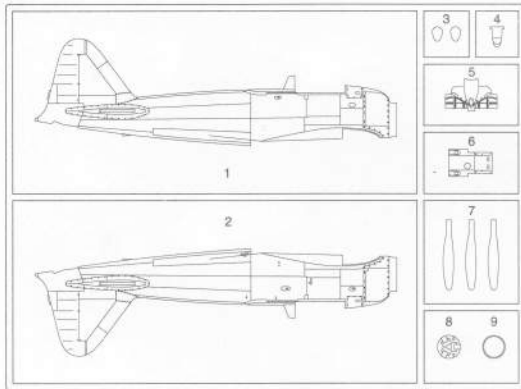
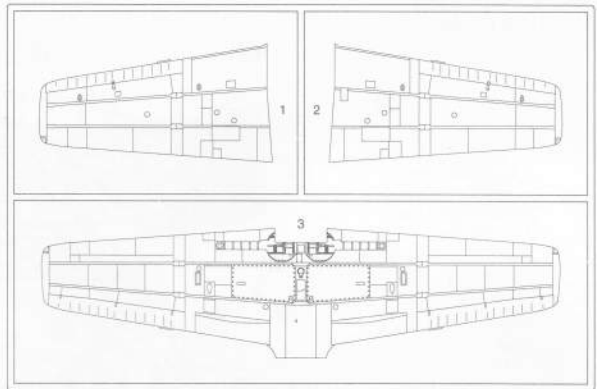
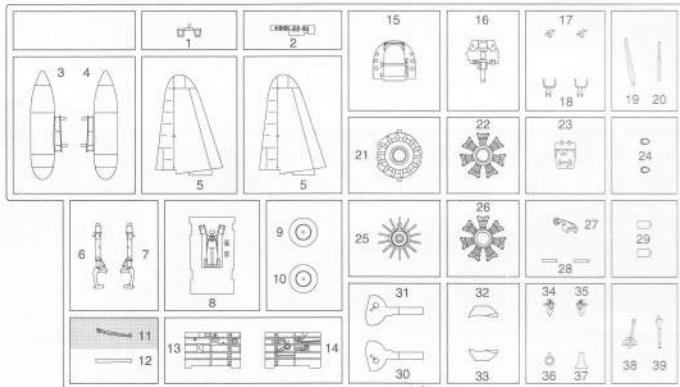
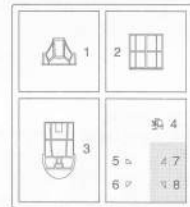
<A>**<D>****<E>********<G>**

の部品は使用しません。
 Parts not for use.
 Teile werden nicht verwendet.
 Pièces à ne pas utiliser.
 Parti non per uso.
 Partes para no usar.
 不需要使用的部件

For Japanese use only.

■部品請求をなさる方は、あなたの氏名、住所、郵便番号、電話番号を
 1字づつはっきり書いて、下のカードと共に申し込みたい。



— 部品請求カード —

Jr18 1:48 三菱 A6M3 零式艦上戦闘機 32型

部品を紛失したり、破損なされた方は、このカードの必要部品を
 ○でかみ代金を現金書留または郵便小為替で当社サービス係ま
 でお申送ください。(1,000円以下の部品請求には、切手で代用も
 できます。)

A 部品……………450円 E 部品……………550円

B 部品……………350円 G 部品……………300円

D 部品……………450円 マーク……………300円

9506

ART No. Jr18

上記の価格は予告なく変更する場合がありますのでご了承ください。

2	H 2 ブラック(黒)	BLACK	57	H 63 青竹色	METALLIC BLUE GREEN
3	H 3 レッド(赤)	RED	58	H 24 黄橙色	ORANGE YELLOW
8	H 8 シルバー(銀)	SILVER	61	H 76 焼鉄色	BURNT IRON
28	H 18 黒鉄色	STEEL	124	暗緑色(三菱系)	DARK GREEN (MITSUBISHI)
33	H 12 つや消しブラック(黒)	FLAT BLACK	125	カウリング色	COWLING COLOR
35	H 61 明灰白色(三菱系)	GREEN (MITSUBISHI)	126	コックピット色(三菱系)	COCKPIT COLOR (MITSUBISHI)
41	H 47 レッドブラウン	RED BROWN	131	赤褐色	PROPELLER COLOR
43	H 37 ウッドブラウン	WOOD BROWN			
47	H 90 クリアレッド	CLEAR RED			
50	H 93 クリアブルー	CLEAR BLUE			

塗料指定の**■**はグンゼ産業・Mr. カラー、**H□**は水
 性ホビーカラーの番号です。このキットには接着剤
 は入っていませんので別にお求めください。

H□ in painting indication is the number of Gunze
 Sangyo Aqueous Hobby Color, while **■** is that of
 Mr. Color. Glue is not included in this kit.

H□ bei Bemalungshinweisen ist die Nummer der
 Aqueous - Hobby - Color von Gunze Sangyo,
 während **■** den Ton der Farbserie Mr. Color
 anzeigt. Im Bausatz ist kein Klebstoff enthalten.

Sur le guide de peinture, **H□** correspond au
 numéro de couleur GUNZE SANGYO AQUEOUS
 HOBBY COLOR, alors que **■** correspond à Mr.
 COLOR. La colle n'est pas fournie dans ce kit.

H□ nella indicazione della pittura è il numero
 della Gunze Sangyo del colore ad acqua per
 Hobby, mentre **■** è quello di Mr. Color. La colla
 non è inclusa nella scatola di montaggio.

H□ en indicaciones de pintado. Este es el
 numero de Gunze Sangyo Aqueous Hobby Color,
 mientras **■** es el de Mr. Color. El pegamento no
 esta incluido en el kit.

H□這個着色指示是代表那是出品水性模型漆的編號，而**■**則代表那是出品的樹脂系模型漆的編號，這份套件並沒有包括膠水。

Mitsubishi A6M3 ZERO FIGHTER TYPE 32 'HOUKOKU'



JT121 1:48 三菱 零式艦上戦闘機 32型 '報国'

組み立て図
PROESS ①

★ デカールをはってください。
APPLY DECAL

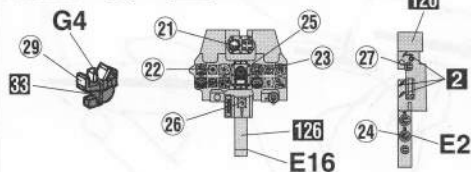

組み立て図
PROESS ⑪

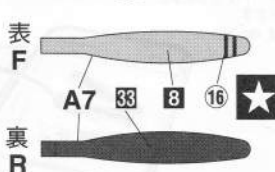

For Japanese use only.
■部品請求をなさる方は、あなたの氏名、住所、郵便番号、電話番号を1字づつはっきり書いて、下のカードと共に申し込みください。

部品請求カード
JT121 三菱 零式艦上戦闘機 32型 '報国'

部品を紛失したり、破損なされた方は、このカードの必要部品を○でかきこみ代金を現金書留または郵便小高替で当社サービス係までお申し込みください。(1,000円以下の部品請求には、切手で代用もできます。)

マーク..... 650円
9602 ART No. JT121
上記の価格が予告なく変更する場合がありますのでご了承ください。

Marking & Painting

Markierungen und Bemalung Decoracion y Pintura
Decoration et Peinture
Marchio & Pittura

注意：製品番号JT18(09118)のデカールは入っていません。
ATTENTION: DECALS FOR JT18(09118) NOT INCLUDED IN THIS KIT.

マーキング及び塗装図

① 第2海軍航空隊 所属機
2nd Flying Group

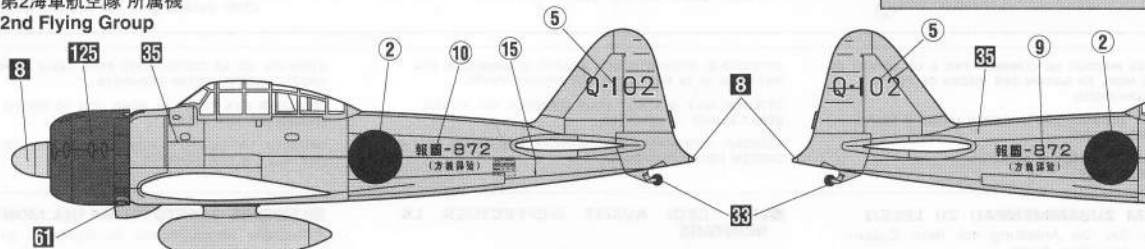

② 第2海軍航空隊 所属機
2nd Flying Group

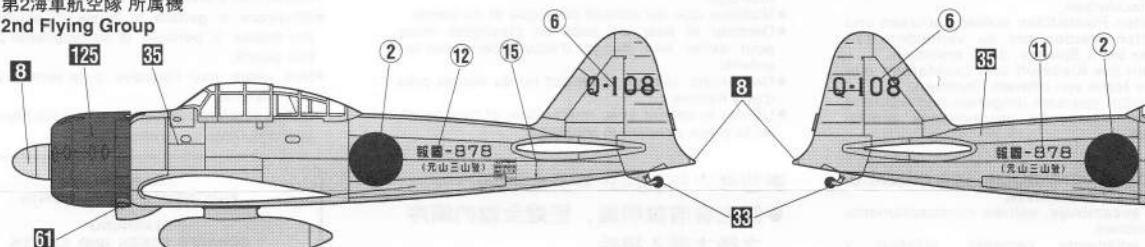

③ 台南海軍航空隊 所属機
TAINAN Flying Group

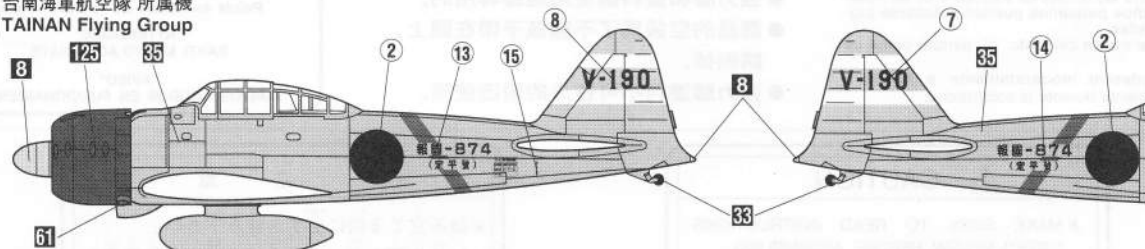

① ② ③

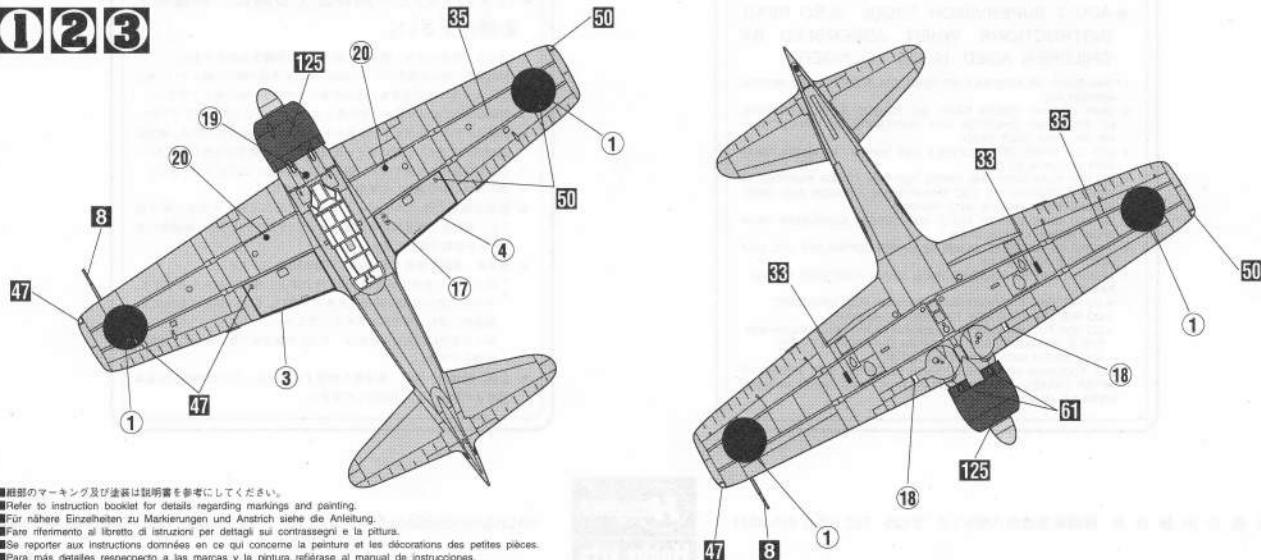

■組部のマーキング及び塗装は説明書を参考にしてください。
■Refer to instruction booklet for details regarding markings and painting.
■Für nähere Einzelheiten zu Markierungen und Anstrich siehe die Anleitung.
■Fare riferimento al libretto di istruzioni per dettagli sui contrasti e la pittura.
■Se reporter aux instructions données en ce qui concerne la peinture et les décorations des petites pièces.
■Para más detalles respecto a las marcas y la pintura, refiérase al manual de instrucciones.
■組部の標記と塗装、説明書参照。

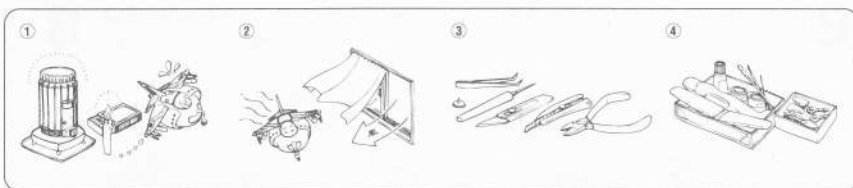

■Please keep to the following rules

1. Never use glue or paint near fire.
2. Open window for fresh air when glue or paint is in use. Be sure to close csp tightly on glue and paint after use and keep them hidden from sun light, and away from reach of small children. Glue and most paints contain volatile solvent which is harmful to health if inhaled too much. Do not inhale solvent intentionally.
3. Use a modeling scissors to take the parts off from the runner and trim any excess plastics with a cutter or a file.
4. Keep all materials and tools neatly.

■Bitte beachten Sie die folgenden Regeln

1. Klebstoff und Farben niemals in der Nähe einer Flamme verwenden.
2. Beim Arbeiten mit Klebstoff oder Farbe Fenster öffnen um die Zufuhr von Frischluft zu gewährleisten. Nach Gebrauch Klebstoff und Farbe fest verschließen. Außerhalb der Reichweite von Kindern lagern und nicht der Sonne aussetzen. Klebstoff und die meisten Farben enthalten flüchtige Lösungsmittel, die der Gesundheit schaden, wenn sie zu stark inhaled werden. Niemals Lösungsmittel absichtlich inhalieren.
3. Verwenden Sie eine Modellbauschere oder einen Plastik-Zwicker um die Plastikteile von den Anpressungen zu trennen. Säubern Sie die Teile von Grat mit einem Cutter oder Feile.
4. Alle Materialien und Werkzeuge ordentlich und übersichtlich bereithalten.

■Suivre attentivement les règles suivantes

1. Ne jamais utiliser colle ni peinture auprès d'une flamme.
2. Ouvrir la fenêtre pendant l'utilisation de colle et de peinture. Bien refermer les pots de colle et de peinture après emploi et les mettre à l'abri du soleil et hors de portée des enfants. Ne Pas respirer colle ou peinture intentionnellement.
3. Utiliser des ciseaux de modéliste pour découper les pièces des grappes et retirer tout excès de plastique à l'aide d'un cutter ou d'une lime.

■Sequire le seguenti regole

1. Non usare mai colla o vernice vicino a fonti di calore.
2. Quando si usa colla o vernice lasciare aperte le finestre in modo che circoli aria fresca. Assicurarsi che il coperchio della colla e della vernice sia ben chiuso dopo l'uso, tenerli lontani dalla luce solare e dalla portata dei bambini. La colla e molte vernici contengono solventi volatili che sono dannosi per la salute se aspirati troppo a lungo. Non aspirare intenzionalmente il solvente.
3. Usare cesoie per modellisti per staccare le parti dalla intaglia-tura e ripulire ogni eccesso di plastica con una lama o una limetta.
4. Mantenere tutti i materiali e attrezzi in perfetto ordine.

■楽しい工作のための4つのポイント

1. 火の近くでは接着剤や塗料を使用しない。
2. 接着剤や塗料を使うときは窓を開ける。
3. 残った接着剤や塗料はふたをして、幼児の手の届かない日かげに保存する。接着剤や塗料は有機材を含んでいるため、吸うと有害でくせになり健康を害することがあるので故意に吸ってはいけません。
4. ナイフや工具を正しく使おう。部品をランナーから切りはなす時は模型用ハサミを使用し、余分な部分はカッター、ヤスリ等で仕上げます。
5. 組立中でも整理整頓しましょう。

■Por favor, mantener las siguientes reglas

1. Nunca usar pegamento o pintura cerca del fuego.
2. Abrir ventanaras para el aire fresco cuando estén usando pegamento o pintura. Estar seguros de cerrar el tapon fuertemente en pegmentos y pinturas después de usarlos y mantenerlos fuera del alcance de la luz solar y fuera del alcance de los niños. El pegamento y muchas pinturas contienen disolventes volátiles que hacen daño a la salud si se inhalan demasiado. No inhalar disolventes intencionadamente.
3. Usar tijeras de modelista para soltar las partes fuera del plástico y arreglar cualquier exceso de plástico con un cortador o cuchilla.

■請緊記以下守則

1. 切不可在近火的地方使用模型膠水或漆油。
2. 使用模型膠水或漆油時，應打開窗戶以確保新鮮空氣流通。模型膠水及漆油在使用後，應確保將蓋蓋緊，放置在陰涼處避免受陽光直射並避免給幼童接觸。模型膠水及大部份漆油都含有揮發性物質，吸入過量會對健康造成不良影響。更不可有意吸氣此等揮發性物質。
3. 使用模型製作用剪鉗把模型部件從膠架上剪下，再用模型刀或小銼銼去或磨去多餘的膠水口。
4. 保持工具及各種物料整潔。

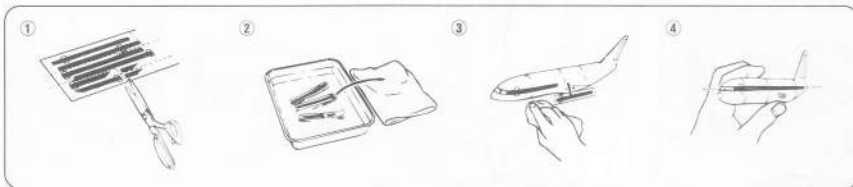

■Correct Method for Applying Decals

1. Clean model surface with wet cloth.
2. Cut each design out of decal sheet and dip them in warm water for 20 seconds.
3. Check with finger tip if design is loose on base paper. If so, place it on proper position on model and slide off base paper leaving design on model.
4. Move design to exact position with wet finger tip, and push out excess water and air bubbles under decal with soft cotton cloth.
5. When decals get dry, wipe off with wet cloth excess glue left around decals.

■Das korrekte Aufbringen der Abziehbilder

1. Oberfläche des Modells mit feuchtem Tuch reinigen.
2. Jedes Motiv einzeln aus dem Bogen herausschneiden und 20 Sekunden in warmes Wasser tauchen.
3. Mit dem Finger prüfen, ob sich das Motiv vom Trägerpapier gelöst hat. Wenn ja, so schieben Sie es vom Papier weg an seine genaue Position auf dem Modell.
4. Korrigieren Sie die exakte Lage mit nasser Fingerspitze und drücken Sie Wasserblasen unter dem Abziehbild mit einem weichen Baumwolltuch weg.
5. Entfernen Sie beim Antrocknen der Abziehbilder die Klebmittel-ränder mit einem feuchten Tuch.

■Comment appliquer les décalcomanies correctement

1. Nettoyer la surface du modèle avec un chiffon humide.
2. Découper chaque décalcomanie de sa planche et la plonger dans l'eau tiède pendant vingt secondes.
3. Vérifier avec le bout du doigt si le dessin se détache de son papier-support. Si oui, le positionner à l'endroit choisi sur le modèle et retirer doucement le papier-support.
4. Positionner la décalcomanie correctement avec un doigt humide et éponger tout restant d'eau et toutes bulles d'air sous la décalcomanie avec un chiffon doux.
5. Lorsque les décalcomanies ont séché, retirer avec un chiffon humide tout excès de colle autour de la décalcomanie.

■Modo esatto per applicare le decalcomanie

1. Pulire la superficie del modello con un panno umido.
2. Ritagliare ciascun disegno dal foglio decalcomanie e immergerli in acqua calda per 20 secondi.
3. Controllare col polpastrello se il disegno è allestito sulla base di carta. In questo caso, applicarlo nella esatta posizione sul modello facendolo scivolare dalla base di carta.
4. Spostare il disegno nella esatta posizione mediante il polpastrello umido, quindi togliere l'acqua in eccesso e le bolle d'aria sotto la decalcomanie mediante un panno soffice di cotone.
5. Quando le decalcomanie sono asciutte, togliere con un panno umido l'eccesso di colla intorno alla decalcomania stessa.

■デカールのしょうずな貼り方

1. デカールを貼るところのほりや汚れを、ぬらした布できれいにふきとってください。
2. 貼りたいデカールを台紙ごとハサミで切りとり、1枚づつ水またはぬるま湯に台紙を下にして20秒くらい浮かべます。
3. 水から出したらタオルの上ののせ、指先でデカールが動くか確かめた後、貼るところにおいて静かに台紙をずらします。
4. 指先に少し水をつけて正確な位置にデカールを動かした後で、やわらかく、よく水を吸う布でデカールを押さえて内側の水分や気泡を押し出します。
5. デカールが完全に乾いたら少し水をつけた布で、デカールのまわりのノリをふきとります。

■Metodo correcto para aplicar las calcomanias

1. Limpiar el modelo con un paño humedo.
2. Recortar cada diseño de la calcomania y meterlos ne agua fra para 20 segundos.
3. Mirar con las puntas de los dedos si las calcomanias han dejado suelto el papel base. Si lo han hecho, colocarlas en correcta posición en el modelo y deslizar el papel base fuera, dejando la pegatina ne el modelo.
4. Mover la pegatina a la posición exacta con los dedos mojados y empujar fuera los excesos de agua y burbujas de aire de debajo de la calcomania con una suave prenda de algodón.
5. Cuando las calcomanias se sequen, limpiar con un trapo hum-edo cualquier exceso de pegamento quede sobre las calcomanias.

■貼上水標標貼の正確方法

1. 用濕布抹乾淨模型表面。
2. 按照各標貼的形狀從標貼紙上切出，浸到溫水之中約20秒。
3. 用指尖試行標貼以確定標貼是否已脫離底紙。如果屬實，則把標貼連底紙放到模型表面的適當位置上，小心地將底紙移去，把標貼留在模型表面。
4. 以濕水的指尖把標貼到正確的位置上，再用柔軟的綿質布料把標貼輕壓。以擠出標貼底下的氣泡和水分。
5. 標貼乾燥後，用濕布輕拭標貼及其附近的模型表面，以洗去可能殘留在標貼附近的多餘膠水，確保效果美。

ATTENTION: CE PRODUIT NE CONVIENT PAS A UN ENFANT DE MOINS DE 36 MOIS, EN RAISON DES PIÈCES DE PETITE DIMENSION CONTENUES.

CAUTION: NOT SUITABLE FOR CHILDREN UNDER 3 YEARS. CONTAINS SMALL PARTS.

NICHT FÜR KINDER UNTER 36 MONATEN ENTHÄLT KLEINE TEILE.

ATTENZIONE: PRODOTTO NON ADATTO AI BAMBINI DI ETÀ INFERIORE AI 36 MESI. CONTIENE PICCOLE PARTI.

ATTENTIE: NIET GESCHIKT VOOR KINDEREN TOT 4 JAAR. BEBAT KLEINE ONDERDELEN.

ATENÇÃO: IMPRÓPRIO PARA CRIANÇAS COM MENOS DE 3 ANOS. CONTEM PEÇAS PEQUENAS.

ATENCIÓN: NO ES CONVENIENTE PARA NIÑOS MENORES DE 3 AÑOS. CONTIENE PIEZAS PEQUEÑAS.

FORSIGTIG! IKKE EGNET TIL BØRN SOM ER MINDRE END 3 ÅR. INDEHOLDER SMÅ DELE.

ΠΡΟΣΧΗ ΚΑΤΑΛΗΛΟ ΓΙΑ ΠΑΙΔΙΑ ΑΝΩ ΤΩΝ ΤΡΙΩΝ ΕΤΩΝ ΠΕΡΙΞΕΙ ΜΙΚΡΑ ΤΕΜΑΧΙΑ