



F-18D HORNET "NIGHT ATTACK"

マクドネル・ダグラスF-18Aホーネットは、海軍のF-14トムキャットの補佐及びF-4、A-7の後継機として開発された戦闘攻撃機です。F-18の原形は国際戦闘機として計画されたノースロップP-530コブラです。この後空軍の軽量戦闘機の採用案にYF-17として提案されましたがライバルのF-16に敗れてしまいました。しかしこの頃海軍は価格が高騰し思うように調達できないF-14を補佐し攻撃能力をもった軽量戦闘攻撃機を求めていましたが、これに採用されたのが、ノースロップとマクドネル・ダグラスが共同でYF-17を改良して開発したF/A-18ホーネットです。F-18は当初より戦闘攻撃機として開発されたため、地上攻撃用の各種爆弾や、対艦攻撃用のハーブーンミサイル等、多様な兵装が可能です。

The McDonnell Douglas F/A-18 Hornet Fighter aircraft was developed from Northrop Aviation's P-530 Cobra design. This was a Northrop entry to the international fighter competition design program of the 1970's. Later designated the YF-17, it lost the competition to General Dynamics' F-16A "Fighting Falcon". During this same period, the U.S. Navy was looking for a less expensive lightweight fighter and the McDonnell Douglas Corporation proposed to alter the YF-17 design to Navy requirements and use Northrop as a prime sub-contractor. Redesignated the F/A-18, the aircraft has several under wing hardpoints for weapons etc. It is a great attack aircraft with air to surface missiles and bombs and superb air to air fighting capability. The Hornet exists in

また攻撃終了後は直ちに空対空戦闘機として運用するため空対空ミサイルとバルカン砲を搭載しています。F-18は単座のA型、複座のB型、単座で電子機器を強化したC型、複座で夜間攻撃能力を大幅に向上させたD型がありアメリカ海軍、海兵隊をはじめオーストラリア、カナダ等諸外国でも多く使用されています。《データF-18A》乗員：1名、全幅：11.43m、全長：17.07m、全高：4.66m 最大離陸重量：22,317kg、エンジン：GE F404-GE-400×2、推力：4,990kg (アフターバーナー使用時7,983kg)、最大速度：マッハ1.8/11,000m、固定武装：M61A1 20mmバルカン砲×1、初飛行：1978.11.18 (F-18全規模開発型)

four versions. The F/A-18 single seat Fighter/Attack aircraft. The F/A-18B is a two seat version. The F/A-18C single seater with additional electronic warfare systems, and the F/A-18D two seater version with night intercept capability. It is used by the U.S. Navy, U.S. Marines, Canada, Australia, and several other allied countries. Specifications: Wing span-11.43 mtrs; Length-17.03 mtrs; Height-4.66 mtrs; Gross weight-22,317kg; Engines, F404-GE-400 × 2; Thrust/(AB) 4990kg/(7983kg) ea.; Maximum speed Mach 1.8/11000 mtrs; Fixed weapon M61A1 20mm Vulcan cannon. First flight: 18 November 1978 (Prototype).

Die F-18A "Hornet" von McDonnell-Douglas ist ein Kampfflugzeug, das zur Unterstützung der F-14 "Tomcat" der US Navy und als Nachfolgemodell der F-14 und A-7 entwickelt wurde. Das Original der F-18 ist die Northrop P-530 "Cobra", die als internationales Kampfflugzeug geplant war. Später wurde dieses Flugzeug zugunsten des Rivalen F-16 fallengelassen, als YF-17 als leichtes Kampfflugzeug der Luftwaffe vorgeschlagen wurde. Der Produktionspreis stieg aber unvorhergesehen an, und anstelle von Anschaffung im vorhergesehenen Umfang wurde es zur Unterstützung der F-14 als leichtes Kampfflugzeug zur Anschaffung. Hierzu wurde die F/A-18 Hornet als eine verbesserte Version der YF-17 entwickelt, die gemeinsam von Northrop und McDonnell-Douglas entwickelt worden war. Da die F-18 von Anfang an als Kampfflugzeug ausgelegt war, wurde es leicht möglich, sie mit verschiedenartigen Waffensystemen auszustatten, wie verschiedene Bomben gegen Landziele, Harpoon-Raketen gegen Seeziele etc. Nach einem

gefolgten Angriff kann die F18-A sofort als Jagdflugzeug umgerüstet werden, indem sie mit Luft-Luft-Raketen und Vulcan-Maschinengewehren ausgestattet wird. Die F-18 ist in der Version A ein Einzitzer, in der Version B ein Zweitzer, in der Version C ein Einzitzer mit zusätzlicher elektronischer Ausstattung und in der Version D ein Einzitzer mit besonderer Ausrüstung für Nachtkampfeinsätze. Das Flugzeug wird von der US Navy, von den US Marines und von den Streitkräften anderer Länder wie Australien, Kanada u.a. eingesetzt. (Daten der F-18A) Besatzung: 1; Tragflächenweite: 11,43 m; Länge: 17,07 m; Höhe: 4,66 m; maximales Fluggewicht: 22,317 kg; Triebwerk: GE-F404-GE-400 × 2; Schub: 4,990 kg (mit Nachbrenner: 7,983 kg); Höchstgeschwindigkeit: Mach 1,8 in 11,000 Höhe, feste Bewaffnung: M61A1 20 mm Vulcan-Maschinengewehr × 1; Jungferflug: 8. November 1978. (F-18FSD)

Le Hornet F-18A de McDonnell-Douglas est un avion de guerre qui a été développé pour assister le Tomcat F-14 de la marine à la place de F-4 et de A-7. L'origine du F-18 est le Cobra P-530 de Northrop qui devait être un avion de combat international. Par la suite, il fut abandonné au profit du YF-17 proposé comme avion de combat léger, en tant que rival du F-16. Cependant, à ce moment-là, le prix augmenta subitement et comme il fut impossible d'en produire la quantité souhaitée, il fut utilisé pour assister le F-14 dans la poursuite d'un avion de combat léger pour augmenter les capacités d'attaque. L'avion utilisé pour ce propos fut le Hornet F/A-18, une version améliorée du YF-17, co-développé par Northrop et McDonnell-Douglas. Le F-18 étant conçu depuis le début comme un avion de combat, il fut possible de l'équiper de différents équipements militaires comme des bombes contre les attaques terrestres, des missiles harpons contre les attaques marines, etc. Après avoir effectué une attaque,

il peut être équipé de missiles air-air et de canons Vulcan et être utilisé immédiatement comme avion anti-combat. La F-18 de type A transporte une personne, le type B transporte plusieurs personnes, le type C transporte une personne mais avec un équipement électronique renforcé et le type D qui transporte une personne peut attaquer de nuit et est très utilisé par la marine américaine, les forces navales et par d'autres pays comme l'Australie, le Canada, etc. (Données du F-18A) Equipage: 1, Envergure: 11,43 m, Longueur: 17,07 m, Hauteur: 4,66 m, Poids maximum au décollage: 22,317 kg, Moteur: GE-F404-GE-400 × 2, Puissance d'envol: 4,990 kg (Utilisé après le brûleur: 7,983 kg), Vitesse maximum: Mach 1,8/11,000 m, Arme fixée: Canon Vulcan M61A1 20 mm × 1, Premier vol: 18 novembre 1978. (F-18FSD)

L'F-18A Hornet de McDonnell-Douglas è un aereo da guerra d'attacco sviluppato come sussidiario all'F-14 Tomcat della forza navale e successivo all'F-14 e A-7. L'originale dell'F-18 è il Northrop P-530 cobra creato come aereo combattente internazionale. Più tardi, questo aereo fu sostituito dall'YF-17 che fu proposto come aereo da combattimento leggero delle forze aeree al rivale F-16. Tuttavia, a quei tempi, il prezzo crebbe improvvisamente e poiché non poteva essere destinato come desiderato, fu usato per assistere l'F-14 con lo scopo di aereo da attacco a guerra leggera per aumentare le possibilità di attacco, però l'aereo che fu usato per quello scopo fu l'F/A-18 Hornet che era una miglioria della versione dell'YF-17 che era stato co-sviluppato da Northrop e McDonnell-Douglas. Poiché l'F-18 fu sviluppato come aereo da attacco da guerra dall'inizio, diventò possibile equipaggiarlo con vari dispositivi militari come diversi tipi di bombe contro attacchi da terra, missili Harpoon contro attacchi

da mare, ecc. È dopo l'attacco può essere usato immediatamente come aereo anti-combattimento equipaggiandolo con missili aria-aria e cannoni Vulcan. L'F-18 è del tipo A a un guidatore, il tipo C a un guidatore con equipaggiamento elettronico rinforzato, e il tipo D con delle capacità altamente migliorate come aereo a un posto per attacchi notturni ed è largamente usato dalla marina americana, dalle forze navali e da altri paesi come l'Australia, il Canada, ecc. (Dati dell'F-18A) Equipaggio: 1, Larghezza ala: 11,43 m, Lunghezza: 17,07 m, Altezza: 4,66 m, Peso di portata massimo: 22,317 kg, Motore: GE-F404-GE-400 × 2, Potenza di spinta: 4,990 kg (Usato senza il bruciatore: 7,983 kg), Velocità massima: Mach 1,8/11,000 m, Armi fisse: Cannone Vulcano M61A1 a 20 mm × 1, Primo volo: 18 novembre, 1978. (F-18FSD)

El FA-18A Hornet de McDonnell-Douglas es un avión de ataque que fue desarrollado para ayudar al F-14 Tomcat de la armada y como seguidor del F-4 y el A-7. El modelo original del F-18 es el Northrop P-530 Cobra, que fue planeado como caza internacional. A partir de entonces, este avión perdió al ser propuesto el YF-17 como caza ligero de las fuerzas aéreas en contra de su rival F-16. Sin embargo, en ese momento, el precio subió rápidamente y, como no pudo fabricarse como se deseaba, fue empleado para asistir al F-14 en la búsqueda de un avión de ataque ligero a fin de aumentar las posibilidades de ataque, pero el avión empleado para este fin fue el F/A-18 Hornet, versión mejorada del YF-17, que fue codesarrollado por Northrop y McDonnell-Douglas. Como el F-18 fue desarrollado como avión de ataque desde su comienzo, fue posible equiparlo con varios equipos militares, tales como varios tipos de bombas contra ataques terrestres, misiles Harpoon contra ataques marítimos, etc.

Y después de haber finalizado un ataque, puede emplearse inmediatamente como avión anticaza equipándolo con misiles aire-aire y cañones Vulcan. El F-18 de tipo A es para un piloto, el tipo B es para varios tripulantes, el tipo C es para un piloto con equipo electrónico de refuerzo, el tipo D con de las capacidades enormemente mejoradas, es para un piloto y ataques nocturnos, y se emplea ampliamente en la armada y la infantería de marina de los EE.UU., y en otros países como Australia, Canadá, etc. (Datos del F-18A) Tripulación: 1, Envergadura: 11,43 m, Longitud: 17,07 m, Altura: 4,66 m, Peso máximo de despegue: 22,317 kg, Motor: GE-F404-GE-400 × 2, Potencia de empuje: 4,990 kg (empleando postcombustión: 7,983 kg), Velocidad máxima: mach 1,8/11,000 m, Armamento fijo: Cañon Vulcan M61A1 de 20 mm × 1, Vuelo inaugural: 18 de noviembre de 1978. (F-18FSD)

麥道·道格拉斯F-18A霍尼特(大胡蜂)是一種戰鬥攻擊機，它是作為海軍F-14 托姆凱特(雄貓)的助戰機和F-4、A-7的接班機而被開發的。F-18的母型機是已被計劃作為國際戰鬥機的諾斯羅普P-530柯勃拉(眼鏡蛇)。其後，在空軍選擇輕型戰鬥機的方案中曾被提出作為YF-17使用，結果敗於與其競爭的F-16。但是，當時海軍感到F-14的價格昂貴而不能大量採購，因此就想購買一種能輔助F-14並且具有攻擊能力的輕型戰鬥攻擊機，最後被選中的機型就是由諾斯羅普和麥道·道格拉斯共同對YF-17進行改進而開發成的F/A-18霍尼特。由於F-18一開始就是作為戰鬥攻擊機而被開發的，因此可以裝備用於攻擊地面的各種炸彈，以及用於攻擊兵艦的標式導彈等多種兵器。

另外，為了能在攻擊結束後馬上作為戰鬥機使用投入空戰，因此這裝備有空對空導彈和火神式機砲。F-18有各種各樣的設計型式：A型為單座機型、B型為多座機型、C型為單座而加強電子裝備的機型、D型是多座而大大提高夜間攻擊能力的機型。因此除了被美國海軍、海軍陸戰隊採用外，還廣泛被澳大利亞、加拿大等各國大量採用。《F-18A諸元》乘員：1名、全寬：11.43公尺、全長：17.07公尺、全高：4.66公尺、最大離陸重量：22,317公斤、引擎：GE F404-GE-400×2、推力：4,990公斤(使用加力燃燒器時為7,983公斤)、最大速度：1.8馬赫/11,000公尺、固定武器：M61A1 20毫米火神式機砲×1、初次飛行：1978年11月18日(F-18全規模開發型)。

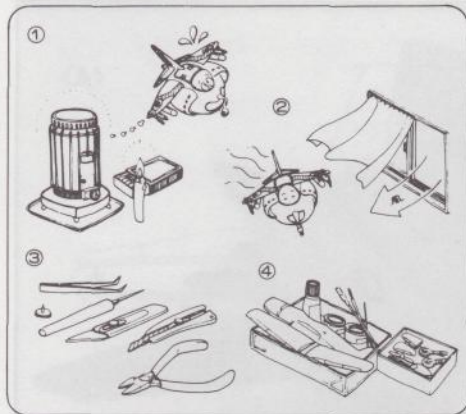

■楽しい工作のための4つのポイント

1. 火の近くでは接着剤や塗料を使用しない。
2. 接着剤や塗料を使うときは窓を開ける。残った接着剤や塗料はふたをして、幼児の手の届かない日かげに保存する。接着剤や塗料は有機溶剤を含んでいるため、吸うと有害でくせになり健康を害することがあるので故意に吸ってはいけません。
3. ナイフや工具を正しく使おう。部品をランナーから切りはなす時は模型用ハサミを使用し、余分な部分はカッター、ヤスリ等で仕上げます。
4. 組立中でも整理整頓しましょう。

■Please keep to the following rules

1. Never use glue or paint near fire.
2. Open window for fresh air when glue or paint is in use. Be sure to close csp tightly on glue and paint after use and keep them hidden from sun light, and away from reach of small children. Glue and most paints contain volatile solvent which is harmful to health if inhaled too much. Do not inhale solvent intentionally.
3. Use a modelling scissors to take the parts off from the runner and trim any excess plastics with a cutter or a file.
4. Keep all materials and tools neatly.

■Bitte beachten Sie die folgenden Regeln

1. Klebstoff und Farben niemals in der Nähe einer Flamme verwenden.
2. Beim Arbeiten mit Klebstoff oder Farbe Fenster öffnen um die Zufuhr von Frischluft zu gewährleisten. Nach Gebrauch Klebstoff und Farbe fest verschließen. Außerhalb der Reichweite von Kindern lagern und nicht der Sonne aussetzen. Klebstoff und die meisten Farben enthalten flüchtige Lösungsmittel, die der Gesundheit schaden, wenn sie zu stark inhaled werden. Niemals Lösungsmittel absichtlich inhalieren.
3. Verwenden Sie eine Modellbauschere oder einen Plastik-Zwicker um die Plastikteile von den Anspritzungen zu trennen. Säubern Sie die Teile von Gräten mit einem Cutter oder Feile.
4. Alle Materialien und Werkzeuge ordentlich und übersichtlich bereithalten.

■Suivre attentivement les règles suivantes

1. Ne jamais utiliser colle ni peinture auprès d'une flamme.
2. Ouvrir la fenêtre pendant l'utilisation de colle et de peinture. Bien fermer les pots de colle et de peinture après emploi et les mettre à l'abri du soleil et hors de portée des enfants. Ne pas respirer colle ou peinture intentionnellement.
3. Utiliser des ciseaux de modélisme pour découper les pièces des grappes et retirer tout excès de plastique à l'aide d'un cutter ou d'une lime.
4. Ranger tous les matériaux et outils avec soin.

■Sequire le seguenti regole

1. Non usare mai colla o vernice vicino a fonti di calore.
2. Quando si usa colla o vernice lasciare aperte le finestre in modo che circoli aria fresca. Assicurarsi che il coperchio della colla e della vernice sia ben chiuso dopo l'uso, tenerli lontani dalla luce solare e dalla portata dei bambini. La colla e molte vernici contengono solventi volatili che sono dannosi per la salute se aspirati troppo a lungo. Non aspirare intenzionalmente il solvente.
3. Usare cesoie per modellisti per staccare le parti dalla intelaatura e ripulire ogni eccesso di plastica con una lama o una lima.
4. Mantenere tutti i materiali e attrezzi in perfetto ordine.

■Por favor, mantener las siguientes reglas

1. Nunca usar pegamento o pintura cerca del fuego.
2. Abrir ventanas para el aire fresco cuando esten usando pegamento o pintura. Estar seguros de cerrar el tapon fuertemente en pegamentos y pinturas despues de usarlos y mantenerlos fuera del alcance de la luz solar y fuera del alcance de los niños. El pegamento y muchas pinturas contienen disolventes volátiles que hacen daño a la salud si se inhalan demasiado. No inhalar disolventes intencionadamente.
3. Usar tijeras de modelista para soltar las partes fuera del plastico y arreglar cualquier exceso de plastico con un cortador o cuchilla.

■請緊記以下守則

1. 切不可在近火的地方使用模型膠水或漆油。
2. 使用模型膠水或漆油時，應打開窗戶以確保新鮮空氣流通。模型膠水及漆油在使用後，應確保將蓋掩旋緊。放置在陰涼處避免受陽光直射，並避免給幼童接觸到。模型膠水及大部份漆油都含有揮發性物質，吸入過量會對健康造成不良影響，更不可有意吸進此等揮發性物質。
3. 使用模型製作專用鉗把模型部件從膠架上剪下，再用模型刀或小鋸刮去或磨去多餘的塑膠水口。
4. 保持工具及各種物料整潔。

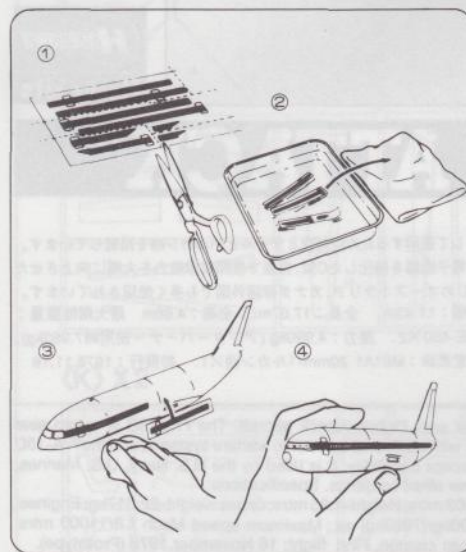

■デカールのじょうずな貼り方

1. デカールを貼るところのほこりや汚れを、ぬらした布できれいにふきとってください。
2. 貼りたいデカールを台紙ごとハサミで切りとり、1枚づつ水またはぬるま湯に台紙を下にして20秒くらい浮かべます。
3. 水から出したらタオルの上にのせ、指先でデカールが動くか確かめた後、貼るところにおいて静かに台紙をずらします。
4. 指先に少し水をつけて正確な位置にデカールを動かした後、やわらかく、よく水を吸う布でデカールを押さえて内側の水分や気泡を押し出します。
5. デカールが完全に乾いたら少し水をつけた布で、デカールのまわりのノリをふきとります。

■Correct Method for Applying Decals

1. Clean model surface with wet cloth.
2. Cut each design out of decal sheet and dip them in warm water for 20 seconds.
3. Check with finger tip if design is loose on base paper. If so, place it on proper position on model and slide off base paper leaving design on model.
4. Move design to exact position with wet finger tip, and push out excess water and air bubbles under decal with soft cotton cloth.
5. When decals get dry, wipe off with wet cloth excess glue left around decals.

■Das korrekte Aufbringen der Abziehbilder

1. Oberfläche des Modells mit feuchtem Tuch reinigen.
2. Jedes Motiv einzeln aus dem Bogen heraus schneiden und 20 Sekunden in warmes Wasser tauchen.
3. Mit dem Finger prüfen, ob sich das Motiv vom Trägerpapier gelöst hat. Wenn ja, so schieben Sie es vom Papier weg an seine genaue Position auf dem Modell.
4. Korrigieren Sie die exakte Lage mit nasser Fingerspitze und drücken Sie Wasserblasen unter dem Abziehbild mit einem weichen Baumwolltuch weg.
5. Entfernen Sie beim Antrocknen der Abziehbilder die Klebemittleränder mit einem feuchten Tuch.

■Comment appliquer les décalcomanies correctement

1. Nettoyer la surface du modèle avec un chiffon humide.
2. Découper chaque décalcomanie de sa planche et la plonger dans l'eau tiède pendant vingt secondes.
3. Vérifier avec le bout du doigt si le dessin se détache de son papier-support. Si oui, le positionner à l'endroit choisi sur le modèle et retirer doucement le papiersupport.
4. Positionner la décalcomanie correctement avec un doigt humide et éponger tout restant d'eau et toutes bulles d'air sous la décalcomanie avec un chiffon doux.
5. Lorsque les décalcomanies ont séché, retirer avec un chiffon humide tout excès de colle autour de la décalcomanie.

■Modo esatto per applicare le decalcomanie

1. Pulire la superficie del modello con un panno umido.
2. Ritagliare ciascun disegno dal foglio decalcomanie e immergerli in acqua calda per 20 secondi.
3. Controllare col polpastrello se il disegno è allentato sulla base di carta. In questo caso, applicarlo nella esatta posizione sul modello facendolo scivolare dalla base di carta.
4. Spostare il disegno nella esatta posizione mediante il polpastrello umido, quindi togliere l'acqua in eccesso e le bolle d'aria sotto la decalcomania mediante un panno soffice di cotone.
5. Quando le decalcomanie sono asciutte, togliere con un panno umido l'eccesso di colla intorno alla decalcomania stessa.

■Metodo correcto para aplicar las calcomanias

1. Limpiar el modelo con un paño humedo.
2. Recortar cada diseño de la calcomania y meterlos ne agua fria por 20 segundos.
3. Mirar con las puntas de los dedos si las calcomanias han dejado suelto el papel base. Si lo han hecho, colocarlas en correcta position en el modelo y deslizar el papel base fuera, dejando la pegatina ne el modelo.
4. Mover la pegatina a la position exacta con los dedos mojados y empujar fuera los excesos de agua y burbujas de aire de debajo de la calcomania con una suave prenda de algodón.
5. Cuando las calcomanias se sequen, limpiar con un trapo humedo cualquier exceso de pegamento que quede sobre las calcomanias.

■貼上水印標貼的正確方法

1. 用濕布抹乾淨模型表面。
2. 按照各標貼的形狀從標貼紙上切出，浸到溫水之中約20秒。
3. 用指尖試行觸摸以確定標貼是否已脫離底紙，如果確實，則把標貼連底紙放到模型表面的適當位置上，小心地將底紙移去，把標貼留在模型表面。
4. 以濕水的指尖把標貼到正確的位置上，再用柔軟的絨布把標貼輕壓，以擠出標貼底下的氣泡和水分。
5. 標貼乾後，用韌布輕拭標貼及其附近的模型表面，以洗去可能殘留在標貼附近的多餘膠水，確保效果完美。

H11	1	ホワイト	WHITE	WEISS	BLANC	BIANCO	BLANCO	白色
H2	2	ブラック	BLACK	SCHWARZ	NOIR	NERO	NEGRO	黒色
H8	8	シルバー	SILVER	SILBER	ARGENT	ARGENTO	PLATA	銀色
H11	62	つや消しホワイト	FLAT WHITE	MATTWEISS	BLANC MAT	BIANCO OPACO	BLANCO MATE	啞白色
H12	63	つや消しブラック	FLAT BLACK	MATTSCHWARZ	NOIR MAT	NERO OPACO	NEGRO MATE	啞黒色
H13	64	つや消しレッド	FLAT RED	MATTROT	ROUGE MAT	ROSSO OPACO	ROJO MATE	啞紅色
H18	28	黒鉄色	STEEL	STAHL	ACIER	ACCIAIO	ACERO	黒鐵色
H44	51	はだ色	FLESH	FLEISCHFARBE	CHAIR	COLOR CARNE	CARNE	肌肉色
H52	15	濃緑色(暗緑色(1))	IJN GREEN	IJN GRÜN	VERT IJN	VERDE IJN	VERDE IJN	IJN濃緑色
H76	61	焼鉄色	BURNT IRON	GEBER, EISEN	FER BRULÉ	FERRO BRUCIATO	HIERRO BRUÑIDO	燒鐵色
H77	77	タイヤブラック	TIRE BLACK	REIFENSCHWARZ	NOIR DE PNEU	NERO PNEUMATICO	NEGRO NEUMATICO	胎黒色
H80	54	カーキグリーン	KHAKI GREEN	KHAKIGRÜN	VERT KHAKI	VERDE KAKI	VERDE KAKI	幹鐵緑色
H81	55	カーキ	KHAKI	KHAKI	KHAKI	KAKI	KAKI	幹鐵色
H90	47	クリアーレッド	CLEAR RED	ROT, REIN	ROUGE CLAIR	ROSSO CHIARO	ROJO CLARO	透明紅色
H92	49	クリアーオレンジ	CLEAR ORANGE	ORANGE, REIN	ORANGE CLAIR	ARANCIO CHIARO	NARANJA CLARO	透明橙色
H93	50	クリアーブルー	CLEAR BLUE	BLAU, REIN	BLEU CLAIR	BLU CHIARO	AZUL CLARO	透明藍色
H94	51	クリアーグリーン	CLEAR GREEN	GRÜN, REIN	VERT CLAIR	VERDE CHIARO	VERDE CLARO	透明緑色
H307	307	グレーFS36320	GRAY	GRAU	GRIS	GRIGIO	GRIS	灰色
H308	308	グレーFS36375	LIGHT GRAY	HELLGRAU	GRIS CLAIR	GRIGIO CHIARO	GRIS CLARO	淺灰色
H317	317	グレーFS36231	GRAY	GRAU	GRIS	GRIGIO	GRIS	灰色
H318	318	レドーム	RADOME	RADOME	RADOME	RADOME	RADOMO	奶黄色
H329	329	イエローFS13538	YELLOW	GELB	JAUNE	GIALLO	AMARILLO	黄色

塗料指定のH□はグンゼ産業・水性ホビーカラー、
■はMr.カラーの番号です。このキットには接着剤は
入っていませんので別にお求めください。

H□ in painting indication is the number of
Gunze Sangyo Aqueous Hobby Color, while ■
is that of Mr. Color. Glue is not included in this kit.

H□ bei Bemalungshinweisen ist die Nummer
der Aqueous-Hobby-Color von Gunze Sangyo,
während ■ den Ton der Farberie Mr. Color
anzeigt. Im Bausatz ist kein Klebstoff enthalten.

Sur le guide de peinture, H□ correspond au
numéro de couleur GUNZE SANGYO AQUEOUS
HOBBY COLOR, alors que ■ correspond à Mr.
COLOR. La colle n'est pas fournie dans ce kit.

H□ nella indicazione della pittura è il numero
della Gunze Sangyo del colore ad acqua per
Hobby, mentre ■ è quello di Mr. Color. La colla
non è inclusa nella scatola di montaggio.

H□ en indicaciones de pintado. Este es el
numero de Gunze Sangyo Aqueous Hobby Color,
mientras ■ es el de Mr. Color. El pegamento
no esta incluido en el kit.

H□這個着色指示是代表都是出品水性模型漆的編
號，而■則代表都是出品的樹脂系模型漆的編號，
這份零件並沒有包括膠水。

1

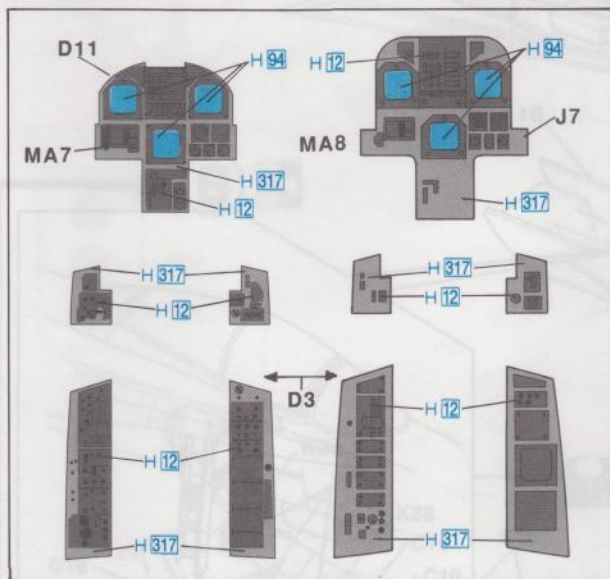
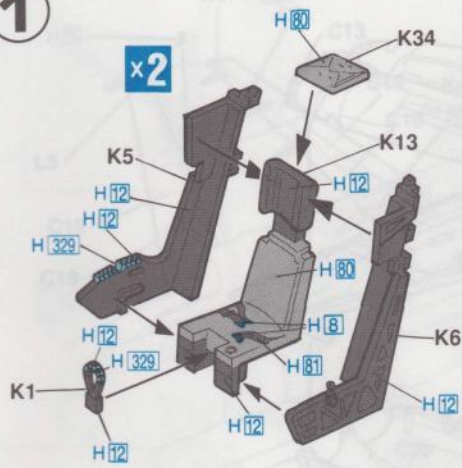

2

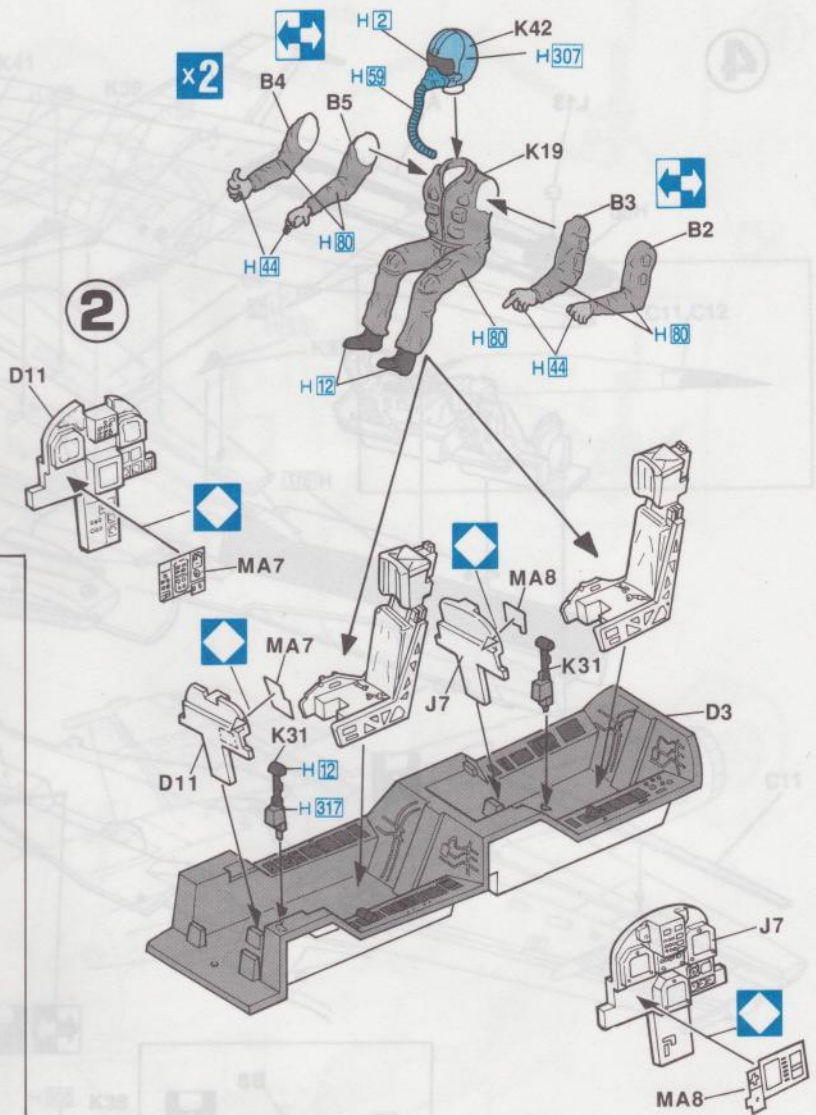

3

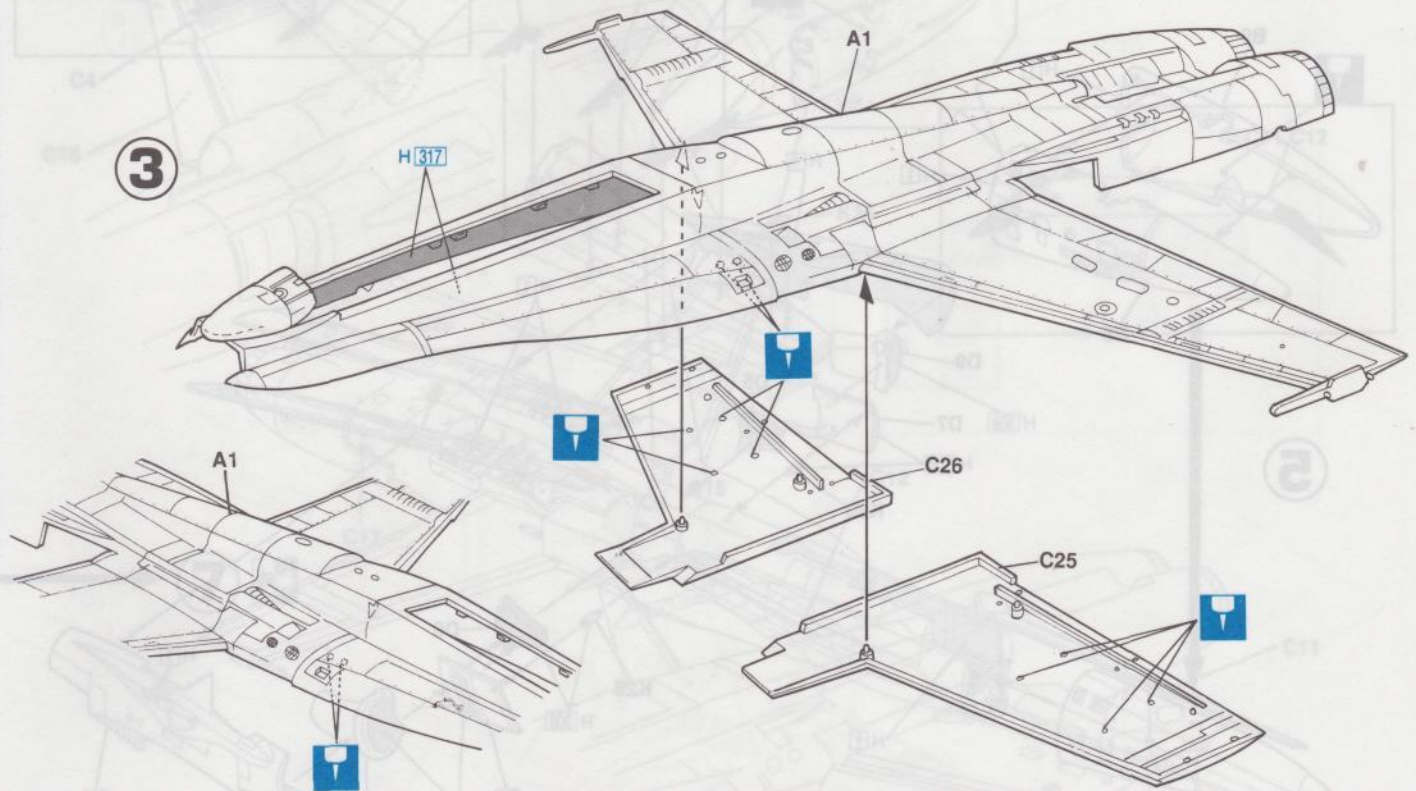

x2

2組つくってください
2 SETS NEEDED
WIRD DOPPELT BENOTIGT
DEUX SETS NECESSAIRES

NECESSARIE 2 SERIE
SE NECESITAN DOS PIEZAS
同様の製作二組



どちらかを選んでください
OPTIONAL
NACH BELIEBEN
FACULTATIF

FACULTATIVO
OPCIONAL
可以選擇採用



瞬間接着剤 金属用
INSTANT GLUE FOR METAL
METALLKLEBER
COLLE A METAL INSTANTANEE

COLLA ISTANTANEA PER METALLI
UTILIZAR PEGAMENTO INSTANTANEO
瞬間組合膠、金属用



穴をあけてください
OPEN HOLE
OFFNEN
FAIRE UN TROU

FORO APERTO
HACER AJQUERO
鑽孔

4

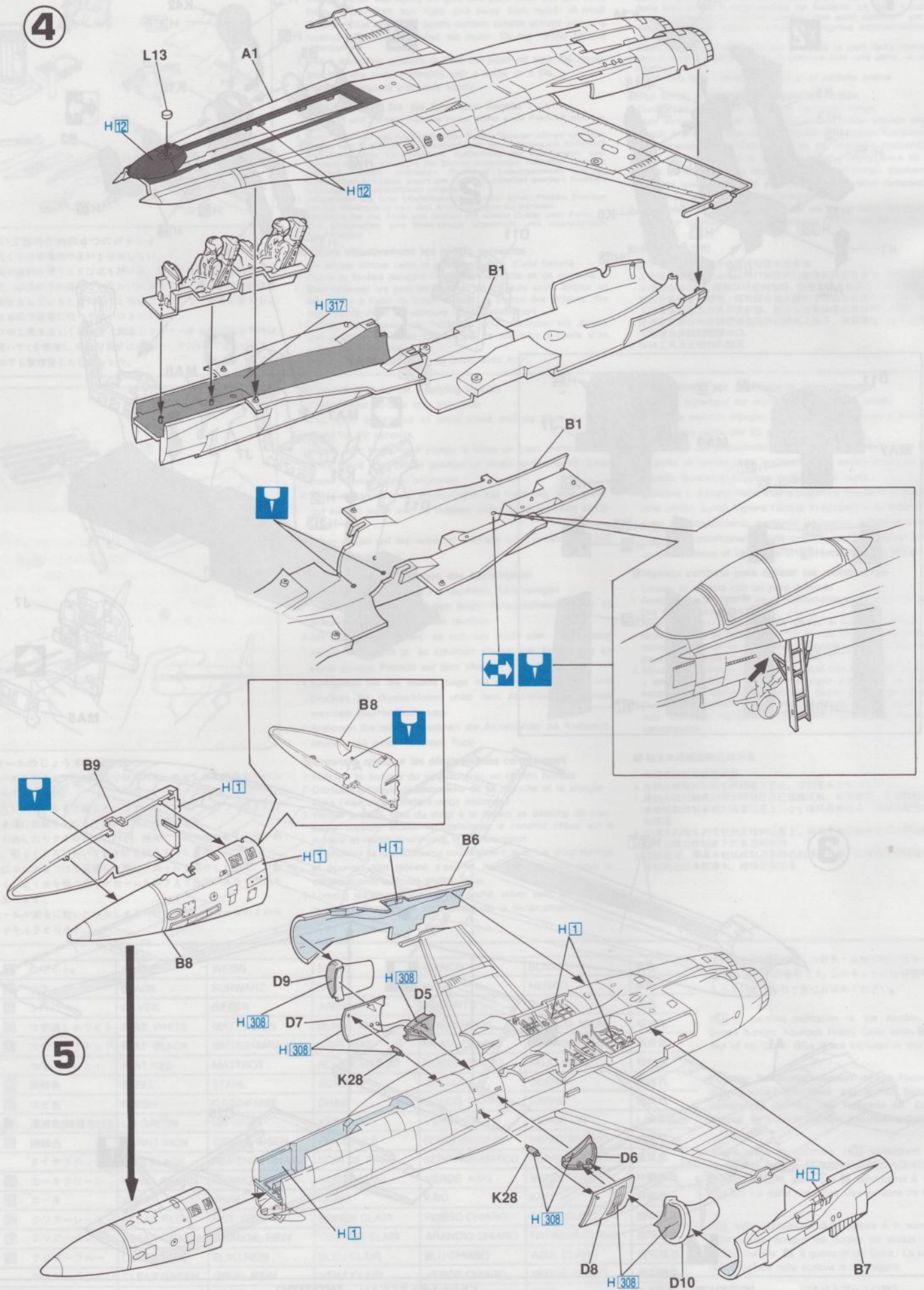

5

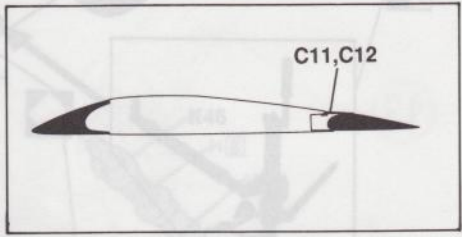
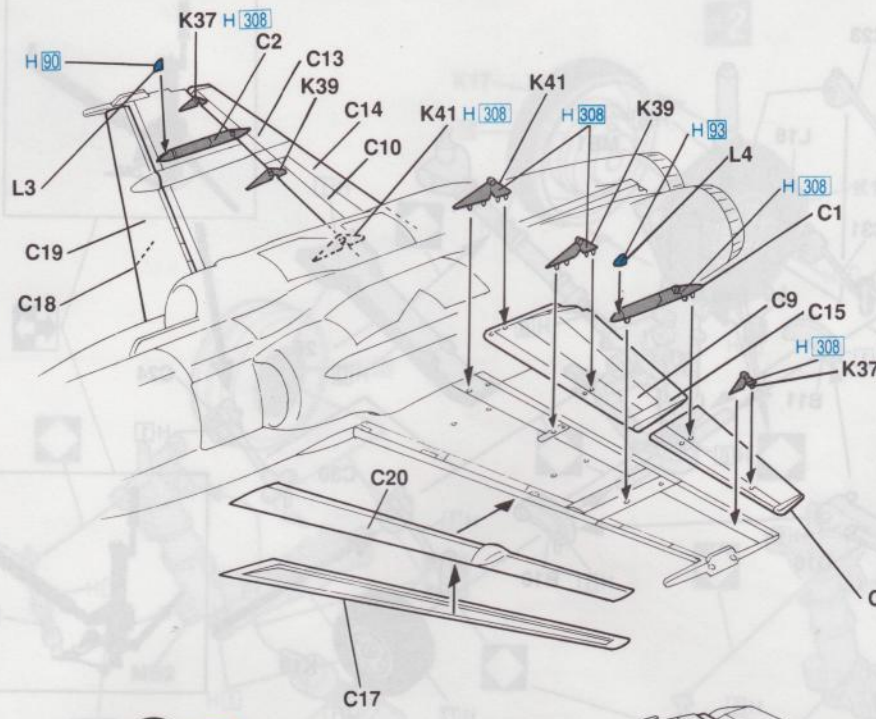

6

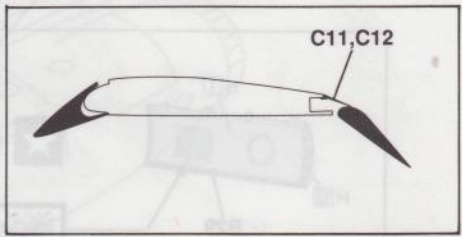
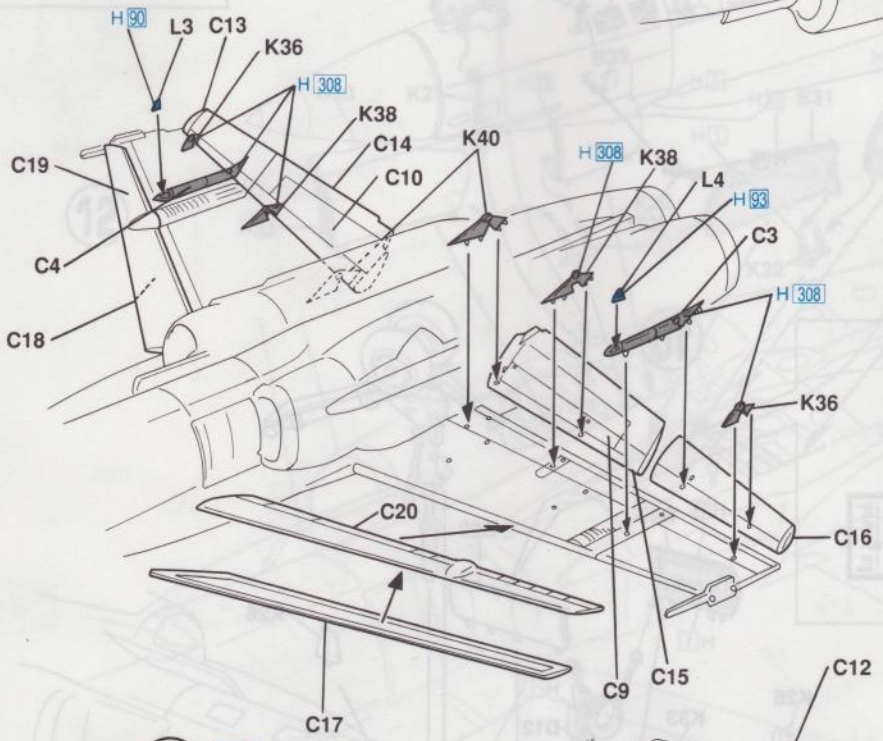
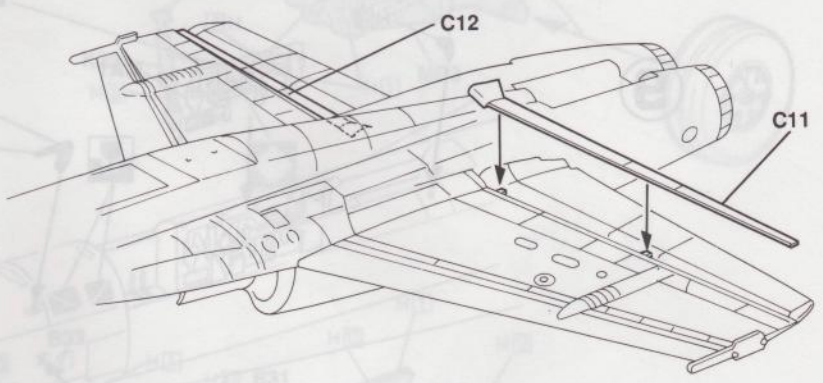

7

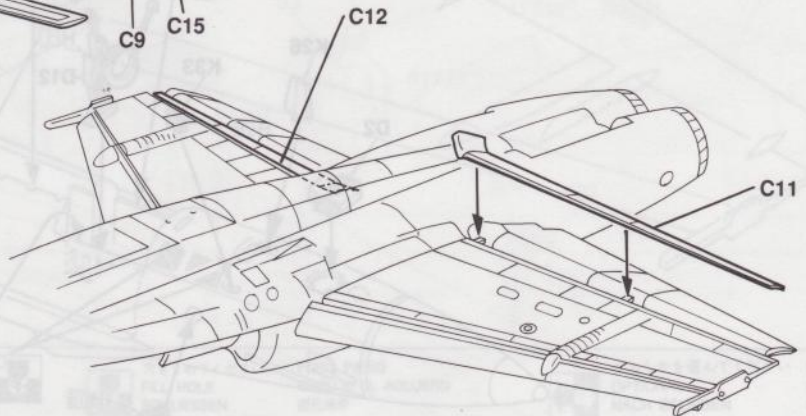

穴をあけてください
FORO APERTO
OPEN HOLE
HACER AQUEJERO
ÖFFNEN
FAIRE UN TROU
鑽孔

どちらかを選んでください
FACOLTATIVO
OPCIONAL
NACH BELIEBEN
可以選擇採用
FACOLTATIV
OPCIONAL

8

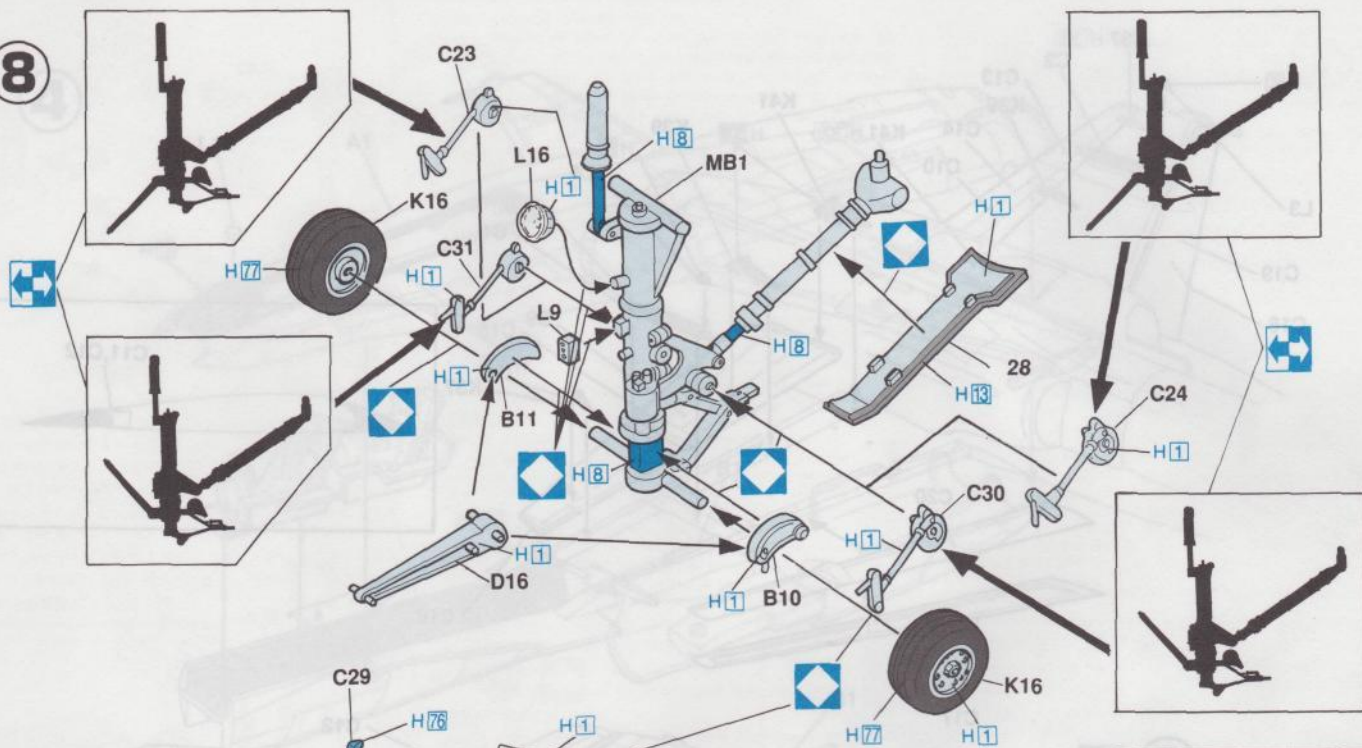

9

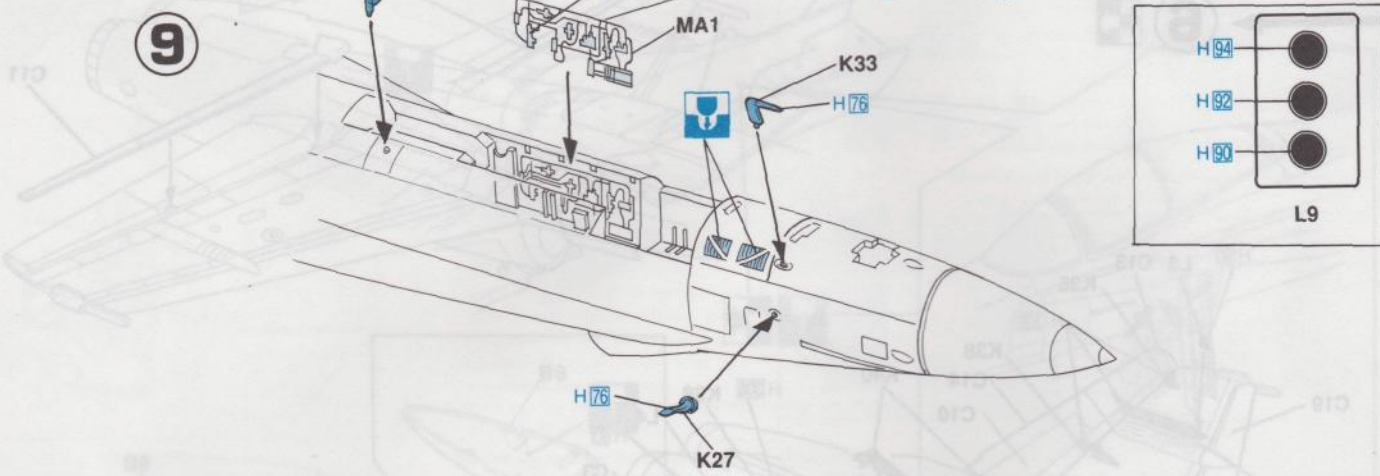

10

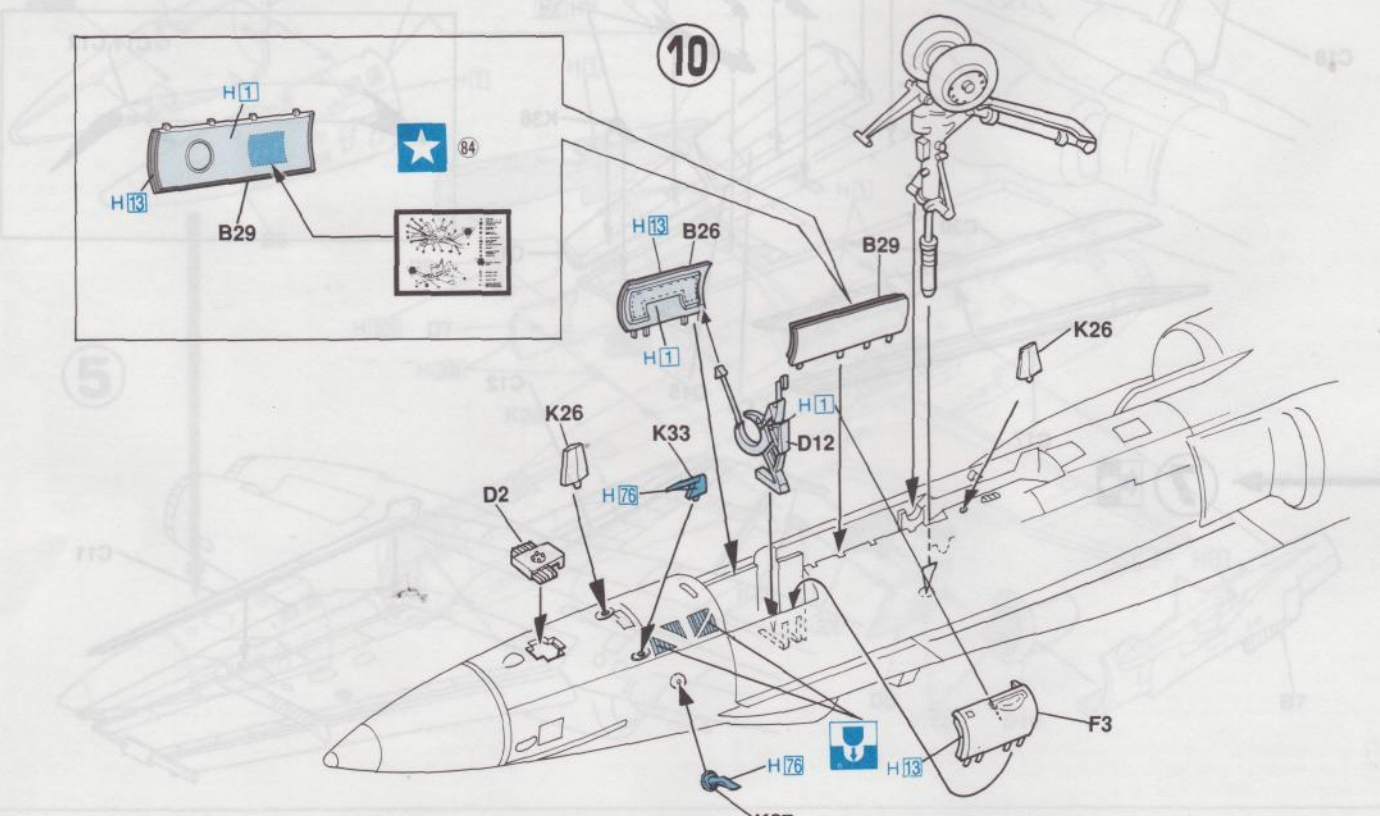

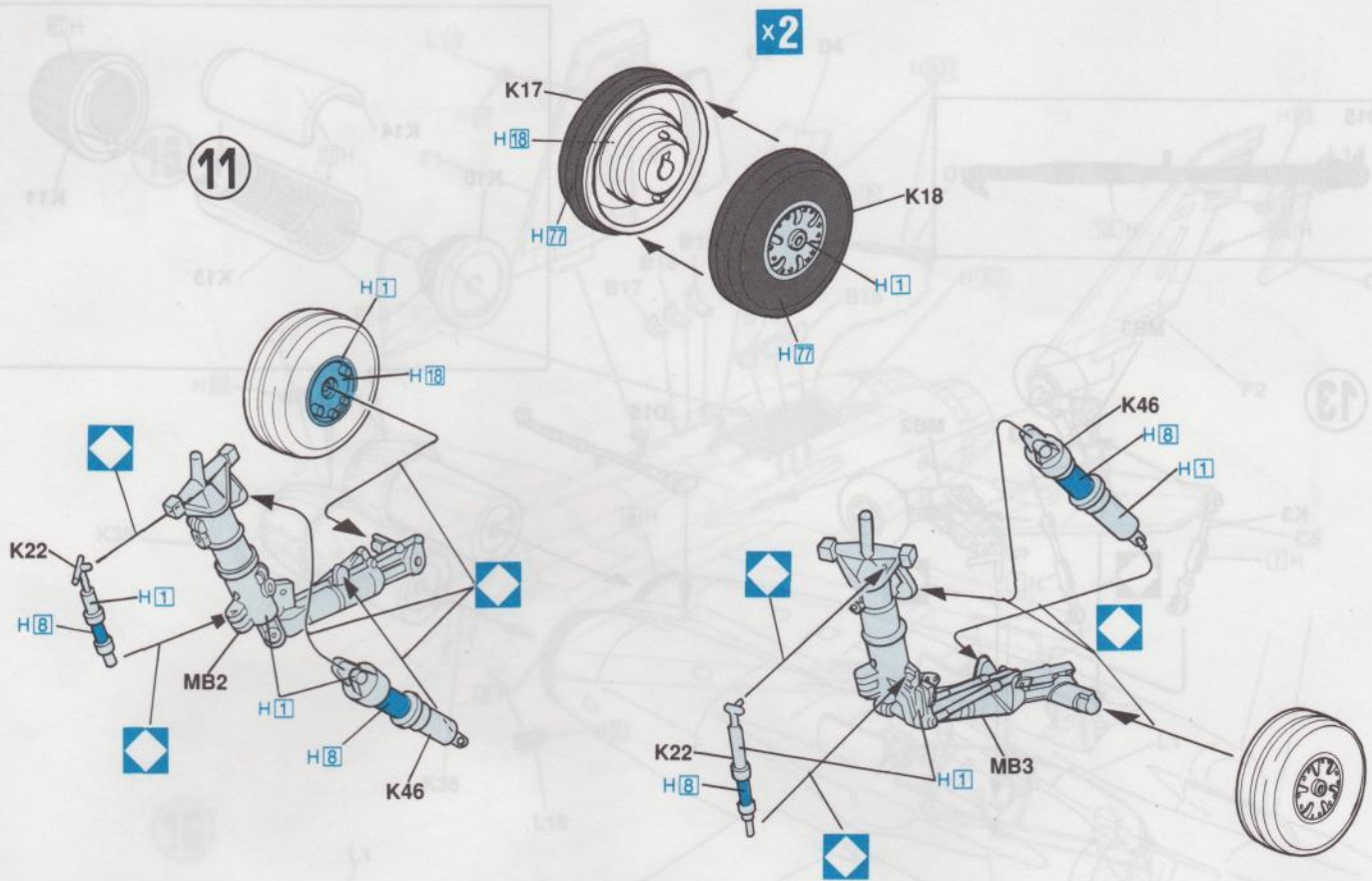

5

11

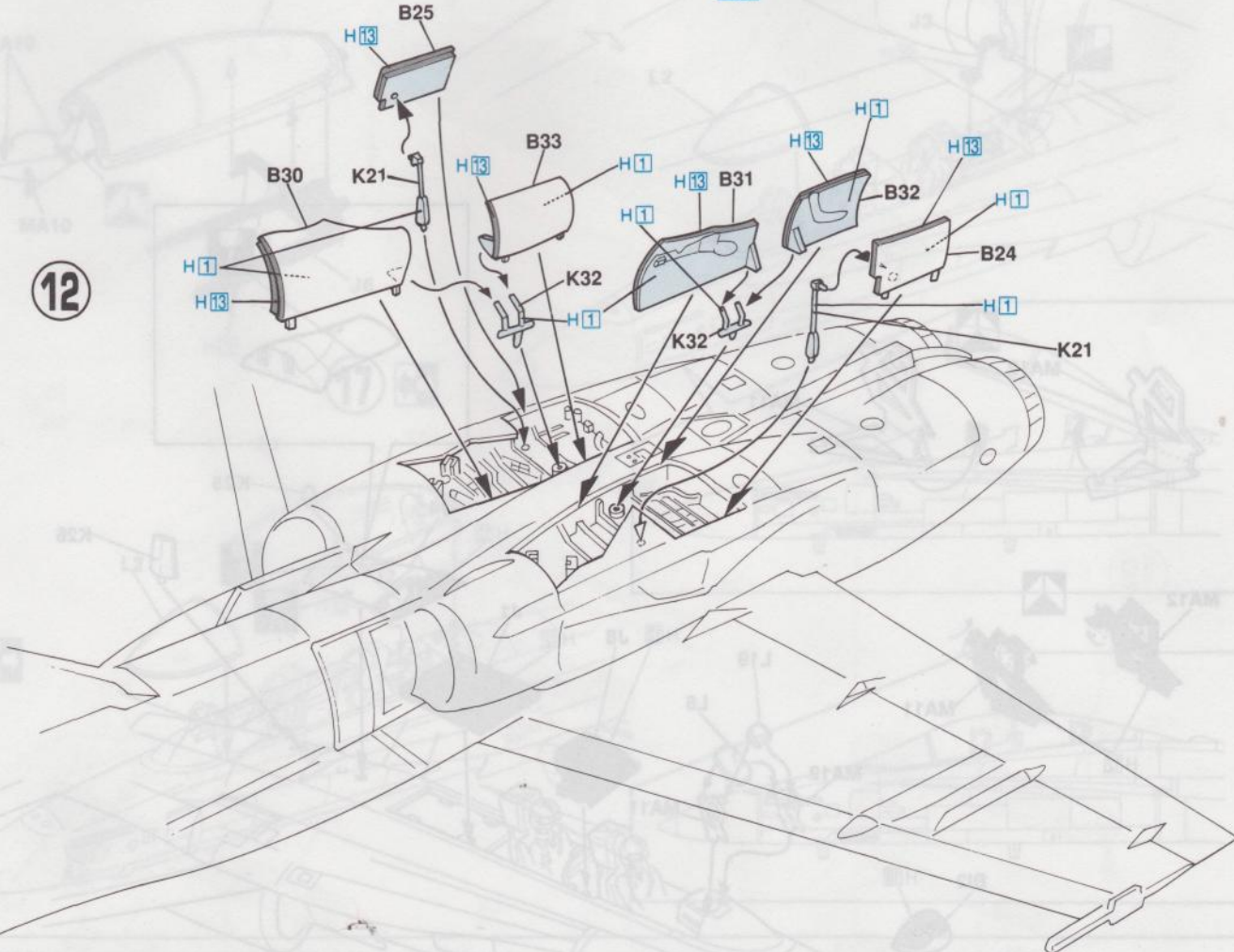

12



 瞬間接着剤 金属用
INSTANT GLUE FOR METAL
METALLKLEBER
COLLE A METAL INSTANTANÉE

COLLA ISTANTANEA PER METALLI
UTILIZAR PEGAMENTO INSTANTANEO
瞬間接着剤, 金属用

 穴をうめてください。
FILL HOLE
SCHLIESSEN
BOUCHER LE TROU

FORO PIENO
EMPUJE EL AGUJERO
把孔填平

 どちらかを選んでください
OPTIONAL
NACH BELIEBEN
FACULTATIF

FACOLTATIVO
OPCIONAL
可以選擇採用

 デカールをはってください
APPLY DECAL
HIER ABZIEHBILD
APPLIQUER DECALCOMANIE

APPLICARE DECALCOMANIE
PONER CALCOMANIA
貼上水印紙

 2組つくってください。
2 SETS NEEDED
WIRD DOPPELT BENÖTIGT
DEUX SETS NECESSAIRES

NECESSAIRE 2 SERIE
SE NECESITAN DOS PIEZAS
同様の制作二組

D15

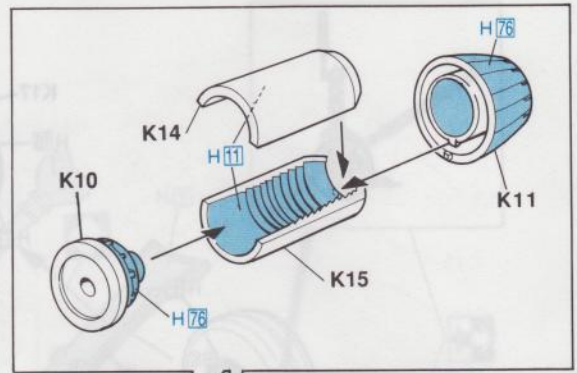

13

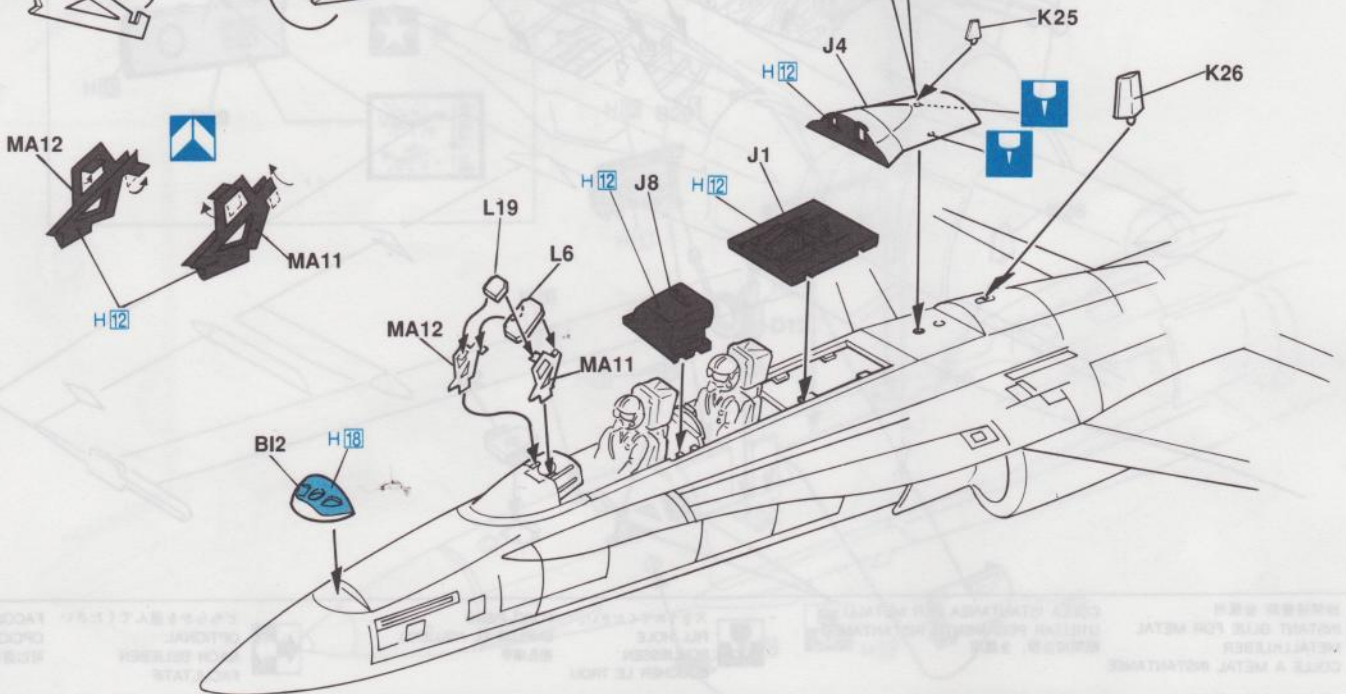
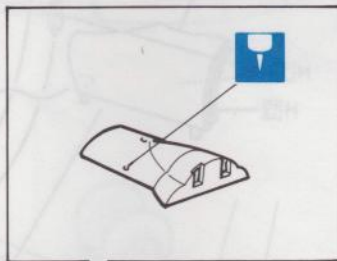
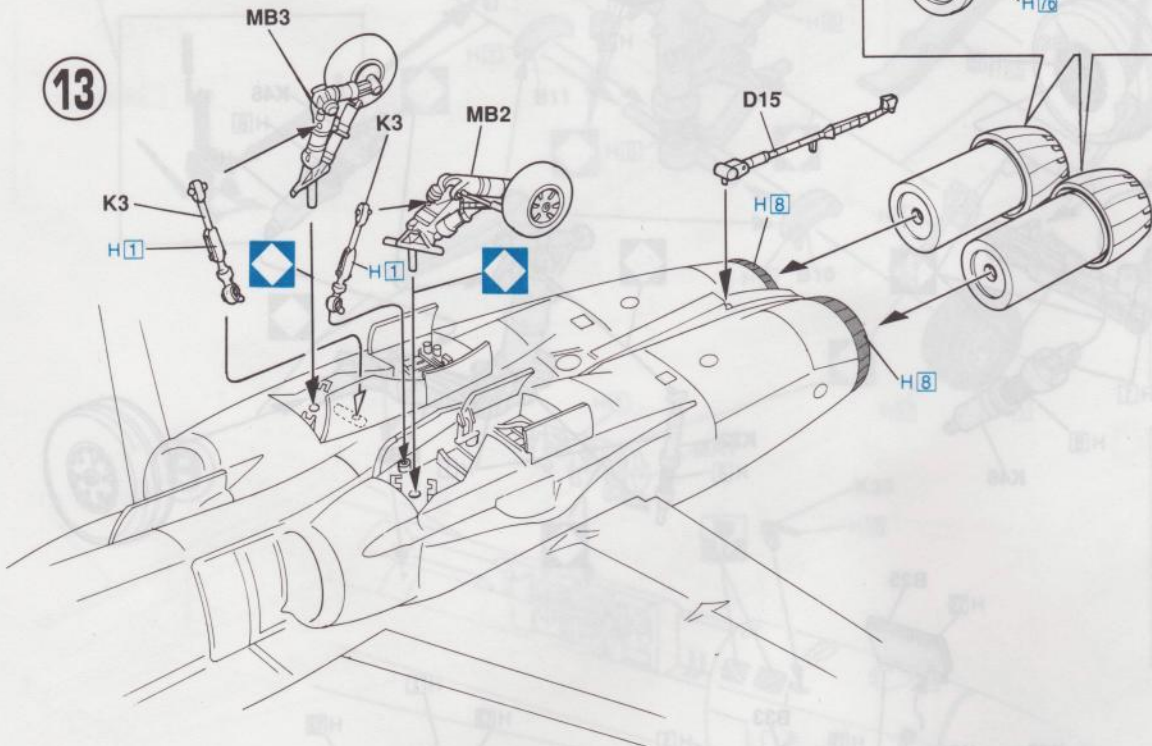

15

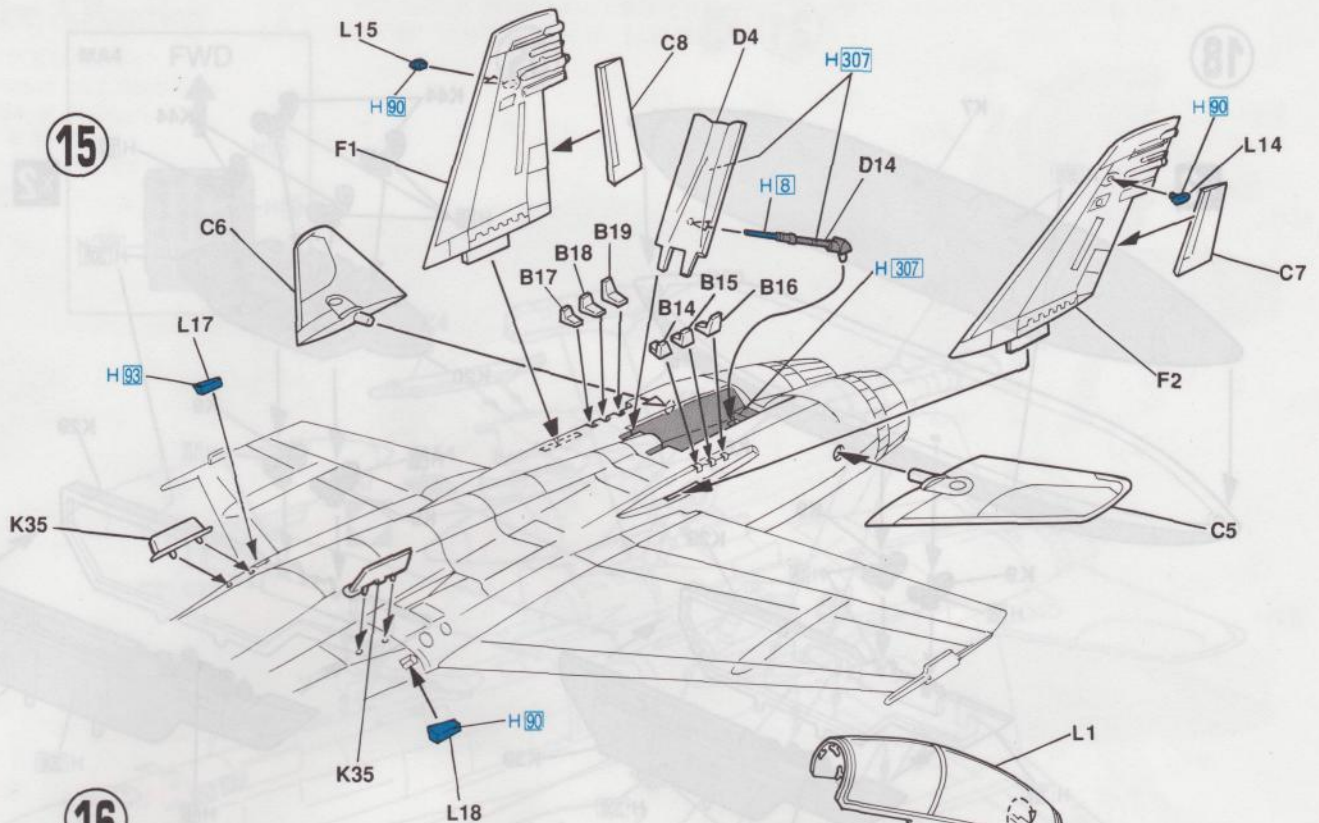

16

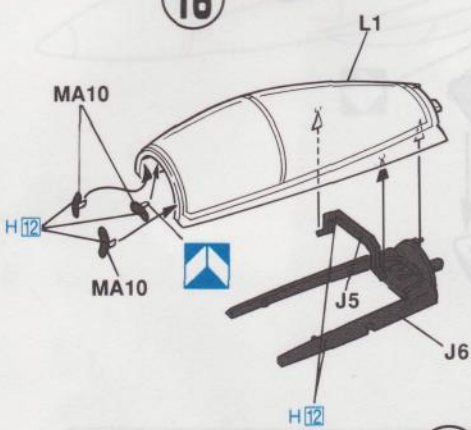

17

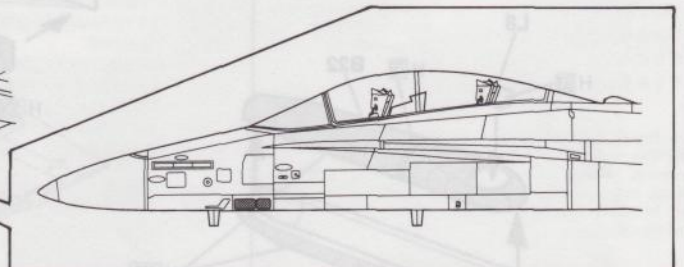
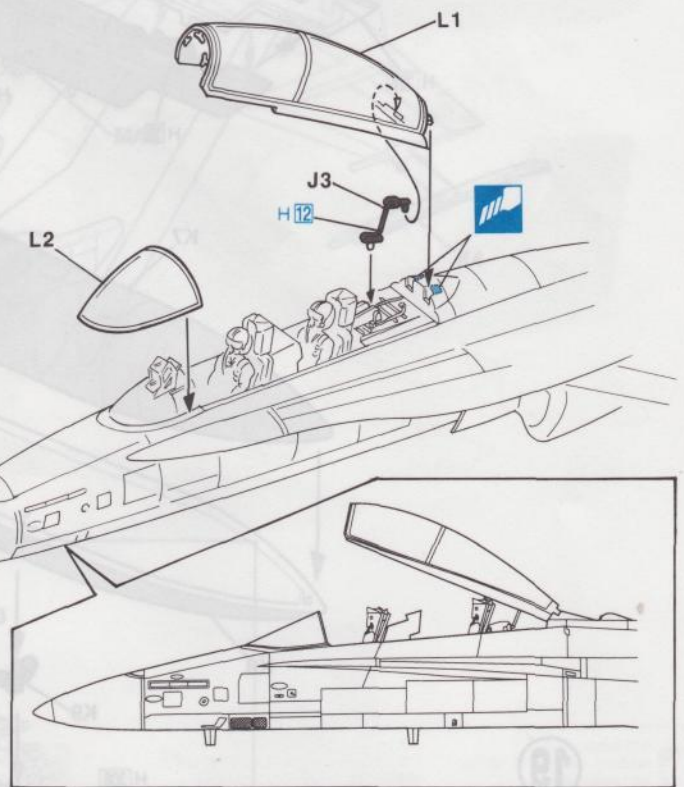
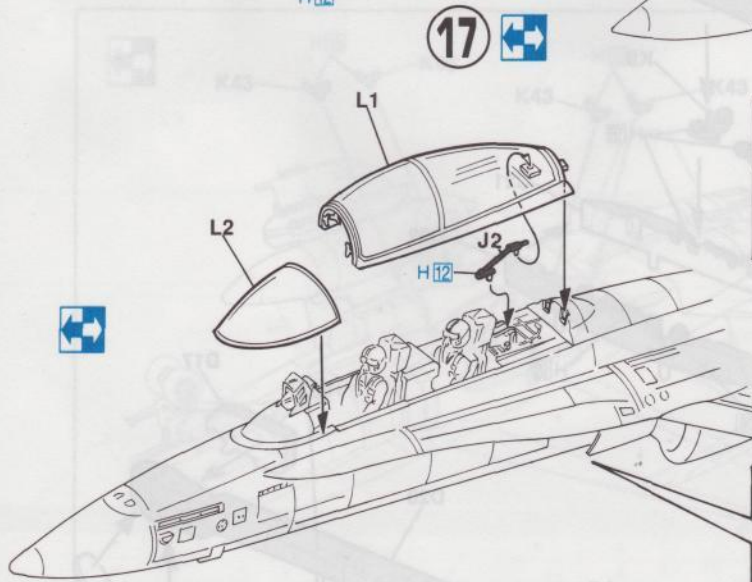

 塗装図の番号です
PAINTING SCHEME NUMBER
LACKERSCHEMANUMMER
NUMEROS DE LA LISTE DE PEINTURES

NUMERO DELLO SCHEMA DI VERNICIATURA
PINTAR ESQUEMA NUMERO
這是塗裝圖的號碼

 瞬間接着剤 全金属用
INSTANT GLUE FOR METAL
METALLKLEBER
COLLE A METAL INSTANTANÉE

COLLA INSTANTANEA PER METALLI
UTILIZAR PEGAMENTO INSTANTANEO
瞬間結合膠、全金属用

 どちらかを選んでください
FACOLTATIVO
NACH BELIEBEN
FACULTATIF

折り曲げてください
PIEGARE
BITTE BIEGEN
PUER SIL VOUS PLAIT

 デカールをはってください
APPLY DECAL
HIER ABZIEHBILD
APPLIQUER DECALCOMANIE

APPLICARE DECALCOMANIE
PONER CALCOMANIA
貼上水印紙

 穴をあけてください
FORO APERTO
HACER AQUJERO
擴孔

切り取ってください
SEPARARE
REMOVED
ENTFERNEN
RETIRER

18

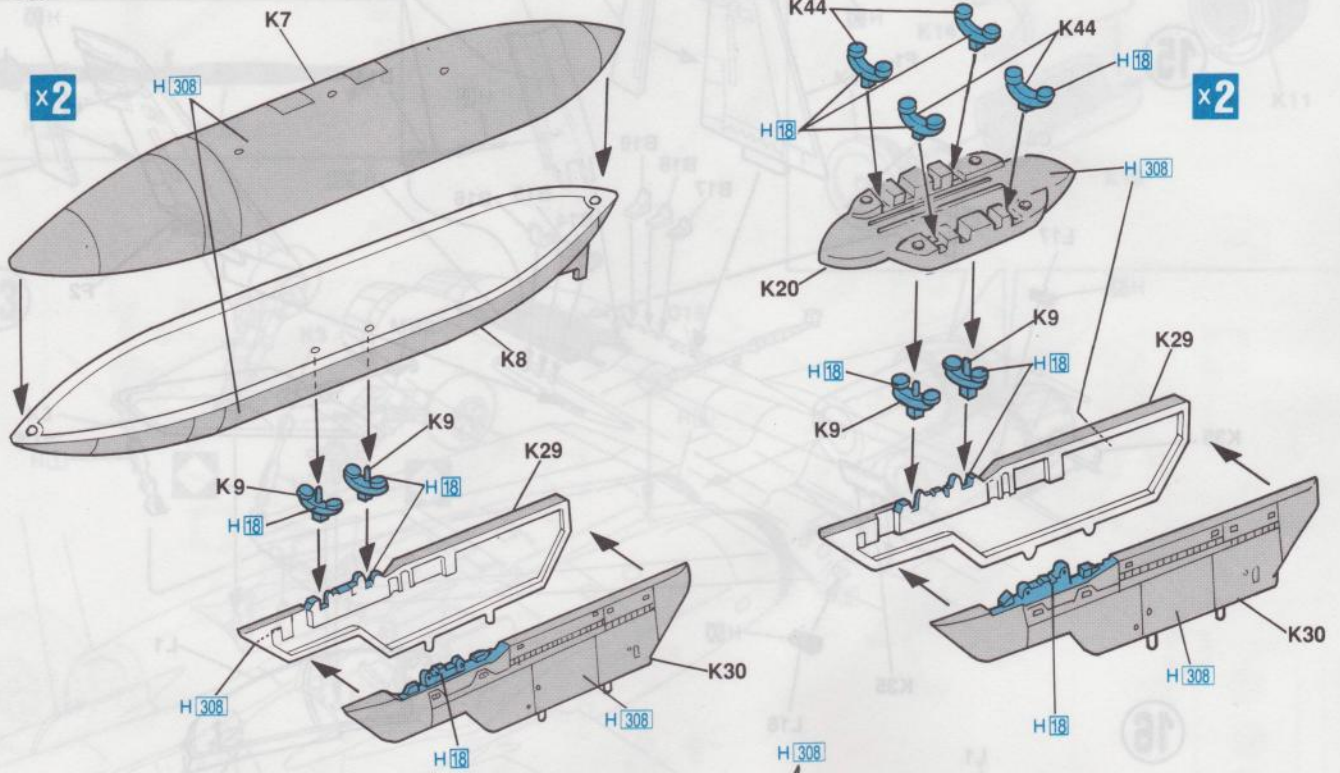

19

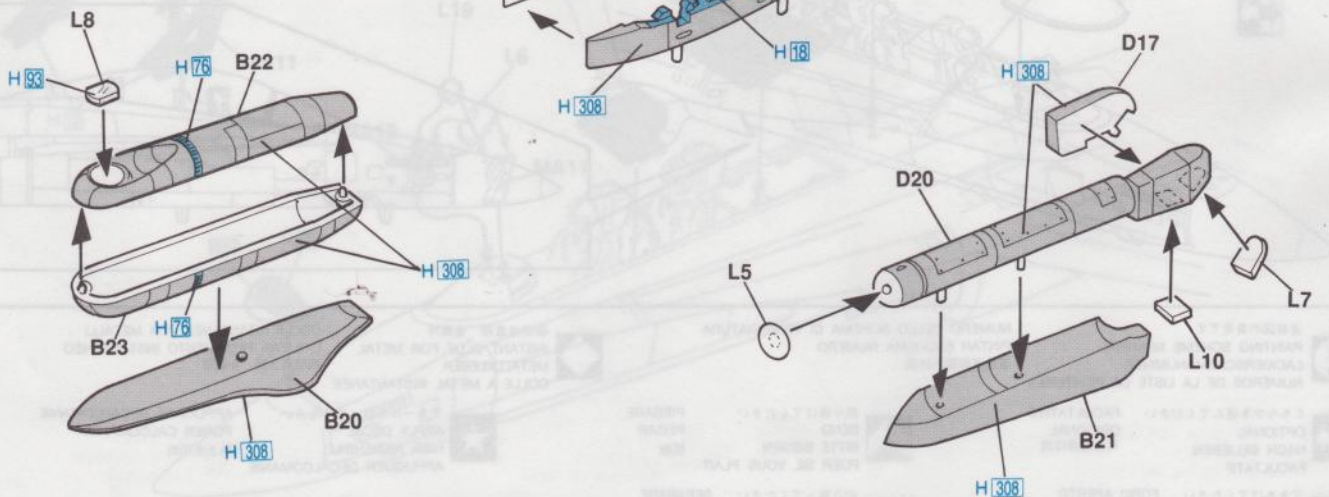

Marking & Painting

マーキングとペイント
 Markierungen und Bemalung
 Decoration et Peinture
 Marcas y Pintas
 Decoracion y Pinturas

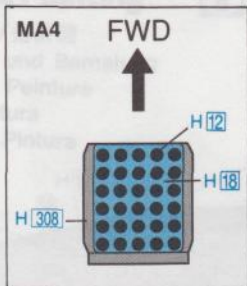

20

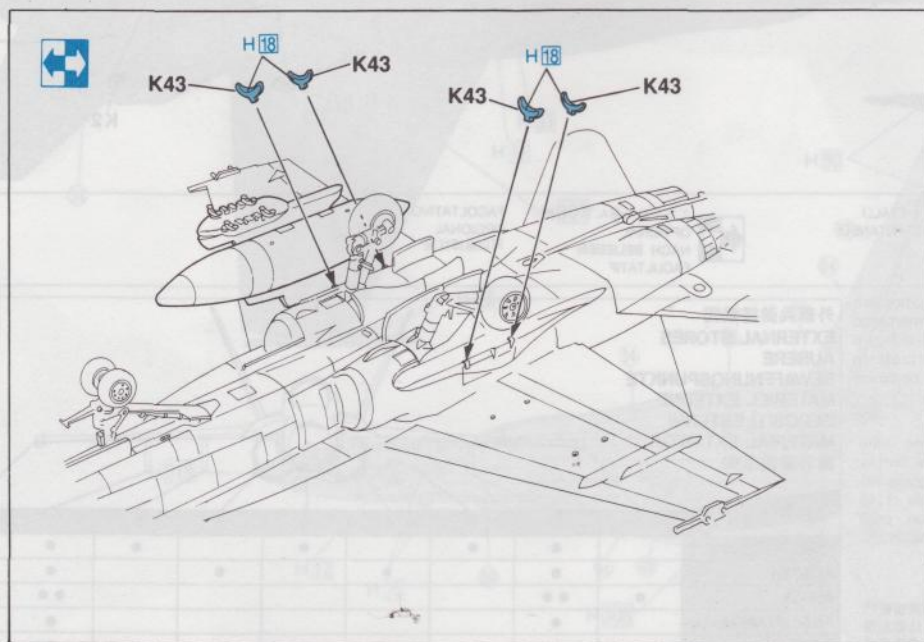
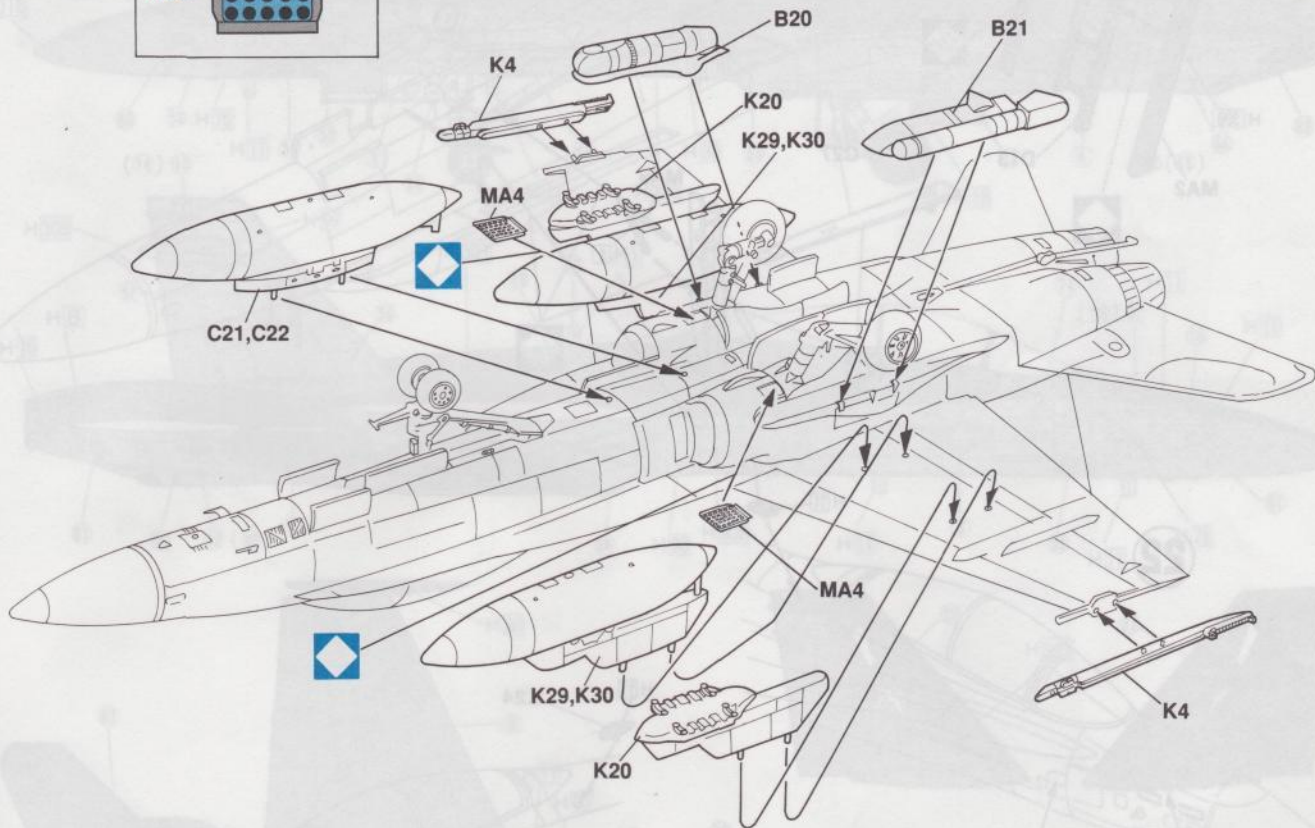

x2

2組つくってください
 2 SETS NEEDED
 WIRD DOPELT BENOTIGT
 DEUX SETS NECESSAIRES

NECESSAIRE 2 SERIE
 SE NECESITAN DOS PIEZAS
 同様の製作二組



瞬間接着剤 金属用
 INSTANT GLUE FOR METAL
 METALLKLEBER
 COLLE A METAL INSTANTANEE

COLLA Istantanea per Metalli
 UTILIZAR PEGAMENTO INSTANTANEO
 瞬間組合膠 金属用



どちらかを選んでください
 OPTIONAL
 NACH BELIEBEN
 FACULTATIF

FACULTATIVO
 OPCIONAL
 可以選擇採用

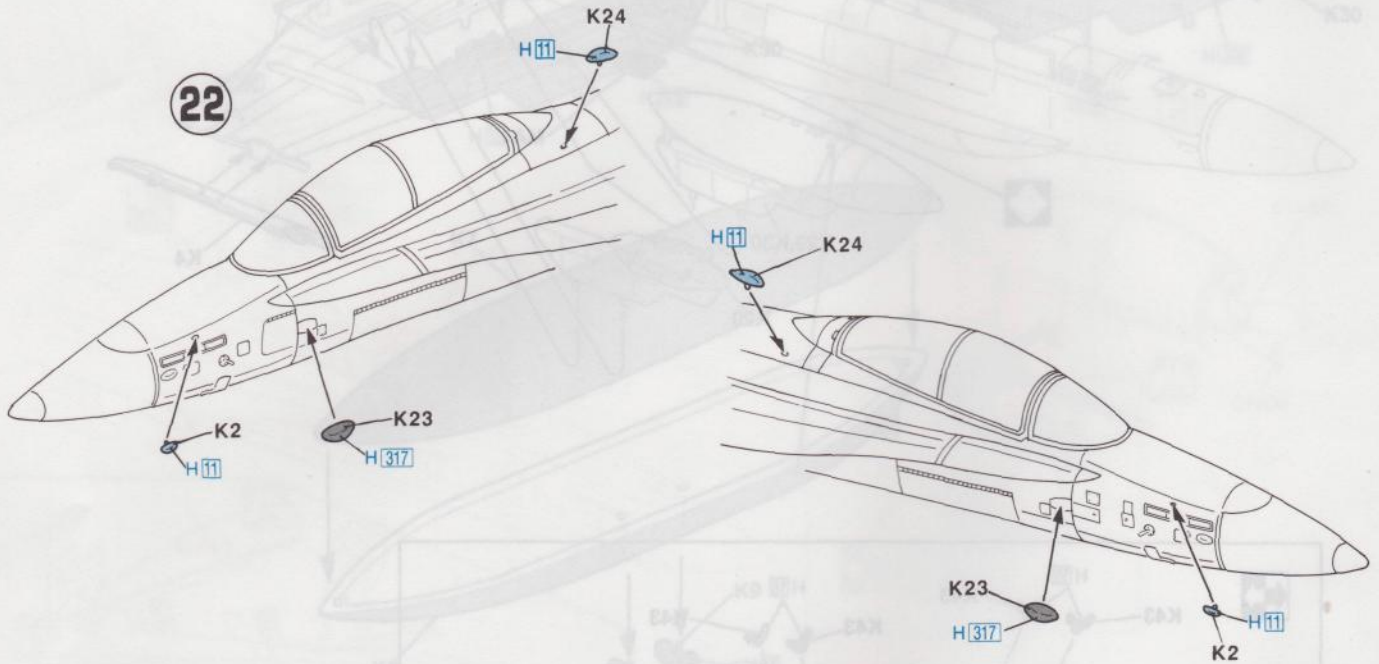
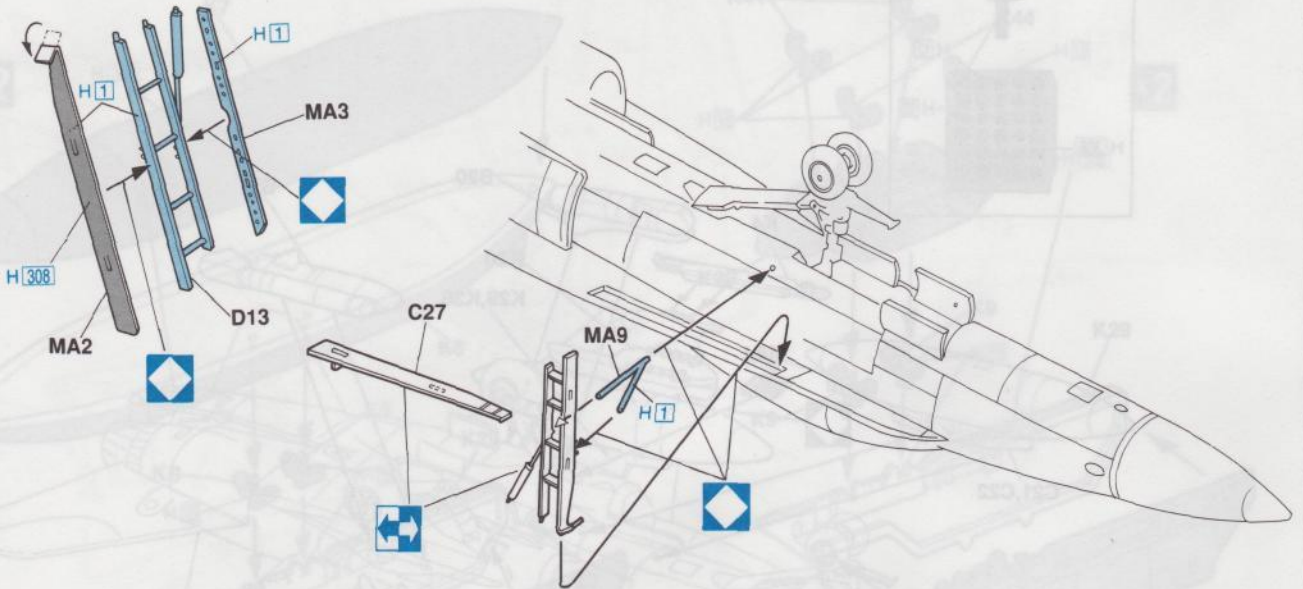

瞬間接着剤 金属用
INSTANT GLUE FOR METAL
METALLKLEBER
COLLE A METAL INSTANTANEE

COLLA ISTANTANEA PER METALLI
UTILIZAR PEGAMENTO INSTANTANEO
瞬間組合膠 金屬用

どちらかを選んでください
OPTIONAL
NACH BELIEBEN
FACULTATIF

FACOLTATIVO
OPCIONAL
可以選擇採用

1:48スケール エアクラフト イン
アクション シリーズの豊富なウエ
ポンや各種支援車両、人形を使っ
て武装のバリエーションやティオ
ラマをお楽しみください

Si suggerisce di combinare
questo modello con armamento
abbondante con veicoli e figure
disponibili da 1:48 Aircraft In
Action Series per costruire
diorama realistici.

It is suggested that you combi-
ne this model with abundant
weapons, support vehicles and
figures available from "1:48 Air-
craft In Action Series" to make
realistic dioramas.

Sugerimos que combine este
modelo con abundantes armas,
vehículos de apoyo y figuras ad-
quisibles desde la escala 1:48
en aviones de acción para
realizar dioramas realísticos.

Wir empfehlen, dieses Modell
mit umfassender Bewaffnung,
Service-Fahrzeugen und Figuren
auszustatten. Hasegawa bietet
dieses Zubehör mit seiner 1:48
"Aircraft in Action" Serie zum
Dioramabau.

你可以把這份模型配合「1/48飛機戰鬥
系列」豐富多樣的武器裝備、地勤支援
車輛及地勤人員使用，製作集合成有逼
真感覺的各種類戰地模型組合

Nous vous conseillons de com-
pléter ce modèle par des arm-
ements, véhicules et personnages
de maintenance fournis dans
le kit "Avions en action 1:48,"
pour réaliser des dioramas.

外部兵装搭載図
EXTERNAL STORES
ÄÜBERE
BEWAFFNUNGSPUNKTE
MATERIEL EXTERNE
DEPOSITI ESTERNI
MATERIAL EXTERIOR
機外裝備示例

	9	8	7	6	5	4	3	2	1
MER		•	•					•	
AIM-7E/F				•		•			•
AIM-9L	•	••						••	•
AIM-120(AMRAAM)		•						•	
AGM-62								•	
AGM-65		•	•				•		
AGM-88								•	
Mk.82		••••	••••		••••		••••	••••	
Mk.82 Snakeye		••••	••••		••••		••••	••••	
Mk.83		••	••				••	••	
Mk.84		•						•	
GBU-10		•						•	
GBU-12			•					•	
LAU-10		••	••				••	••	
Mk.20 Rockeye		••	••		••		••	••	

Marking & Painting



アメリカ海兵隊 第242海兵全天候戦闘攻撃飛行隊"バツ"
 "BATS" VMFA(AW)-242 U.S.M.C.

13 (14)

マーキング及び塗装図

Markierungen und Bemalung

Decoration et Peinture

Marchio & Pittura

Decoracion y Pintura

標貼及著色指示





2 アメリカ海兵隊 第121海兵全天候戦闘攻撃飛行隊“グリーンナイツ”
 "GREEN KNIGHTS" VMFA(AW)-121 U.S.M.C.



3 アメリカ海軍 第106戦闘攻撃飛行隊「グラジエーターズ」
 "GLADIATORS" VFA-106 U.S.NAVY

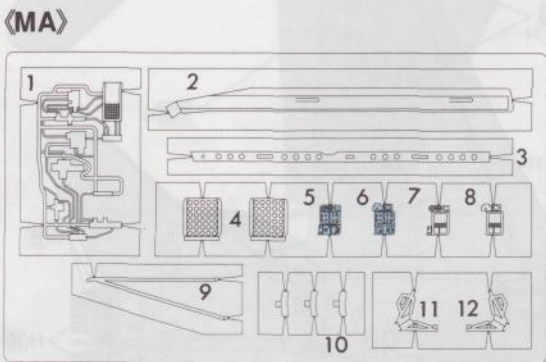
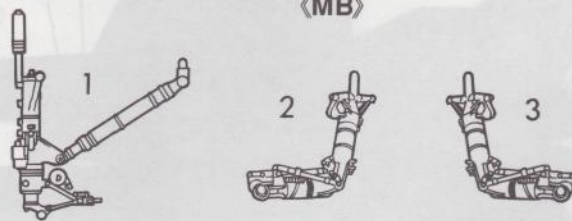
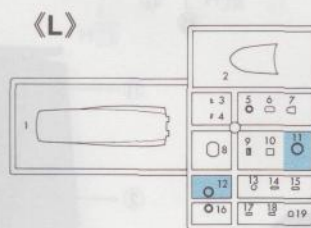
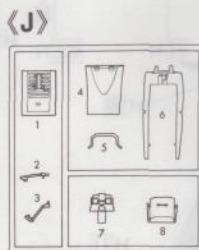
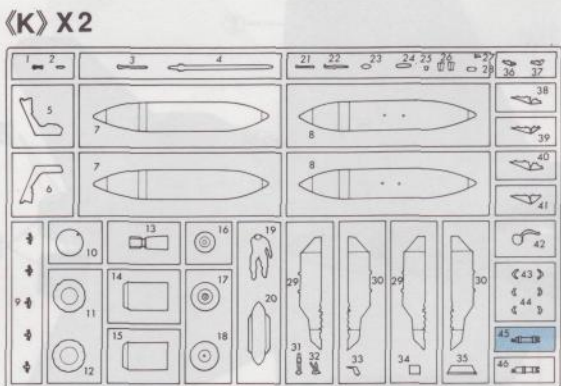
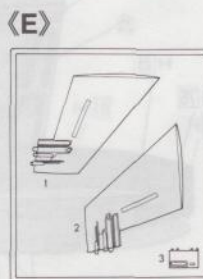
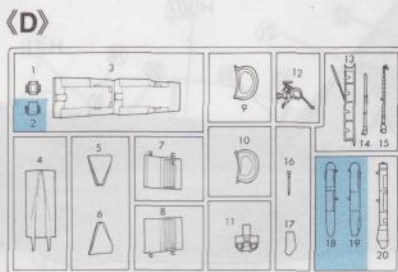
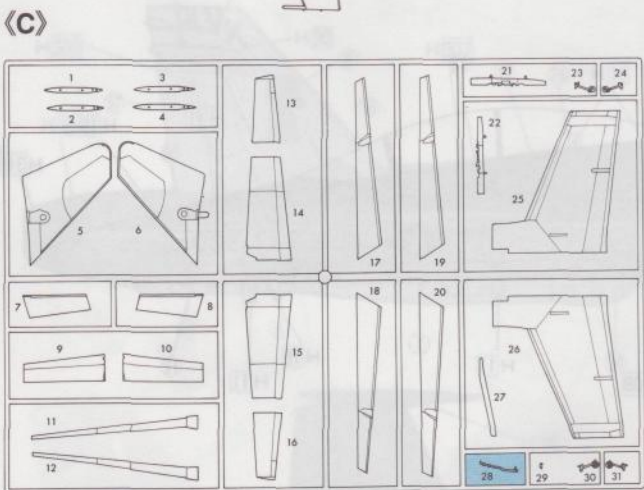
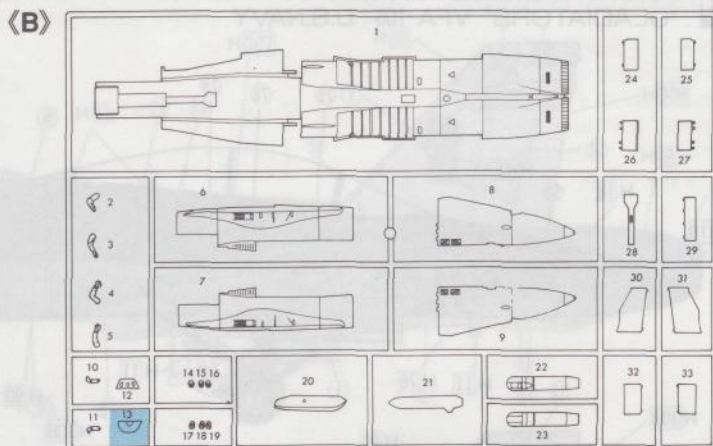
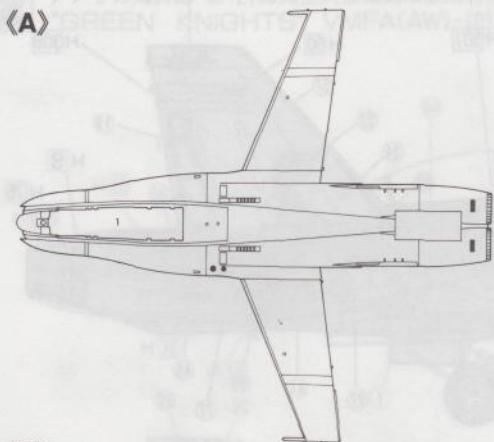



 の部品は使用しません。
 Parts not for use.
 Teile werden nicht verwendet.
 Pièces à ne pas utiliser.

Parti non per uso.
 Partes para no usar.
 不需要使用的部件

"WARNING"
FUNCTIONAL SHARP POINTS
SCHARFE ECKEN UND KANTEN
"Avertissement"
Points essentiels de fonctionnement
"ATTENZIONE"
PARTI MOLTO ACUMINATE.
"AVISO"
PUNTOS AGUDOS EN FUNCIONAMIENTO

For Japanese use only.

■部品請求をなさる方は、あなたの氏名、住所、郵便番号、電話番号を1字づつはっきり書いて、下のカードと共にお申し込みください。



— 部品請求カード —

Pr3 1/48 F-18D ホーネット "サイトアタック"

部品を紛失したり、破損なされた方は、このカードの必要部品を○でかき込み金を現金書留または郵便小為替で当社サービス係までお申してください。(1,000円以下の部品請求には、切手で代用もできます。)

A 部品	450円	J 部品	350円
B 部品	650円	K 部品 (1枚)	600円
C 部品	600円	L 部品	300円
D 部品	450円	MA 部品 (1枚)	350円
F 部品	350円	MB 部品	850円
		マーク	750円

9301

ART No. Pr3

上記の価格は予告なく変更する場合がありますのでご了承ください。

CAUTION: NOT SUITABLE FOR CHILDREN UNDER 3 YEARS. CONTAINS SMALL PARTS.

ATTENTION: CE PRODUIT NE CONVIENT PAS A UN ENFANT DE MOINS DE 36 MOIS, EN RAISON DES PIÈCES DE PETITE DIMENSION CONTENUES.

NICHT FÜR KINDER UNTER 36 MONATEN ENTHÄLT KLEINE TEILE.

ATTENZIONE: PRODOTTO NON ADATTO AI BAMBINI DI ETÀ INFERIORE AI 36 MESI. CONTIENE PICCOLE PARTI.

ATTENTIE: NIET GESCHIKT VOOR KINDEREN TOT 4 JAAR. BEBAT KLEINE ONDERDELEN.

ATENÇÃO: IMPRÓPRIO PARA CRIANÇAS COM MENOS DE 3 ANOS. CONTÉM PEÇAS PEQUENAS.

ATENCIÓN: NO ES CONVENIENTE PARA NIÑOS MENORES DE 3 AÑOS. CONTIENE PIEZAS PEQUEÑAS.

FORSIGTIG! IKKE EGNET TIL BØRN SOM ER MINDRE END 3 ÅR. INDEHOLDER SMÅ DELE.

ΠΡΟΣΧΗ: ΚΑΤΑΛΗΛΟ ΓΙΑ ΠΑΙΔΙΑ ΑΝΩ ΤΩΝ ΤΡΙΩΝ ΕΤΩΝ ΓΕΡΕΧΕΙ ΜΙΚΡΑ ΤΕΜΑΧΙΑ

PAINTING GUIDE

F-18D HORNET "NIGHT ATTACK" PT3 F-18D ホーネット 1:48 "ナイト アタック"

■ アメリカ海兵隊 第242海兵全天候戦闘攻撃飛行隊 "バッツ"
"BATS" VMFA(AW)-242 U.S.M.C.



H[307] グレー
Gray
FS36320



H[308] グレー
Gray
FS36375

H[307] グレー
Gray
FS36320



H[308] グレー
Gray
FS36375



- 上の完成写真は、印刷のため、塗料の色と異なる場合がありますので参考にご利用ください。
- 塗るときは、窓をあけて換気をよくしましょう。
- 塗料やプラモデルのそばでは、絶対に火を使わないでください。

- When you paint model, open windows for fresh air.
- Never use fire near paint and model.

PT1



SH-3H SEAKING
PT1 1:48 SH-3H シーキング

HSS-2B SEAKING
PT2 1:48 HSS-2B シーキング

PT2

