

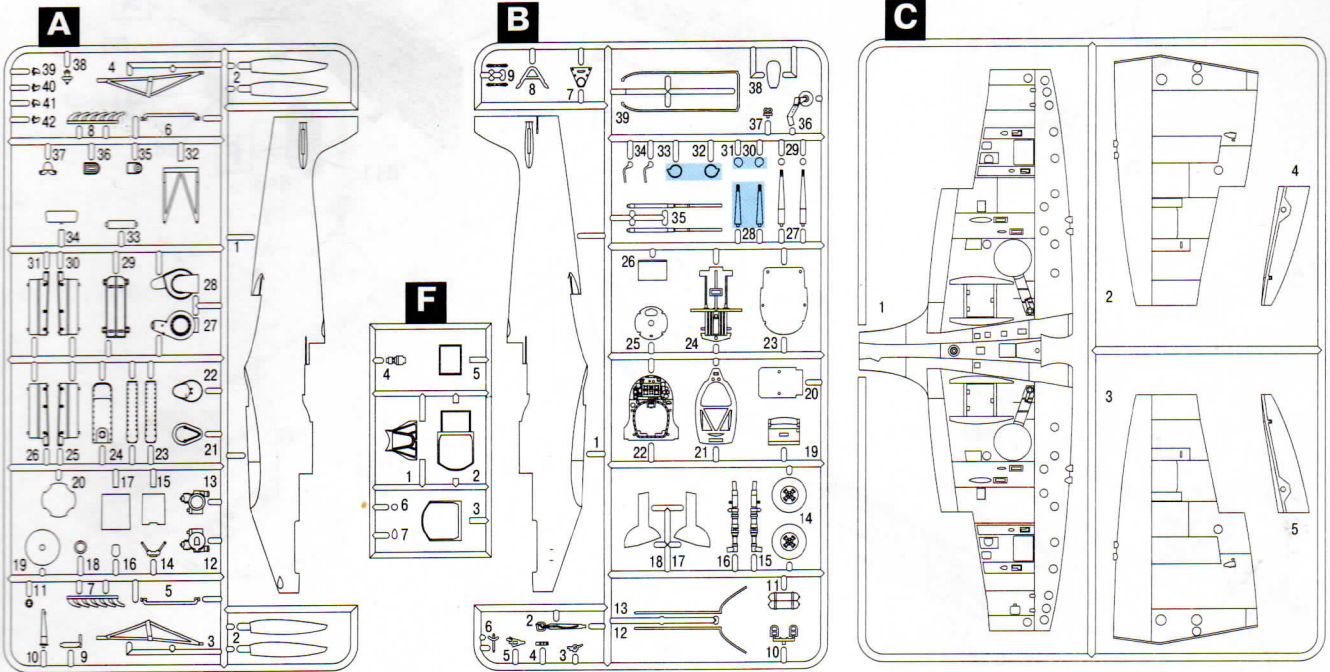

“Спітфайр” Mk.VII
Британський винищувач
II Світової війни

Spitfire Mk.VII
WWII British fighter

1:48



DO NOT CEMENT
НЕ КЛЕЇТИ

OPTIONAL
ДОВІЛЬНИЙ ВИБІР

MAKE 2 PCS
ЗРОБИТИ 2 ДЕТАЛІ

REMOVE
ВИДАЛИТИ

PARTS NOT FOR USE
ПРИ СКЛАДАННІ НЕ
ВИКОРИСТОВУЮТЬСЯ

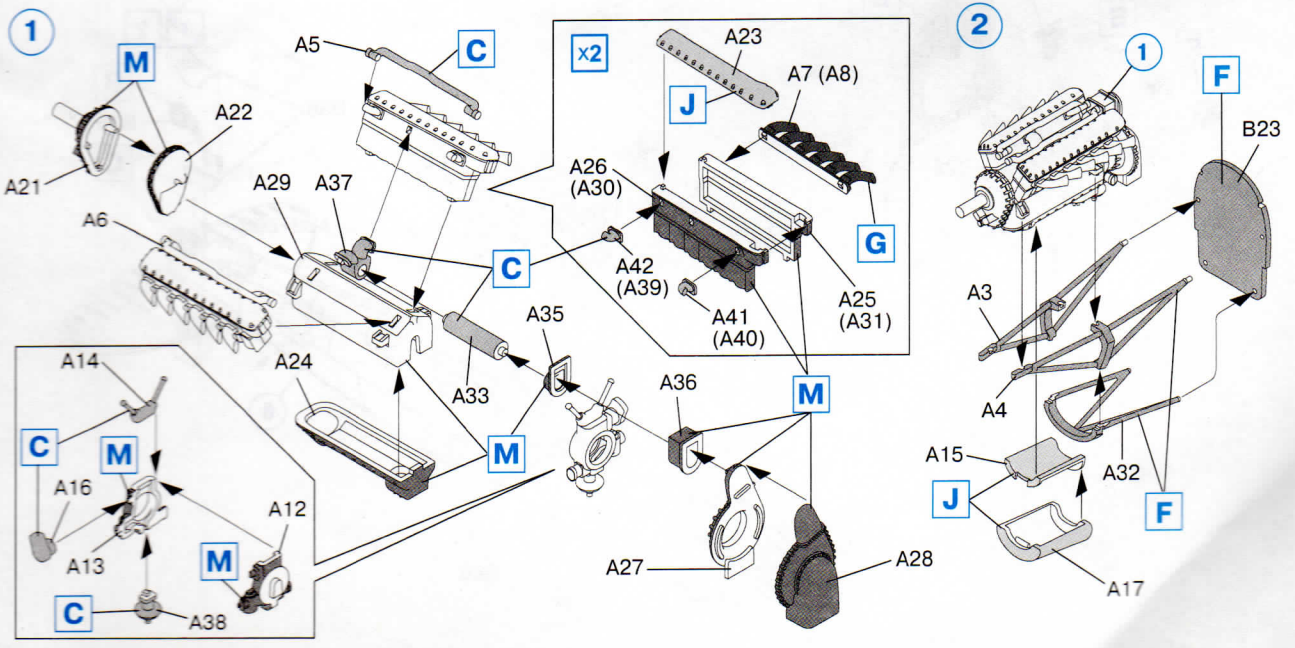

3

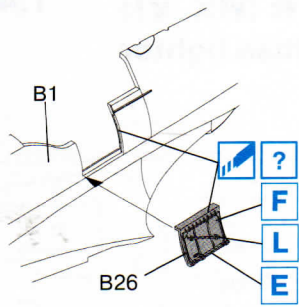

4

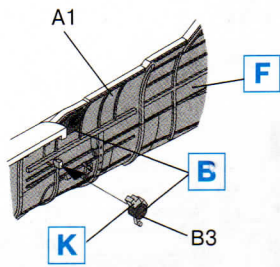

5

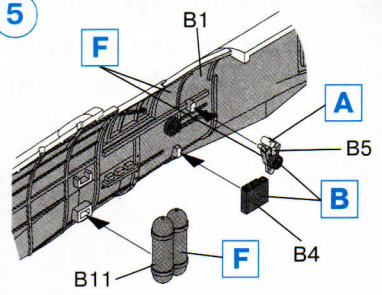

6

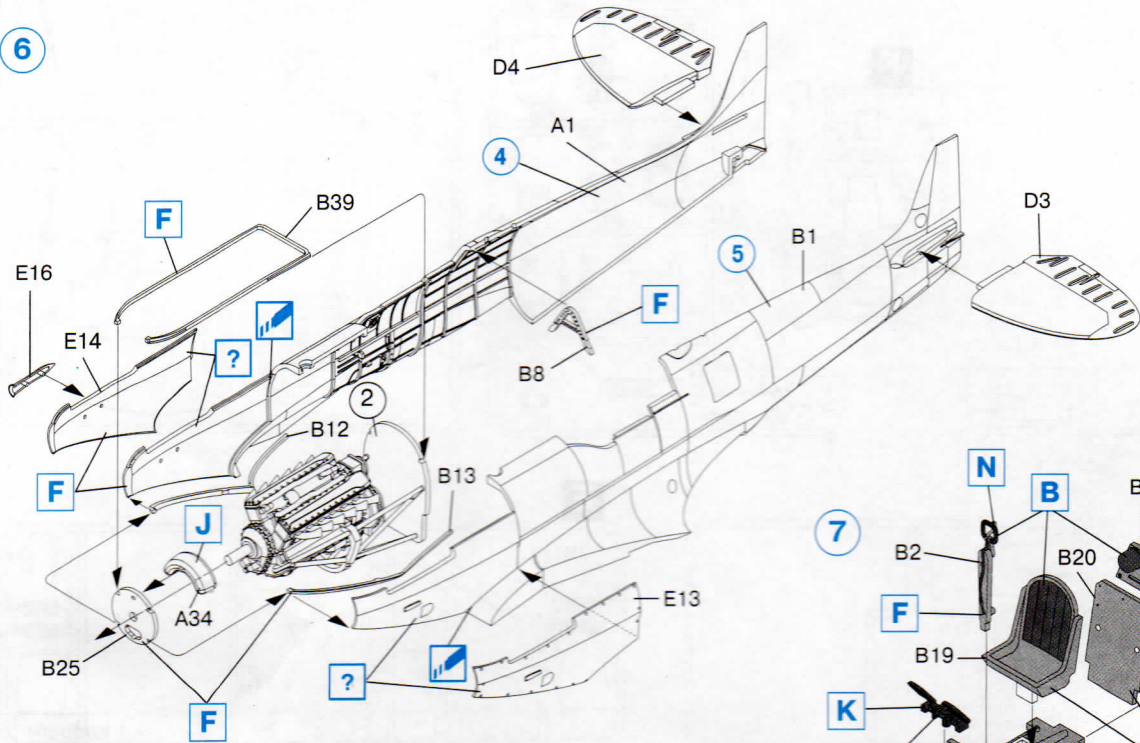

7

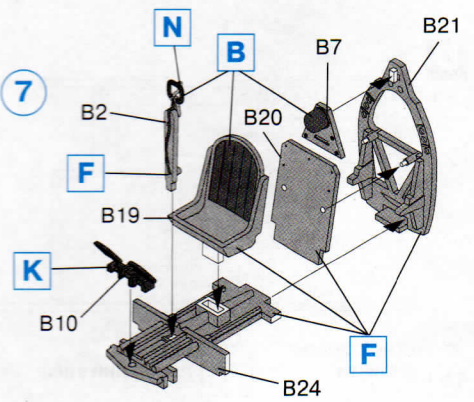

8

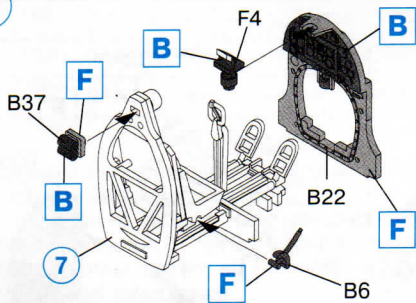

9

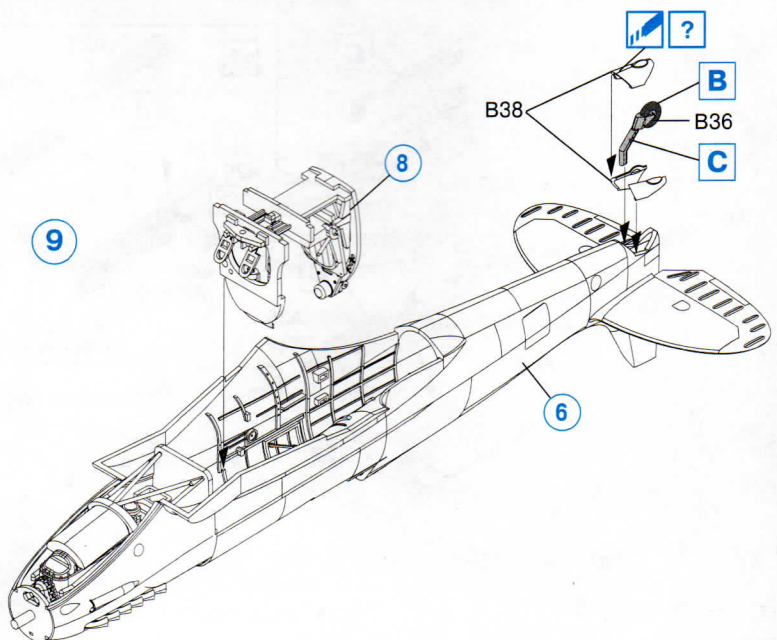

10

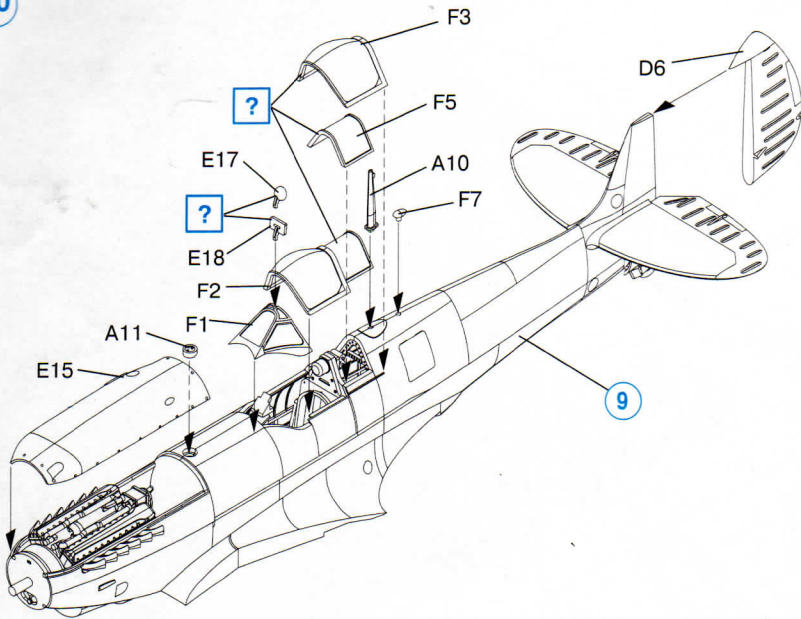

11 x2

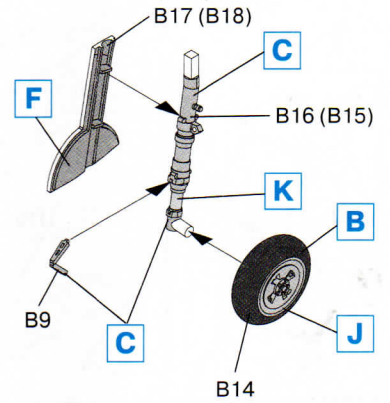

12

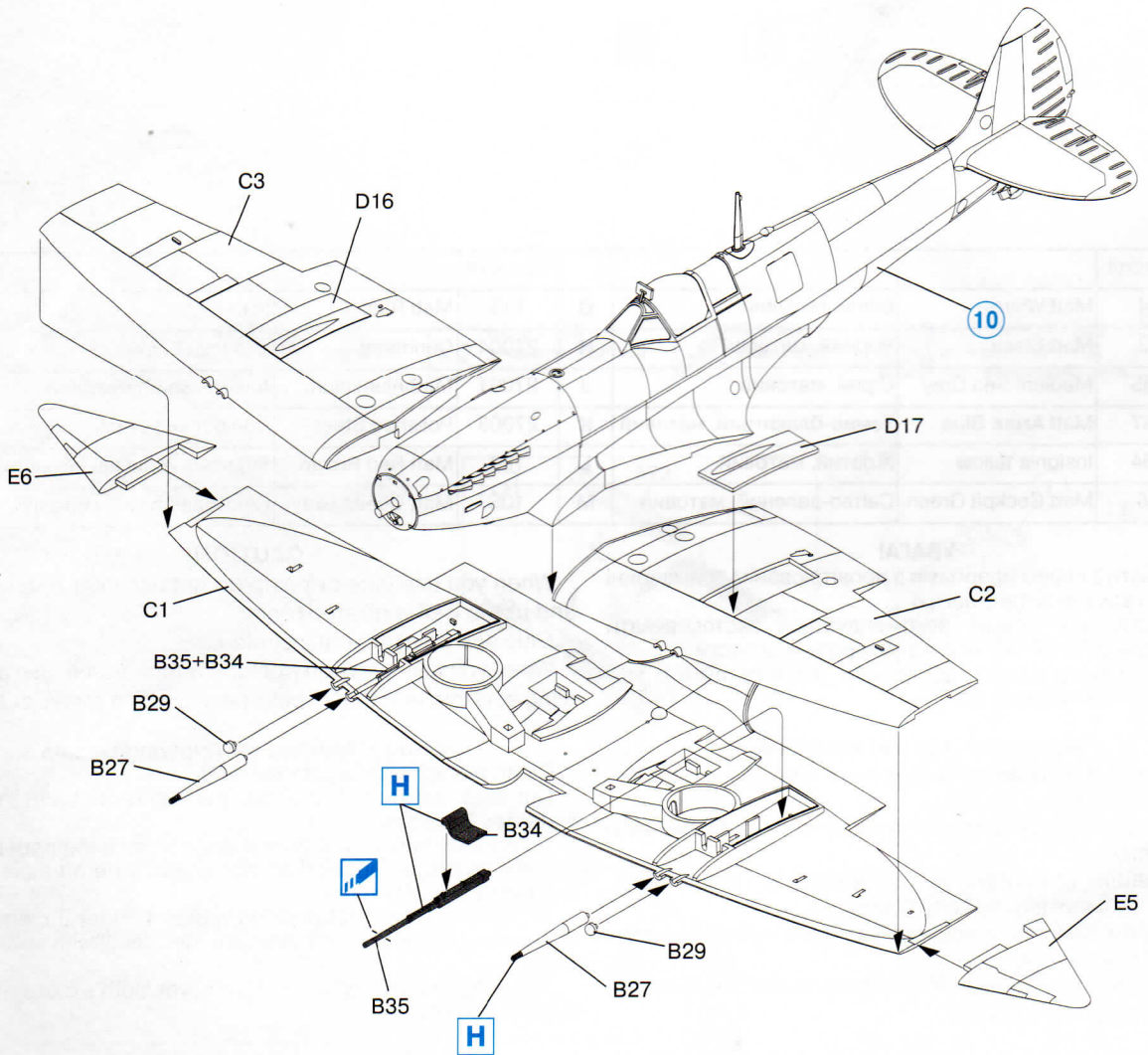

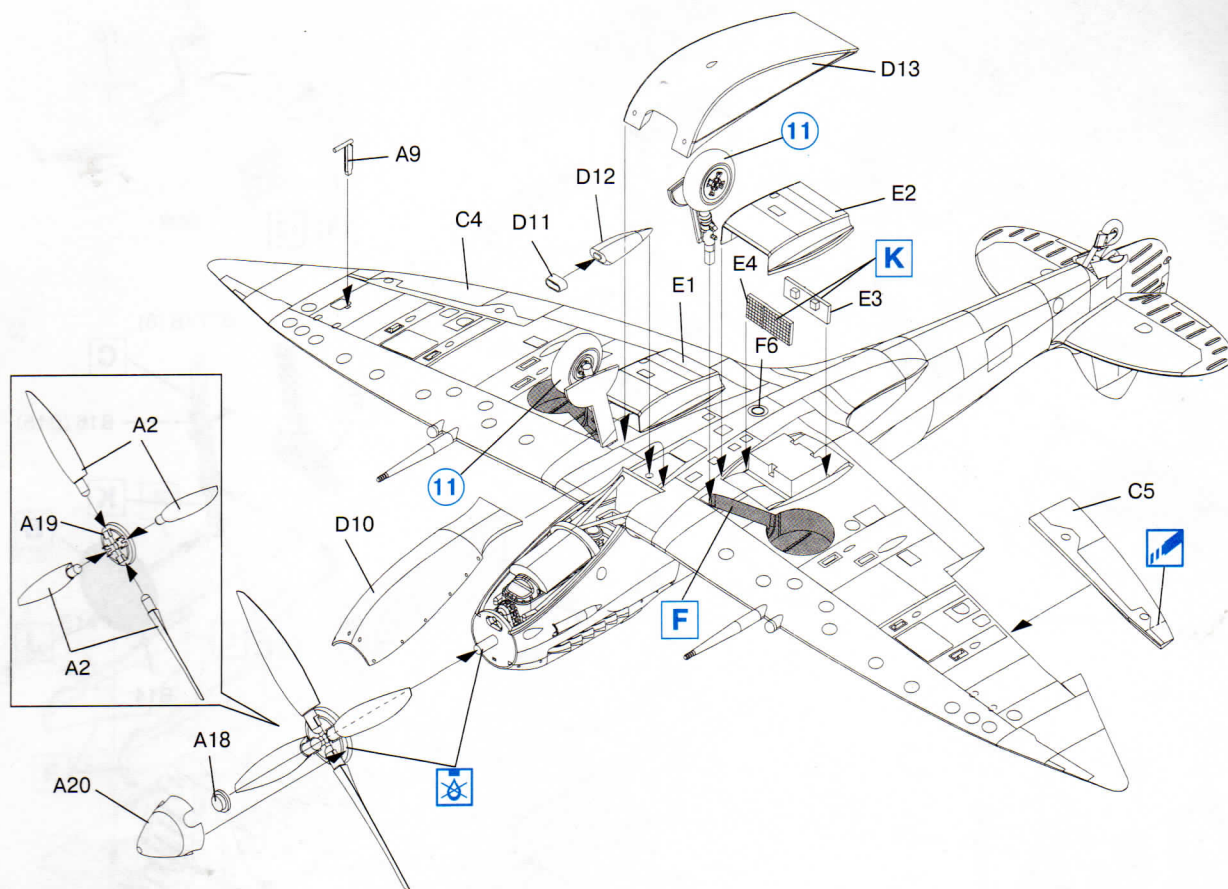

	Humbrol			Humbrol			
A	34	Matt White	Білий, матовий	G	113	Matt Rust	Іржа
B	33	Matt Black	Чорний, матовий	H	27004	Gunmetal	Сталевий сірий
C	165	Medium Sea Grey	Сірий, матовий	J	27001	Matt Aluminium	Алюмінієвий, матовий
D	157	Matt Azure Blue	Темно-блакитний, матовий	K	27003	Polished Steel	Полірована сталь
E	154	Insignia Yellow	Жовтий, матовий	L	100	Matt Red Brown	Червоно-коричневий, матовий
F	78	Matt Cockpit Green	Світло-зелений, матовий	M	106	Matt Ocean Grey	Сіро-блакитний, матовий

УВАГА!

Працювати з клеєм і фарбами в провітрюванім приміщенні і не допускати відкритого вогню.

Для складання моделі рекомендується застосовувати полістирольний клей ПС чи його закордонні аналоги.

Відокремлюючи деталі від літників, використовуйте модельний ніж для зачищення.

Метод нанесення апікацій

Необхідну Вам апікацію акуратно виріжте ножицями або чистим ножем.

Вирізану апікацію змочить теплою водою. Почекайте 20 секунд.

Прикладши апікацію до необхідного Вам місця, повільно виймайте паперову підкладку.

Марлевым тампоном усуньте залишки повітря і трохи притисніть апікацію.

Після висихання апікацій вологим тампоном усуньте залишки клею навколо них.

CAUTION!

When you use glue or paint, do not use near open flame, and use in well ventilated room.

Glue and paint are not included.

When you take parts off from the runner frame, use a modeling scissors and trim excess plastic with a cutter or a file.

Correct Method for Applying Decals

Clean model surface with wet cloth.

Cut each design out of decal sheet and dip them in warm water for 20 seconds.

Check with finger tip if design is loose on base paper. If so, place it on proper position on model and slide off base paper leaving design on model.

Move design to exact position with wet finger tip, and push out excess water and air bubbles under decal with soft cotton cloth.

When decals get dry, wipe off with wet cloth excess glue left around decals.

“Спітфайр” Mk.VII
Британський винищувач
II Світової війни

Spitfire Mk.VII
WWII British fighter

ICM
1:48

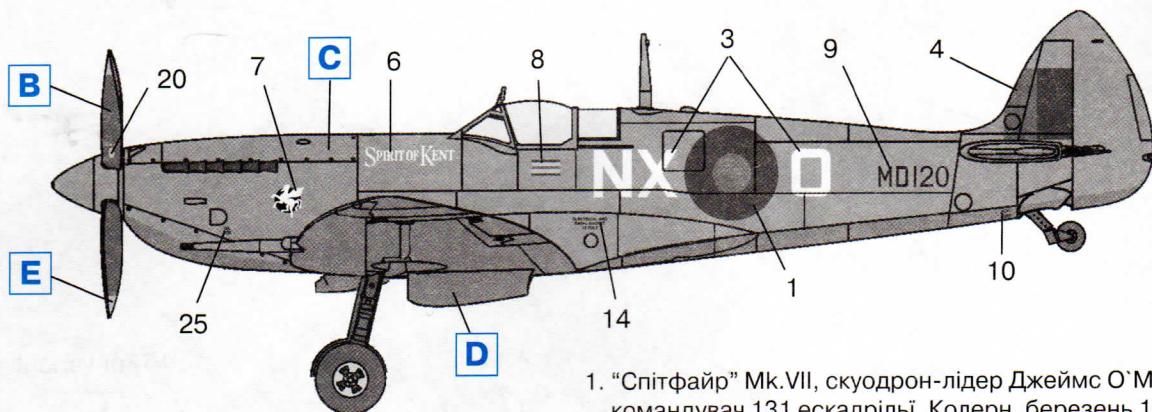

1. “Спітфайр” Mk.VII, скуодрон-лідер Джеймс О’Меара, командувач 131 ескадрільї, Колерн, березень 1944 р.
Spitfire Mk.VII, Sqn.Ldr. James O’Meara, OC 131 Sqn., Colerne, March 1944.

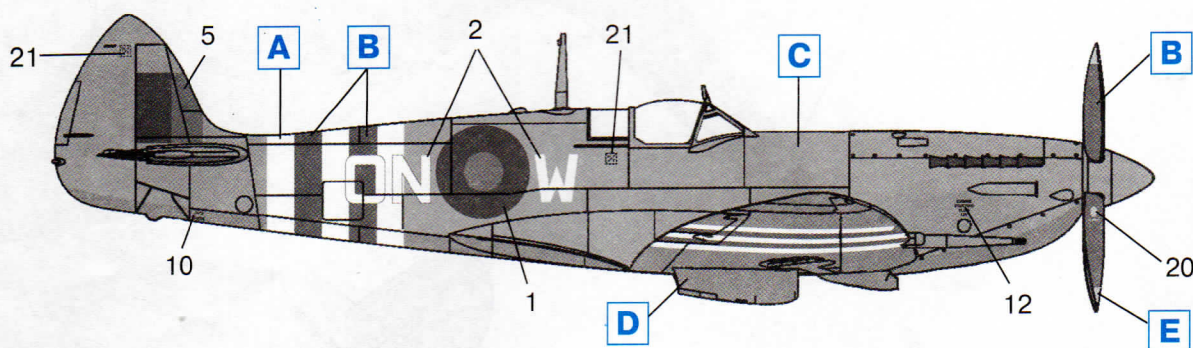

2. “Спітфайр” Mk.VII, фліаінг-офіцер В.Хіберт, 124 ескадрілья, Бредвел Бей, червень 1944 р.
Spitfire Mk.VII, Flg.Off. W.Hibbert, 124 Sqn., Bradwell Bay, June 1944

Humbrol			Humbrol				
A	34	Matt White	Білий, матовий	D	157	Matt Azure Blue	Темно-блакитний, матовий
B	33	Matt Black	Чорний, матовий	E	154	Insignia Yellow	Жовтий, матовий
C	165	Medium Sea Grey	Сірий, матовий	L	100	Matt Red Brown	Червоно-коричневий, матовий

УВАГА!

Працювати з клеєм і фарбами в провітрюванім приміщенні і не допускати відкритого вогню.

Для складання моделі рекомендується застосовувати полістирольний клей ПС чи його закордонні аналоги.

Відокремлюючи деталі від літників, використовуйте модельний ніж для зачищення.

Метод нанесення аплікацій

Необхідну Вам аплікацію акуратно виріжте ножицями або чистим ножом.

Вирізану аплікацію змочить теплою водою. Почекайте 20 секунд.

Приклавши аплікацію до необхідного Вам місця, повільно виймайте паперову підкладку.

Марлевым тампоном усуньте залишки повітря і трохи притисніть аплікацію.

Після висихання аплікацій вологим тампоном усуньте залишки клею навколо них.

CAUTION!

When you use glue or paint, do not use near open flame, and use in well ventilated room.

Glue and paint are not included.

When you take parts off from the runner frame, use a modeling scissors and trim excess plastic with a cutter or a file.

Correct Method for Applying Decals

Clean model surface with wet cloth.

Cut each design out of decal sheet and dip them in warm water for 20 seconds.

Check with finger tip if design is loose on base paper. If so, place it on proper position on model and slide off base paper leaving design on model.

Move design to exact position with wet finger tip, and push out excess water and air bubbles under decal with soft cotton cloth.

When decals get dry, wipe off with wet cloth excess glue left around decals.

