



Sd.Kfz.251/1 Ausf.A

Германский бронетранспортер II MB

Основным бронетранспортером германского Вермахта стал полугусеничный Sd.Kfz.251, созданный фирмой «Ганомэг». Его использовали для транспортировки мотопехоты (Sd.Kfz.251/1) и тяжелого вооружения (миномёты, крупнокалиберные пулемёты, пушки, огнемёты и пусковые ракетные установки), на его базе создавались санитарные, штабные машины и машины связи. Бронетранспортеры состояли на вооружении немецкой армии в течение всей Второй мировой войны и применялись на всех театрах войны. Всего было выпущено 15252 машины.

Модификация Sd.Kfz.251 Ausf.A производилась в 1939-1940 г.

Тактико-технические характеристики бронетранспортера Sd.Kfz.251/1 Ausf.A

Боевая масса, т.....	9,14
Экипаж, чел.....	2+10
Длина, мм.....	5830
Ширина, мм.....	2100
Высота, мм.....	1750
Двигатель.....	Maybach HL 42 TURKM, 100 л.с.
Максимальная скорость, км/ч.....	53
Запас хода, км.....	300
Бронирование, мм.....	8-14,5
Вооружение.....	2x7,92-мм пулемета MG 34

ВНИМАНИЕ!

Перед сборкой внимательно прочитайте руководство по монтажу. Каждая деталь пронумерована. Соблюдать последовательность монтажа. Необходимые рабочие инструменты: нож и напильник для зачистки деталей; резиновая лента, клейкая лента и зажимы для сушки белья для прижимания склеиваемых деталей. Детали из пластика очистить в растворе мягкого моющего средства и высушить на воздухе для того, чтобы краска и переводные картинки лучше прилипали. Перед приклеиванием проверить, подходят ли детали; клей наносить экономно. Хром и краску удалить с поверхностей склеивания. Небольшие детали покрасить перед тем, как они будут удалены из рамок. Краску необходимо хорошо просушить, только после этого продолжать сборку. Каждую соответствующую переводную картинку отдельно вырезать и примерно на 20 секунд окунуть в теплую воду. На обозначенном месте картинку отделить от бумаги и прижать промокающей бумагой.

ИСПОЛЪЗУЕМЫЕ КРАСКИ / USED COLORS:

	Revell	Tamiya		
A	302	X18	Черный, полуматовый	Semigloss Black
B	178	XF63	Темно-серый, матовый	Tank Grey
C	105	XF2	Белый, матовый	Flat White
D	189	XF78	Дерево	Wood
E	381	X9	Коричневый, полумат.	Brown
F	191	X32	Сталь Steel	Steel

Sd.Kfz.251/1 Ausf.A

WWII German Armoured Personnel Carrier

The main armoured personnel carrier of the German Wehrmacht was the half-track Sd.Kfz.251, created by the firm "Hanomag". It was used to transport motorized infantry (Sd.Kfz.251/1) and heavy weapons, sanitary, staff vehicles and communication vehicles were created on its basis. The armoured personnel carriers were in service with the German army throughout the Second World War and were used in all theaters of war. A total of 15252 vehicles were produced

Modification Sd.Kfz.251 Ausf.A was produced in 1939-1940.

Tactical and Technical Specifications of Sd.Kfz.251/1 Ausf.A

Combat weight, kg.....	9,14
Crew, men.....	2+10
Length, mm.....	5830
Width, mm.....	2100
Height, mm.....	1750
Engine.....	Maybach HL 42 TURKM, 100 hp
Max. Speed, km/h.....	53
Range, km.....	300
Armour, mm.....	8-14,5
Armament.....	2x7,92 mm MG 34

CAUTION!

Read the instructions thoroughly prior to assembly. Each component is numbered. Adhere to specified sequence of assembly. Tools required: knife and file for removal of components from frame; rubber bond, adhesive tape and clothes pegs for clamping components together after applying adhesive. Clean plastic components in a mild detergent solution and allow to air-dry so that paint and transfers adhere better. Prior to applying adhesive, check to see whether the components fit together; apply adhesive sparingly. Remove chrome and paint from the contact surfaces. Paint small components before removing them from the frame. Allow paint to dry well, and only then continue to assemble. Cut out each transfer individually and immerse in warm water for approx. 20 seconds. Slide transfer off paper and into designated position, then press on with blotting paper.

	Revell	Tamiya		
G	109	X10	Темная сталь Gunmetal	Gunmetal
H	190	X11	Серебристый	Chrome Silver
J	183	XF64	Ржавчина	Rust
K	167	XF22	Серо-зеленый, матовый	Feldgrau
L	131	X7	Красный, глянцевый	Red

01 СТАДИЯ СБОРКИ
ASSEMBLY STEP

03 СБОРОЧНАЯ ЕДИНИЦА
ASSEMBLY UNIT

? ПРОИЗВОЛЬНЫЙ ВЫБОР
OPTIONAL

□ ПРИ СБОРКЕ НЕ ИСПОЛЬЗУЕТСЯ
PARTS NOT FOR USE

✂ ОТРЕЗАТЬ
CUT OFF

x2 СДЕЛАТЬ ДВЕ ДЕТАЛИ
MAKE 2 PCS

A ИСПОЛЪЗУЕМАЯ КРАСКА
USED COLOR

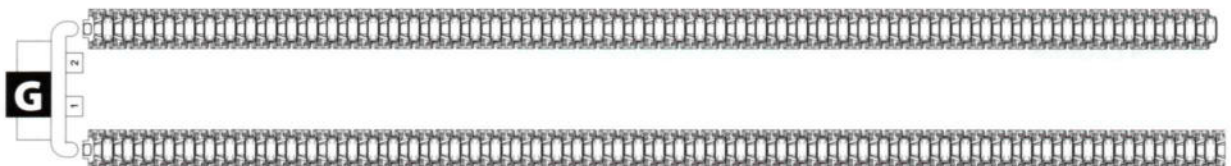
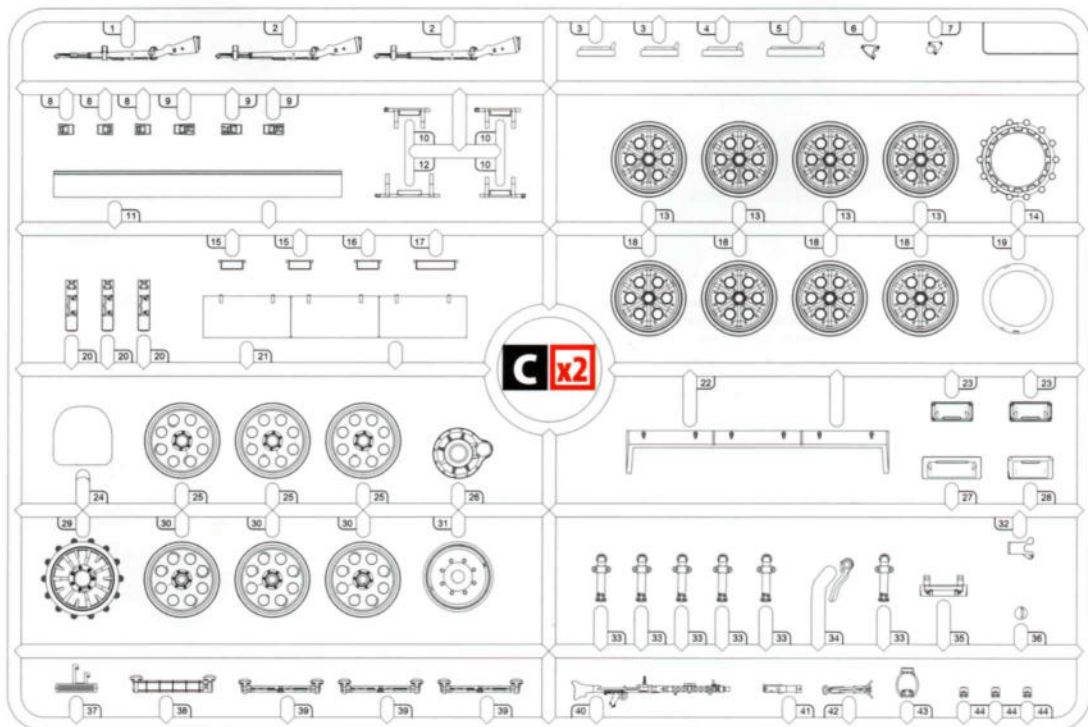
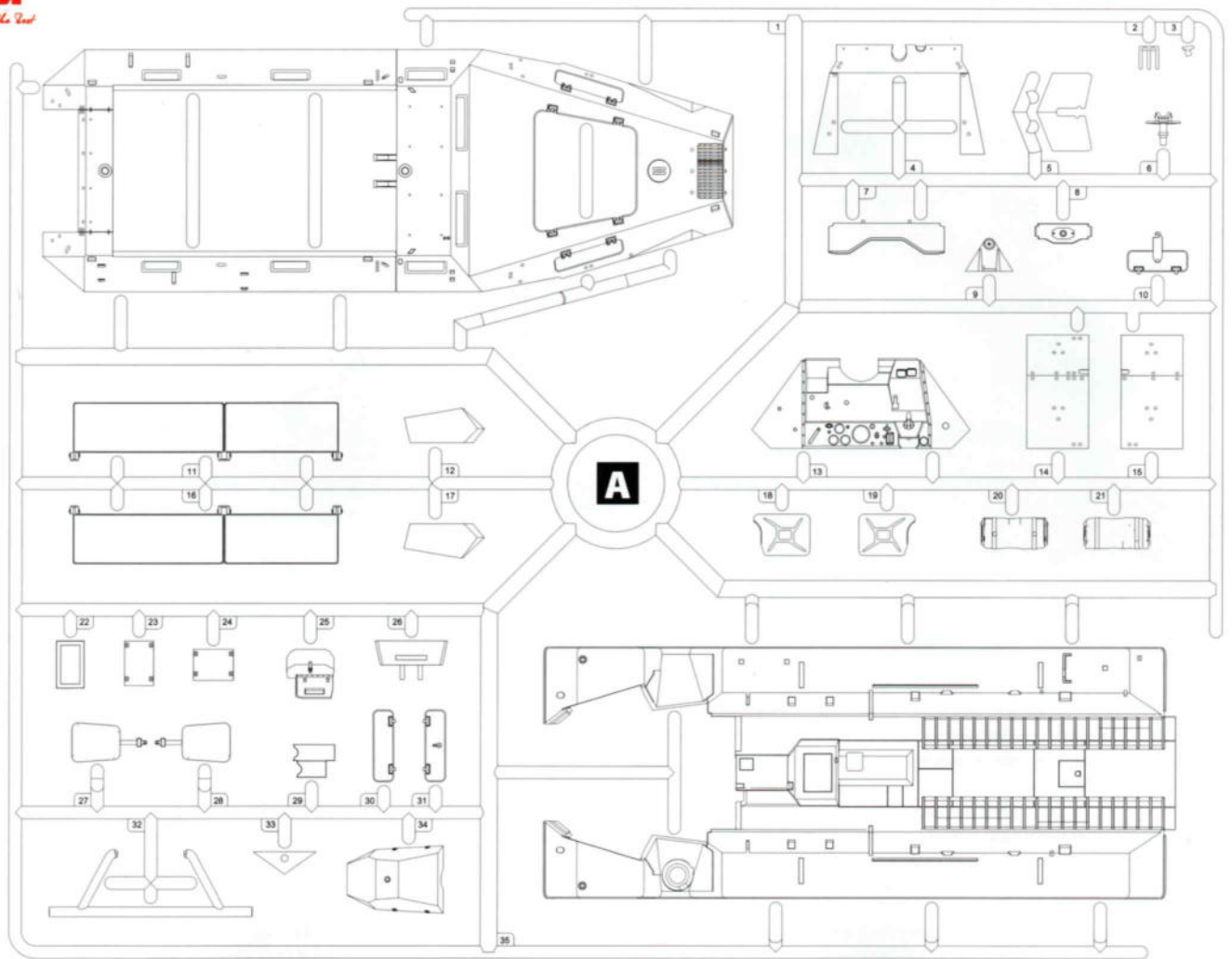

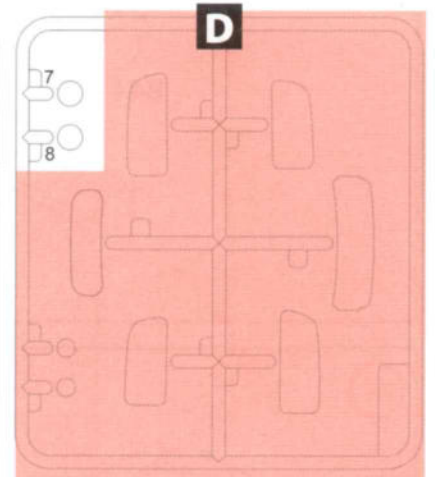
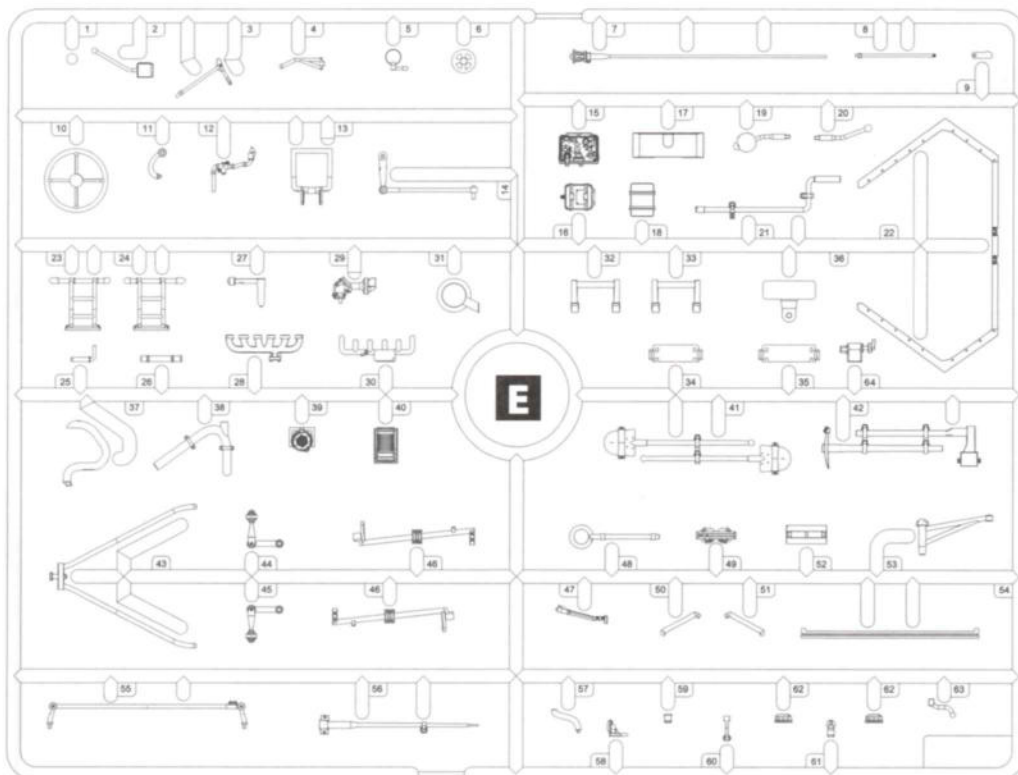
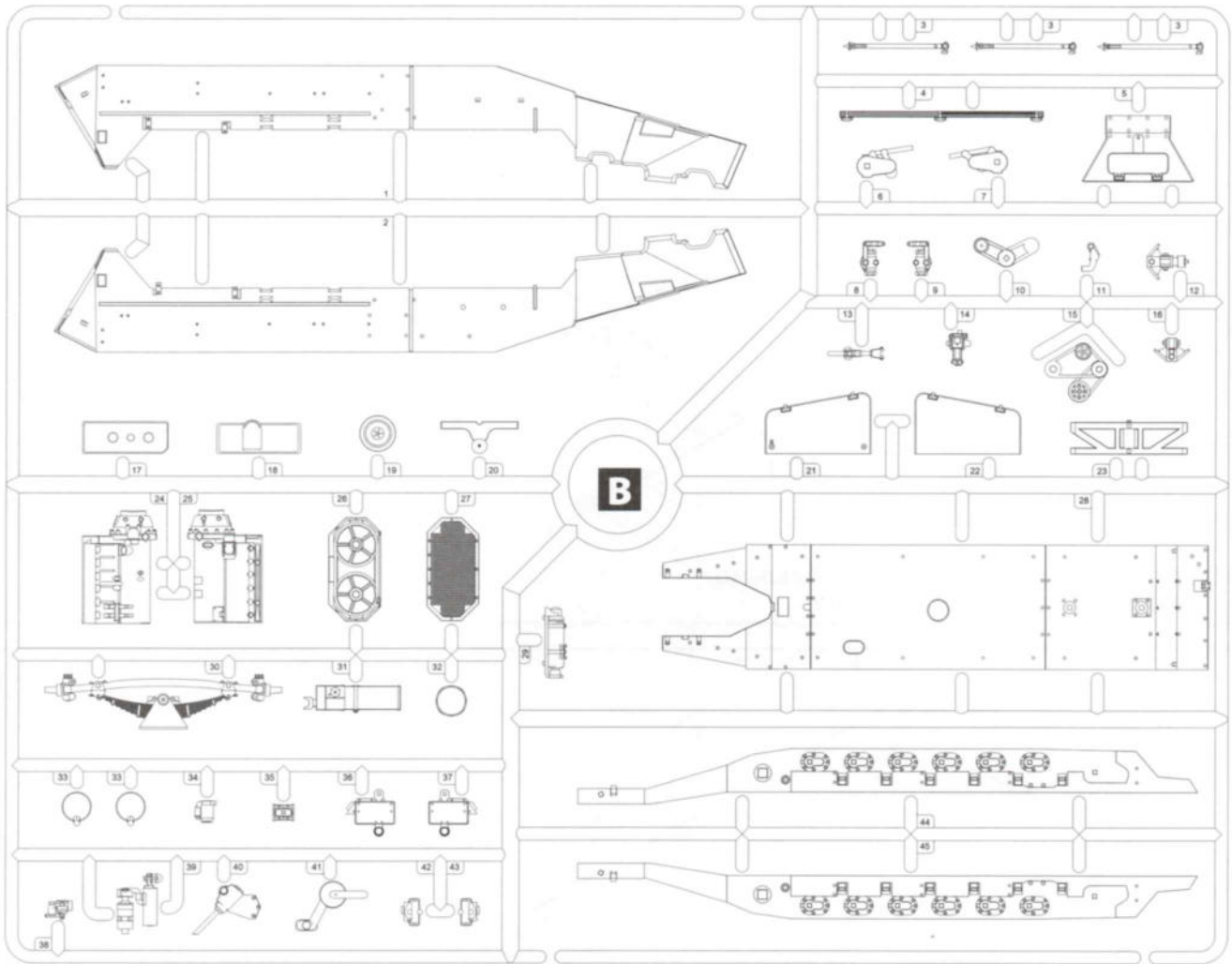

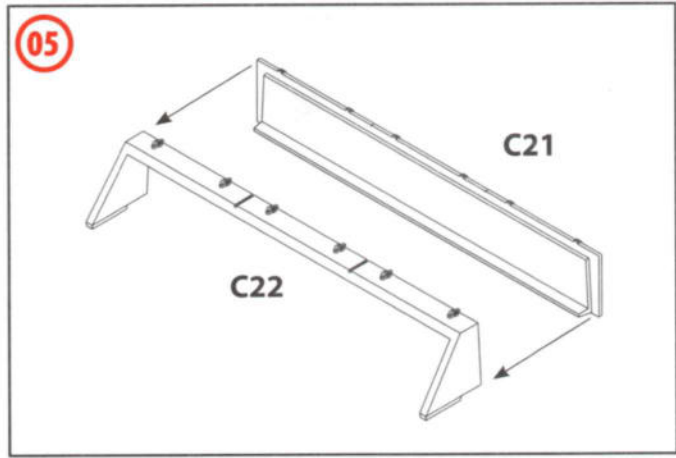
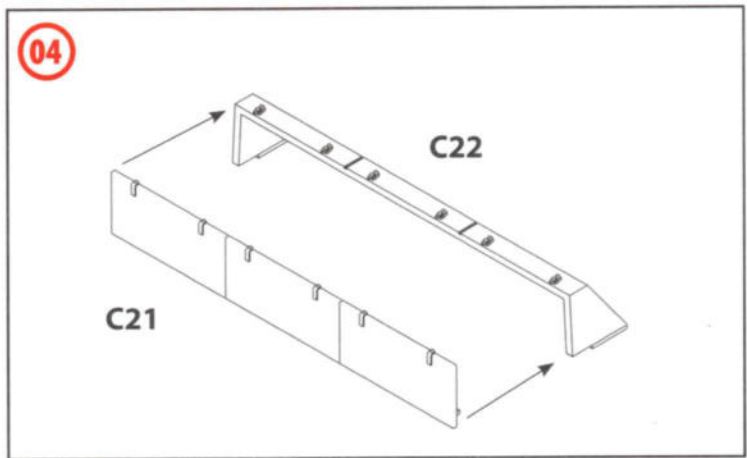
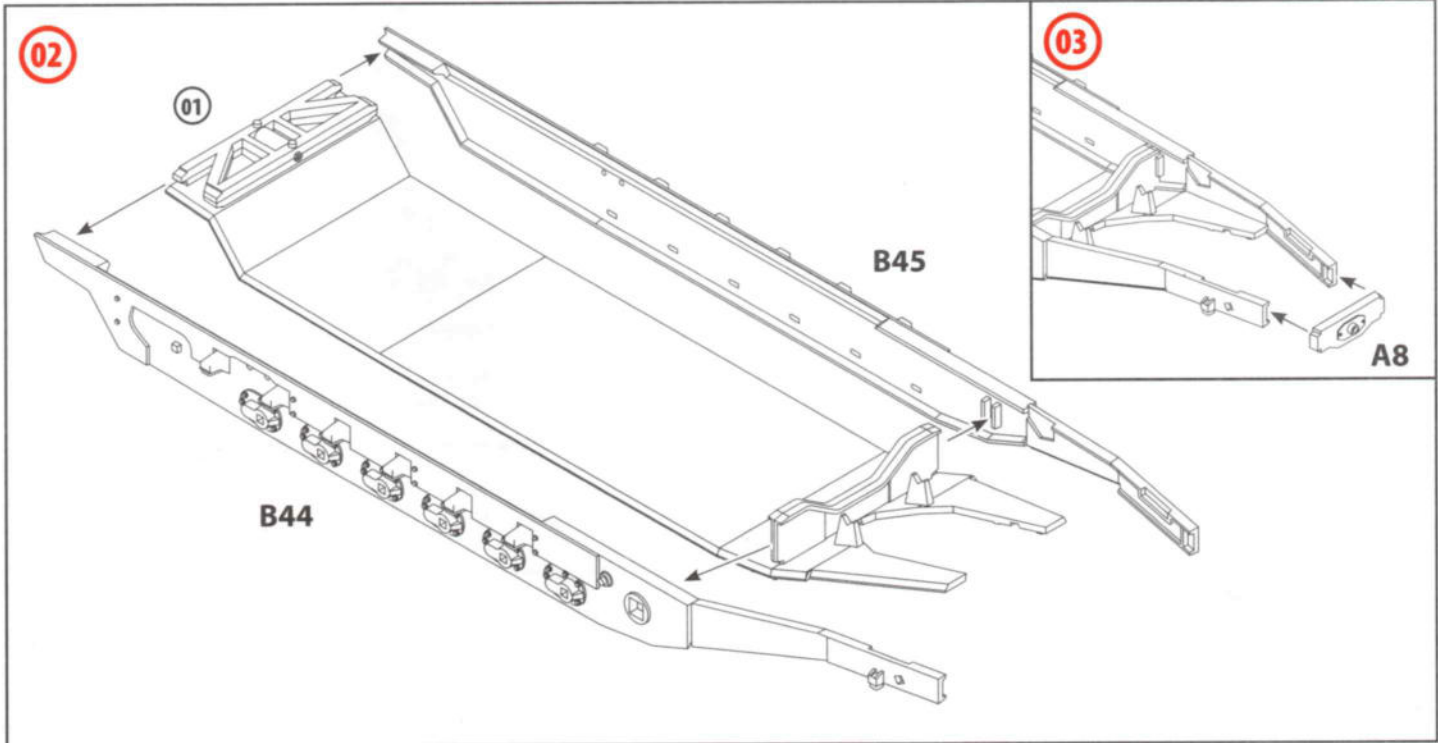
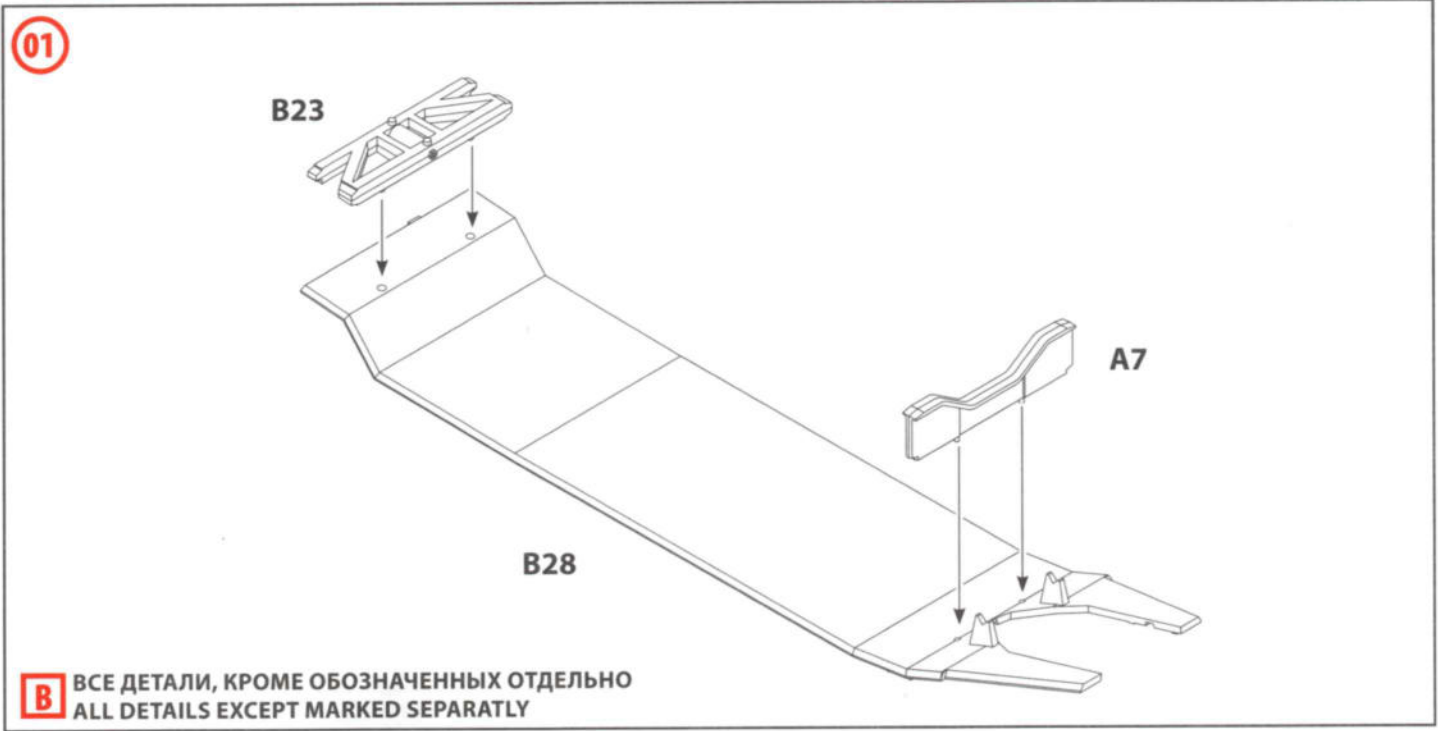

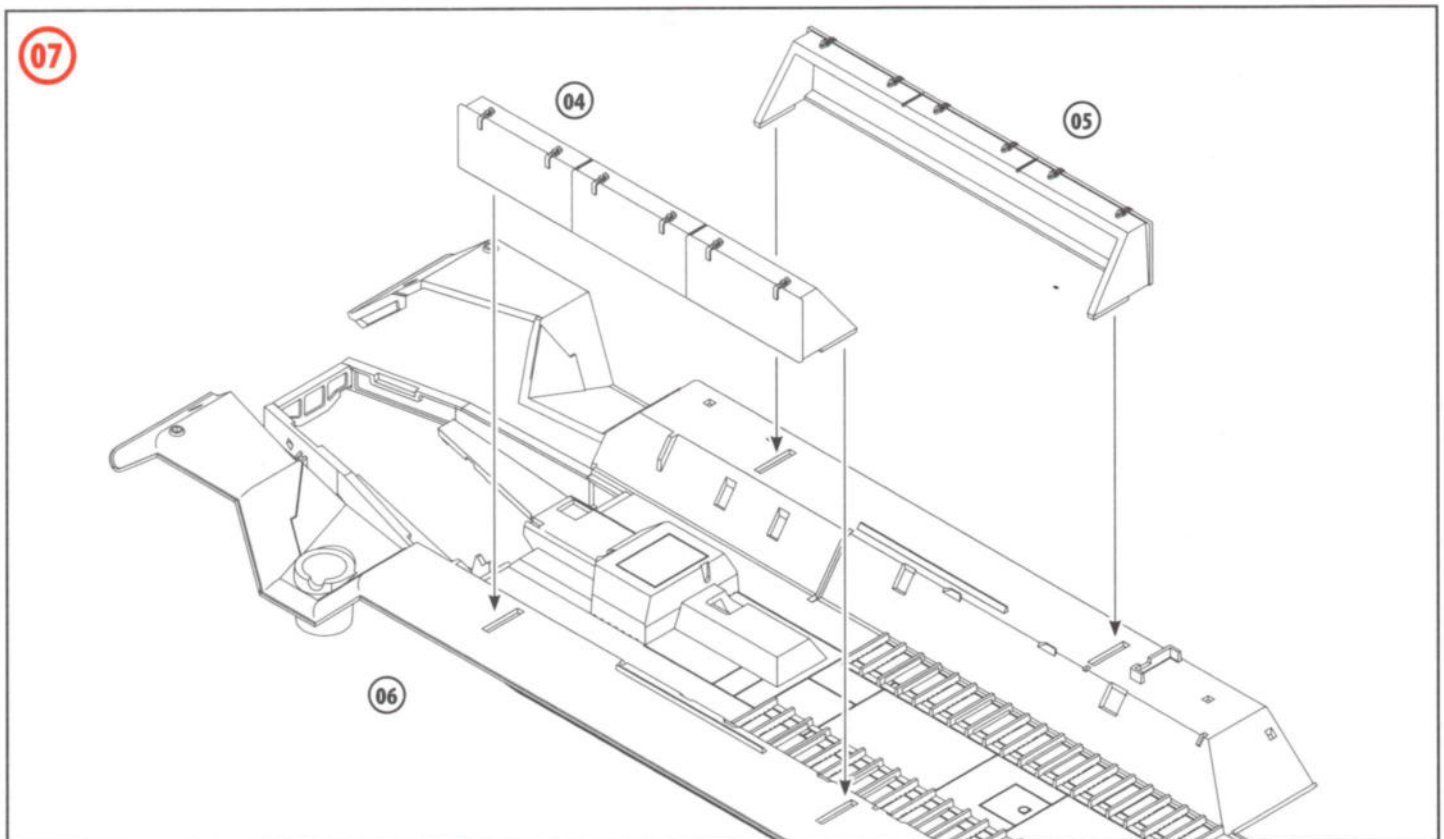
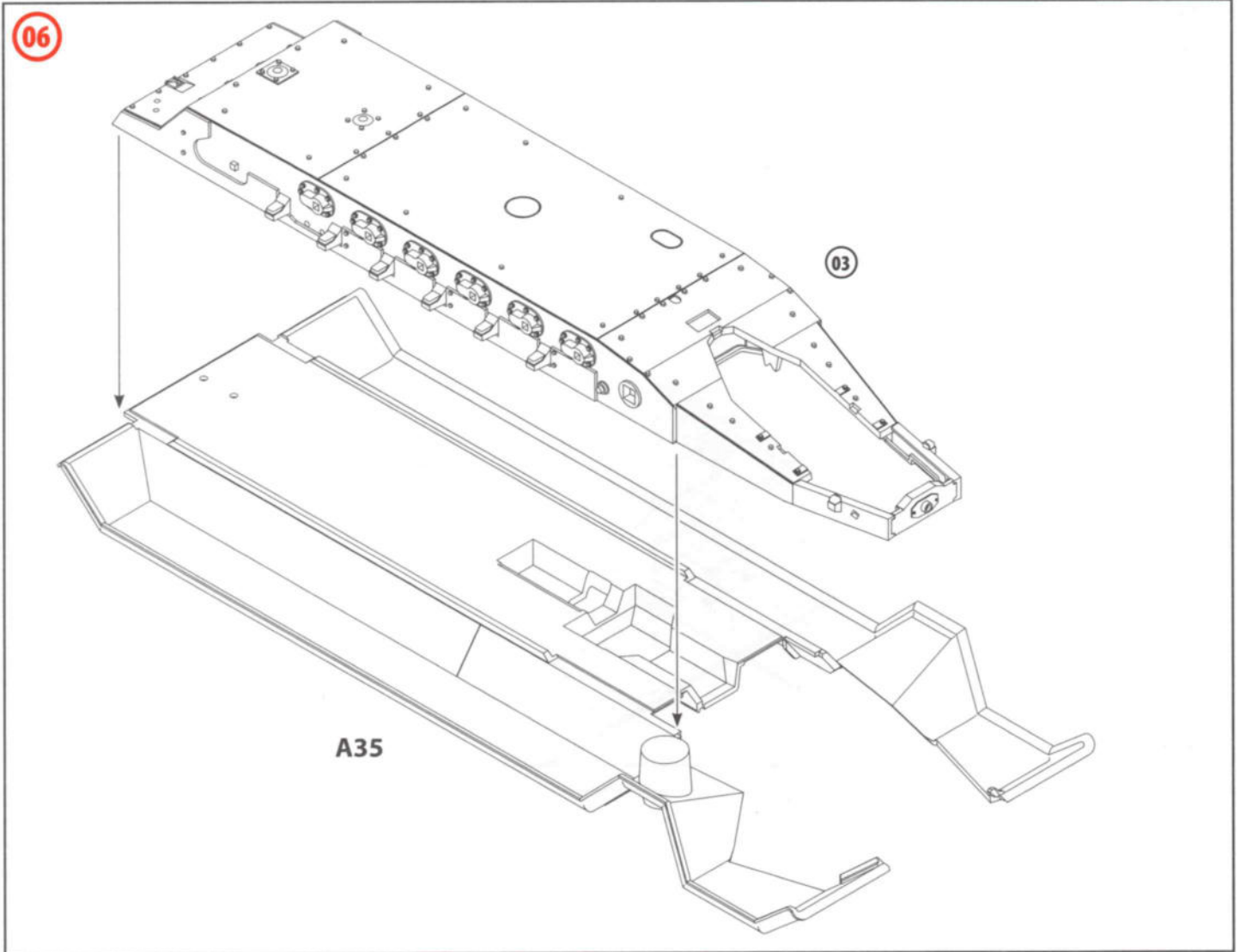

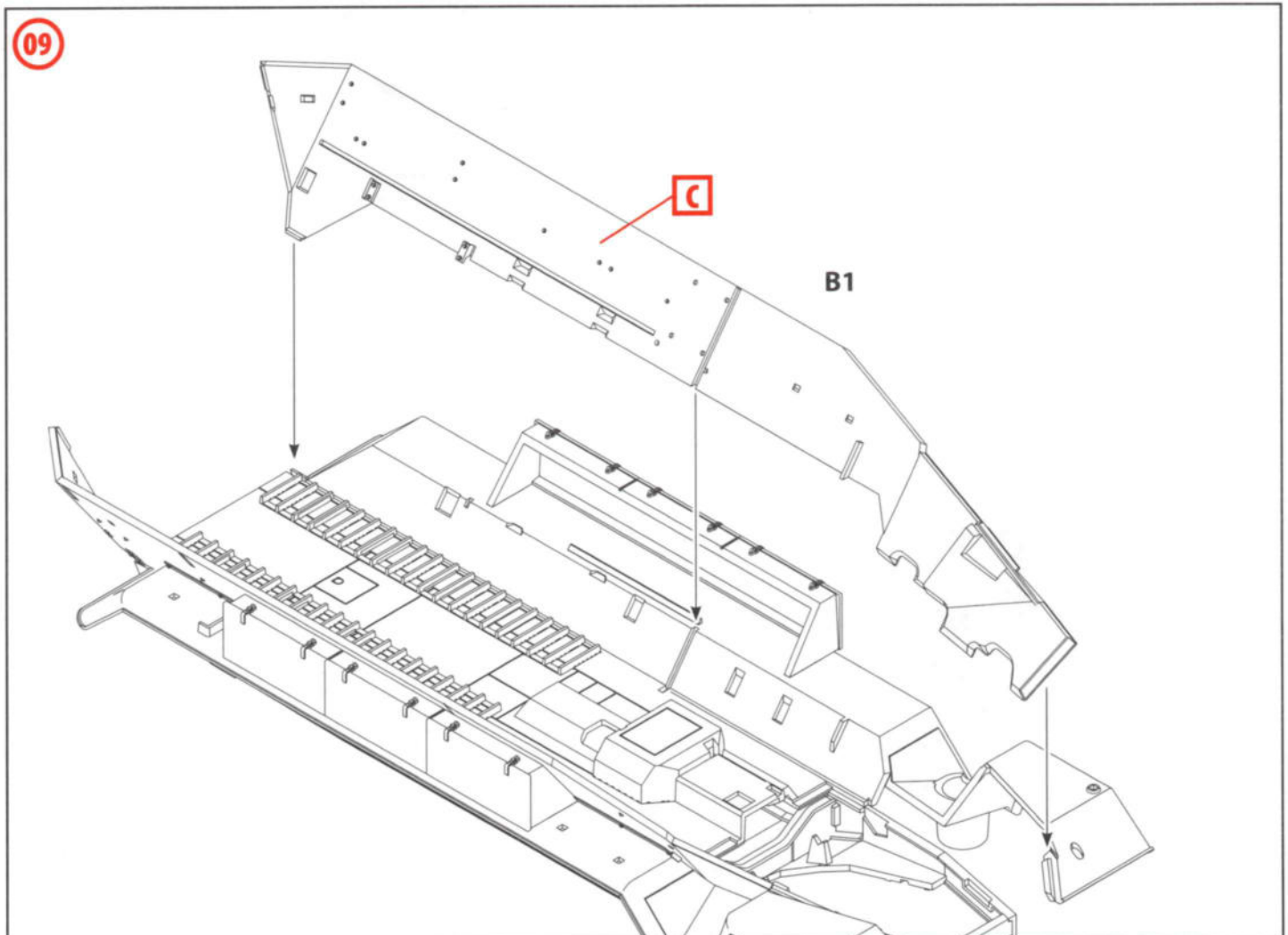
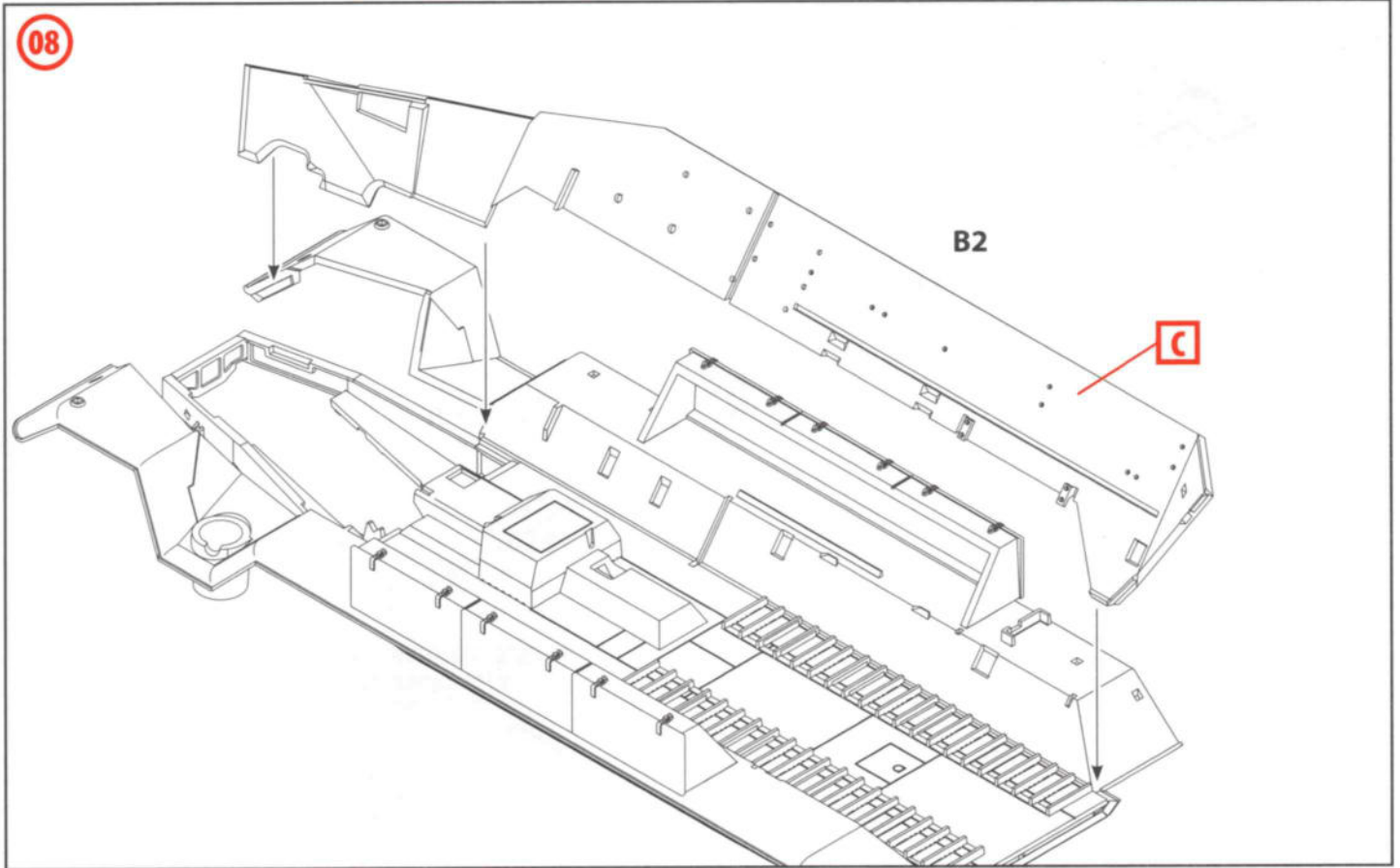

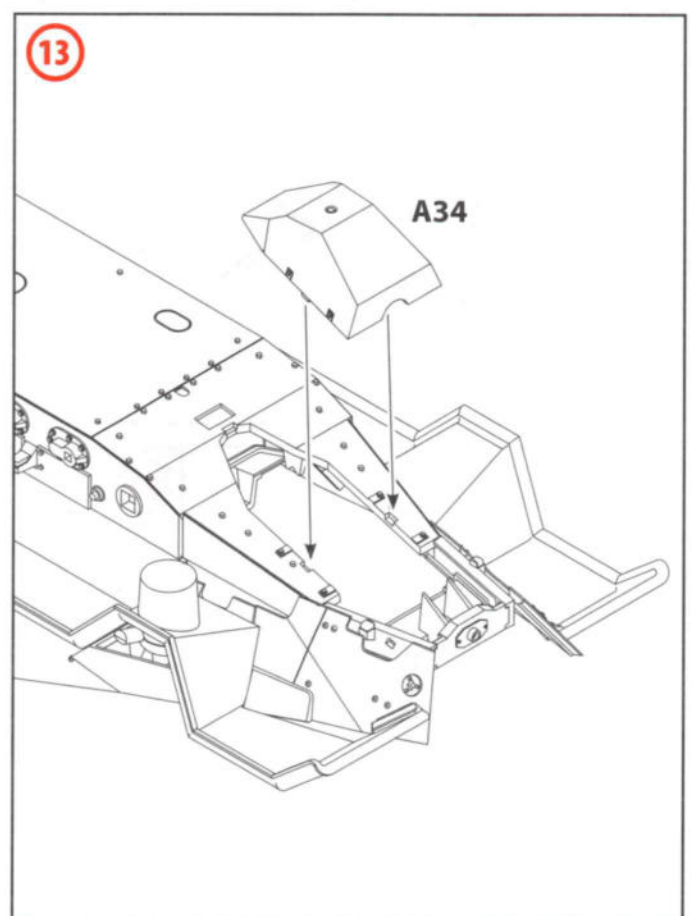
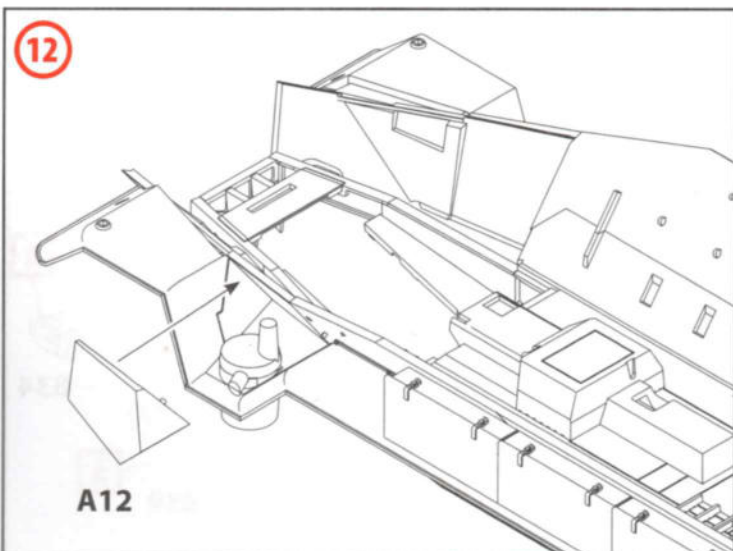
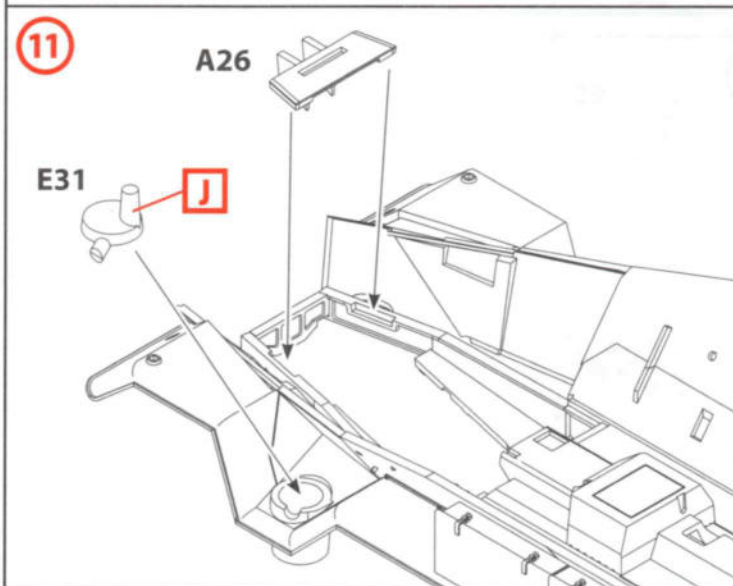
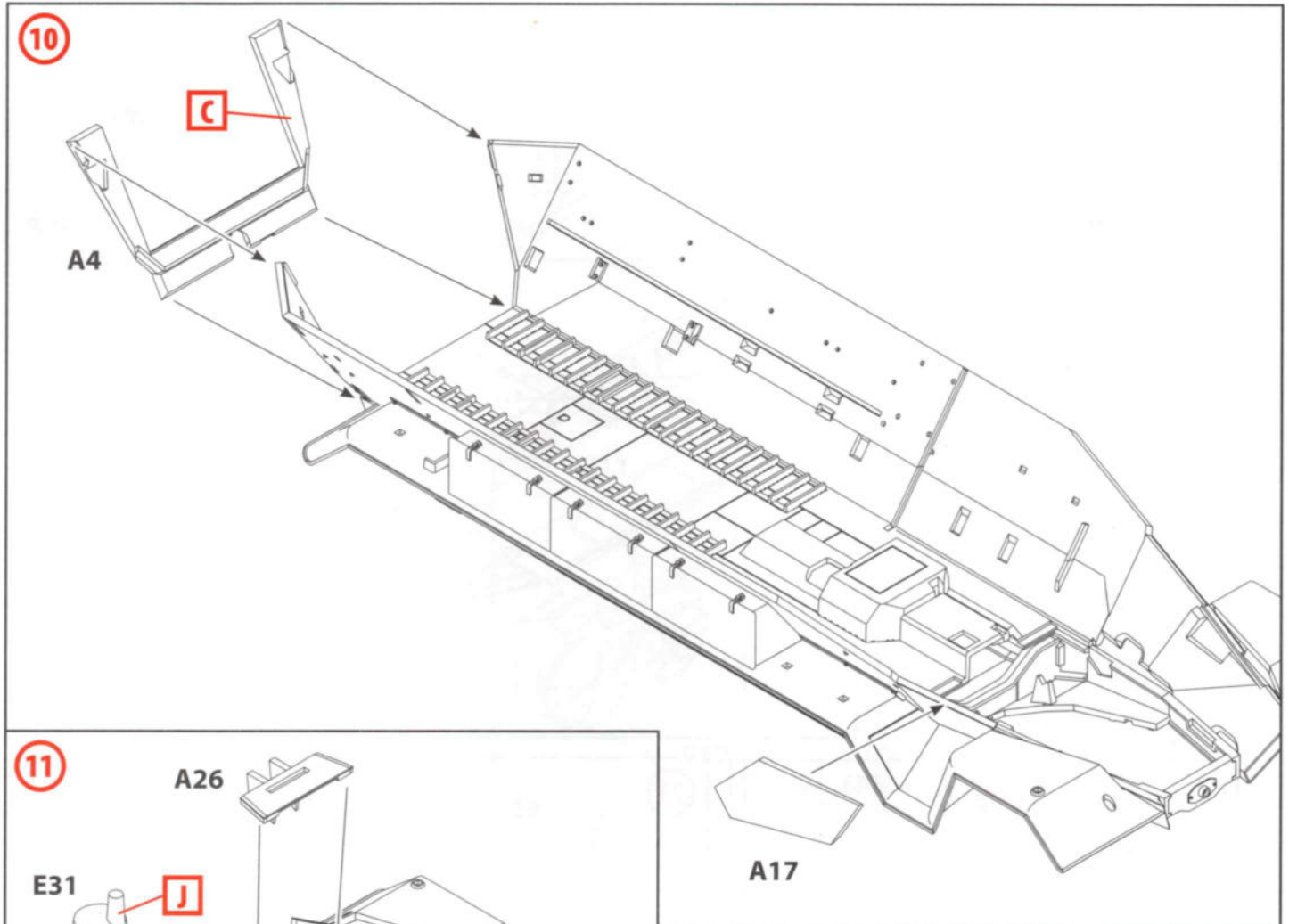

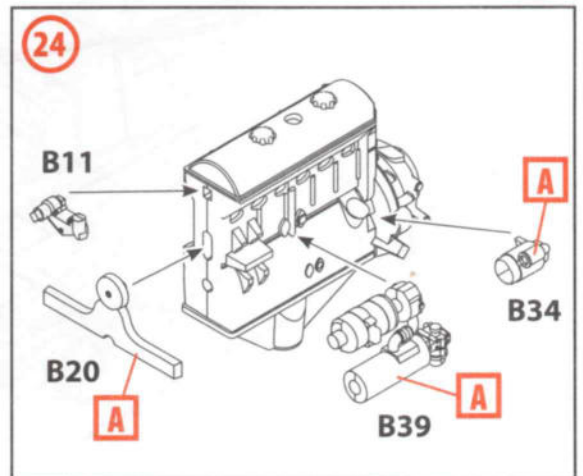
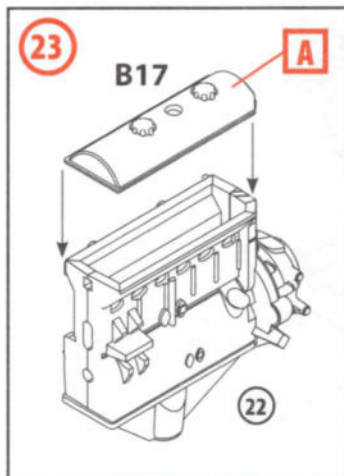
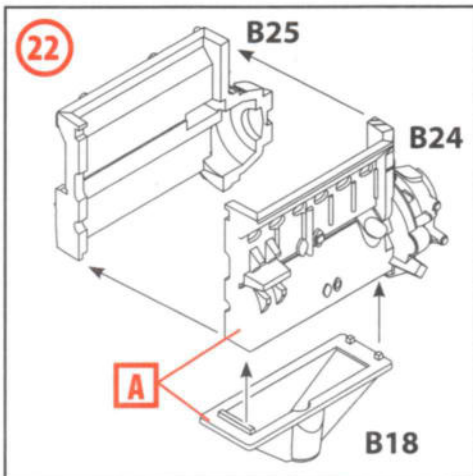
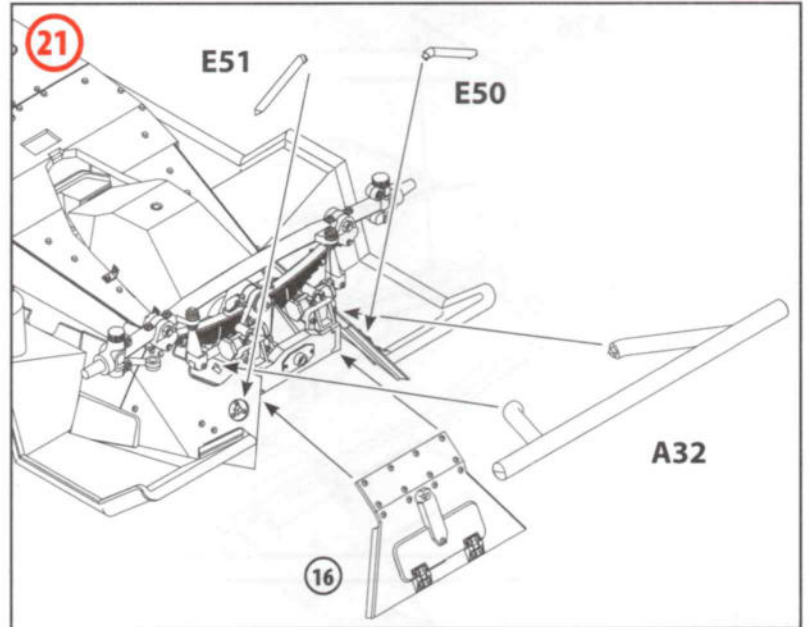
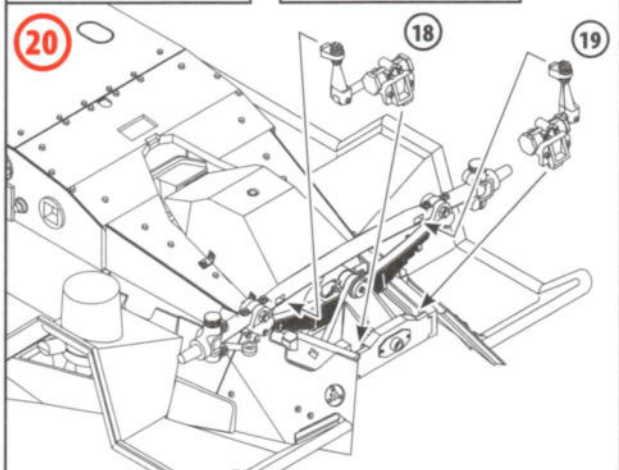
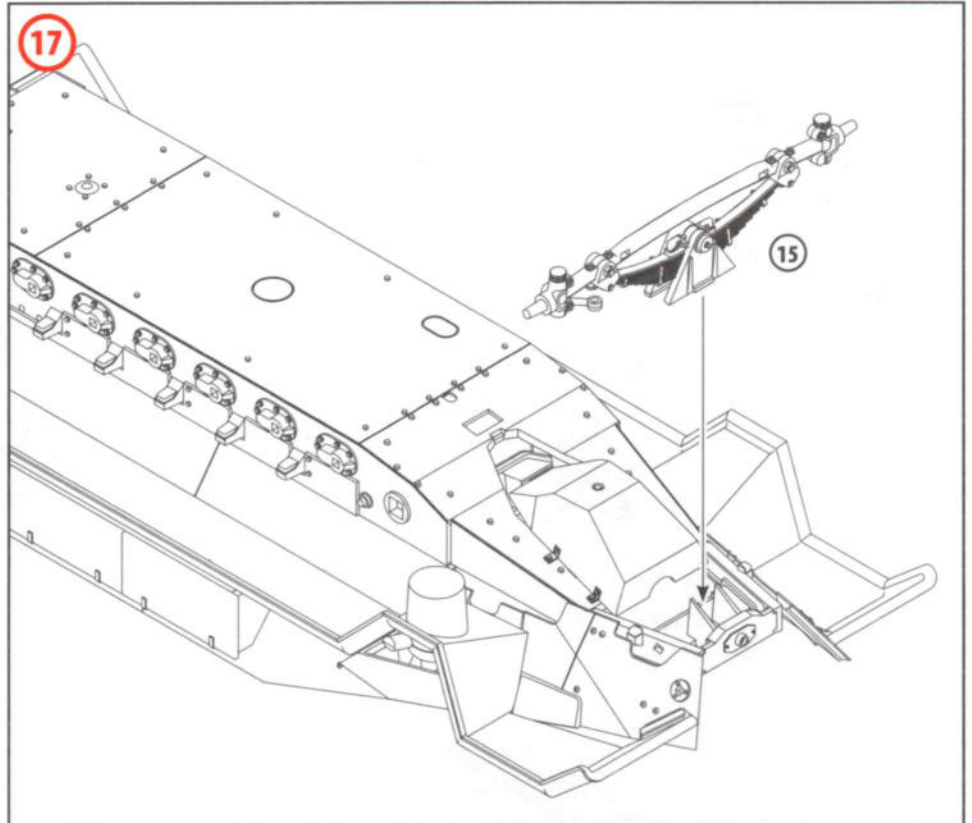
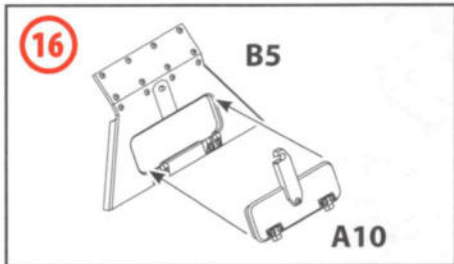
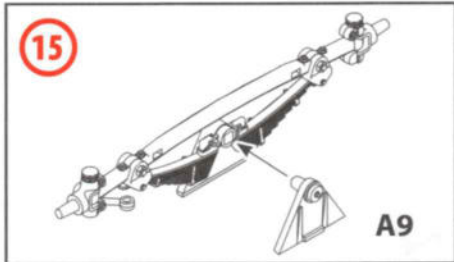
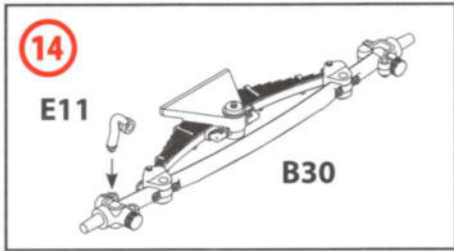

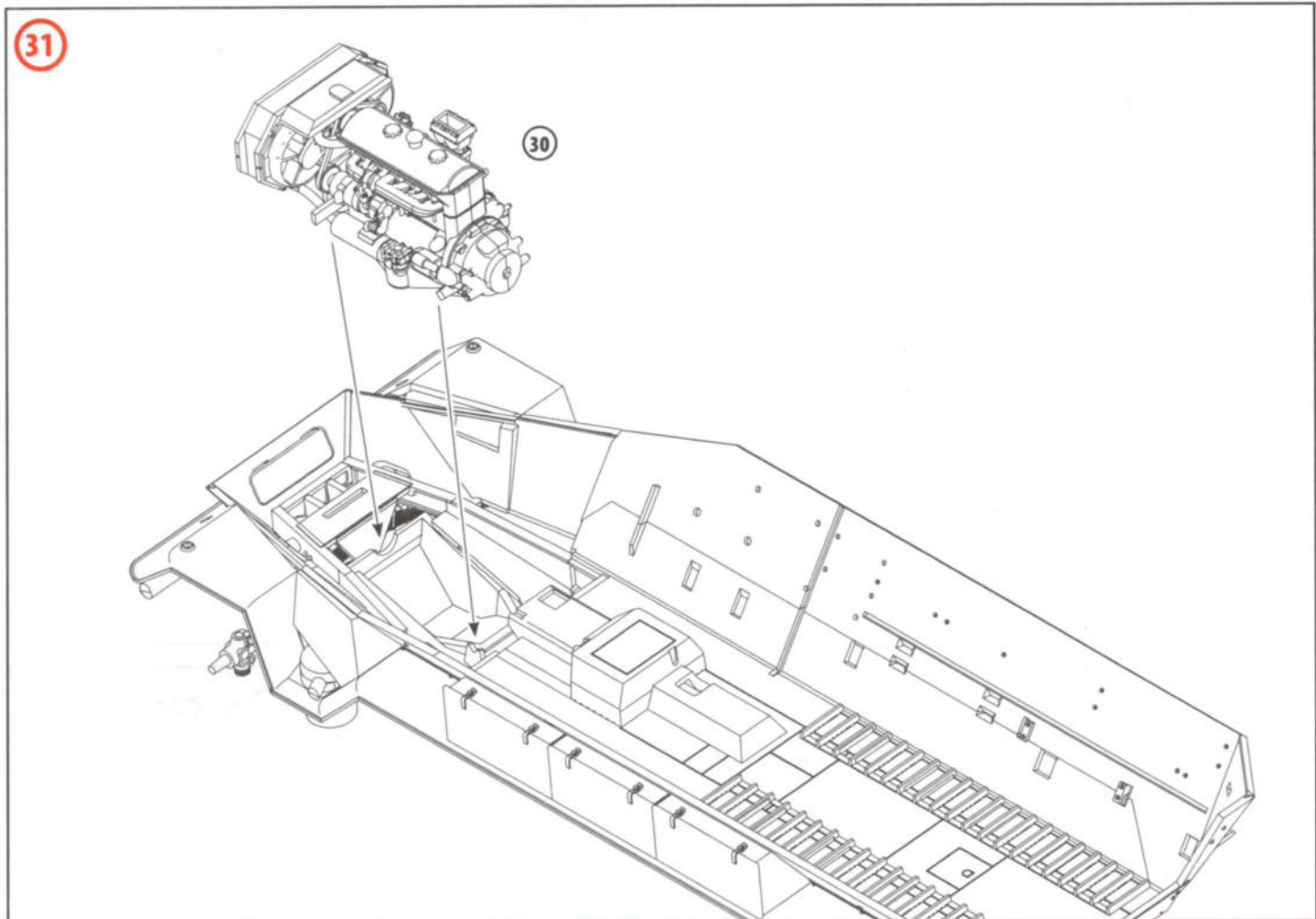
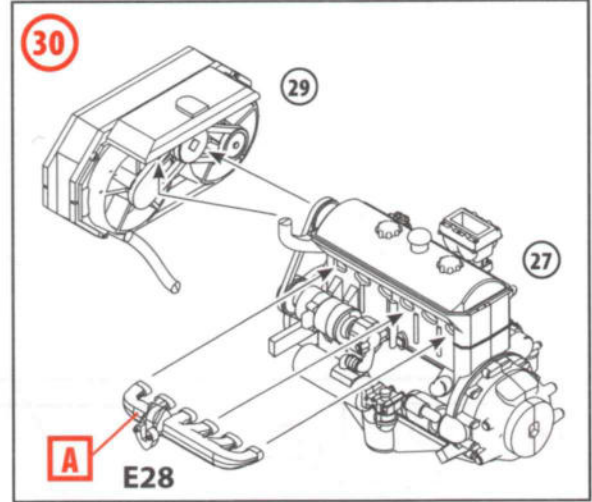
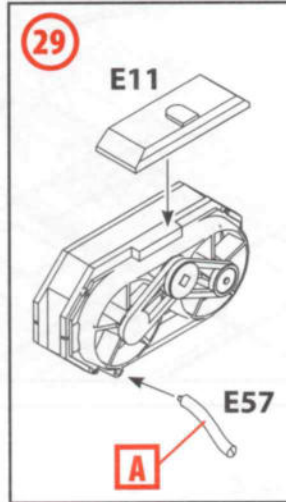
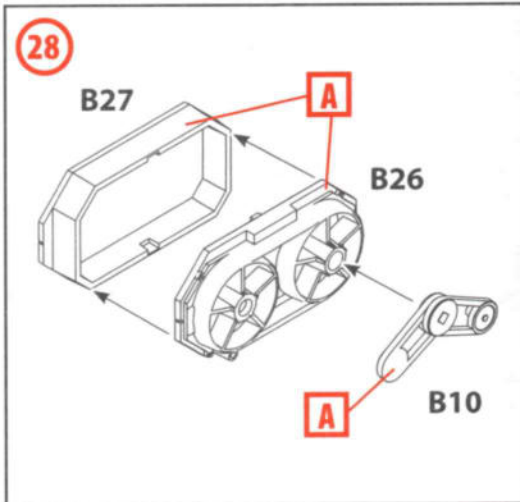
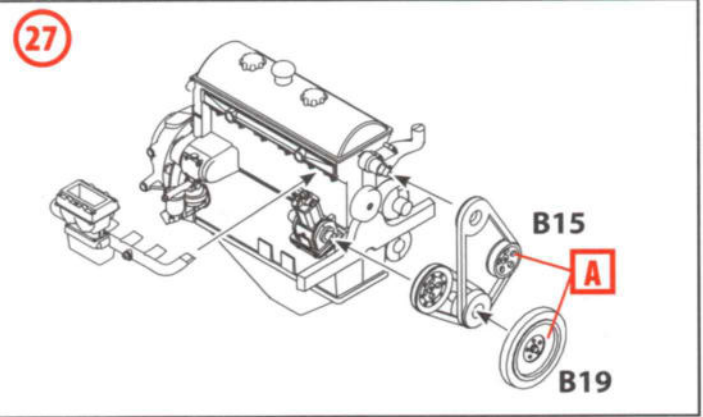
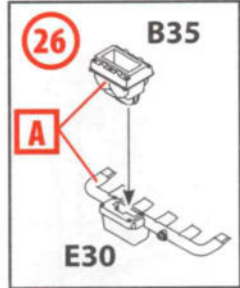
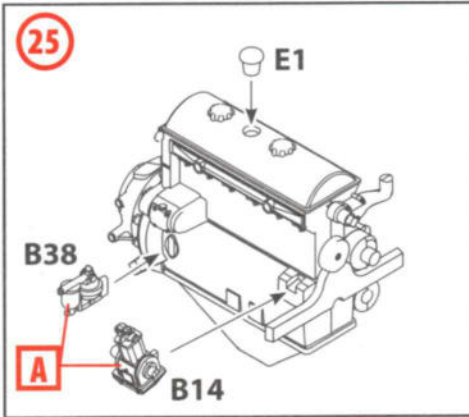

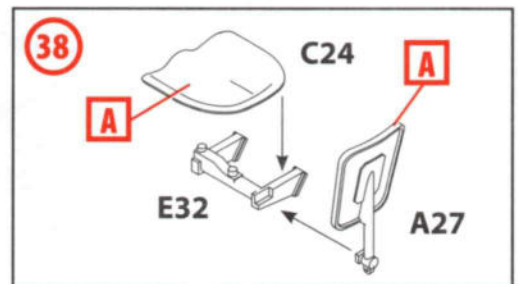
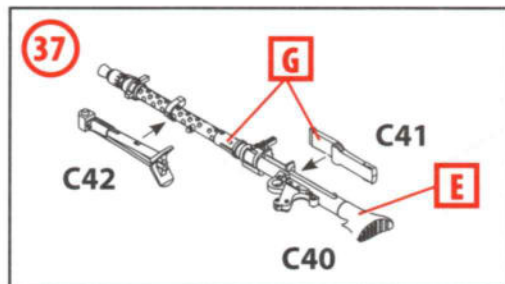
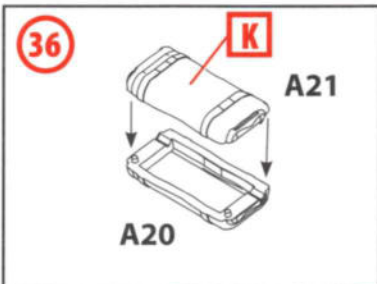
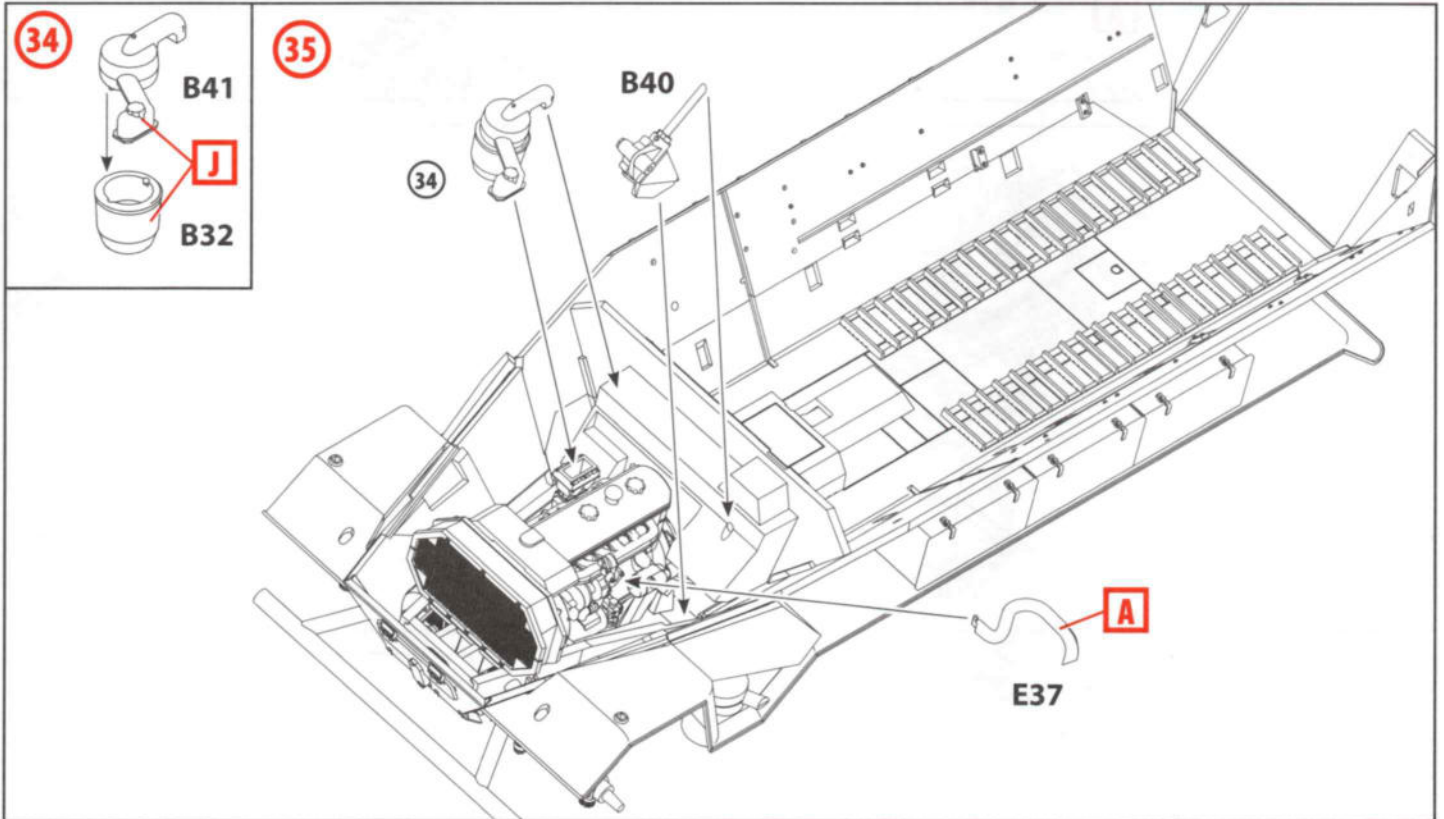
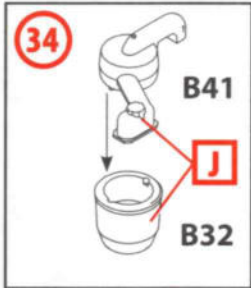
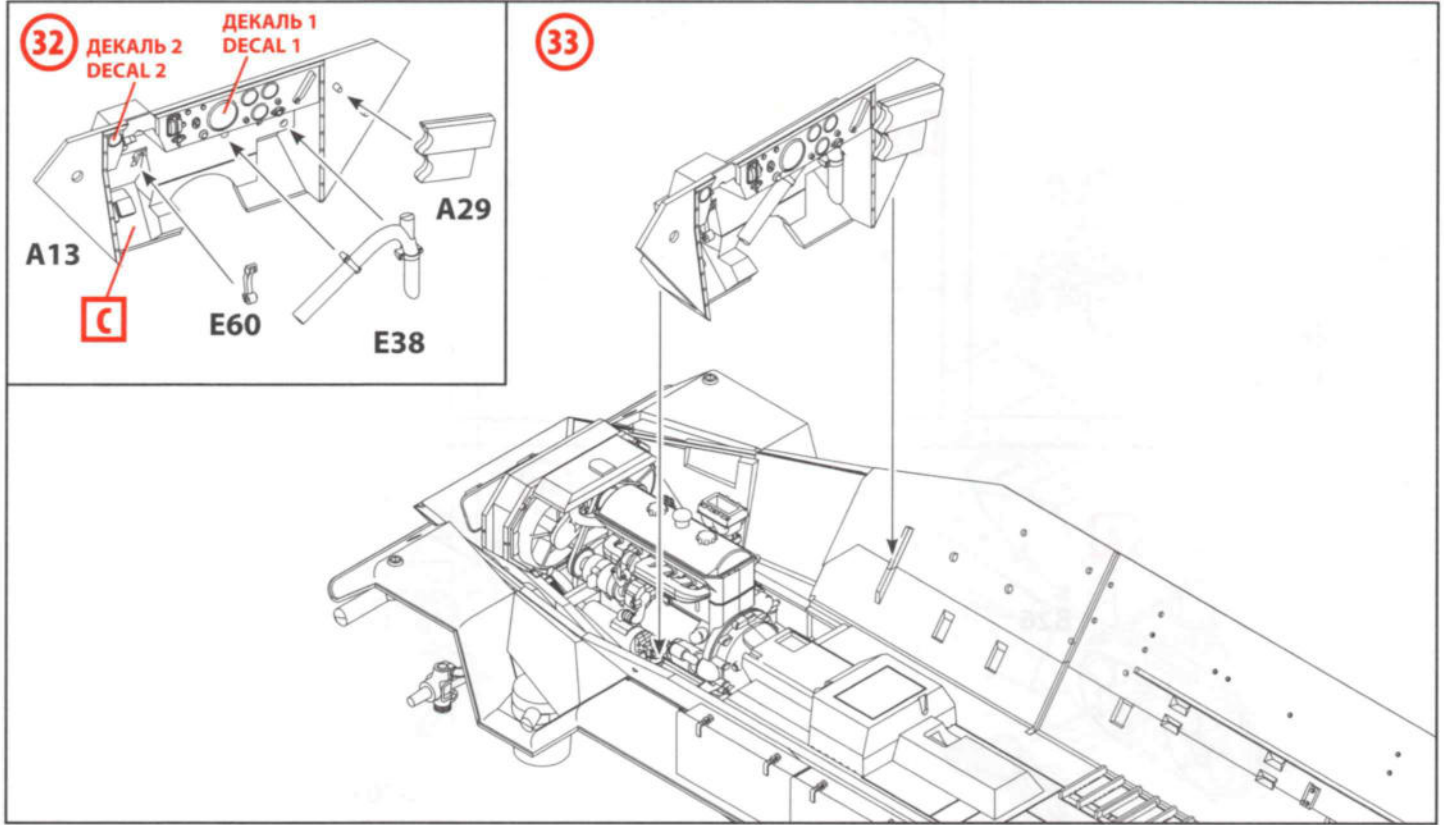
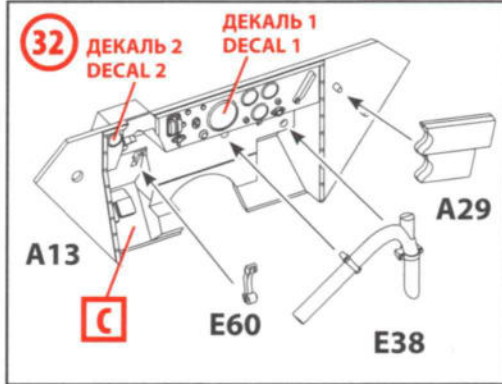

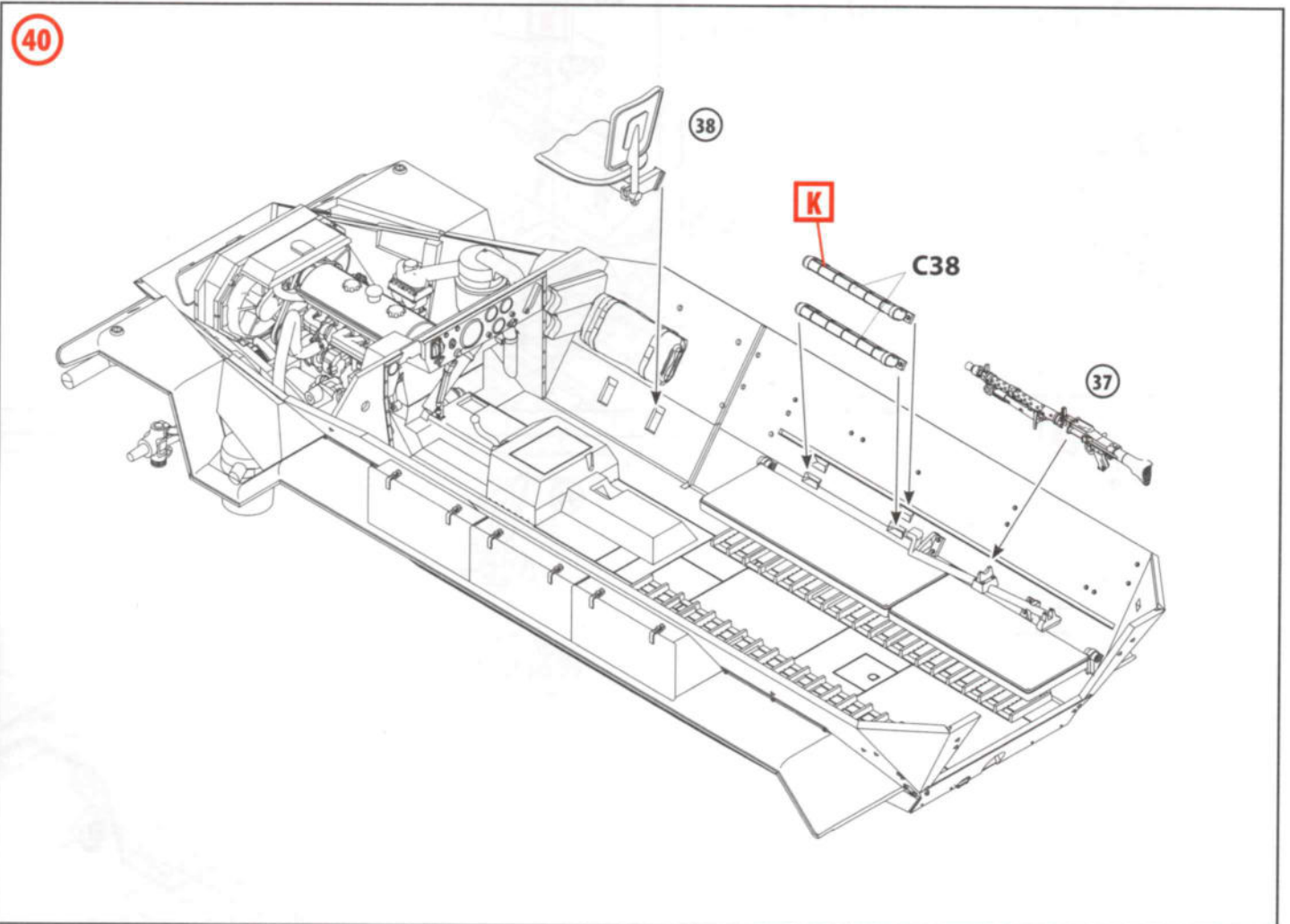
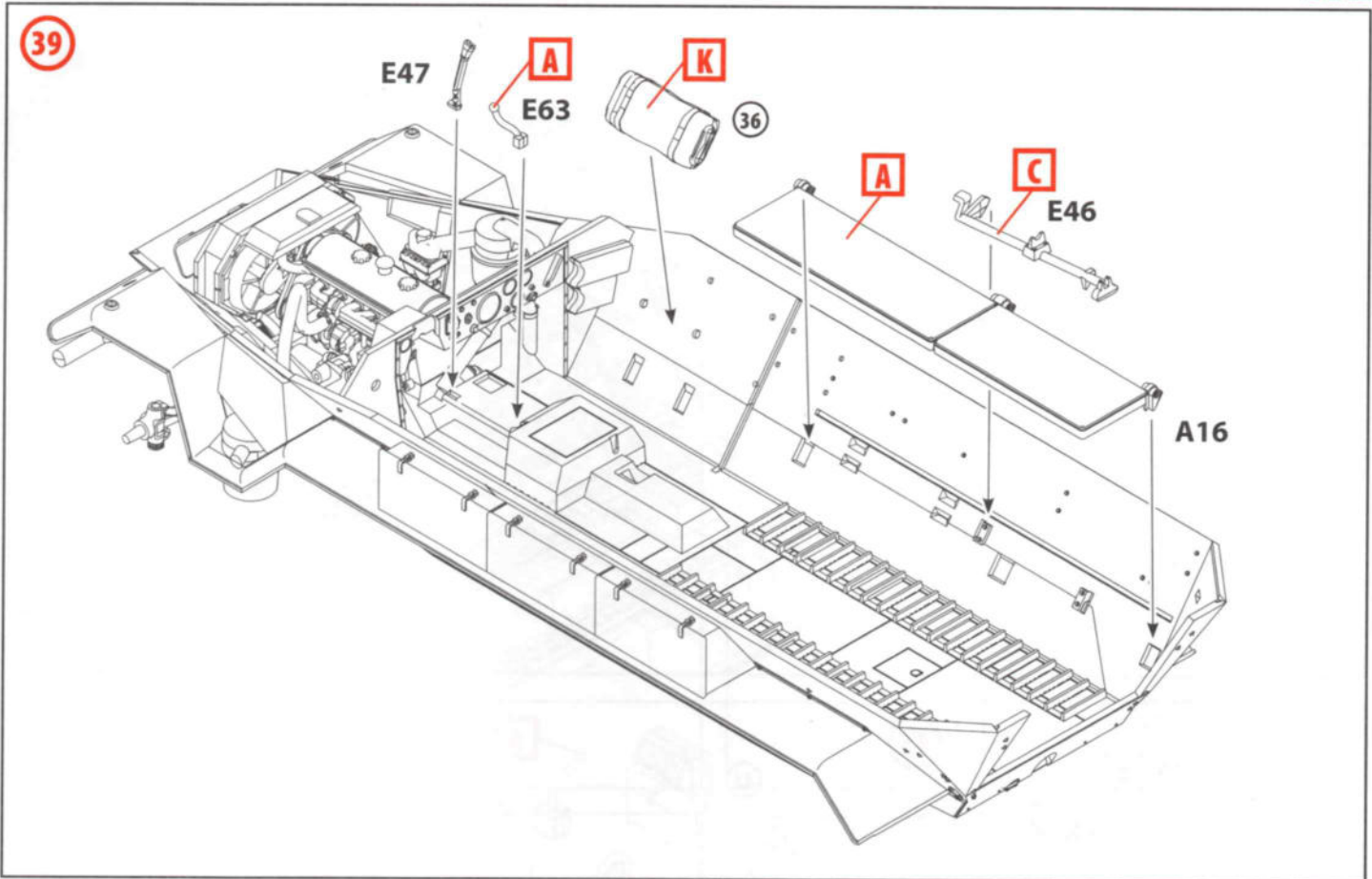

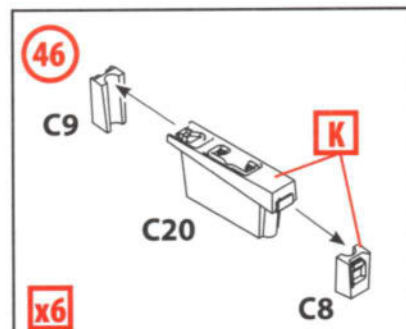
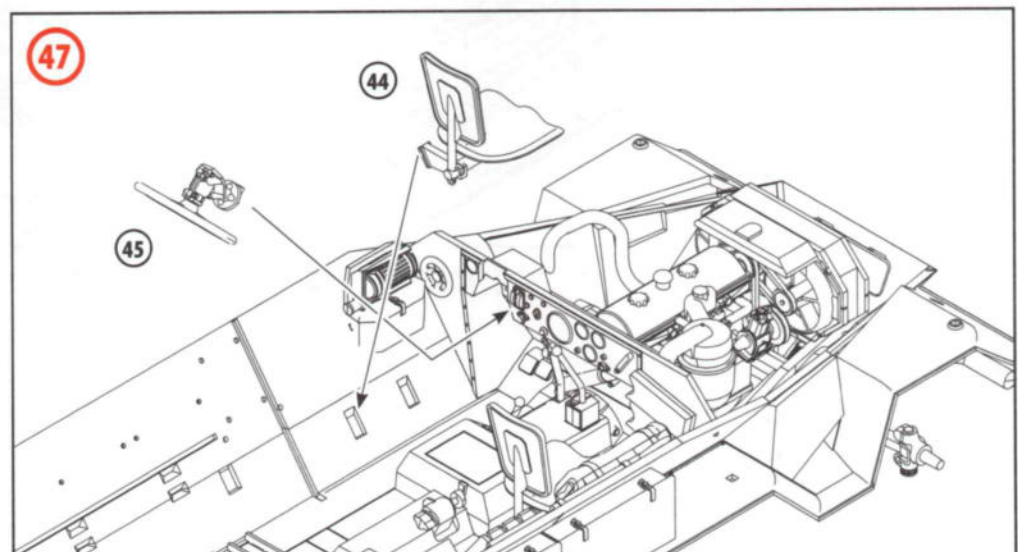
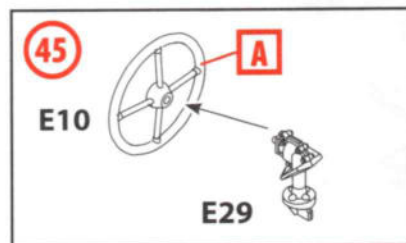
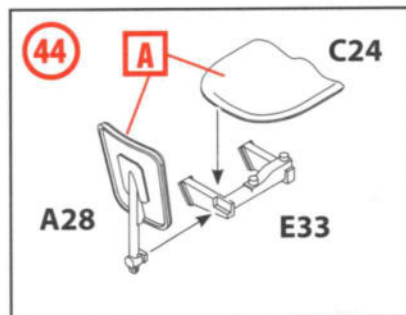
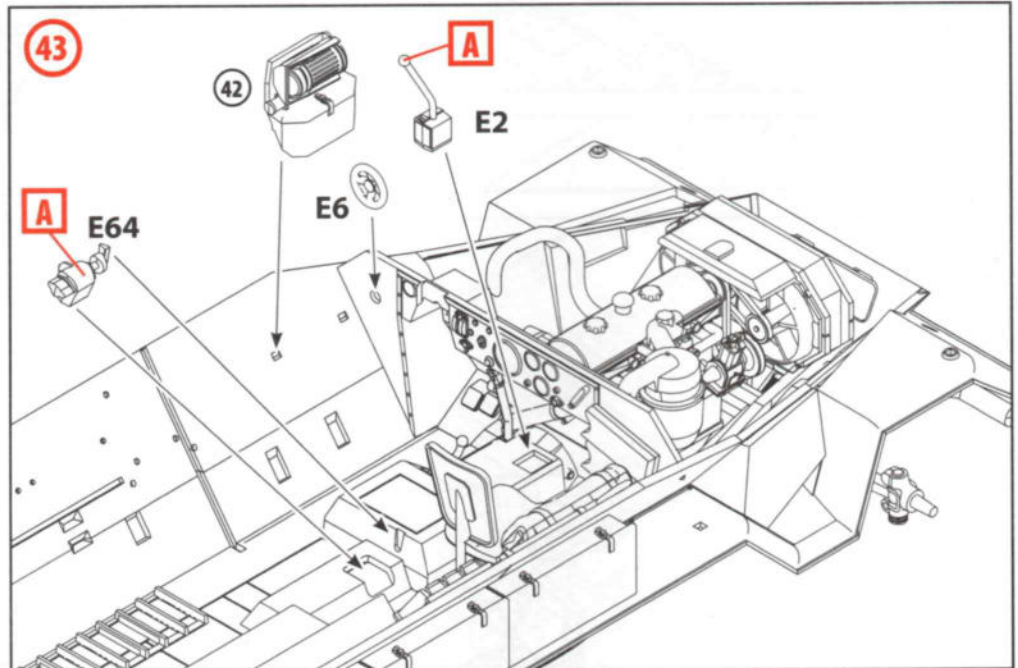
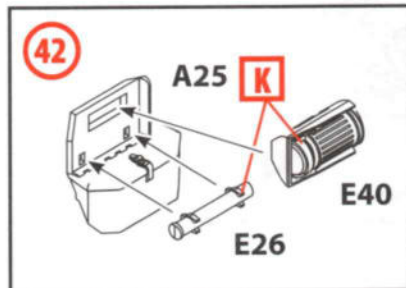
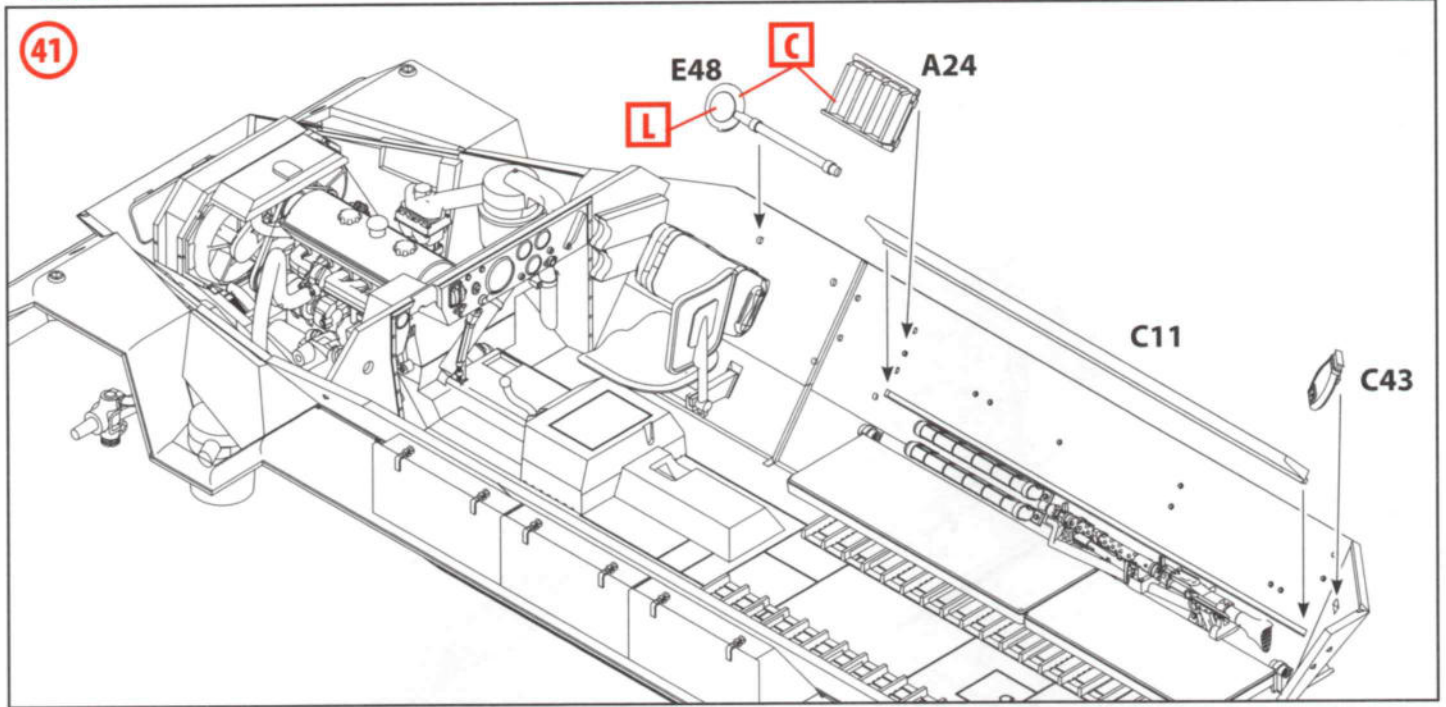

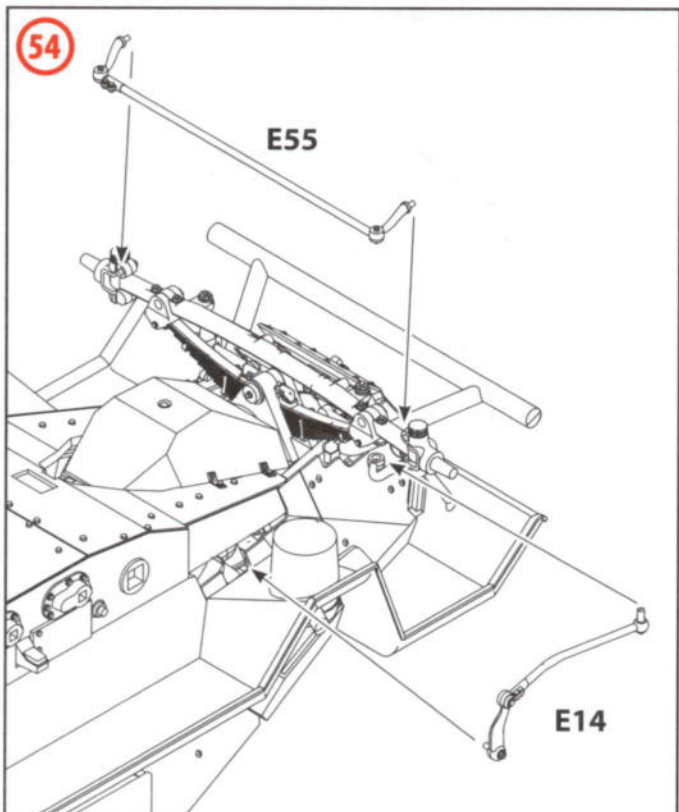
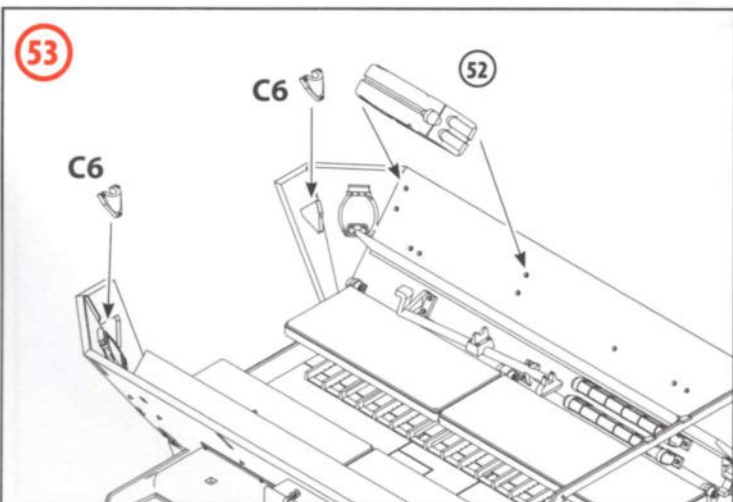
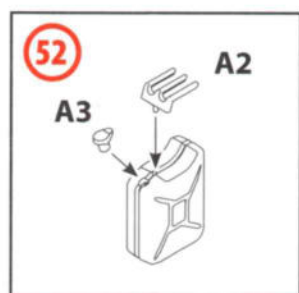
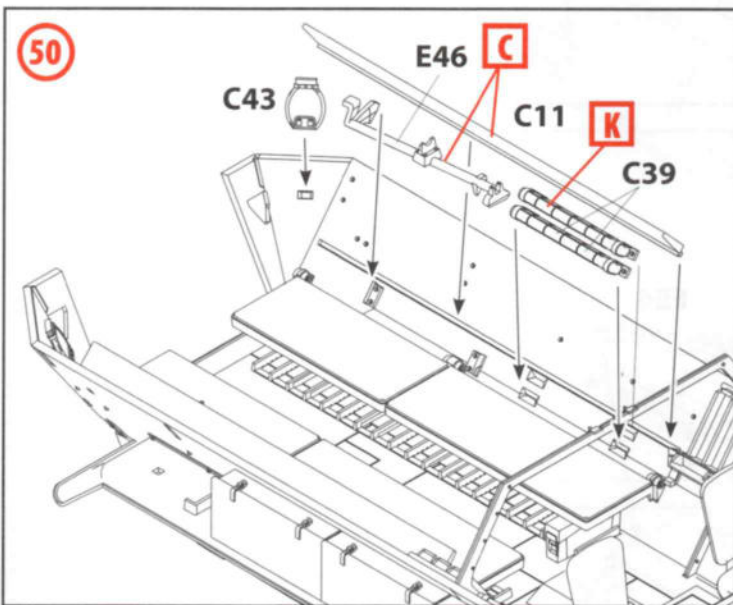
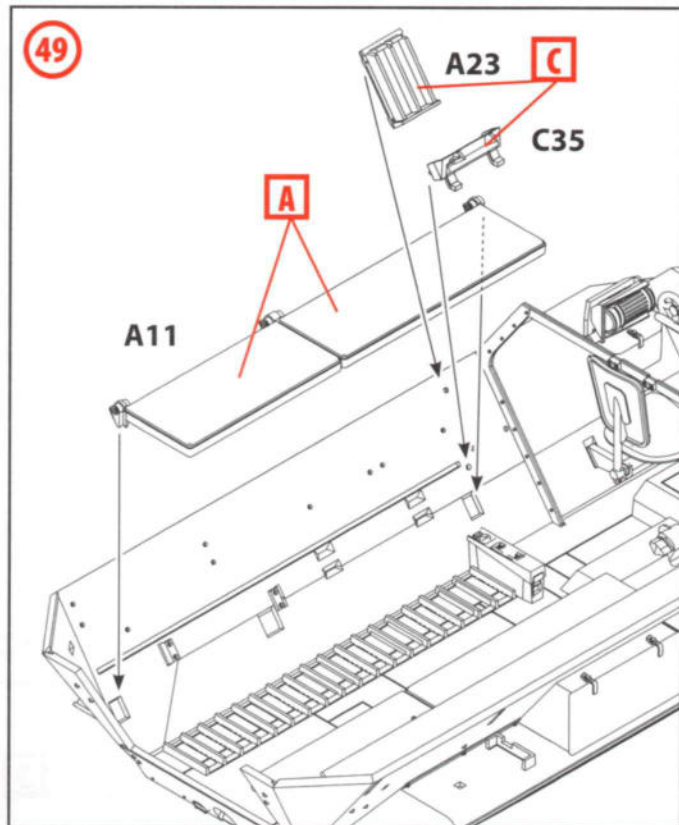
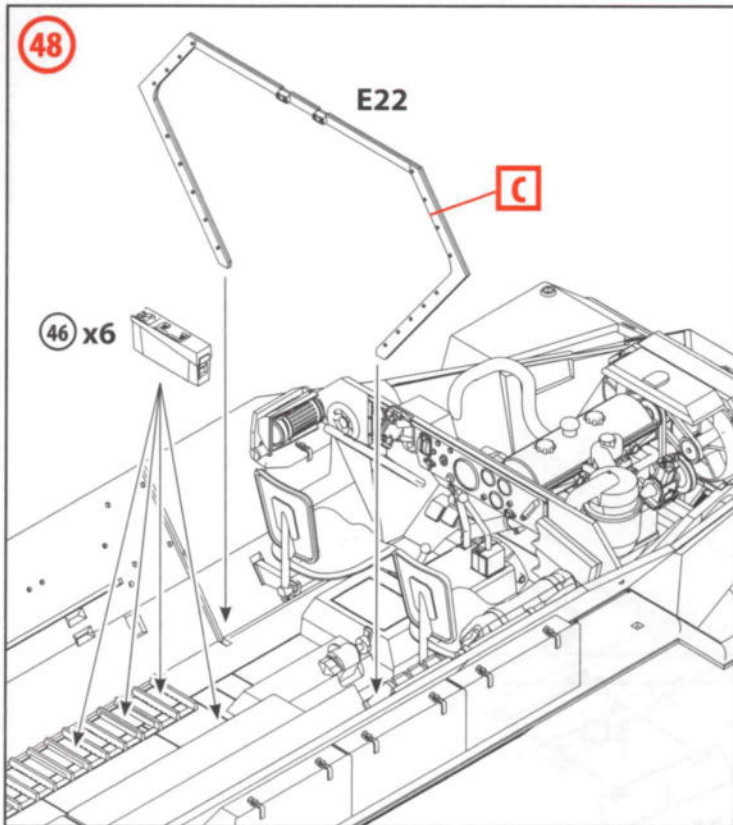

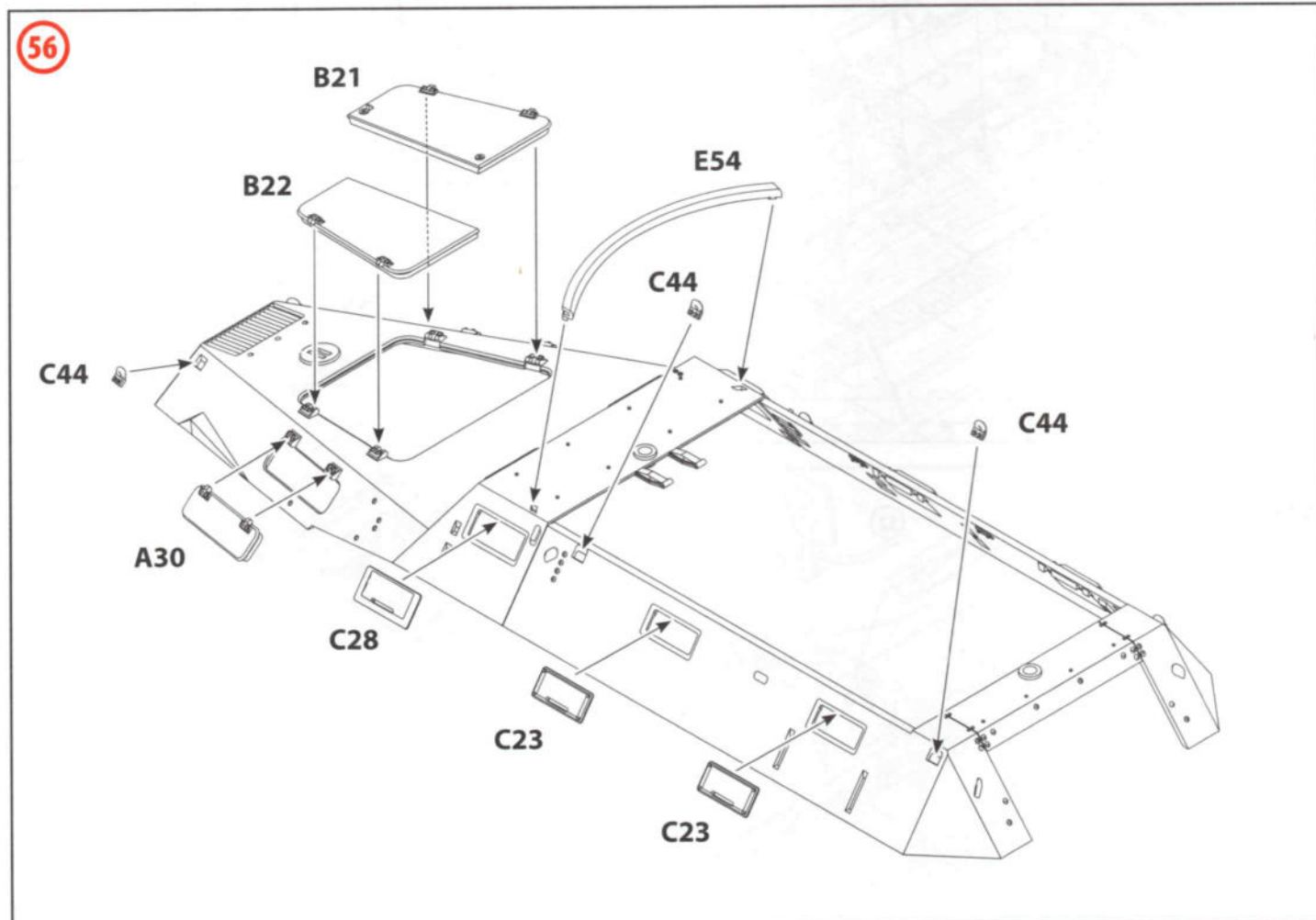
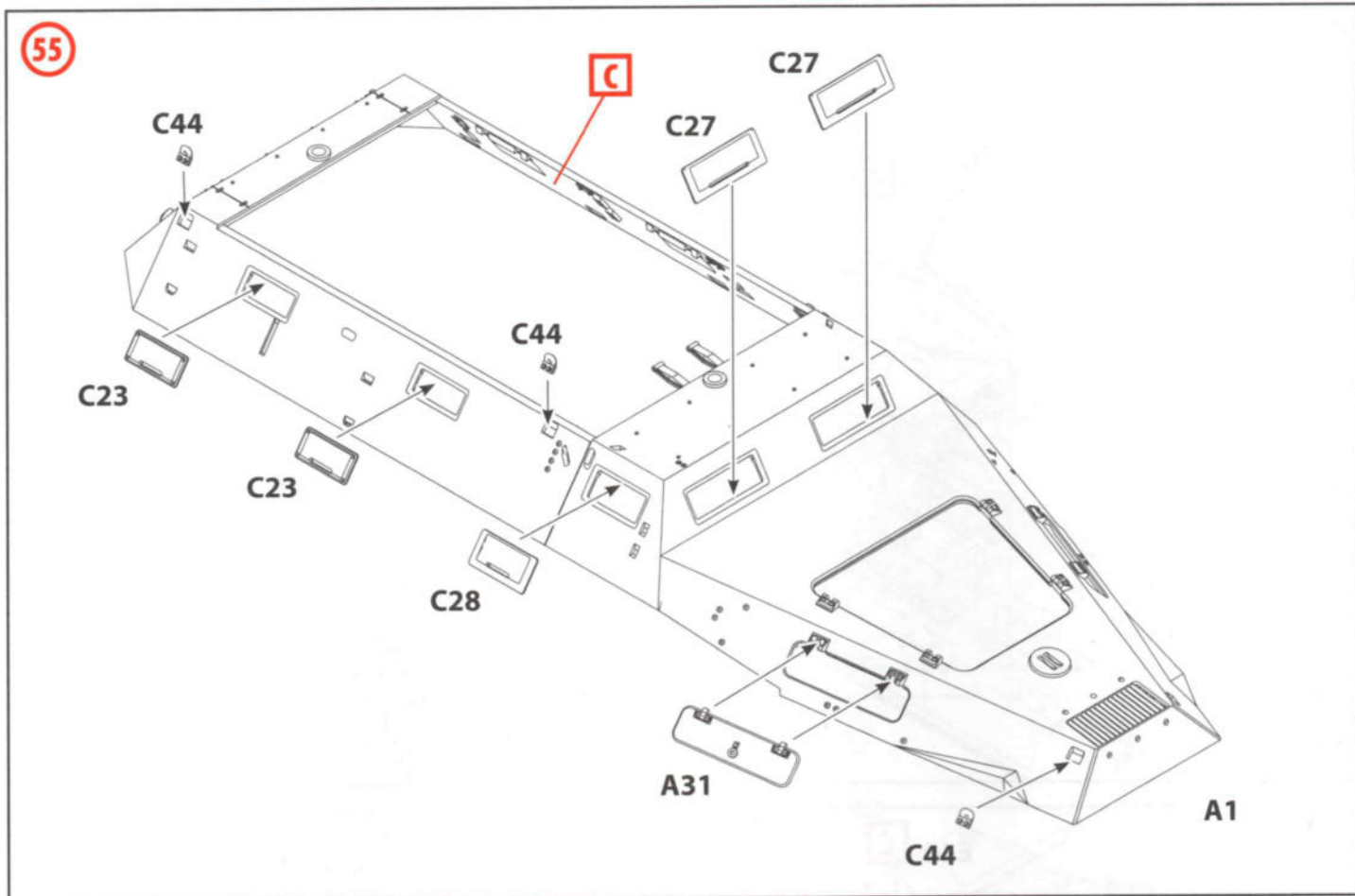

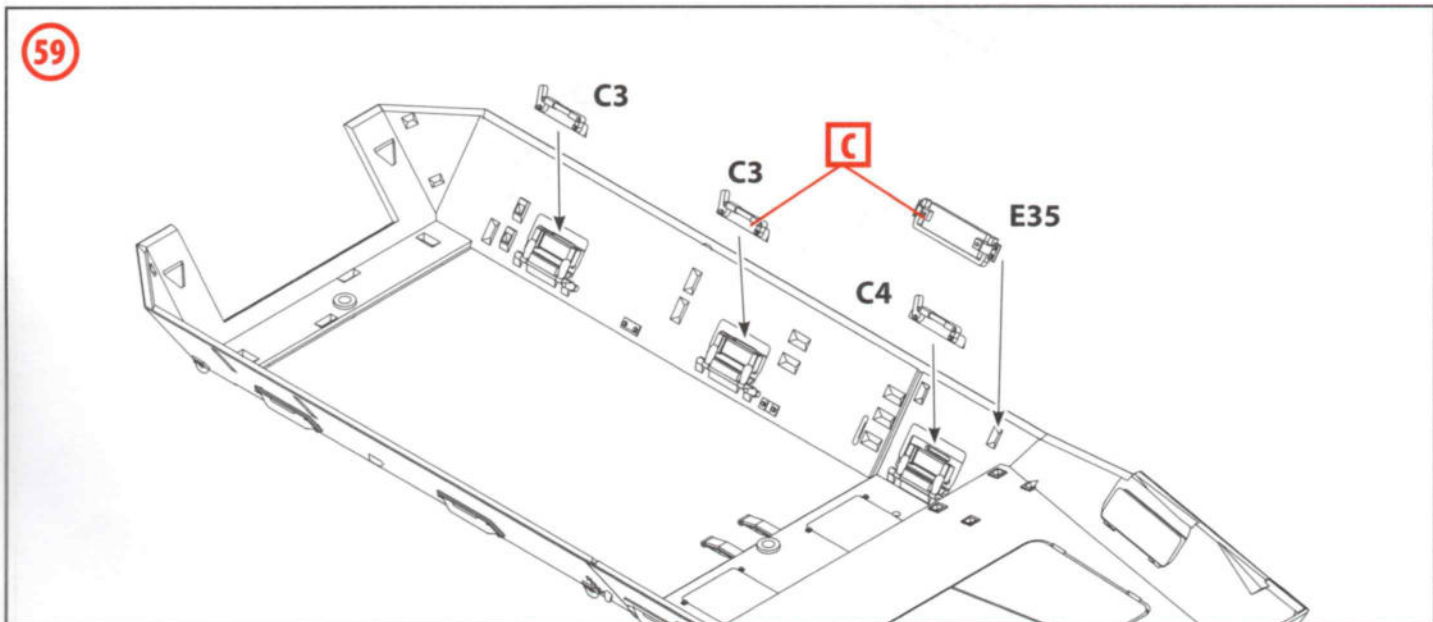
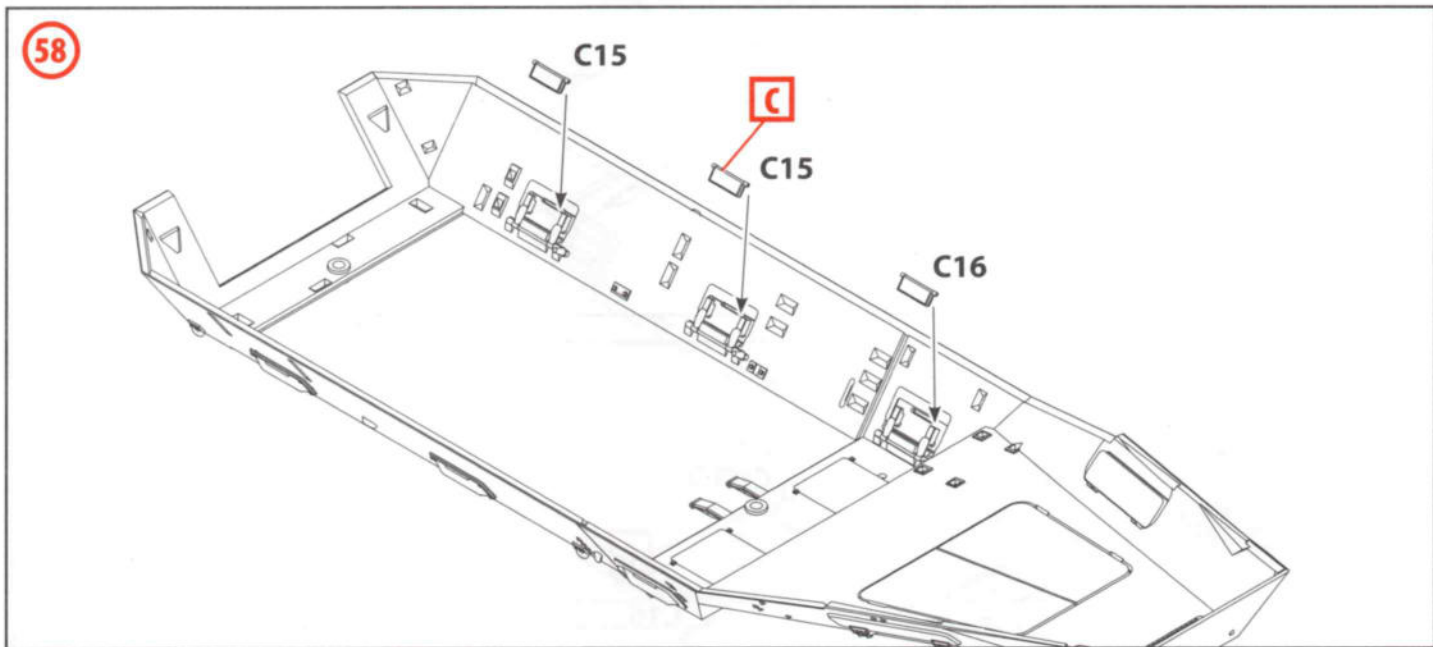
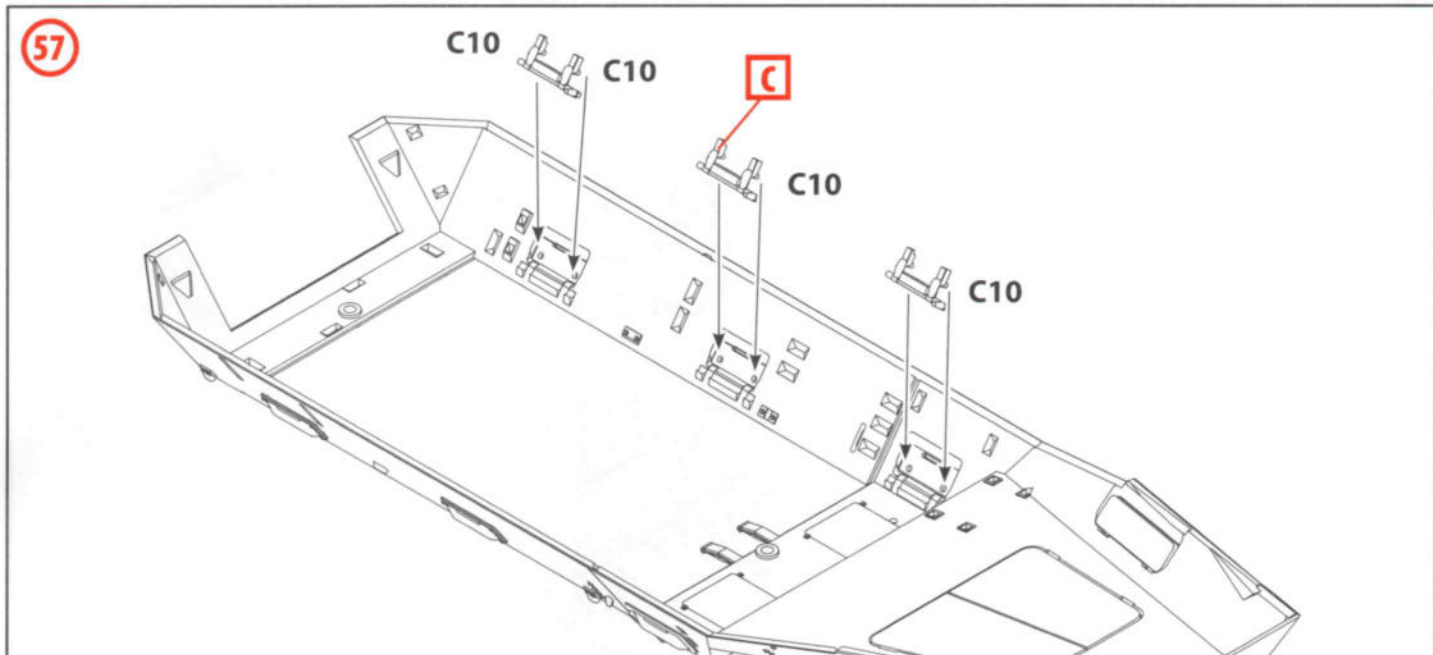

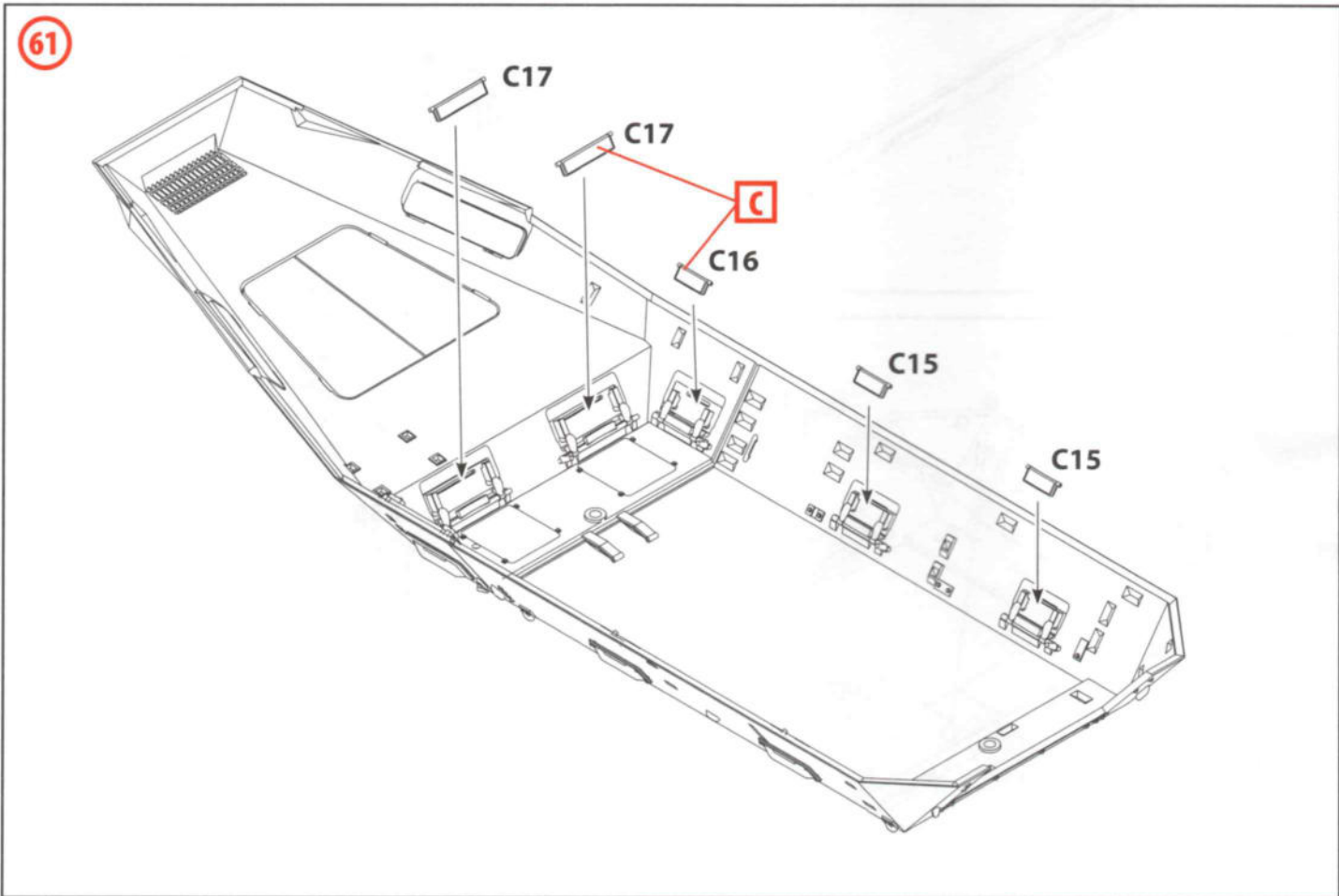
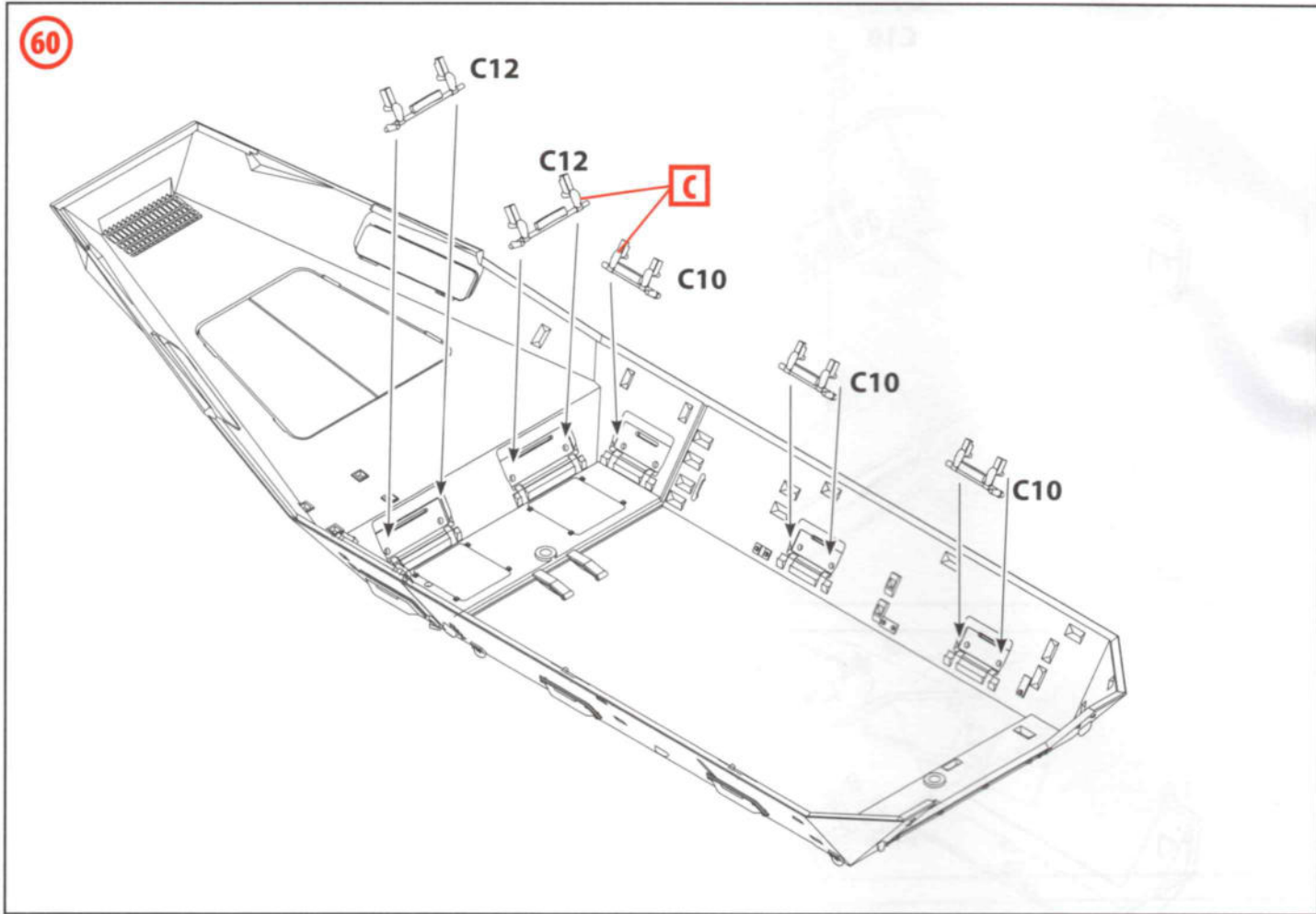

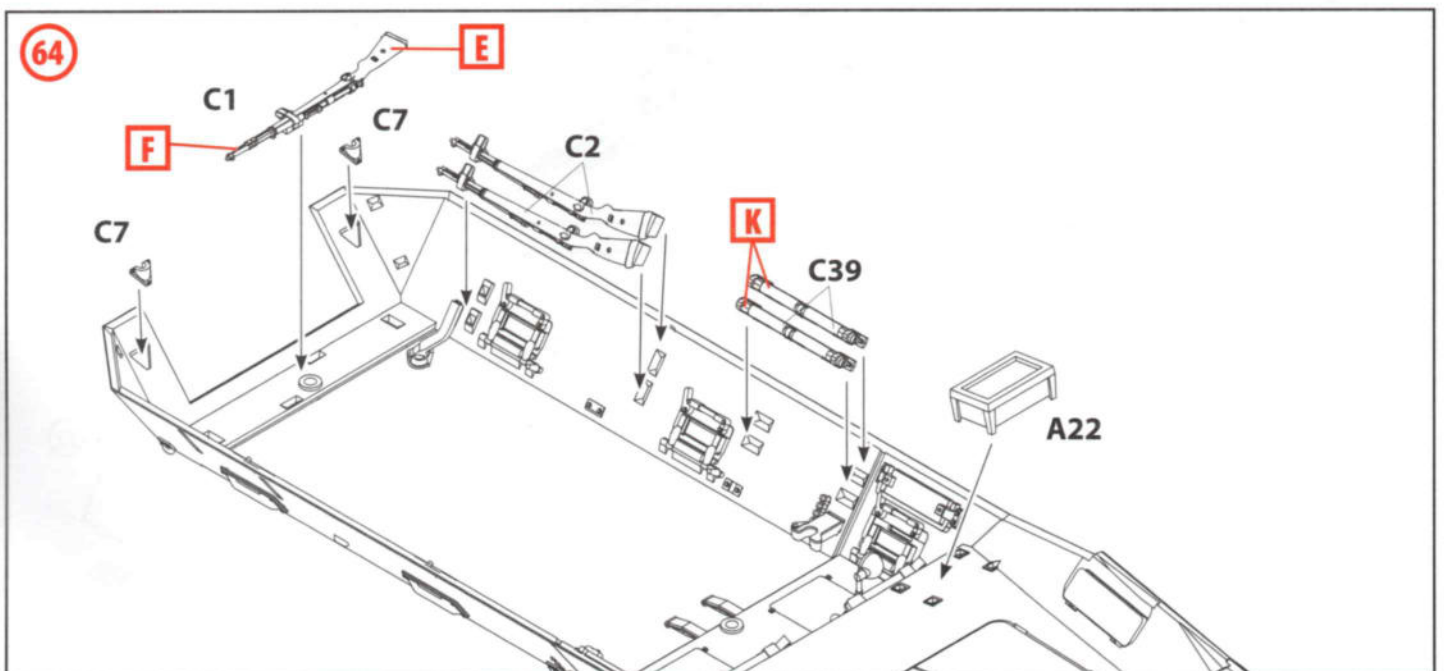
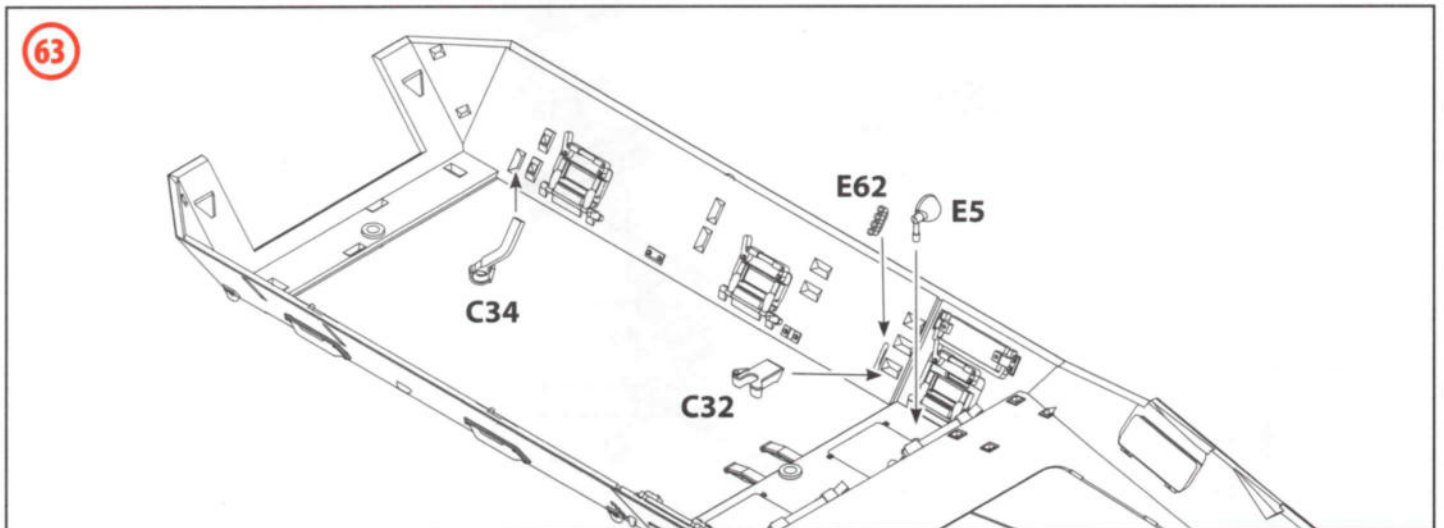
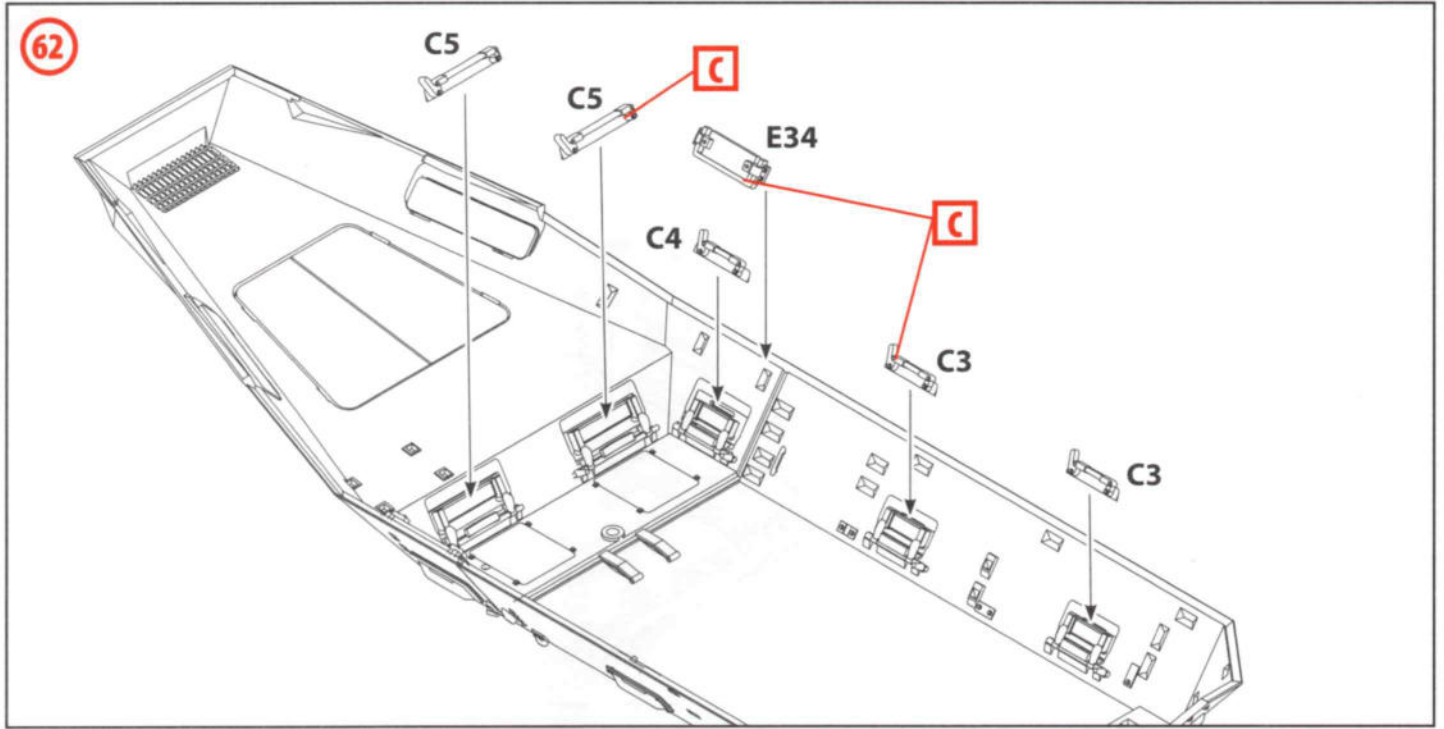

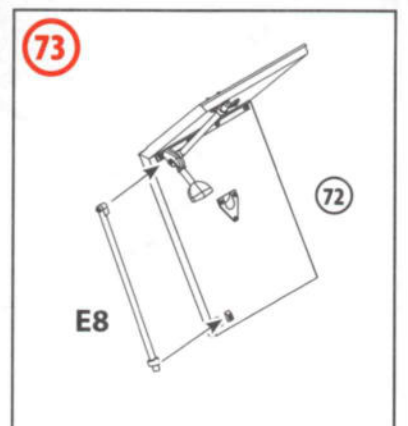
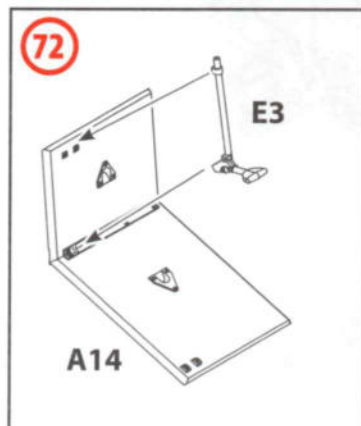
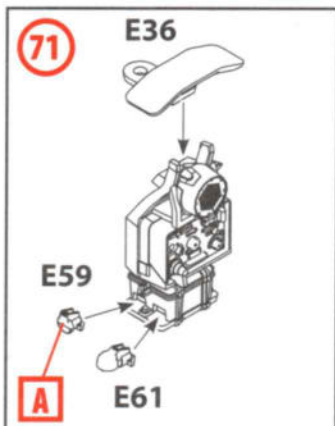
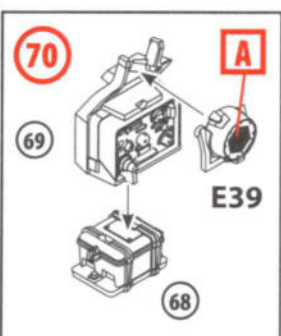
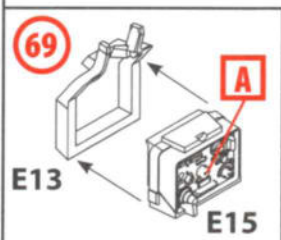
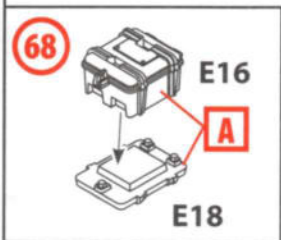
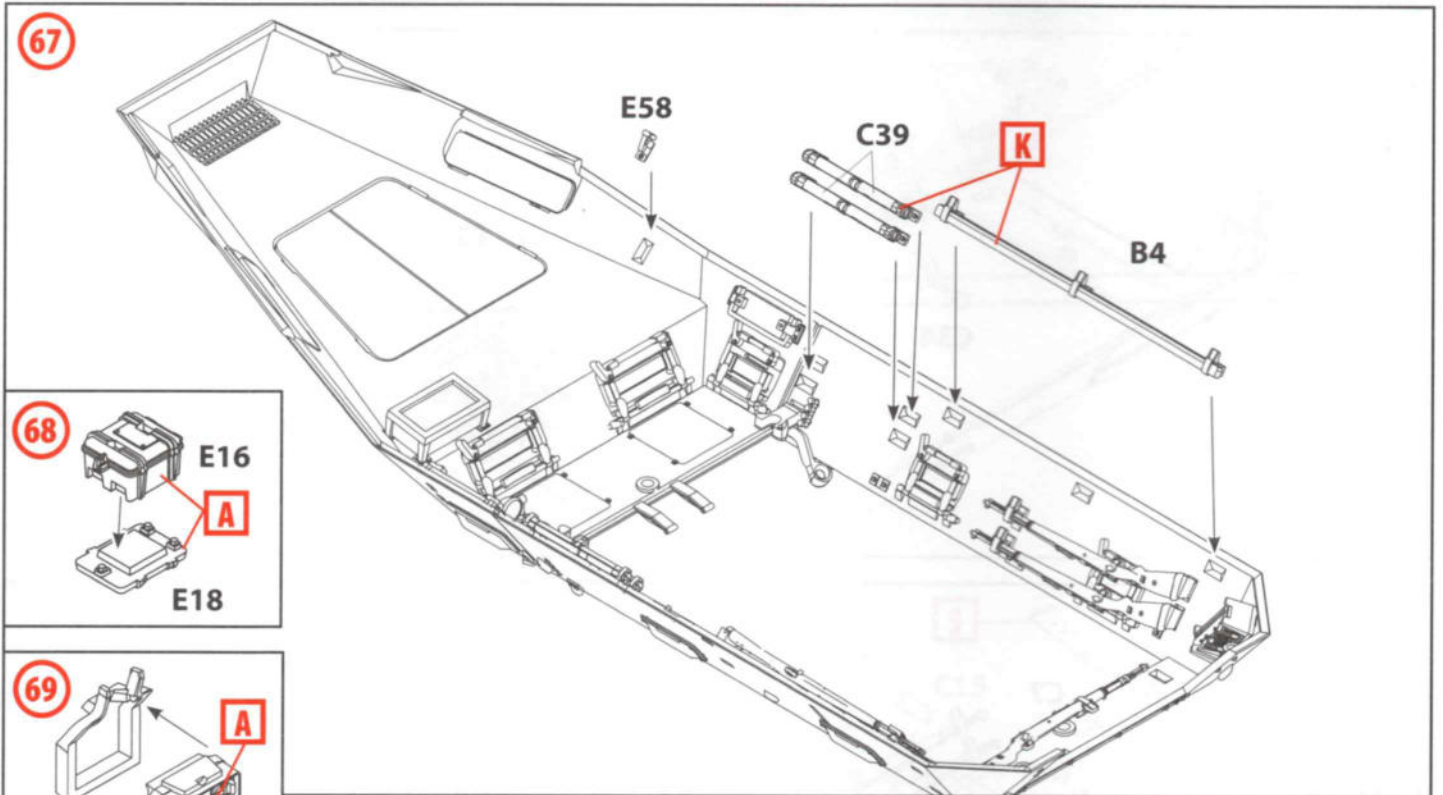
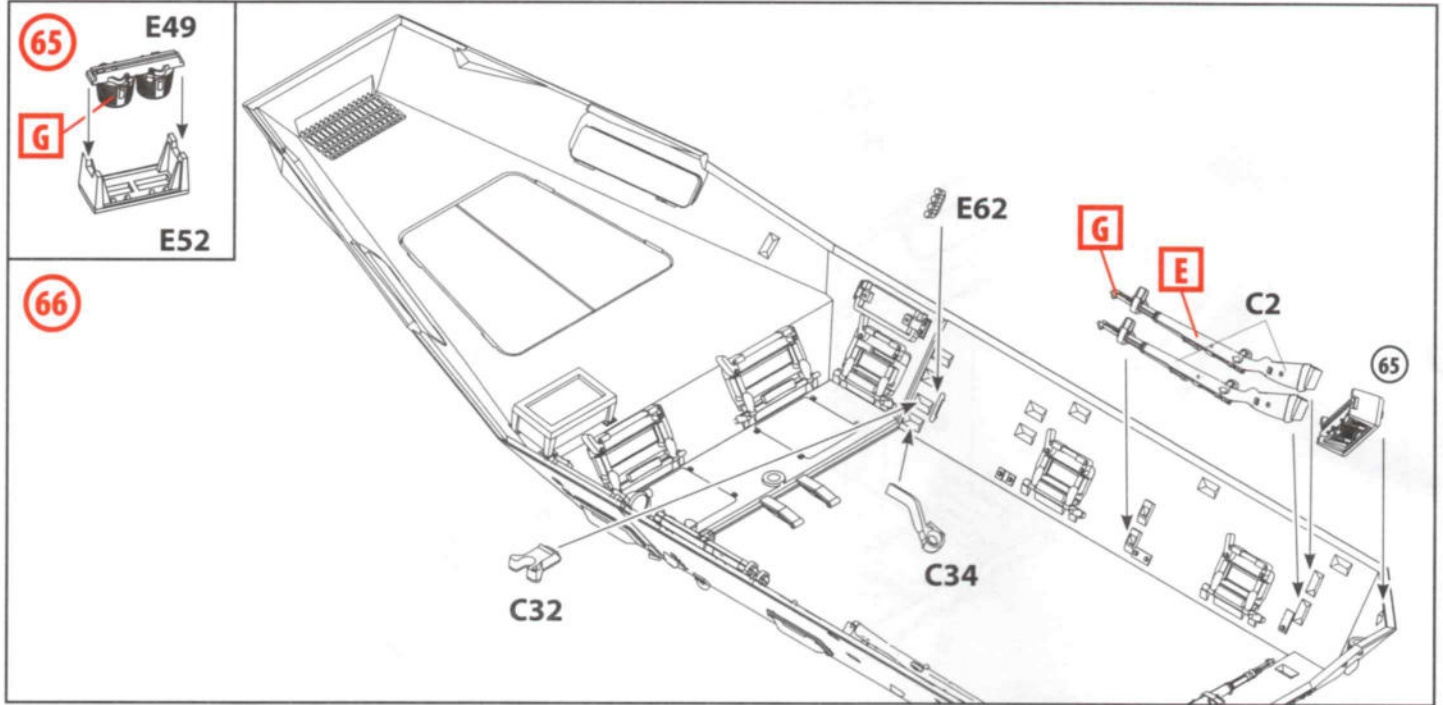

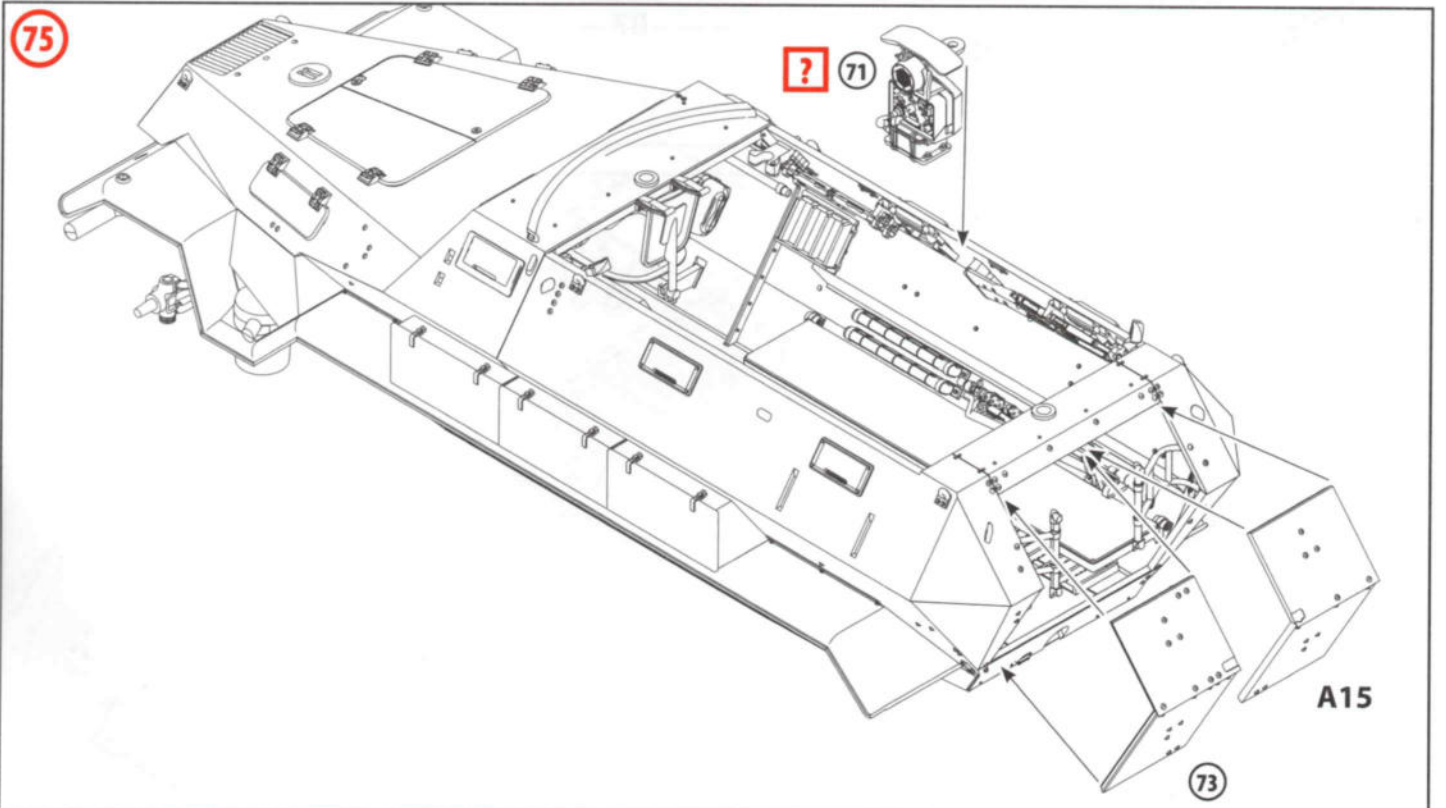
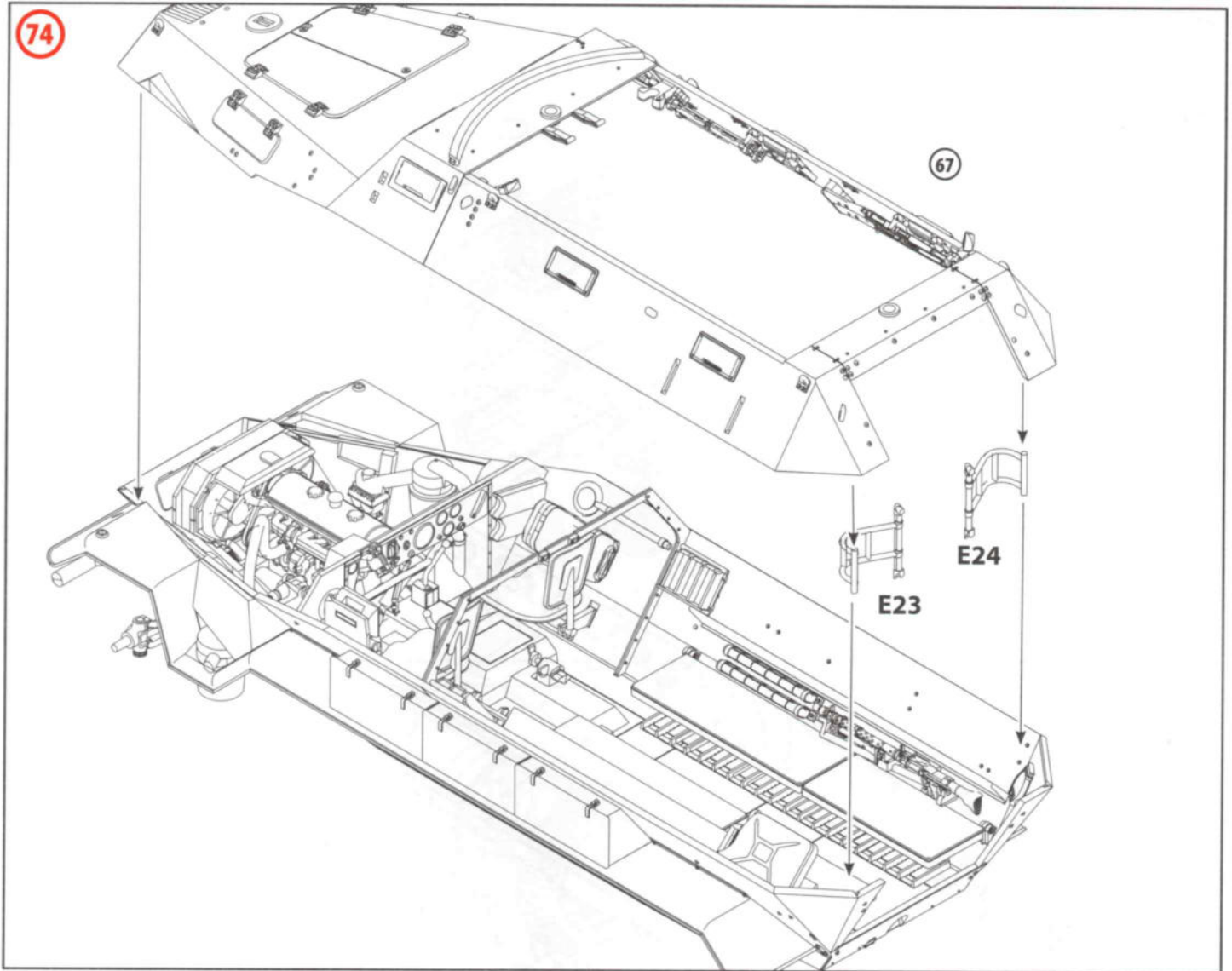

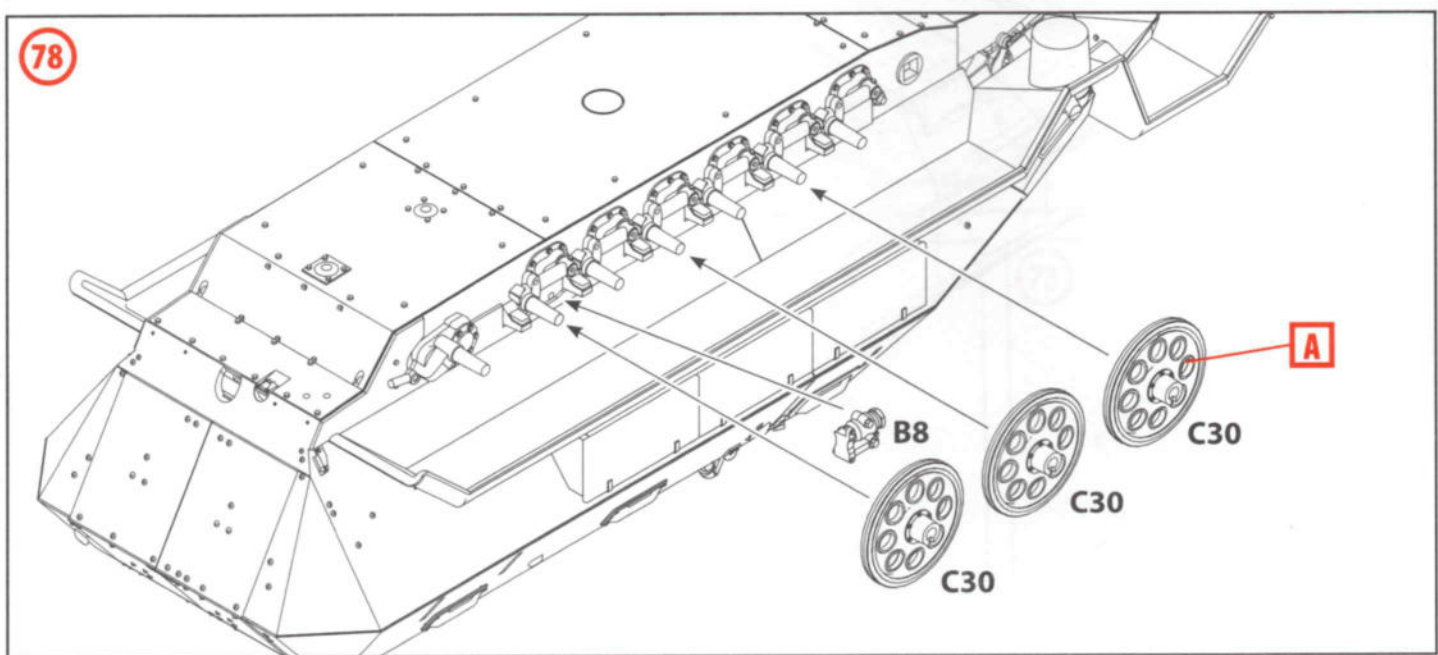
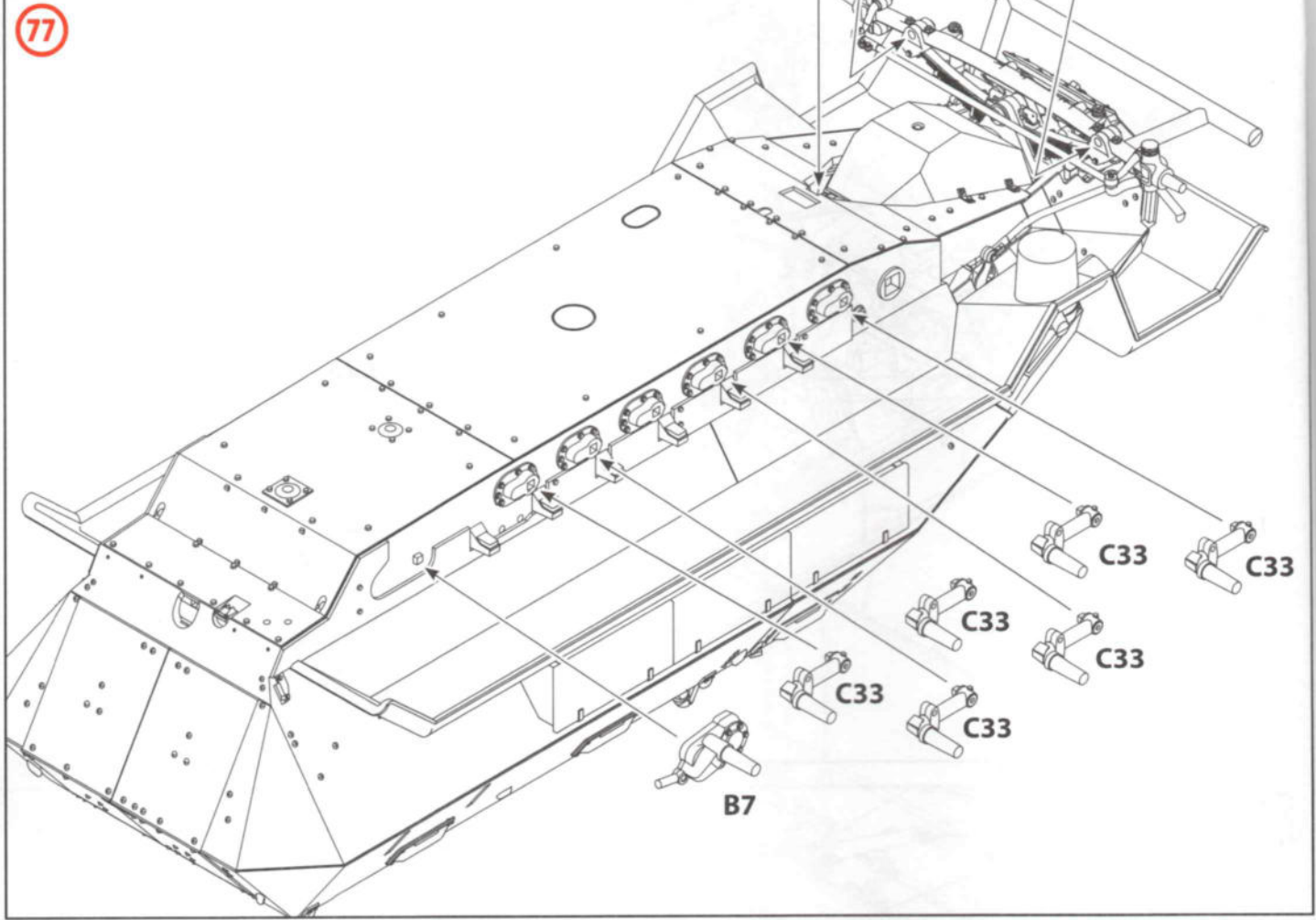
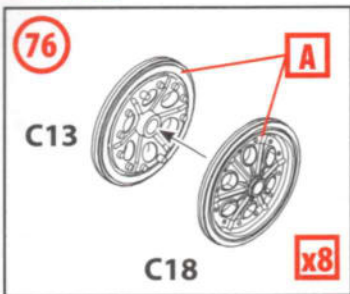

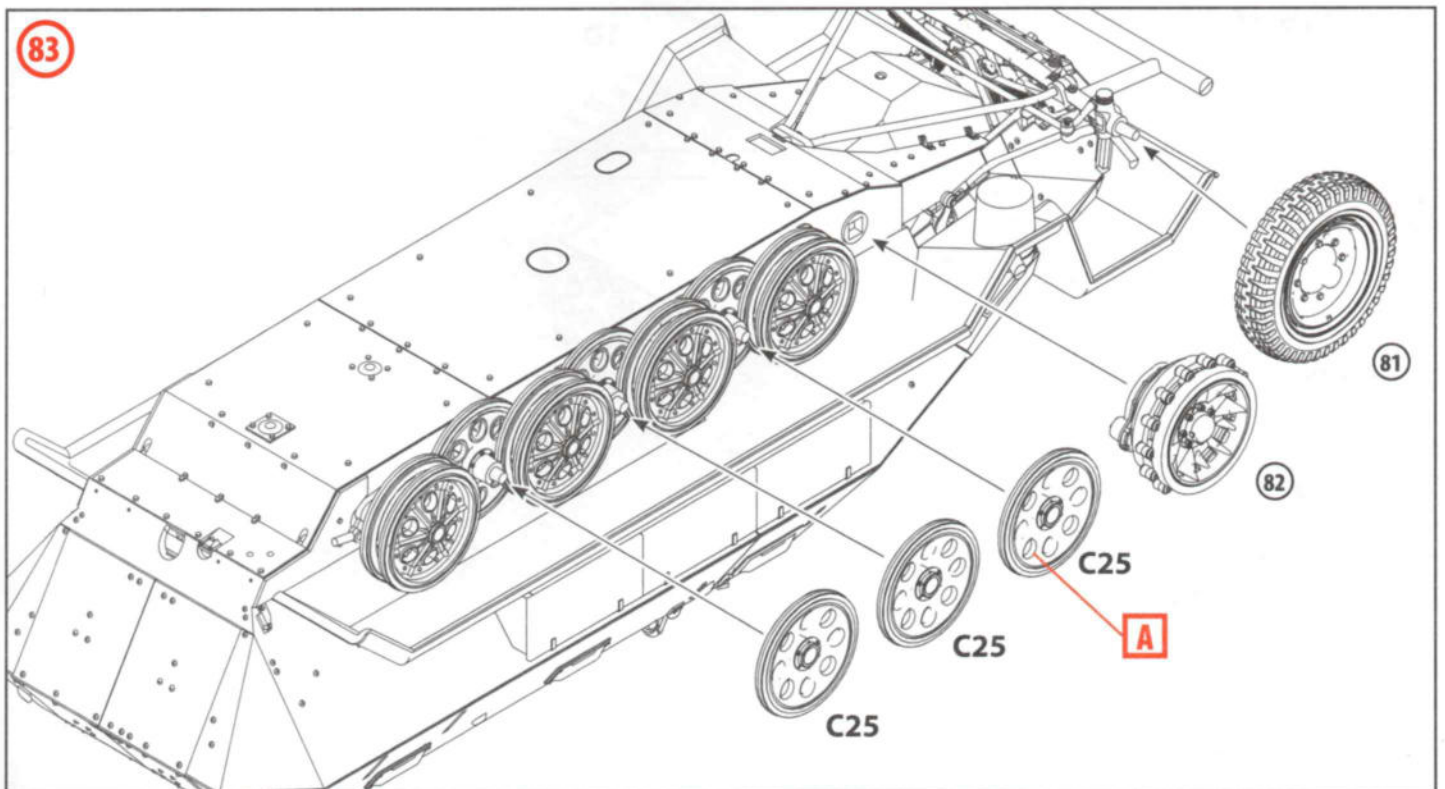
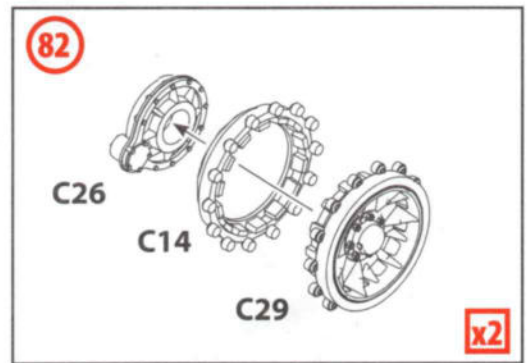
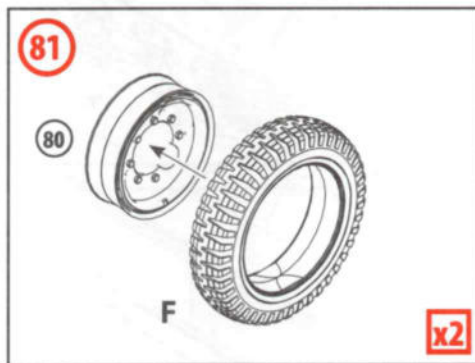
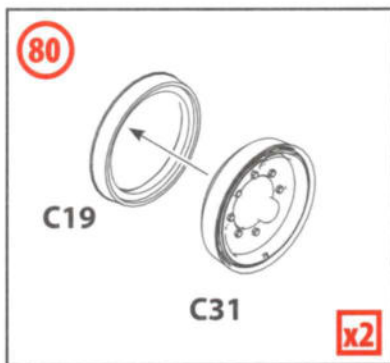
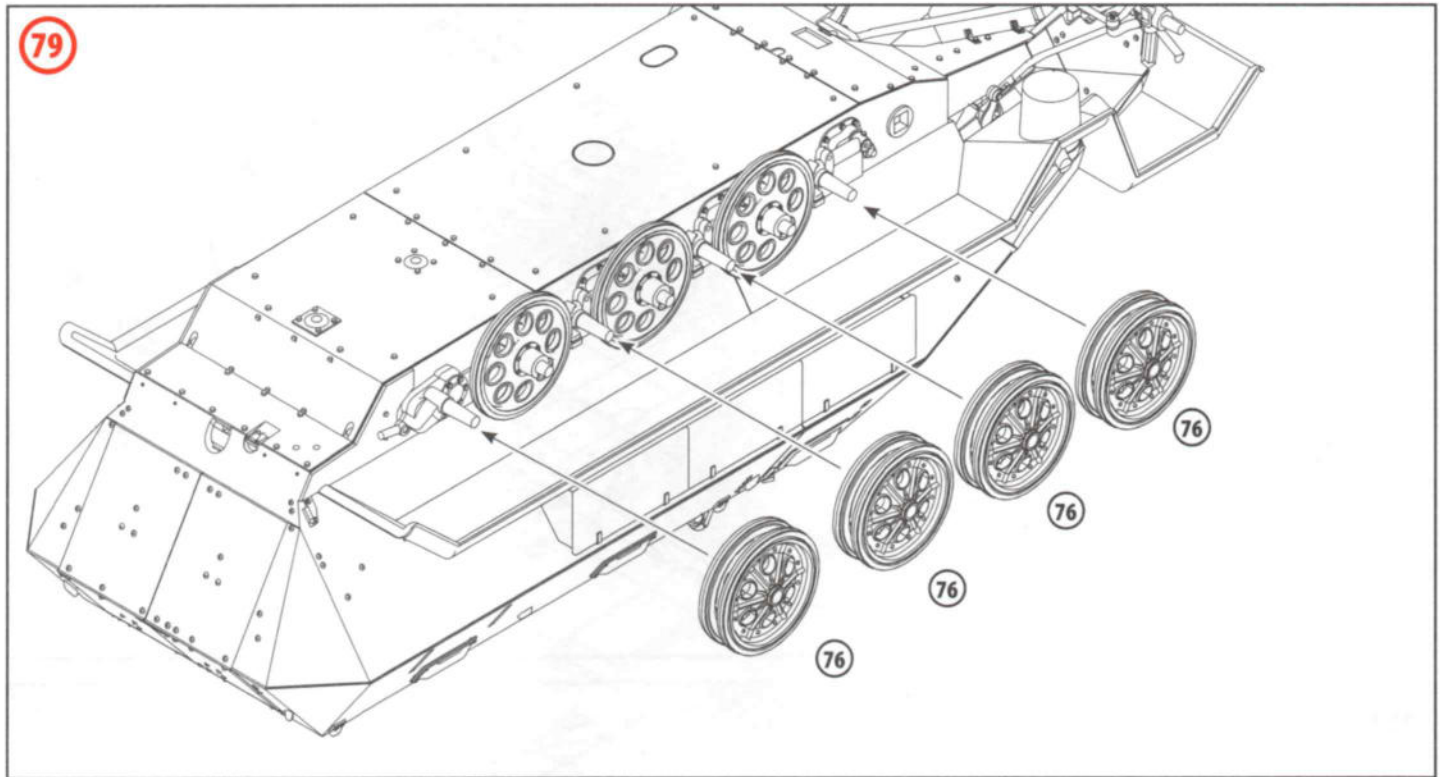

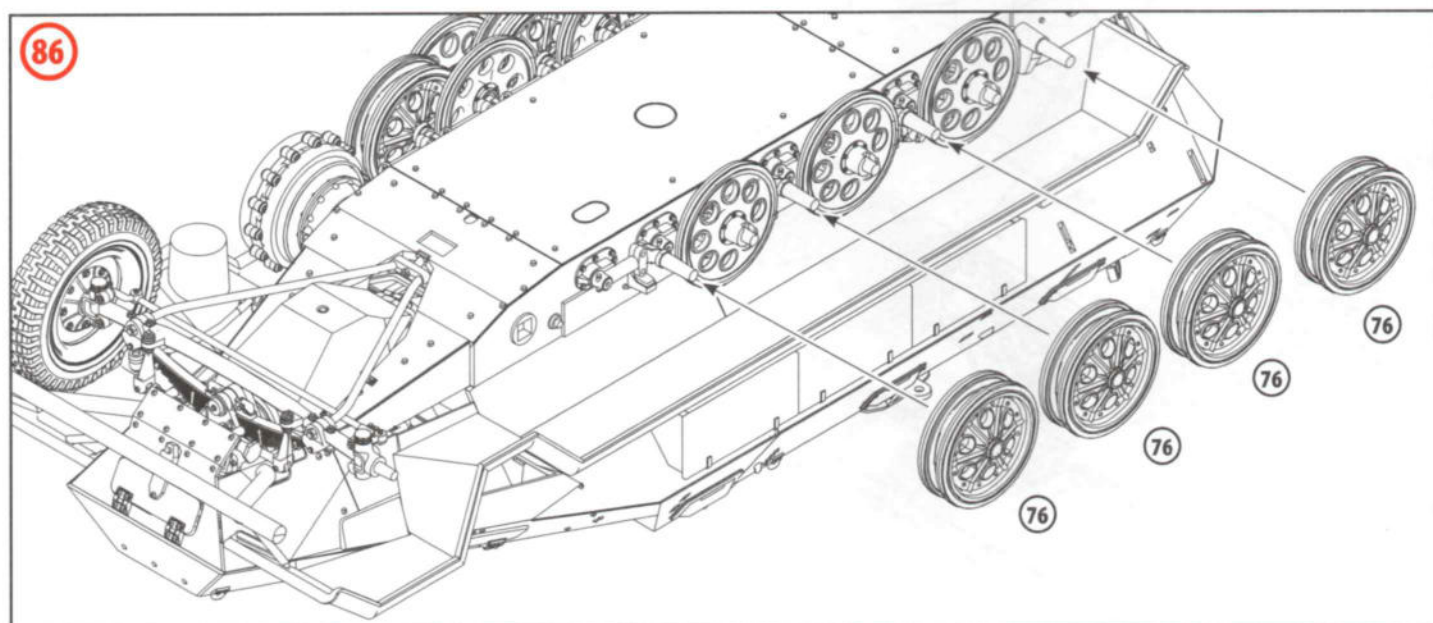
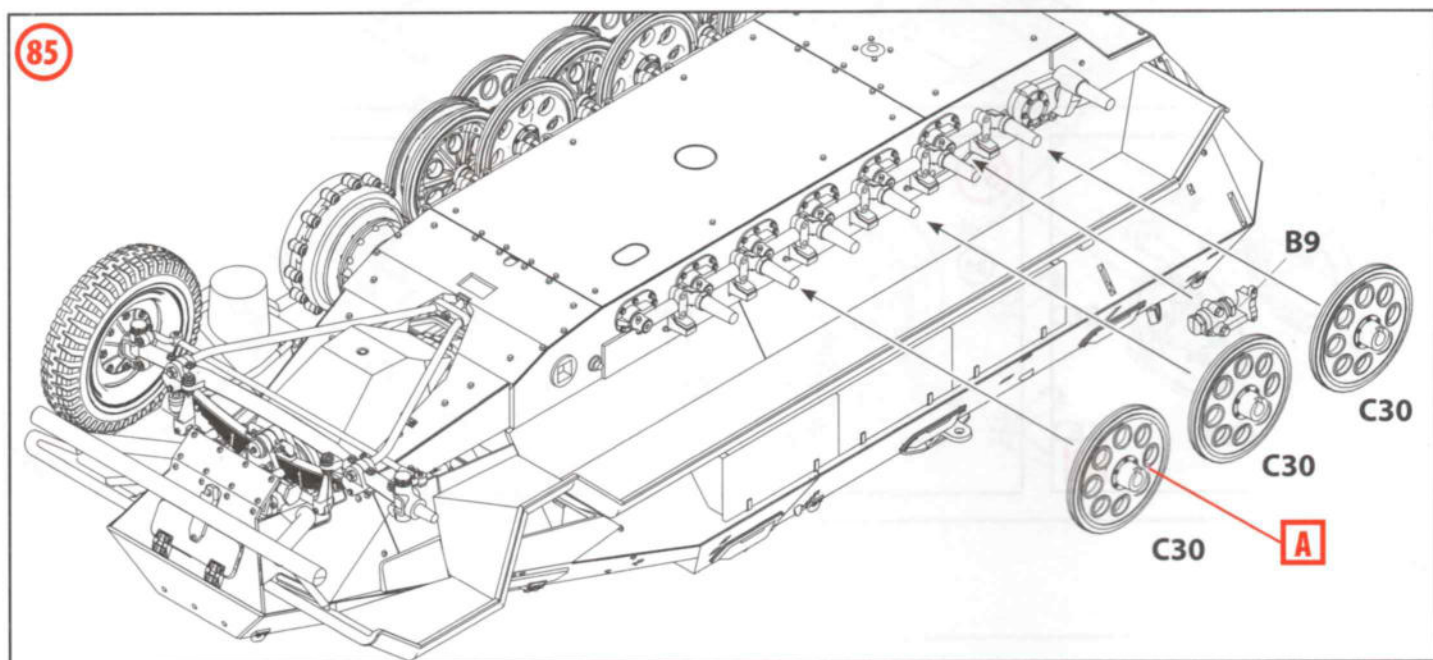
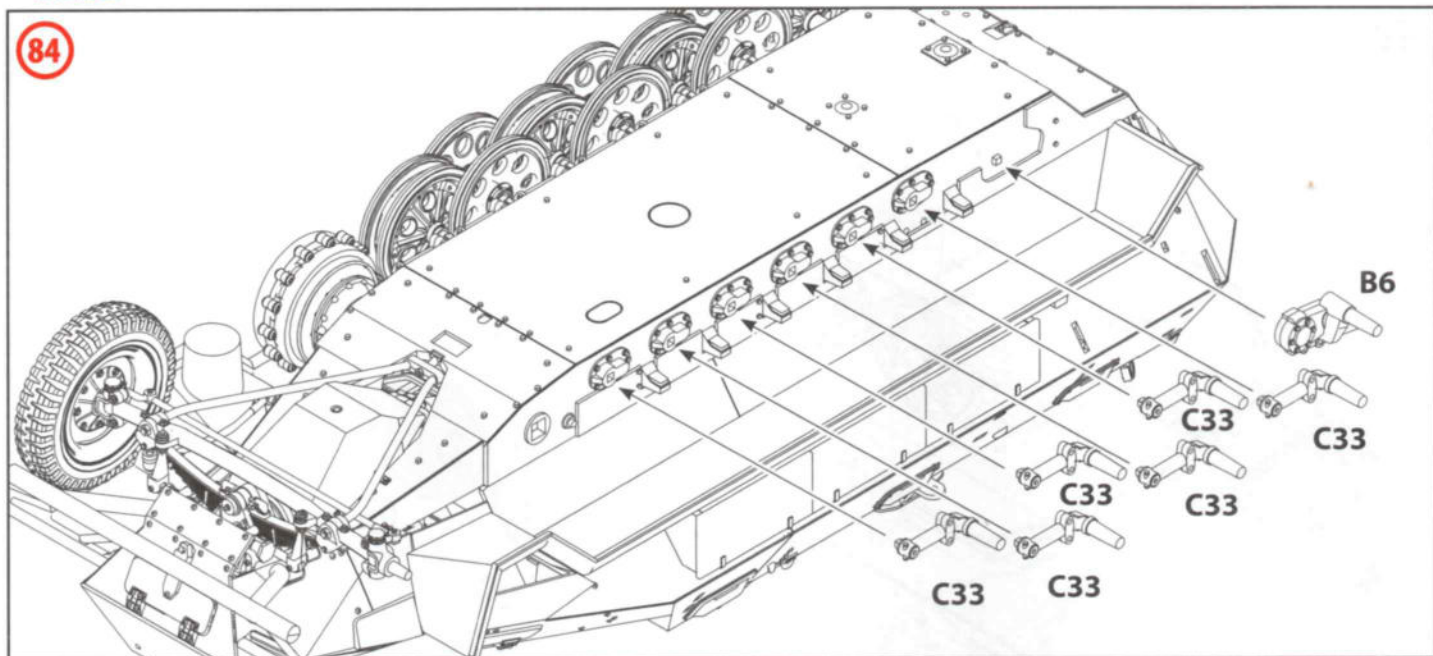

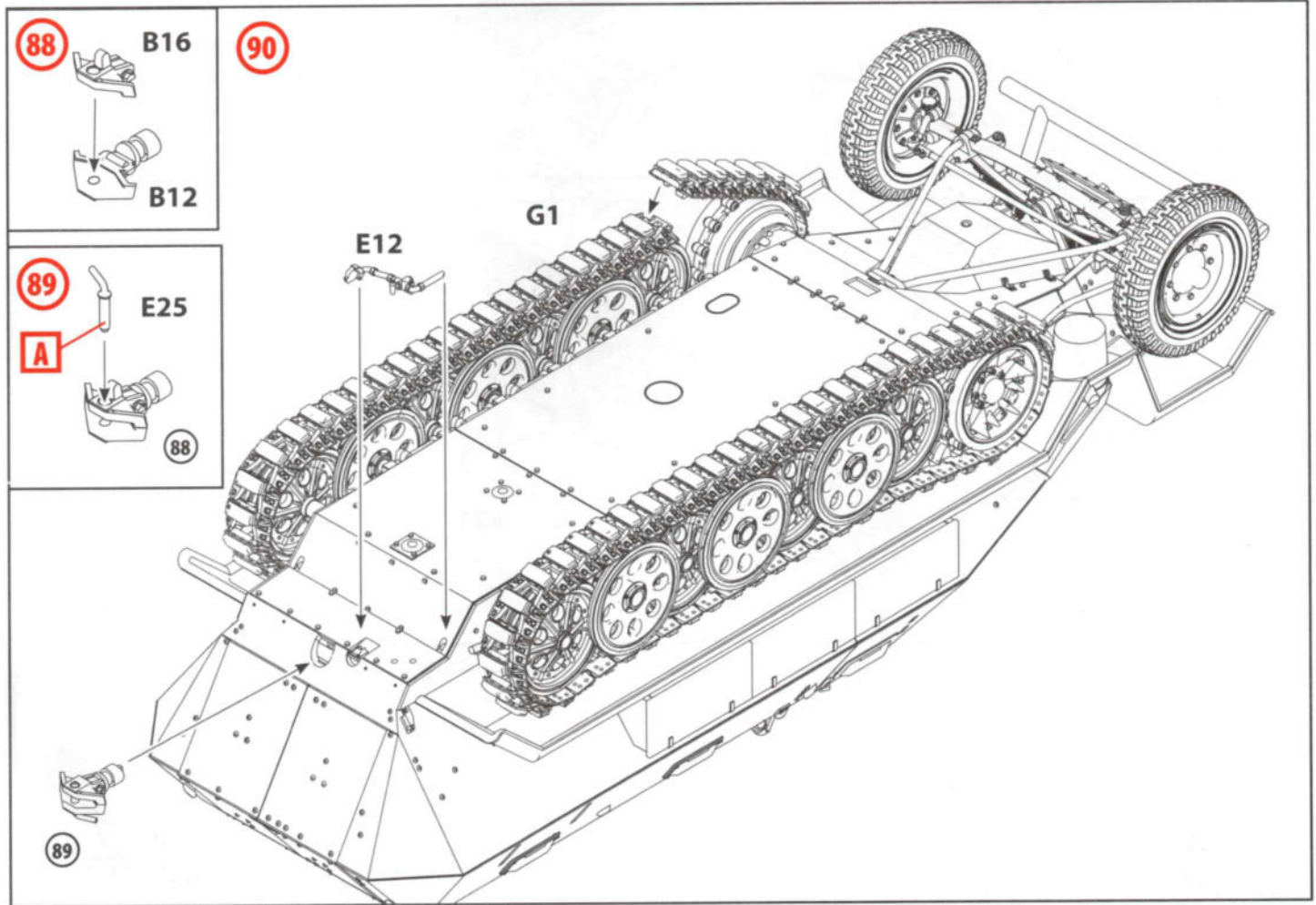
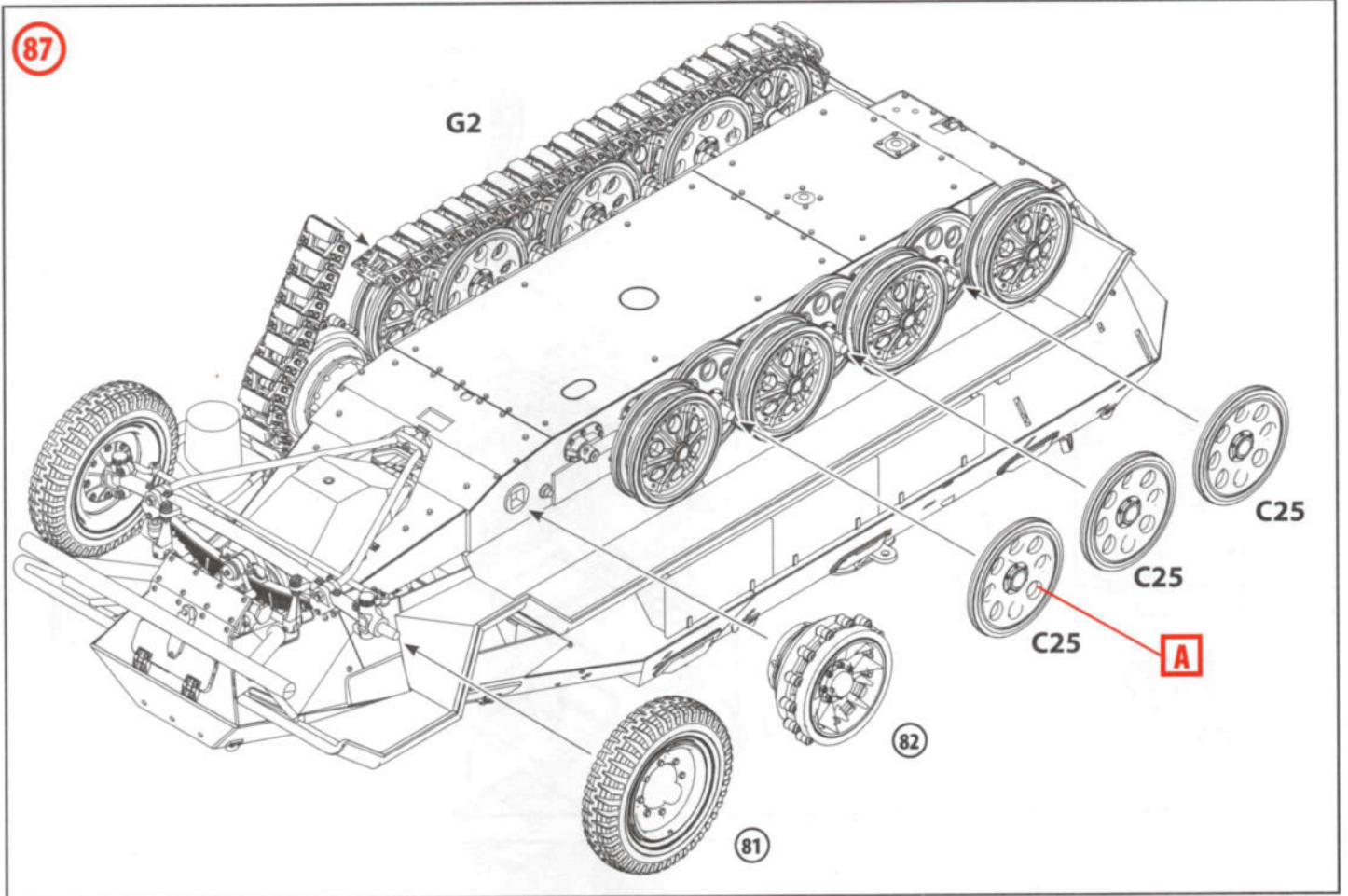

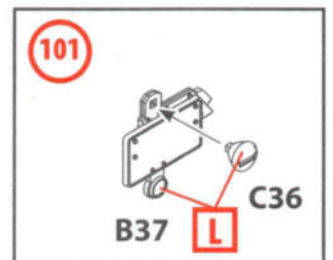
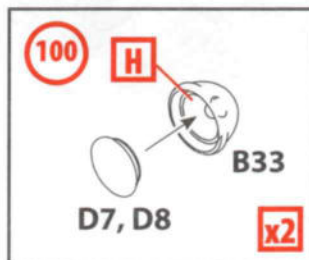
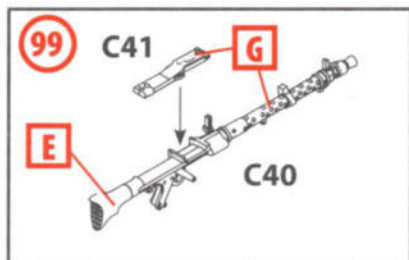
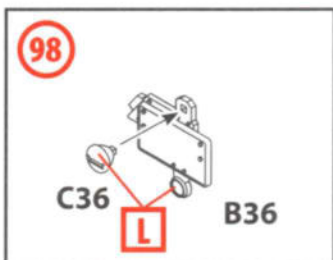
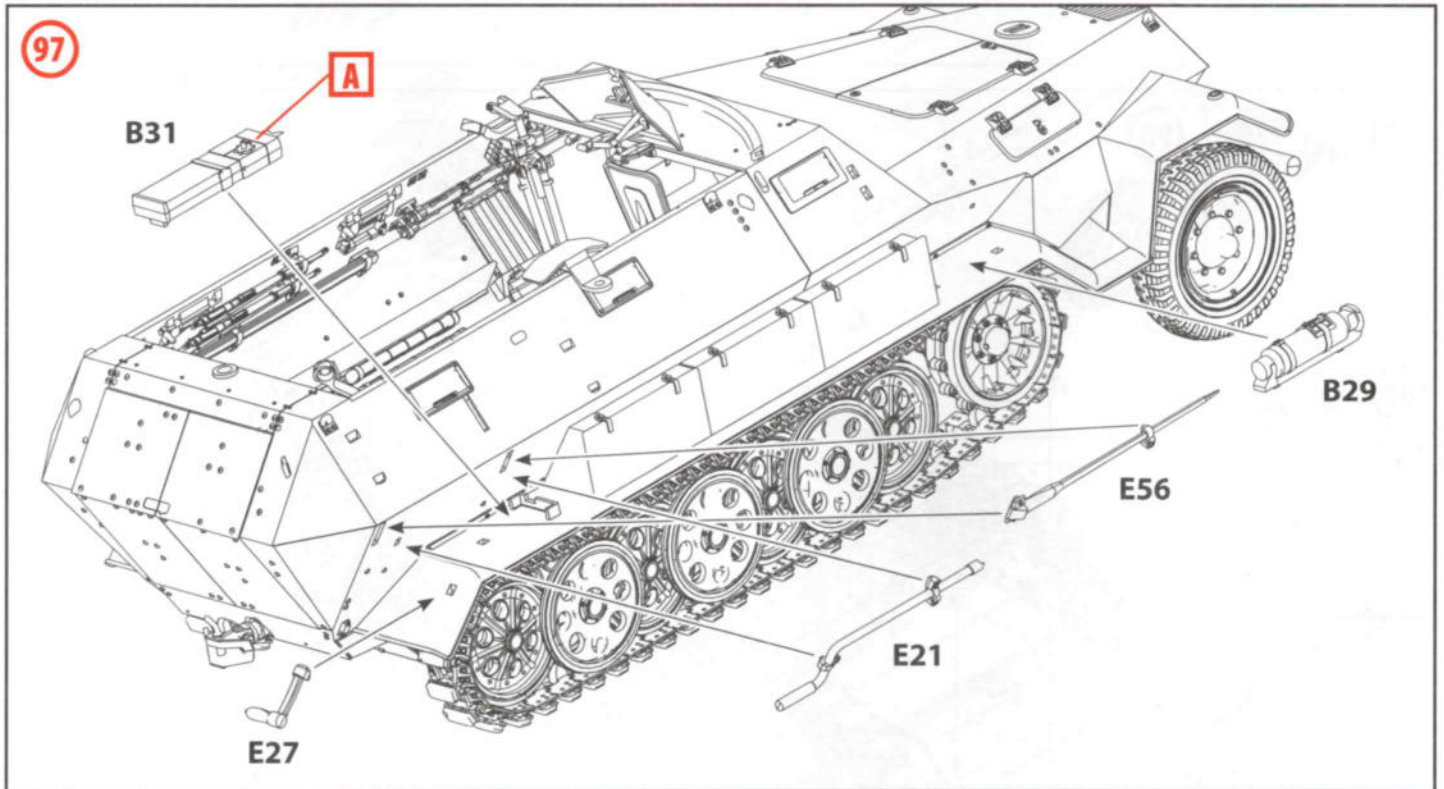
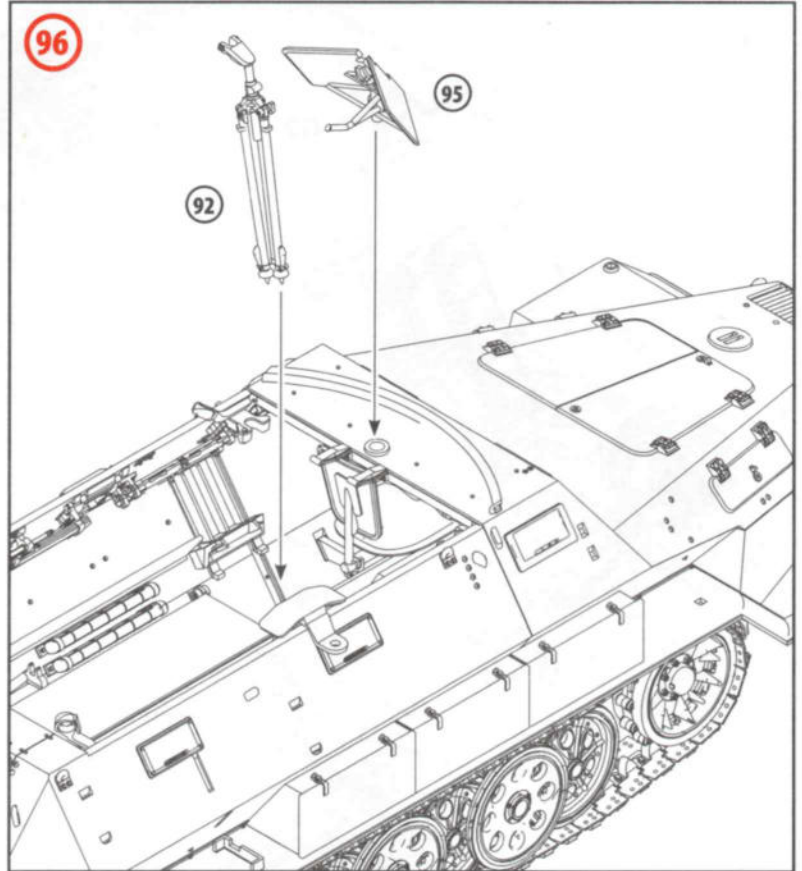
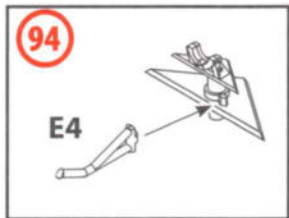
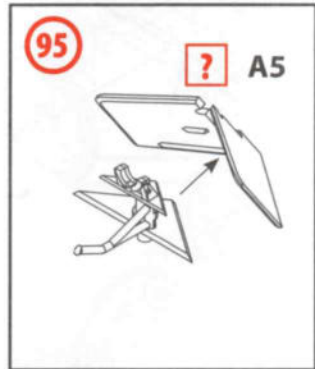
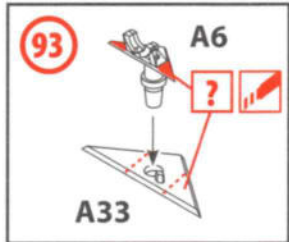
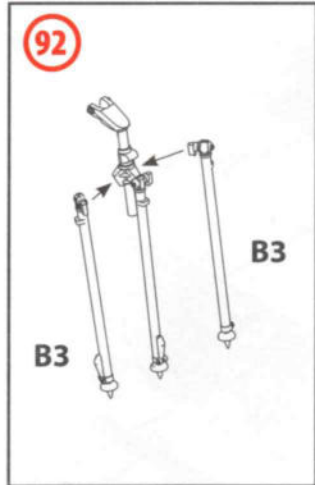
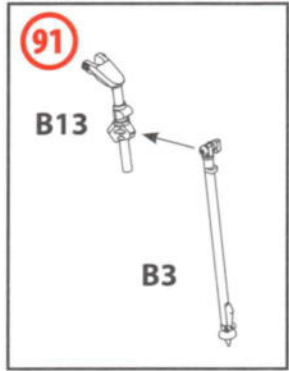

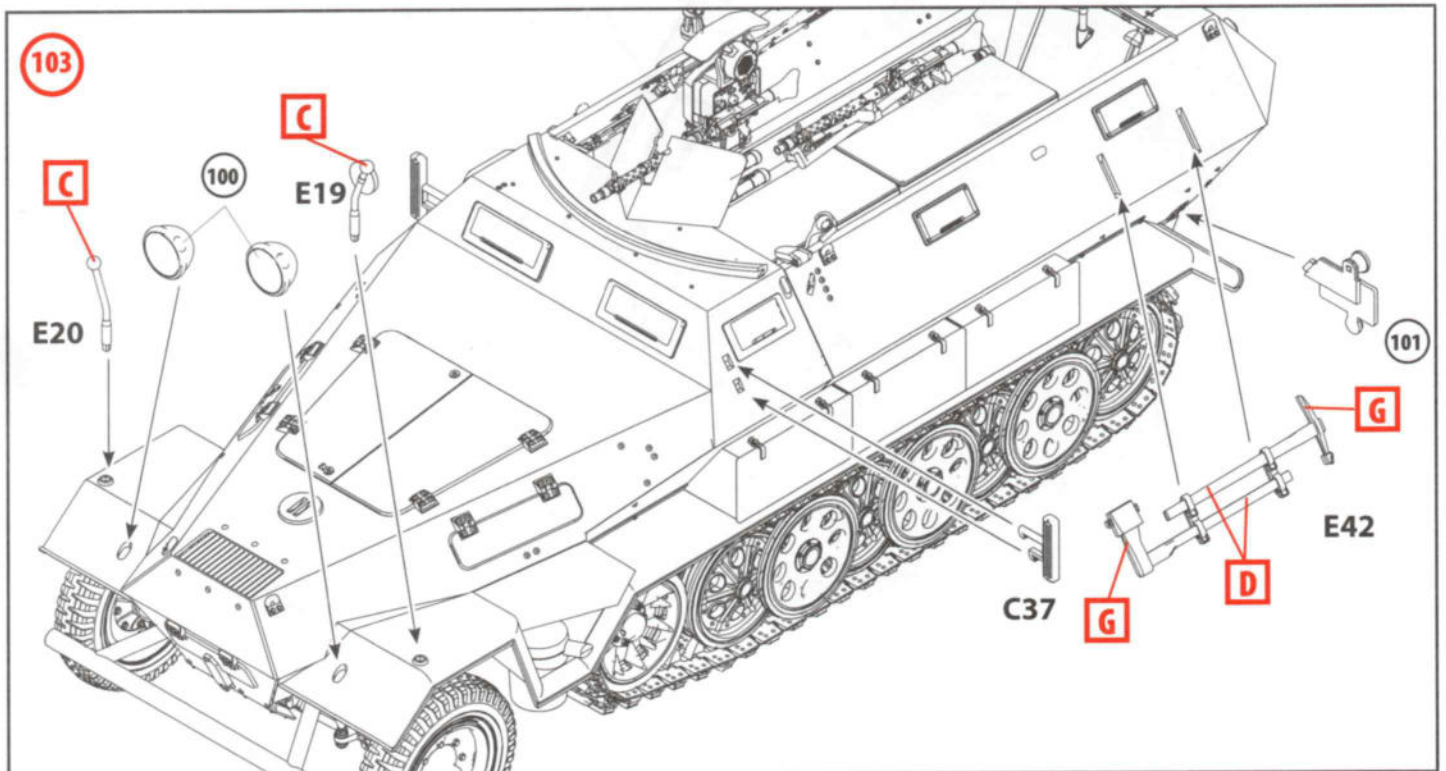
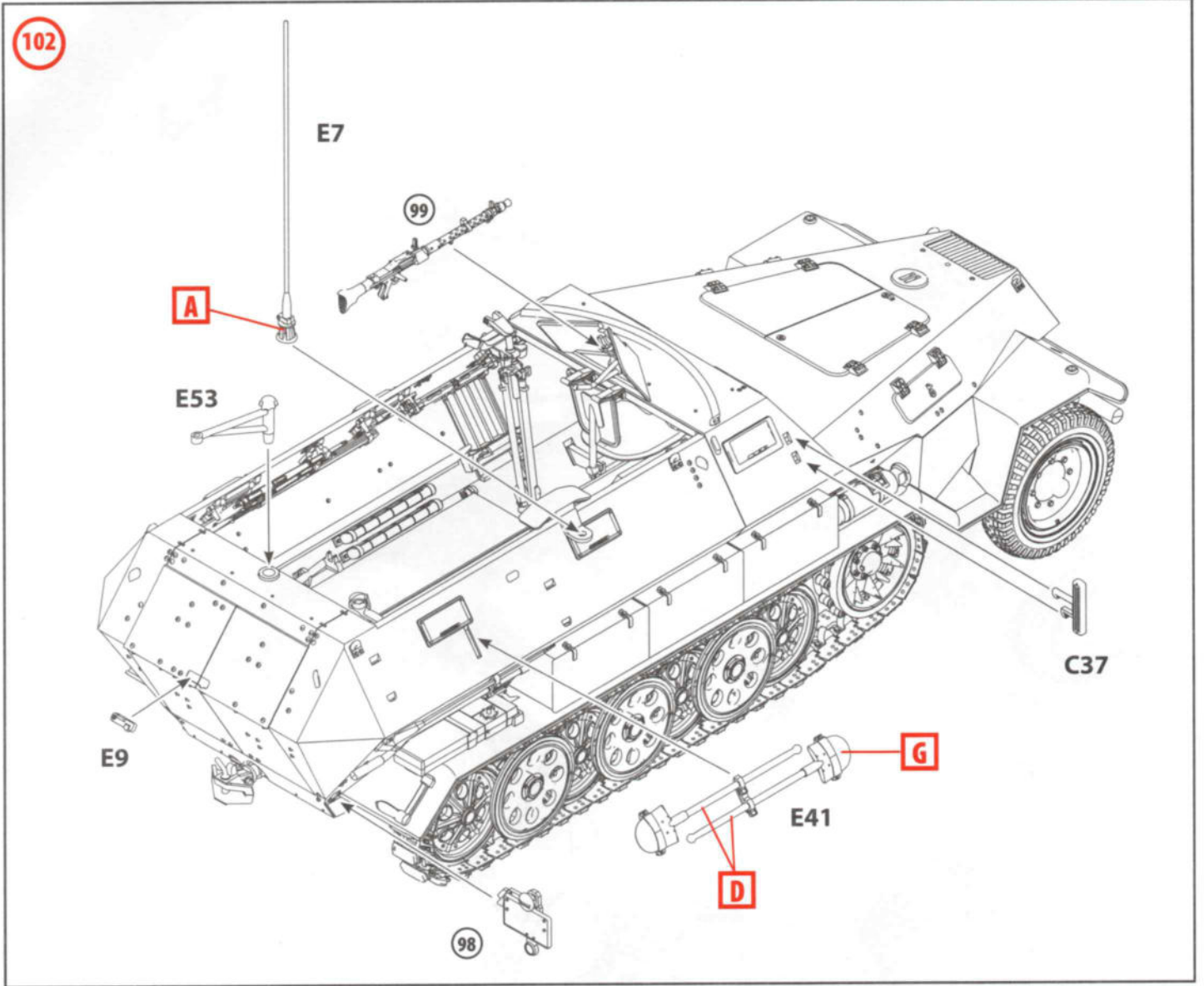

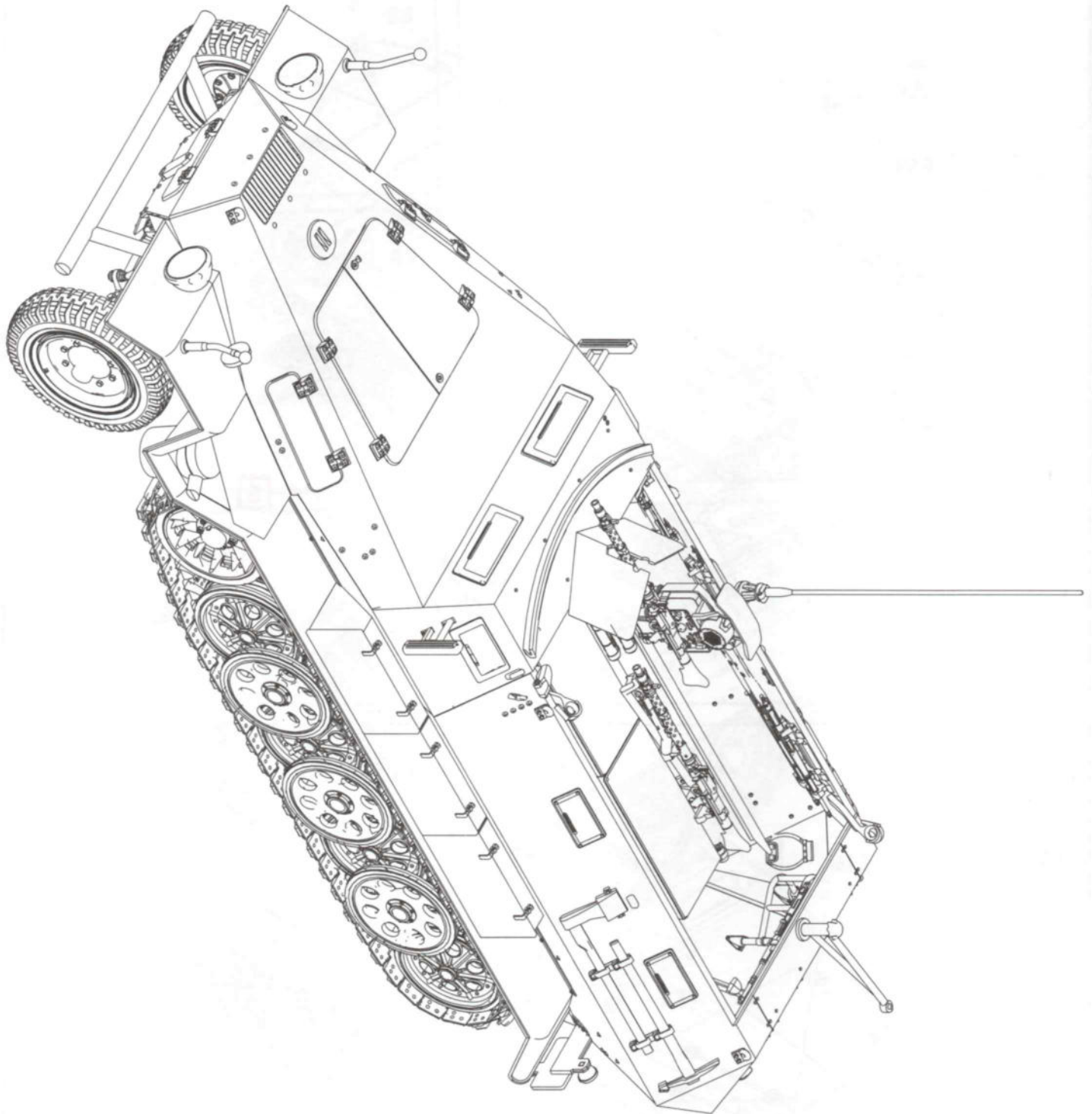

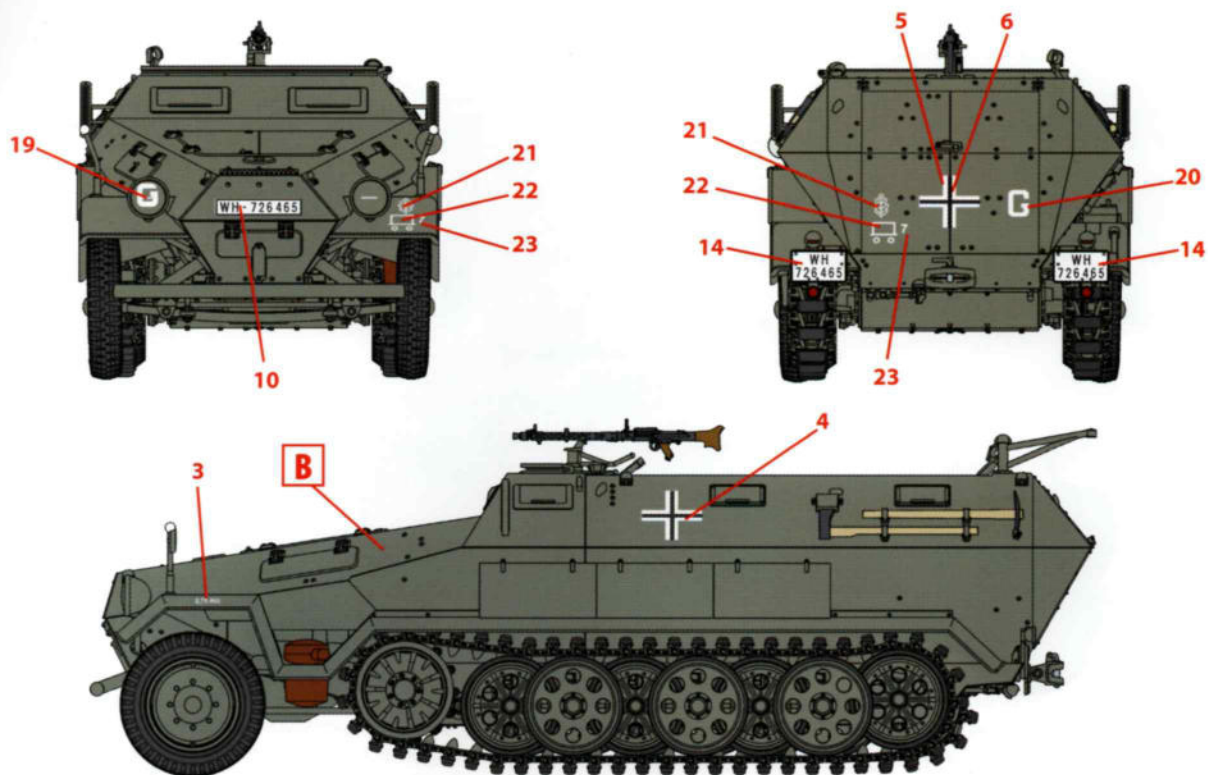

1. Sd.Kfz. 251/1 Ausf.A, 1.Pz.D., Франция, май 1940 г.
Sd.Kfz. 251/1 Ausf.A, 1.Pz.D., France, May 1940

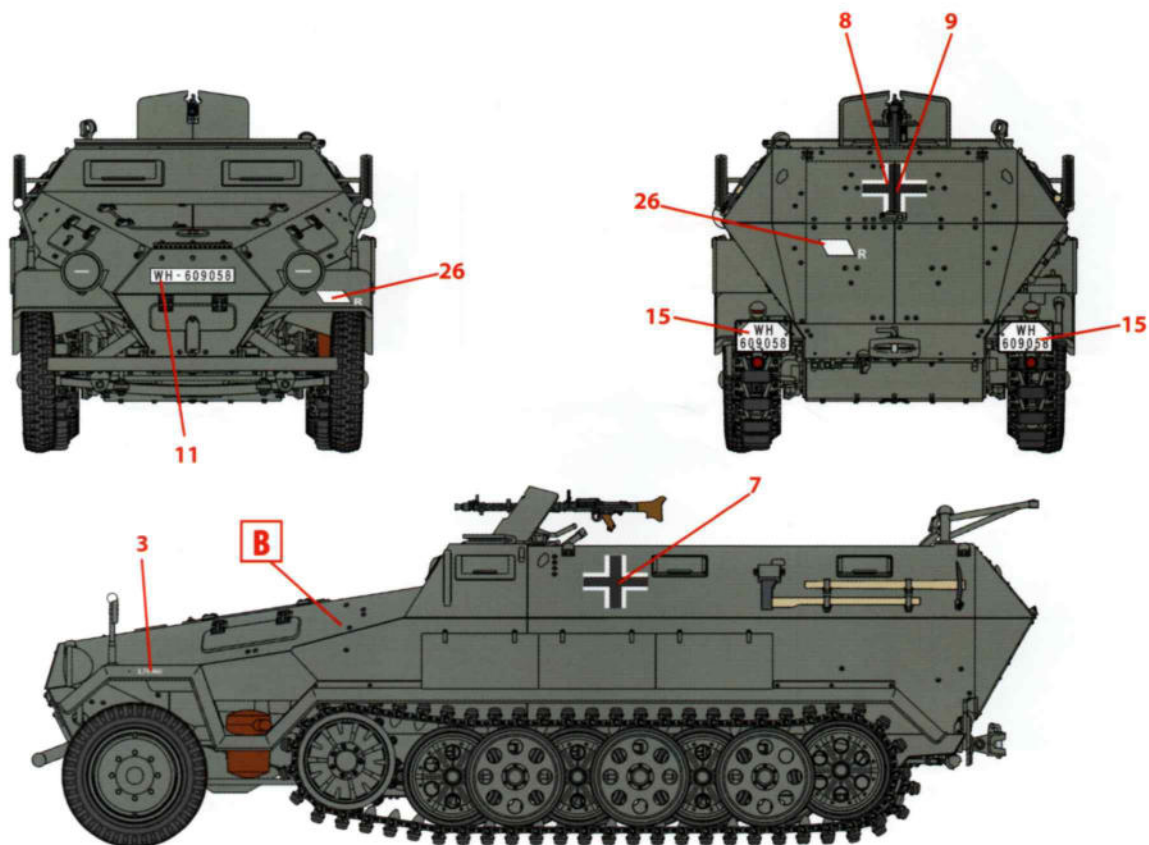

2. Sd.Kfz. 251/1 Ausf.A, 2.Pz.D., Греция, май 1941 г.
Sd.Kfz. 251/1 Ausf.A, 2.Pz.D., Greece, May 1941

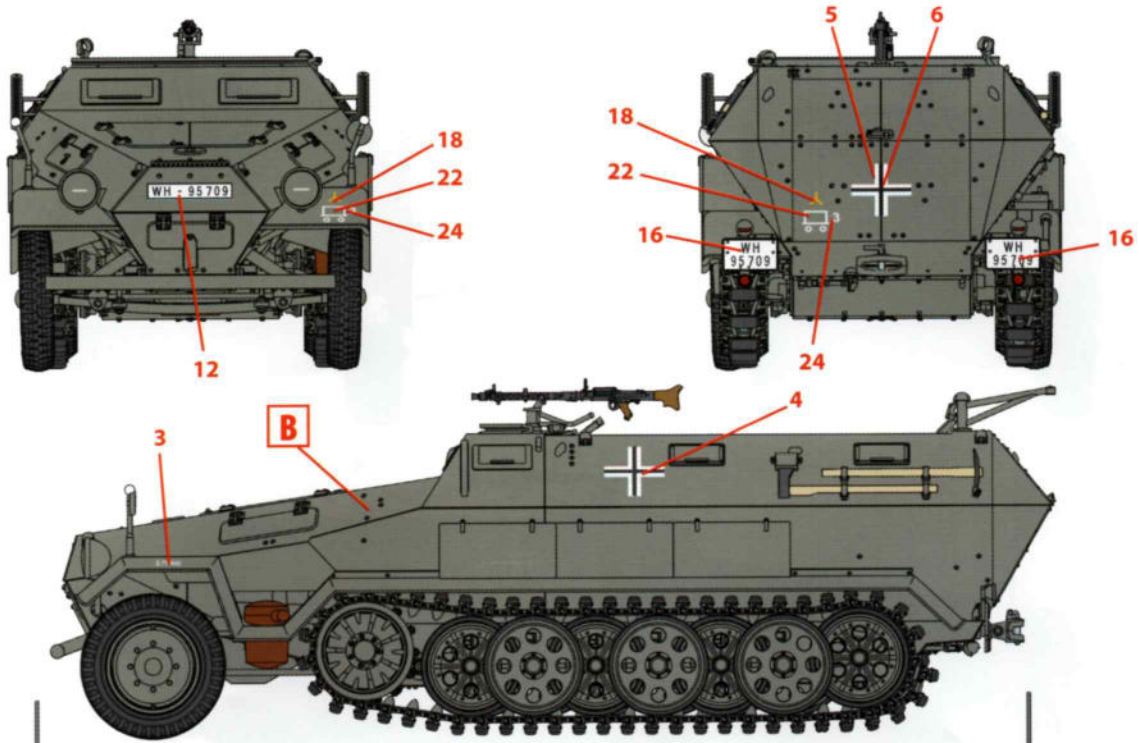

3. Sd.Kfz. 251/1 Ausf.A, 1.Pz.D., Россия, июль 1941 г.
Sd.Kfz. 251/1 Ausf.A, 1.Pz.D., Russia, July 1941

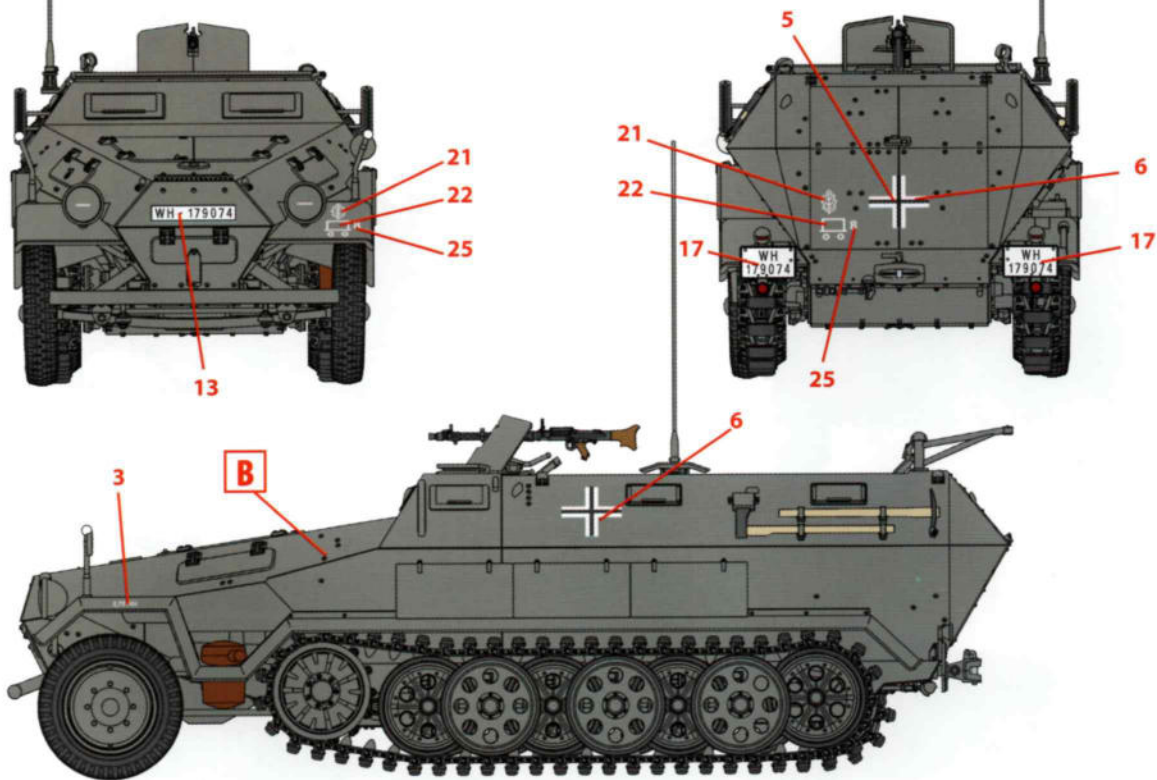

4. Sd.Kfz. 251/1 Ausf.A, 1.Pz.D., Россия, ноябрь 1941 г.
Sd.Kfz. 251/1 Ausf.A, 1.Pz.D., Russia, November 1941

ООО ICM Холдинг
ул. Бориспольская 9, строение 64,
02099, Киев, Украина
Тел./факс: +38(044) 369 54 12
E-mail: export@icm.com.ua



ICM Holding
Borispolskaya, 9, build. 64,
02099, Kiev, Ukraine
Tel./Fax: +38(044) 369 54 12
E-mail: export@icm.com.ua

Германская пехота (1939-1942 г.)

№ 35639
1:35

German Infantry (1939-1942)

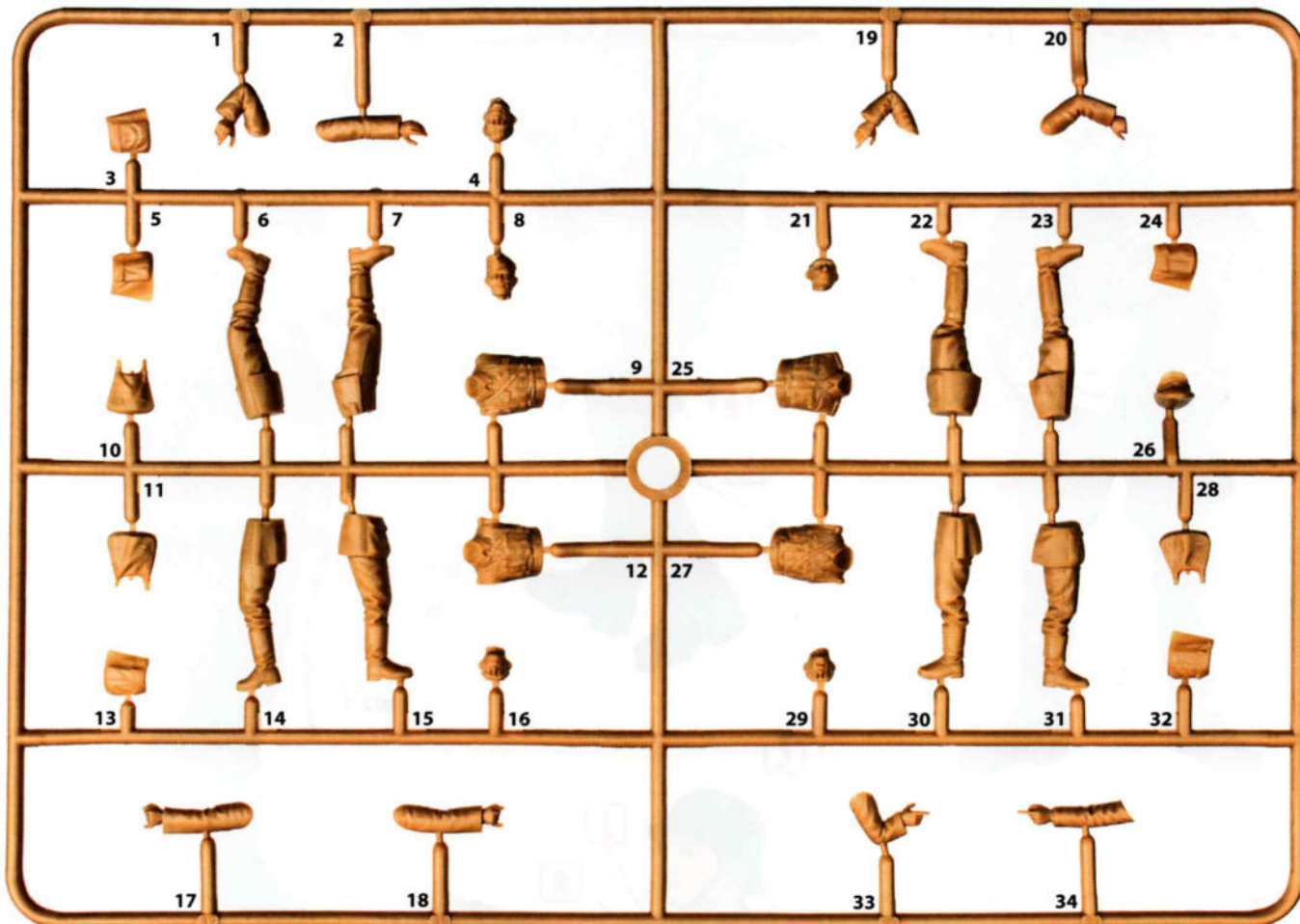

ИСПОЛЬЗУЕМЫЕ КРАСКИ / USED COLORS:

	Revell	Tamiya		
A	302	X18	Черный, полуматовый	Semigloss Black
B	105	XF2	Белый, матовый	Flat White
C	139	XF61	Темно-зеленый, матовый	Dark Green
D	167	XF22	Серо-зеленый, матовый	Feldgrau
E	189	XF57	Бежевый, матовый	Beige
F	184	XF64	Кожа	Leather
G	199	XF16	Алюминий	Aluminium
H	192	X33	Латунь	Bright Brass
J	136	XF7	Красный, матовый	Flat Red
K	135	XF15	Телесный, матовый	Flat Flesh

ВНИМАНИЕ!

Перед сборкой внимательно прочитайте руководство по монтажу. Каждая деталь пронумерована. Соблюдать последовательность монтажа. Необходимые рабочие инструменты: нож и напильник для зачистки деталей; резиновая лента, клейкая лента и зажимы для сушки белья для прижатия склеиваемых деталей. Детали из пластика очистить в растворе мягкого моющего средства и высушить на воздухе для того, чтобы краска и переводные картинки лучше прилипали. Перед приклеиванием проверить, подходят ли детали; клей наносить экономно. Хром и краску удалить с поверхностей склеивания. Небольшие детали покрасить перед тем, как они будут удалены из рамок. Краску необходимо хорошо просушить, только после этого продолжать сборку.

CAUTION!

Read the instructions thoroughly prior to assembly. Each component is numbered. Adhere to specified sequence of assembly. Tools required: knife and file for removal of components from frame, rubber bond, adhesive tape and clothes pegs for clamping components together after applying adhesive. Clean plastic components in a mild detergent solution and allow to air-dry so that paint and transfers adhere better. Prior to applying adhesive, check to see whether the components fit together; apply adhesive sparingly. Remove chrome and paint from the contact surfaces. Paint small components before removing them from the frame. Allow paint to dry well, and only then continue to assemble.

ООО ICM Холдинг
ул. Бориспольская 9, строение 64,
02099, Киев, Украина
Тел./факс: +38(044) 369 54 12
E-mail: export@icm.com.ua

ICM
Now in the Spot
www.icm.com.ua

ICM Holding
Borispolskaya, 9, build. 64,
02099, Kiev, Ukraine
Tel./Fax: +38(044) 369 54 12
E-mail: export@icm.com.ua

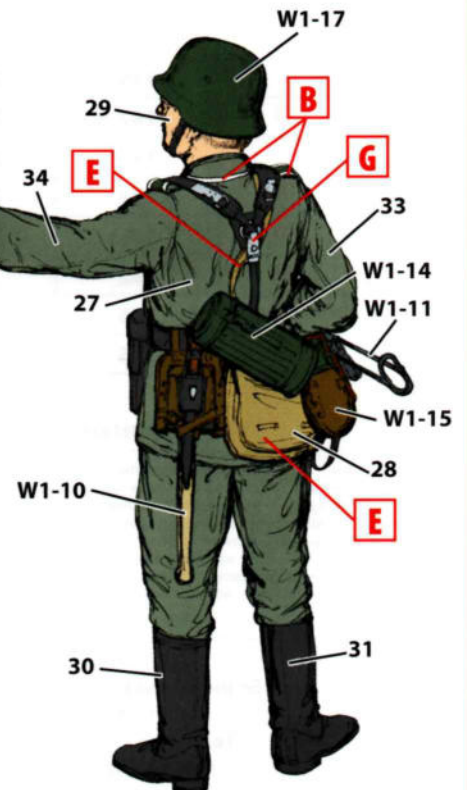
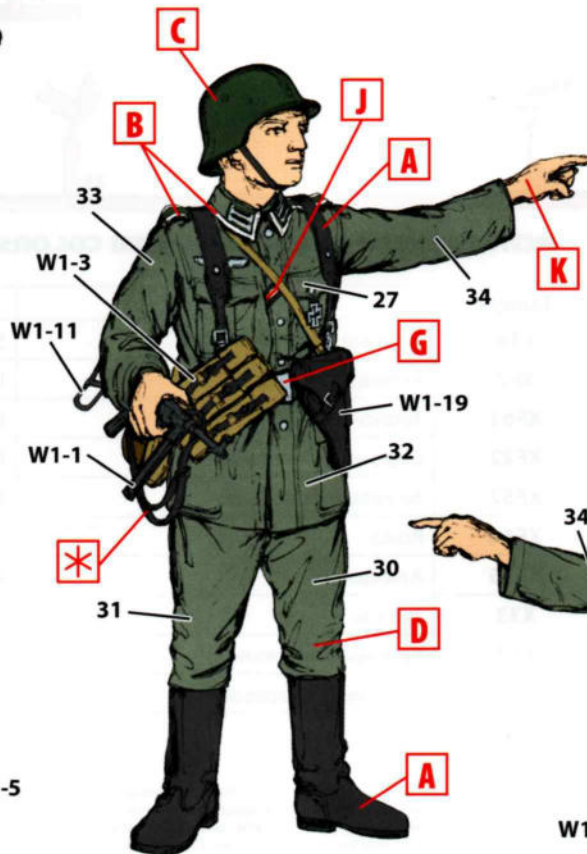
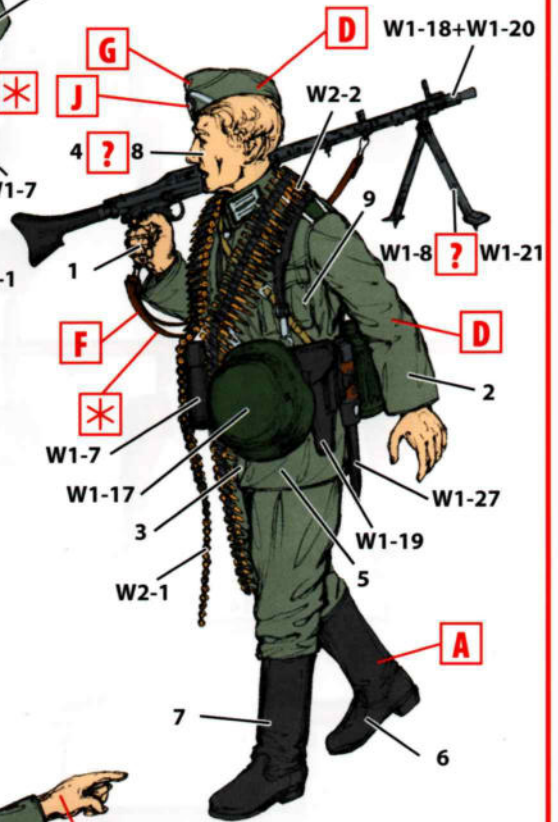
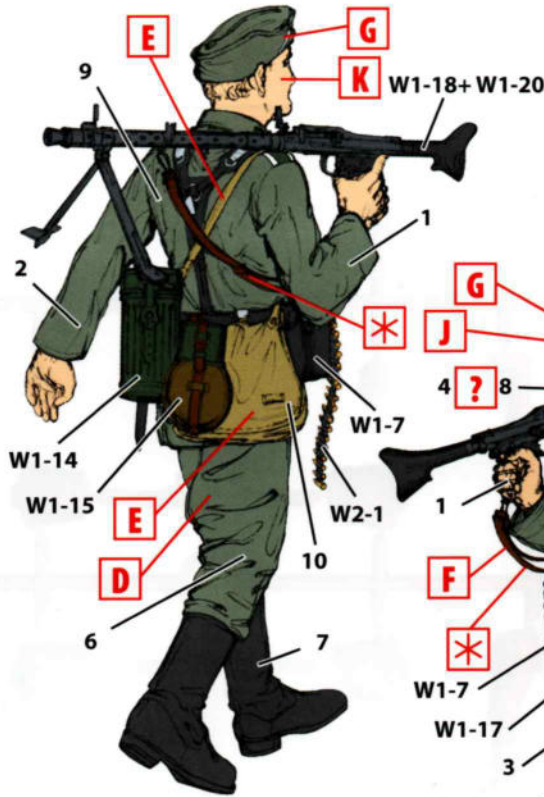
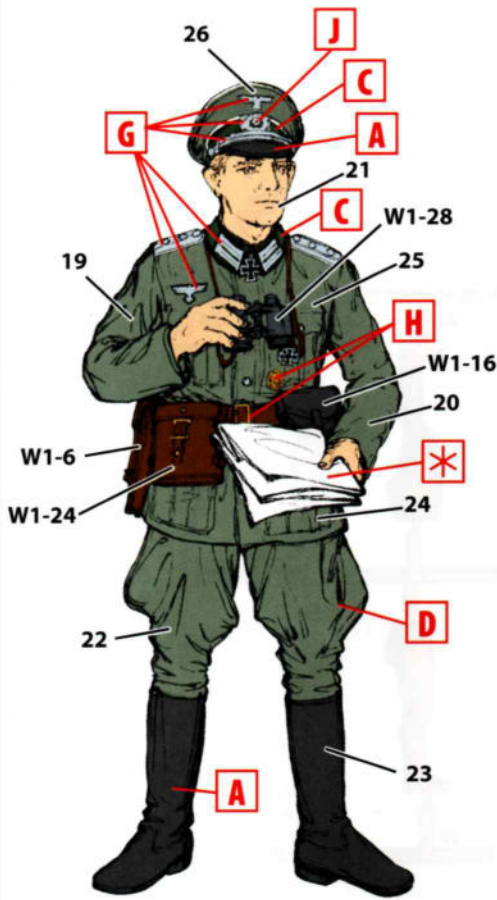

22 ДЕТАЛЬ
PART

A ИСПОЛЬЗУЕМАЯ КРАСКА
USED COLOR

***** СДЕЛАТЬ САМОМУ
SCRATCH BUILD

? ПРОИЗВОЛЬНЫЙ ВЫБОР
OPTIONAL

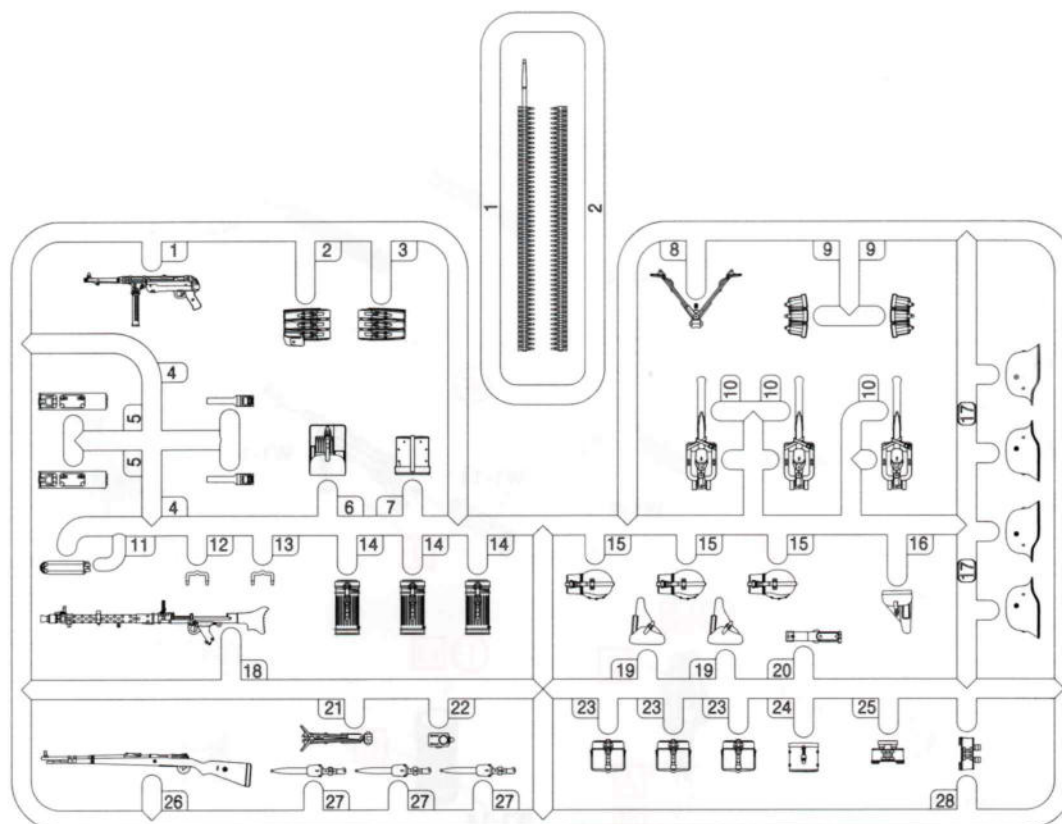

ИСПОЛЗУЕМЫЕ КРАСКИ / USED COLORS:

	Model Master		
A	1597	Черный, полуматовый	Semigloss Black
B	1596	Белый, полуматовый	Semigloss White
C	1764	Темно-зеленый, матовый	European Green
D	1754	Светло-коричневый, мат.	Light Earth
E	1790	Серебристый	Chrome Silver
F	1780	Сталь	Steel
G	1781	Алюминий	Aluminum
H	1782	Латунь	Bright Brass
J	1795	Темная сталь	Gunmetal
K	1701	Коричневый, полумат.	Military Brown
L	1567	Бежевый, матовый	Flat Tan
M	1735	Дерево	Wood
N	1736	Кожа	Leather

ВНИМАНИЕ

Перед сборкой внимательно прочитайте руководство по монтажу. Каждая деталь пронумерована. Соблюдать последовательность монтажа. Необходимые рабочие инструменты: нож и напильник для зачистки деталей; резиновая лента, клейкая лента и зажимы для сушки белья для прижатия склеиваемых деталей. Детали из пластика очистить в растворе мягкого моющего средства и высушить на воздухе для того, чтобы краска и переводные картинки лучше прилипали. Перед приклеиванием проверить, подходят ли детали; клей наносить экономно. Хром и краску удалить с поверхностей склеивания. Небольшие детали покрасить перед тем, как они будут удалены из рамок. Краску необходимо хорошо просушить, только после этого продолжать сборку.

CAUTION!

Read the instructions thoroughly prior to assembly. Each component is numbered. Adhere to specified sequence of assembly. Tools required: knife and file for removal of components from frame; rubber bond, adhesive tape and clothes pegs for clamping components together after applying adhesive. Clean plastic components in a mild detergent solution and allow to air-dry so that paint and transfers adhere better. Prior to applying adhesive, check to see whether the components fit together; apply adhesive sparingly. Remove chrome and paint from the contact surfaces. Paint small components before removing them from the frame. Allow paint to dry well, and only then continue to assemble.

W5 ДЕТАЛЬ PART **1** СТАДИЯ СБОРКИ ASSEMBLY STEP **A** ИСПОЛЗУЕМАЯ КРАСКА USED COLOR **x2** СДЕЛАТЬ ДВЕ ДЕТАЛИ MAKE 2 PCS **?** ПРОИЗВОЛЬНЫЙ ВЫБОР OPTIONAL

ООО ICM Холдинг
ул. Бориспольская 9, строение 64,
02099, Киев, Украина
Тел./факс: +38(044) 369 54 12
E-mail: export@icm.com.ua



ICM Holding
Borispolskaya, 9, build. 64,
02099, Kiev, Ukraine
Tel./Fax: +38(044) 369 54 12
E-mail: export@icm.com.ua

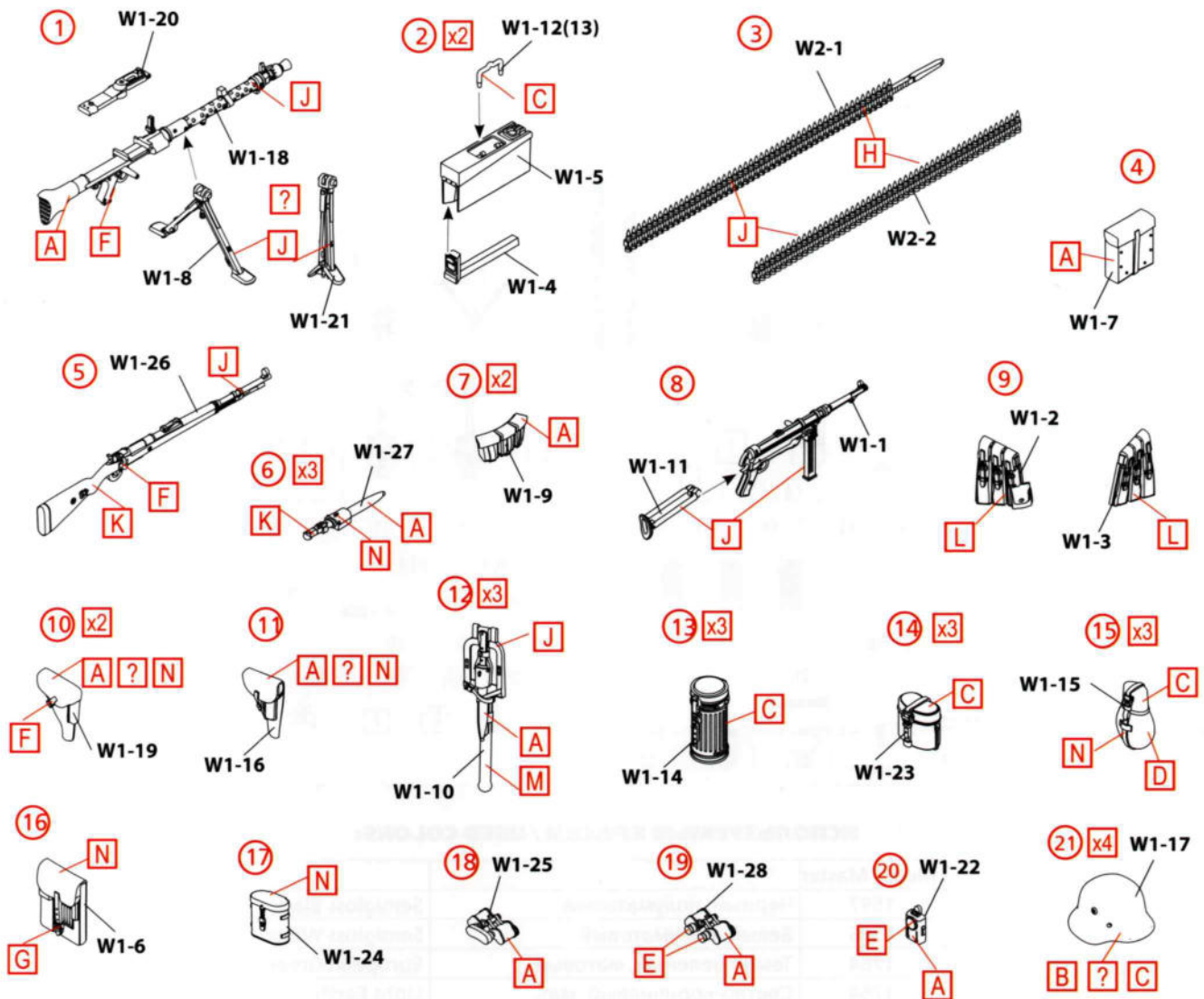

1. Пулемет MG34
2. Патронный ящик MG34
3. Ленты MG34
4. Подсумок с принадлежностями MG34
5. Винтовка Mauser 98k
6. Штык M98k в ножнах
7. Подсумок к винтовке Mauser 98k
8. Пистолет-пулемет MP40
9. Подсумки к MP40
10. Кобура пистолета Luger P08

1. MG34 machine gun
2. MG34 ammunition box
3. MG34 ammunition belts
4. MG34 accessory box
5. Mauser 98k rifle
6. M98 bayonet in scabbard
7. Mauser rifle pouches
8. MP40 submachine gun
9. MP40 submachine gun pouches
10. Luger P08 pistol holster

11. Кобура пистолета Walther P38
12. Лопатка малая саперная в чехле со штыком M98
13. Противогазный бачок
14. Котелок
15. Фляга
16. Офицерская сумка
17. Футляр бинокля
18. Бинокль с крышкой
19. Бинокль
20. Фонарик
21. Стальной шлем M3

11. Walther P38 pistol holster
12. Small shovel in case with M98k bayonet
13. Respirator canister
14. Mess tin
15. Canteen
16. Officer bag
17. Binoculars case
18. Binoculars with cover
19. Binoculars
20. Flashlight
21. M36 steel helmet