

ノースアメリカン P-51D マスタング 第9空軍

限定生産



Produced under license from Boeing Management Company.
P-51D MUSTANG & NORTH AMERICAN are among
the trademarks owned by Boeing.



NORTH AMERICAN P-51D MUSTANG™ 9th AF

Limited Edition

The scene was a New York City hotel room in spring 1940. The British Purchasing Commission, established in the United States to procure military aircraft, was shown sketches of a new fighter design by North American Aviation. This aircraft, called the NA73X, was the prototype of what would become the best U.S. Army Air Force fighter of WWII, the P-51 Mustang. Of the many variants that were produced, the P-51D could be considered the definitive Mustang and 9,603 were built, more than all other variants combined. The P-51D differed from earlier variants by having a teardrop-shaped "bubble" canopy for enhanced visibility and an increase in armament from four 12.7mm machine guns to six, three per wing. More ammunition was carried, with 400 rounds for each

Es spielte sich in einem New Yorker Stadthotel im Frühjahr 1940 ab. Der für den Erwerb von Militärflugzeugen in den Vereinigten Staaten eingerichteten Britischen Beschaffungs-Kommission wurden von North American Aviation Entwürfe einer Jagdflugzeug-Neukonstruktion vorgelegt. Dieses Flugzeug, genannt NA73X, war der Prototyp dessen, was zum besten Jagdflugzeug der US Army Air Force des Zweiten Weltkriegs werden sollte, der P-51 Mustang. Von den vielen gebauten Varianten könnte man die P-51D als die endgültige Mustang bezeichnen, davon wurden 9.603 gebaut, mehr als von allen anderen Varianten zusammen. Die P-51D unterschied sich von früheren Ausführungen durch eine tropfenförmige „Blasen“-Kanzel zur Sichtverbesserung und einen Zuwachs an Bewaffnung von vier 12,7mm Maschinenkanonen auf sechs, drei pro Flügel. Mehr Munition wurde befördert, 400 Schuss für

En avril 1940, les esquisses d'un nouveau chasseur destiné à la commission d'achat britannique furent hâtivement tracées dans une chambre d'hôtel de New York. Cet appareil, le North American NA73X, est devenu le meilleur chasseur de l'US Army Air Force durant la Seconde Guerre Mondiale sous la désignation de P-51 Mustang. Parmi les nombreuses variantes qui furent produites, le P-51D est considéré comme la version définitive. Elle différait des versions précédentes par sa verrière en goutte d'eau "bubble" améliorant la visibilité et par son armement accru, passant de quatre à six mitrailleuses de 12,7mm, trois par aile. La dotation en munitions était également augmentée, avec 400 coups pour les armes intérieures et 270 pour chacune des quatre autres. Les armes étaient maintenant montées couchées à plat pour

1940年の春、ニューヨーク市のホテルの一室でのことです。ドイツとの本格的な戦いに備えて軍用機を海外調達するために渡米したイギリスの兵器購入使節団は、新興航空機メーカーだったノースアメリカン社から新しい戦闘機のアイディアスケッチを示されました。NA73Xと呼ばれたこの新戦闘機こそ、後に第二次世界大戦におけるアメリカ陸軍航空隊の最優秀戦闘機の一つとして知られることになるP-51マスタングの原型だったのです。中でも決定版といわれているタイプが1944年5月から戦線に登場したP-51Dです。イギリスに展開するアメリカ第8空軍や第9空軍の各戦闘飛行隊に、優れた航続性能を持つP-51Dが次々と配備されたことで、ドイツへの爆撃に向かう重爆撃機部隊はその全航程にわたって護衛を受けられることになったのです。9,603機と他のすべてのタイプの合計よりも多い生産数を記録したD型ですが、それ以前のタイプとの最も大きな違いは水滴型となったキャノピーで、これにより戦闘機に欠かせ

inboard weapon and 270 rounds for each of the other four, and the guns themselves were mounted upright to remedy the jamming tendency in previous four-gun variants. Furthermore, the wing racks were strengthened to enable the carrying of either a 110 or 165 gallon drop tank or a 1,000lb bomb. P-51Ds entered service from May 1944 and were deployed to the U.S. 8th and 9th Air Forces based in England, where they were utilized as long-range escorts to protect heavy bombers all the way to and from their targets in Germany. Following WWII, Mustangs were used during the Korean War before seeing their final combat in the hands of Israeli forces, which used them in conjunction with Spitfires and Messerschmitts during the Middle-East conflict in 1956.

jede Waffe im Rumpf und je 270 Schuss für die anderen vier; die Kanonen selbst wurden aufrecht eingebaut, um der Klemm-Tendenz der früheren Vier-Kanonen-Varianten entgegenzuwirken. Ferner wurden die Träger an den Flügeln verstärkt, um entweder einen 110 oder 165 Gallonen Abwurf-tank oder eine 1.000-Pfund-Bombe zu transportieren. Die P-51-Ds gingen ab Mai 1944 in den Dienst und wurden an die in England stationierten US 8. und 9. Air Force ausgeliefert, wo sie als Langstrecken-Eskorte zum Schutz Schwerer Bomber auf ihrem Weg hin und zurück zu Zielen in Deutschland eingesetzt wurden. Nach dem Zweiten Weltkrieg wurden die Mustangs im Koreakrieg eingesetzt ehe sie letzte Kämpfe bei den Israelischen Streitkräften erlebten, die sie während des Kriegs im Mittleren Osten 1956 zusammen mit Spitfires und Messerschmitts verwendeten.

solutionner les problèmes d'enraiment rencontrés sur les versions à quatre mitrailleuses. De plus, les pylônes de voilure étaient renforcés pour permettre l'emport d'un réservoir de 110 ou 165 gallons ou d'une bombe de 1.000 livres. Le P-51D entra en service en mai 1944 et fut déployé au sein des 8^{ème} et 9^{ème} Air Forces américaines basées en Angleterre pour assurer l'escorte des bombardiers lourds tout au long de leur trajet aller/retour vers l'Allemagne. Après la 2^{ème} G.M., des Mustangs furent utilisés durant la Guerre de Corée et engagés au combat pour la dernière fois dans le conflit du Moyen-Orient en 1956, au sein de la Force Aérienne Israélienne qui utilisait également des Spitfires et des Messerschmitt 109.

ない広い視界を得ています。武装も強化されました。両主翼内に装備された12.7mm機銃は片側2挺ずつの計4挺から片側3挺ずつの計6挺となり、携行弾薬数もそれぞれ内側の2挺が各400発、他の4挺が各270発に増やされています。また機銃のマウント方式にも改良が加えられたことで、4挺搭載時に多発した空戦中の弾丸の不良装填も大幅に減り信頼性も高められています。翼下面のパイロンも強化され、110ガロンまたは165ガロン増槽、もしくは1,000ポンド爆弾の搭載が可能となっています。マスタングは1950年に勃発した朝鮮戦争でも活躍しました。そして、その最後の戦闘飛行となったのは実に1956年、中東紛争でのことでした。イスラエル空軍のマスタングはスピットファイアやメッサーシュミットとともに中東の砂漠の空で戦ったのです。

■実機データ エンジン：パッカーD1650-7（1,695馬力）、最大速度：703km/h、航続距離：3,703km、武装：12.7mm機銃×6

92215 1/48 P-51D 9th AF (11059272)

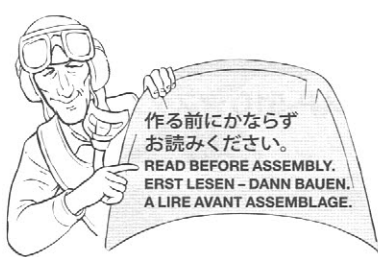

作る前には必ず
お読みください。
READ BEFORE ASSEMBLY.
ERST LESEN - DANN BAUEN.
A LIRE AVANT ASSEMBLAGE.

- このキットは組み立てモデルです。作る前に必ず説明書を最後までお読みください。また小学生などの低年齢の方が組み立てる時は、保護者の方もお読みください。
- 接着剤や塗料は、必ずプラスチック用をお使いください。(別売)
- Read carefully and fully understand the instructions before commencing assembly. A supervising adult should also read the instructions if a child assembles the model.

- Bevor Sie mit dem Zusammenbau beginnen, sollten Sie alle Anweisungen gelesen und verstanden haben. Falls ein Kind das Modell zusammenbaut, sollte ein beaufsichtigender Erwachsener die Bauanleitung ebenfalls gelesen haben.
- Bien lire et assimiler les instructions avant de commencer l'assemblage. La construction du modèle par un enfant doit s'effectuer sous la surveillance d'un adulte.

注意

- 工具の使用には十分注意してください。特にナイフ、ニッパーなどの刃物によるケガや事故に注意してください。
- 接着剤や塗料は使用する前にそれぞれの注意書きをよく読み、指示に従って正しく使用し、使用するときは換気に十分注意してください。
- 小さなお子様のいる所での作業はやめてください。小さな部品の飲み込みや、ビニール袋をかぶつての窒息などの危険な状況が考えられます。

CAUTION

- When assembling this kit, tools including knives are used. Extra care should be taken to avoid personal injury.

- Read and follow the instructions supplied with paints and/or cement, if used (not included in kit). Use plastic cement and paints only.
- Keep out of reach of small children. Children must not be allowed to put any parts in their mouths or pull vinyl bags over their heads.

VORSICHT

- Beim Zusammenbau dieses Bausatzes werden Werkzeuge einschließlich Messer verwendet. Zur Vermeidung von Verletzungen ist besondere Vorsicht angebracht.
- Wenn Sie Farben und/oder Kleber verwenden (nicht im Bausatz enthalten), beachten und befolgen Sie die dort beiliegenden Anweisungen. Nur Klebstoff und Farben für Plastik verwenden.
- Bausatz von kleinen Kindern fernhalten.

Kindern darf keine Möglichkeit gegeben werden, irgendwelche Teile in den Mund zu nehmen oder sich Plastiktüten über den Kopf zu ziehen.

PRECAUTIONS

- L'assemblage de ce kit requiert de l'outillage, en particulier des couteaux de modélisme. Manier les outils avec précaution pour éviter toute blessure.
- Lire et suivre les instructions d'utilisation des peintures et ou de la colle, si utilisées (non incluses dans le kit). Utilisez uniquement une colle et des peintures spéciales pour le polystyrène.
- Garder hors de portée des enfants en bas âge. Ne pas laisser les enfants mettre en bouche ou sucer les pièces, ou passer un sachet vinyl sur la tête.

PAINTS REQUIRED

塗装指示のマークです。タミヤカラーのカラーナンバーで指示しました。
This mark denotes numbers for Tamiya Paint colors.

- AS-6 ●オリーブドラブ (USAAF) / Olive Drab (USAAF) / Olivgelbgrau (USAAF) / Olive Drab (USAAF)
- AS-12 ●シルバーマタル / Bare-Metal Silver / Blank-Metall Silber / Metal Nu
- X-1 ●ブラック / Black / Schwarz / Noir
- X-2 ●ホワイト / White / Weiß / Blanc

- X-5 ●グリーン / Green / Grün / Vert
- X-6 ●オレンジ / Orange / Orange / Orange
- X-7 ●レッド / Red / Rot / Rouge
- X-10 ●ガンメタル / Gun metal / Metall-Grau / Gris acier
- X-11 ●クロムシルバー / Chrome silver / Chrom-Silber / Aluminium chromé
- X-18 ●セミグロスブラック / Semi gloss black / Seidenglanz Schwarz / Noir satiné
- XF-1 ●フラットブラック / Flat black / Matt Schwarz / Noir mat
- XF-3 ●フラットイエロー / Flat yellow / Matt Gelb / Jaune mat

- XF-5 ●フラットグリーン / Flat green / Matt Grün / Vert mat
- XF-7 ●フラットレッド / Flat red / Matt Rot / Rouge mat
- XF-10 ●フラットブラウン / Flat brown / Matt Braun / Brun mat
- XF-15 ●フラットフレッシュ / Flat flesh / Fleischfarben Matt / Chair mate
- XF-16 ●フラットアルミ / Flat aluminium / Matt Aluminium / Aluminium mat
- XF-49 ●カーキ / Khaki / Khaki / Kaki
- XF-55 ●デッキタン / Deck tan / Deck-Braun / Havane
- XF-56 ●メタリックグレイ / Metallic grey / Grau-Metallic / Gris métallisé
- XF-62 ●オリーブドラブ / Olive drab / Braun-Oliv / Vert olive

RECOMMENDED TOOLS

《用意する工具》

Recommended tools
Benötigtes Werkzeug
Outillage nécessaire

ニッパー
Side cutters
Seitenschneider
Pince coupante

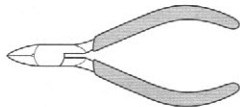

ピンバイス (ドリル刃1.5mm)
Pin vise (1.5mm drill bit)
Schraubstock (1.5mm Spiralbohrer)
Outil à percer (1.5mm de diamètre)



接着剤
(プラスチック用)
Cement
Kleber
Colle



ナイフ
Modeling knife
Modelliermesser
Couteau de modéliste



ピンセット
Tweezers
Pinzette
Précettes



ASSEMBLY

- ★P7, P8を参考にAまたはBのどちらか1つ選んでください。
- ★Select one from A and B referring to page 7 and 8.
- ★Unter Beachtung von Seite 7 und 8 kann zwischen A und B gewählt werden.
- ★En choisir un entre A et B en se référant à la page 7 et 8.



- 組立説明図の中で塗装指示のない部品は機体色で塗装します。
- When no color is specified, paint the item with fuselage color.
- Wo keine Farbe angegeben ist, wird das Teil in der Rumpffarbe lackiert.
- Lorsqu'aucune teinte n'est spécifiée, peindre dans la teinte du fuselage.

A リチャードE. ターナー大尉搭乗機
Capt. Richard E. Turner aircraft

B フレッドA. マンダー大尉搭乗機
Capt. Fred A. Munder aircraft

1 コックピットの組み立て Cockpit Kockpit

《メーターパネル》
Instrument panel
Instrumententafel
Planche de bord



指示の番号のスライドマークをはります。
Number of decal to apply.
Nummer des Abziehbildes, das anzubringen ist.
Numéro de la décalcomanie à utiliser.

《操縦席》
Seat
Sitz
Siège

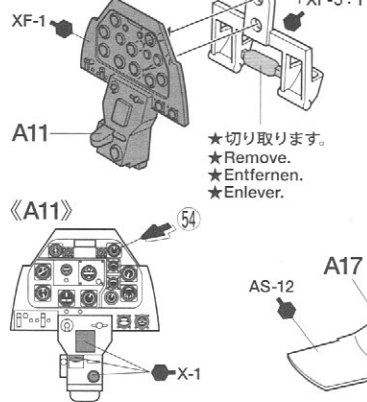
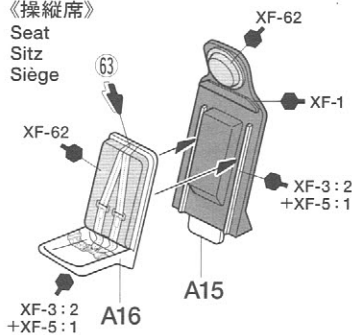

- ★切り取ります。
★Remove.
★Entfernen.
★Enlever.

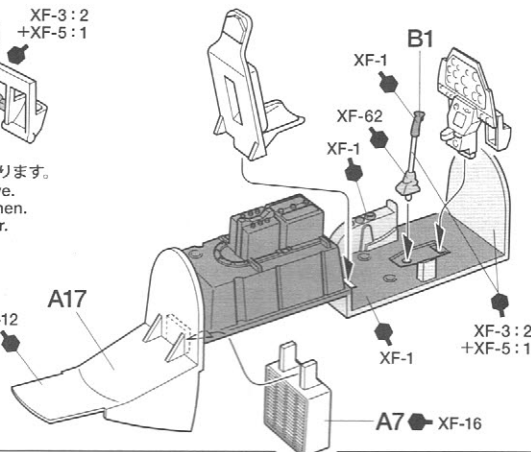

2

機体の組み立て
Fuselage
Rumpf

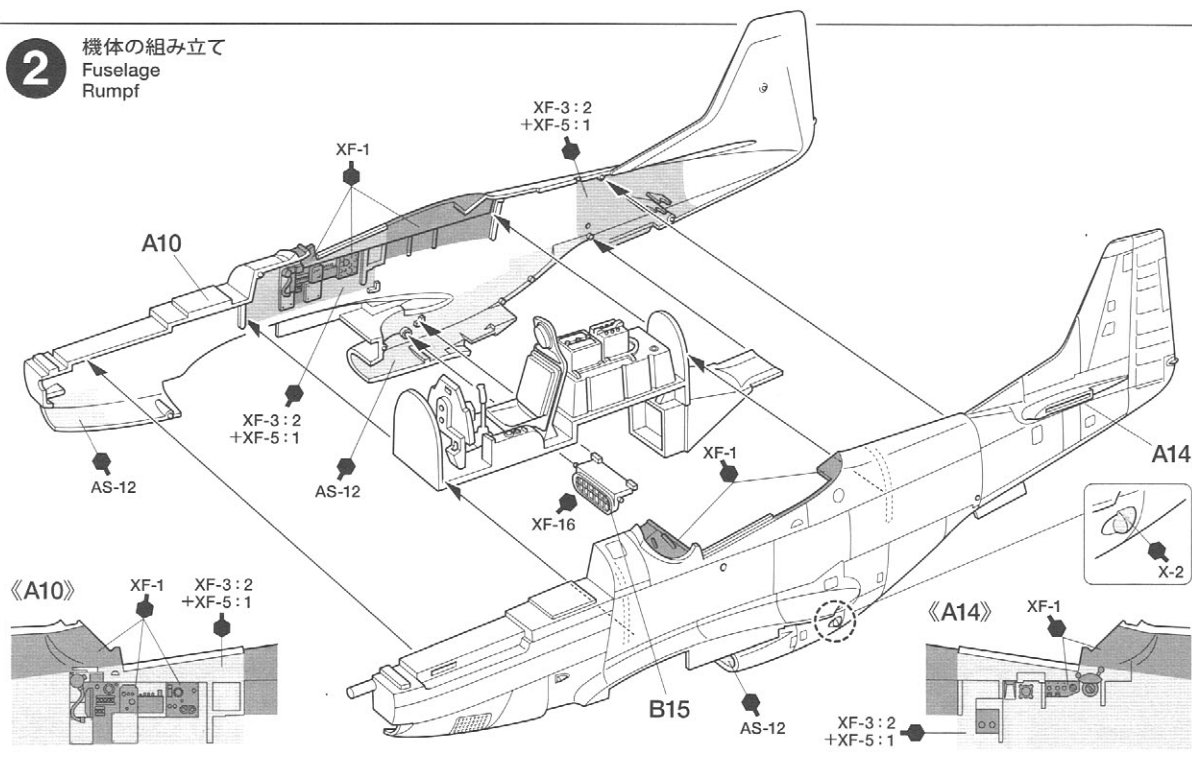
**3**

排気管の取り付け
Attaching exhaust
Auspuff-Einbau
Fixation des échappements

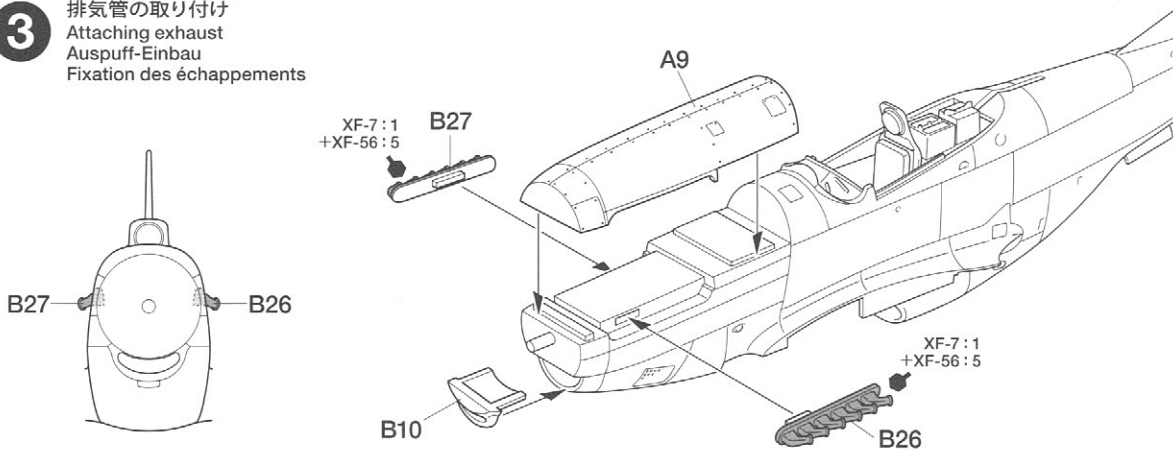
**4**

主翼下面の取り付け
Attaching wing undersurface
Anbringen der Tragflächen-Unterseite
Fixation de l'intrados

指示の穴を開けます。
Make holes.
Loch machen.
Percer des trous.

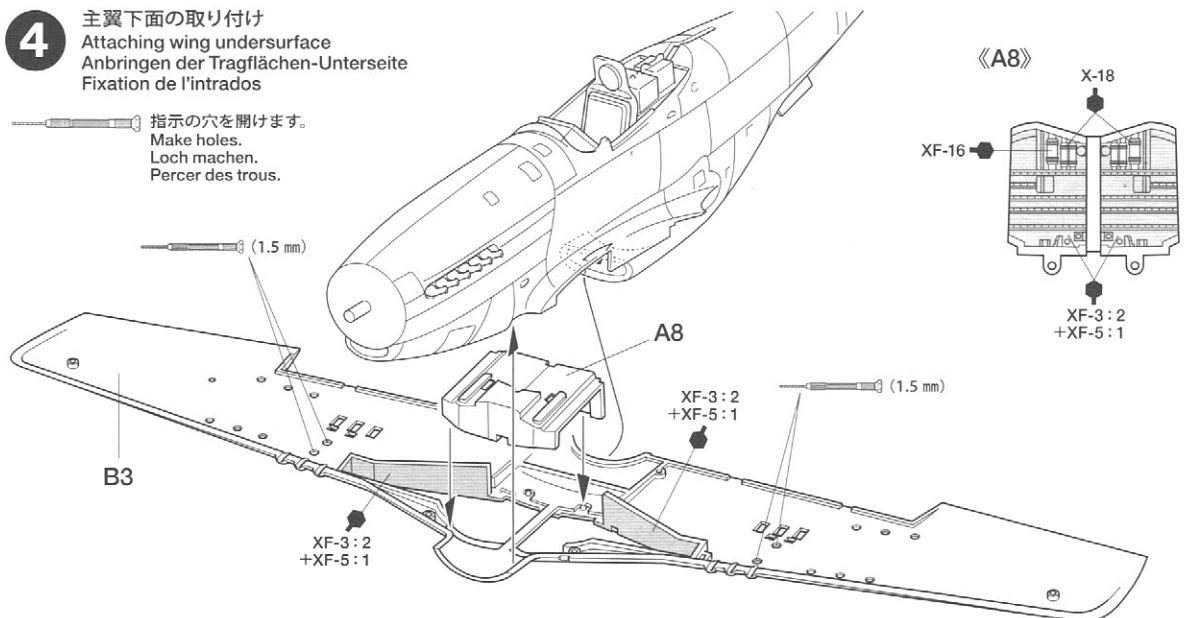

5

主翼上面の取り付け
Attaching wing upper surface
Anbringung des Flügel-Oberseite
Fixation de l'aile

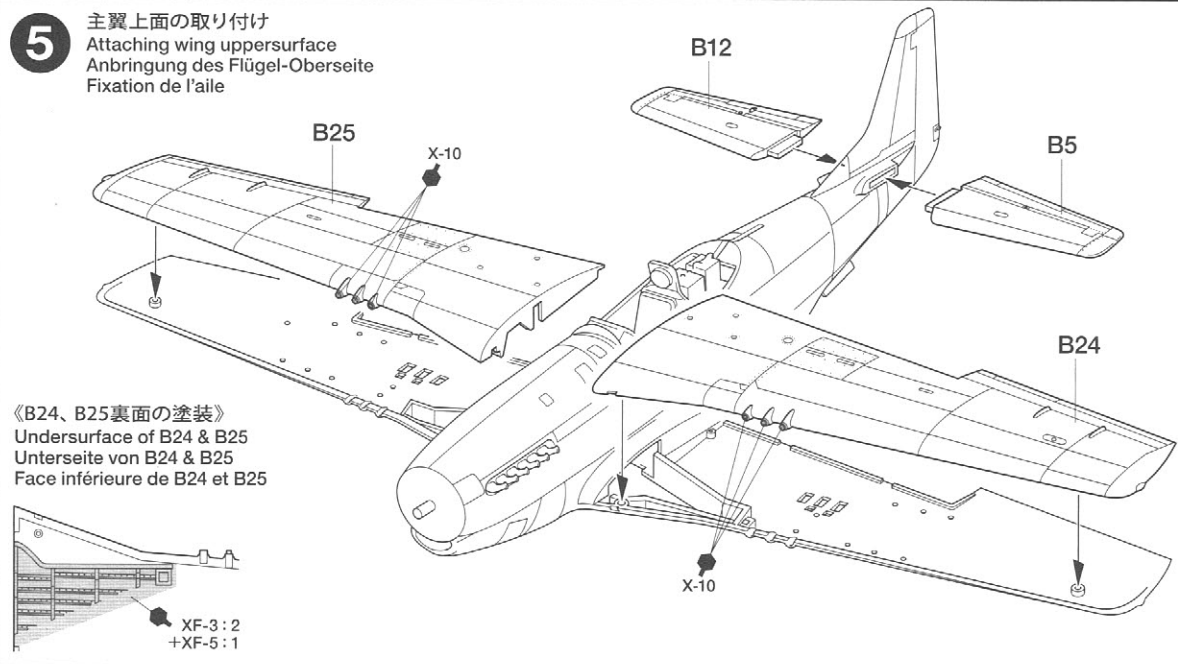

《B24、B25裏面の塗装》
Undersurface of B24 & B25
Unterseite von B24 & B25
Face inférieure de B24 et B25

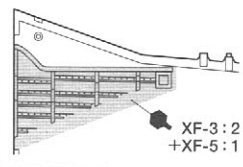

6

フラップの取り付け
Attaching flaps
Einbau der Landeklappen
Mise en place des volets

《フラップ下げ状態》
Flaps (down)
Klappen (unten)
Volets (abaissés)

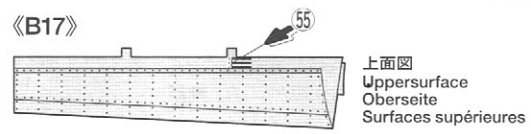
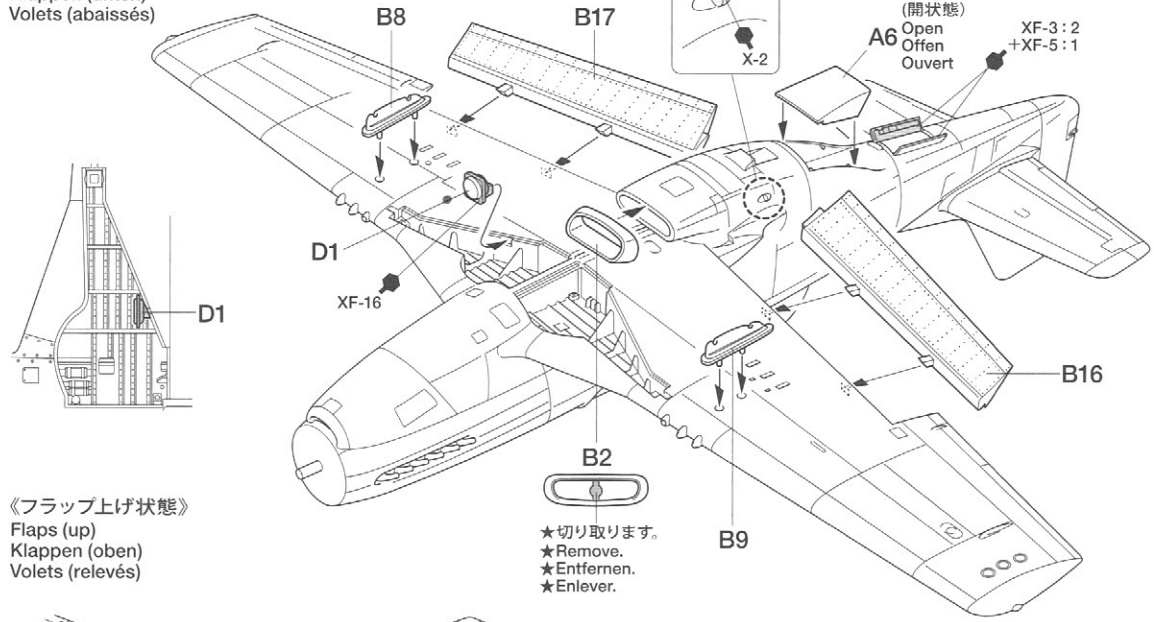

《フラップ上げ状態》
Flaps (up)
Klappen (oben)
Volets (relevés)

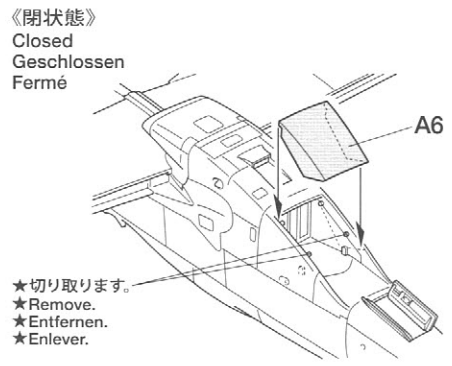
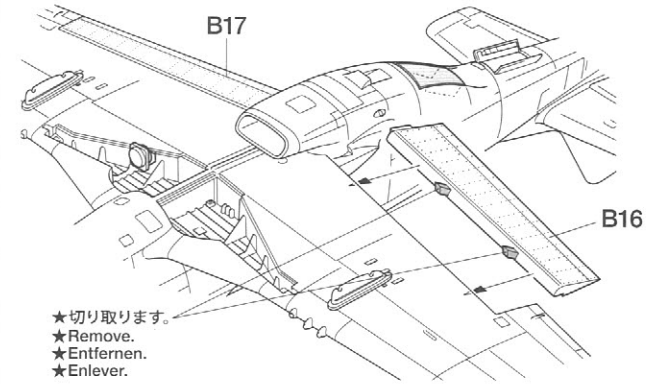

★切り取ります。
★Remove.
★Entfernen.
★Enlever.

★切り取ります。
★Remove.
★Entfernen.
★Enlever.

7 主脚の組み立て
Landing gear
Fahrwerk
Train principal

《A12》

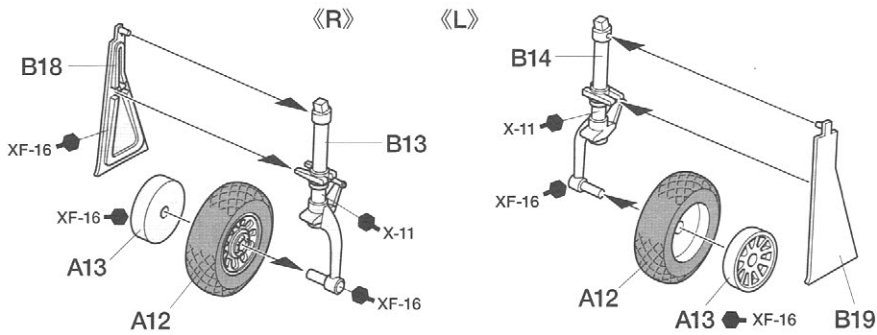
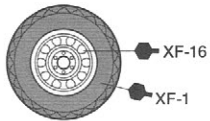

8 《75ガロン増槽》
75 gallon steel drop tank
Abwerfbarer 75-Gallonen
Zusatztank
Réservoir largable de 75 gallons

★2個作ります。
★Make 2.
★2 Satz anfertigen.
★Faire 2 jeux.

《108ガロン強化紙製増槽》
108 gallon paper tank
108-Gallonen Zusatztank
Réservoir en papier 108 gallons

★2個作ります。
★Make 2.
★2 Satz anfertigen.
★Faire 2 jeux.

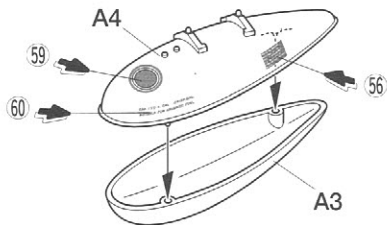

★どちらか選びます。
★Select either.
★Auswählen.
★Choisir l'un ou l'autre.

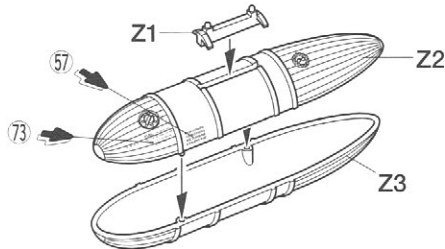

9 主脚の取り付け
Attaching landing gear
Fahrwerk-Einbau
Fixation du train principal

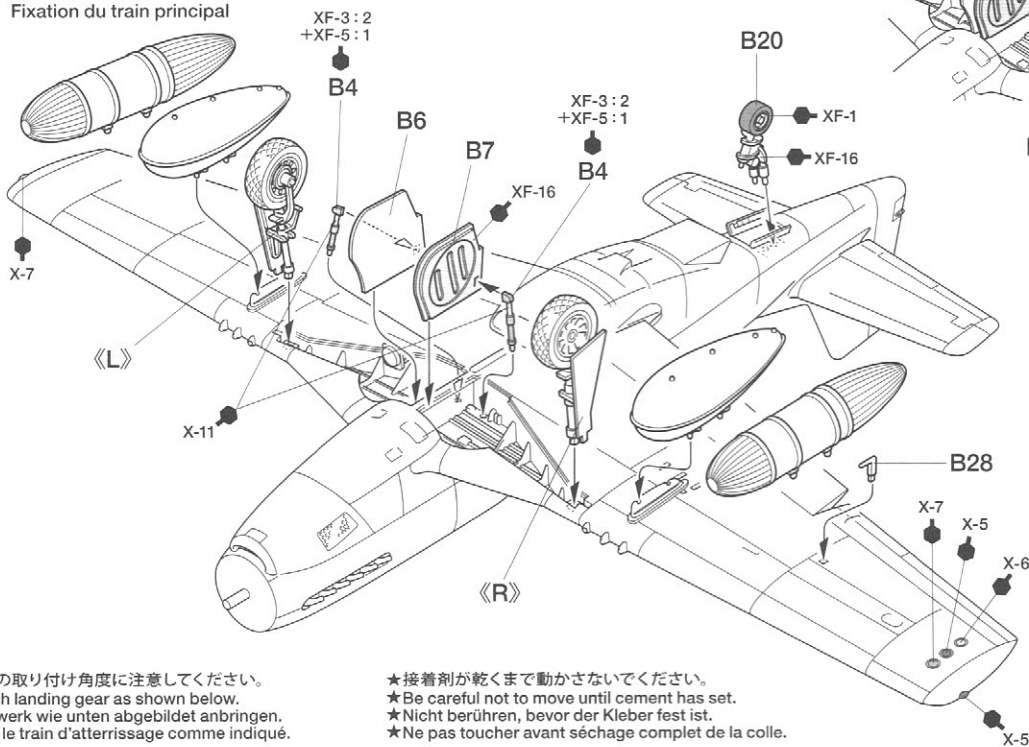

★主脚の取り付け角度に注意してください。
★Attach landing gear as shown below.
★Fahrwerk wie unten abgebildet anbringen.
★Fixer le train d'atterrissage comme indiqué.

★接着剤が乾くまで動かさないでください。
★Be careful not to move until cement has set.
★Nicht berühren, bevor der Kleber fest ist.
★Ne pas toucher avant séchage complet de la colle.

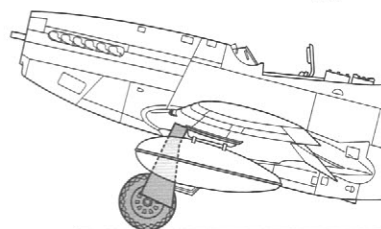
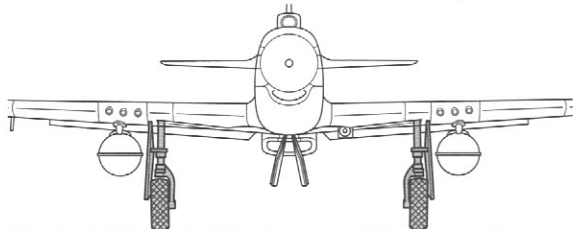

10 《キャノピー》
Canopy
Kabinendach
Verrière

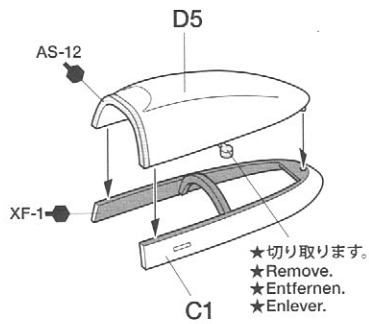

《プロペラ》
Propeller
Propellers
Hélice

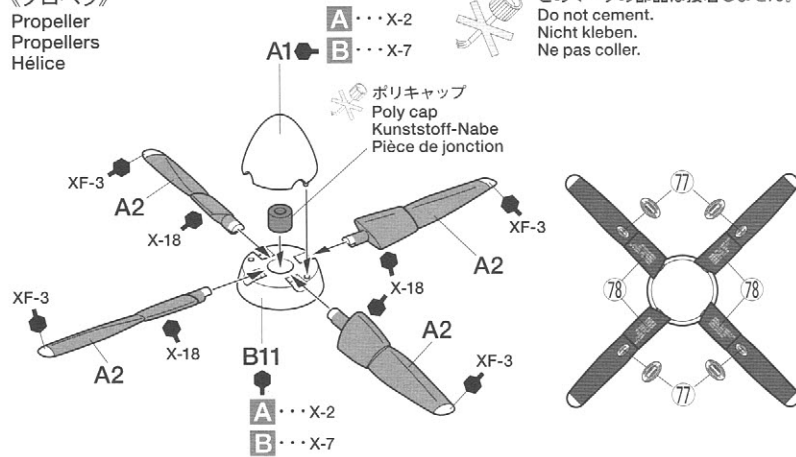

11 プロペラの取り付け
Attaching propeller
Anbringung des Propellers
Installation de l'hélice

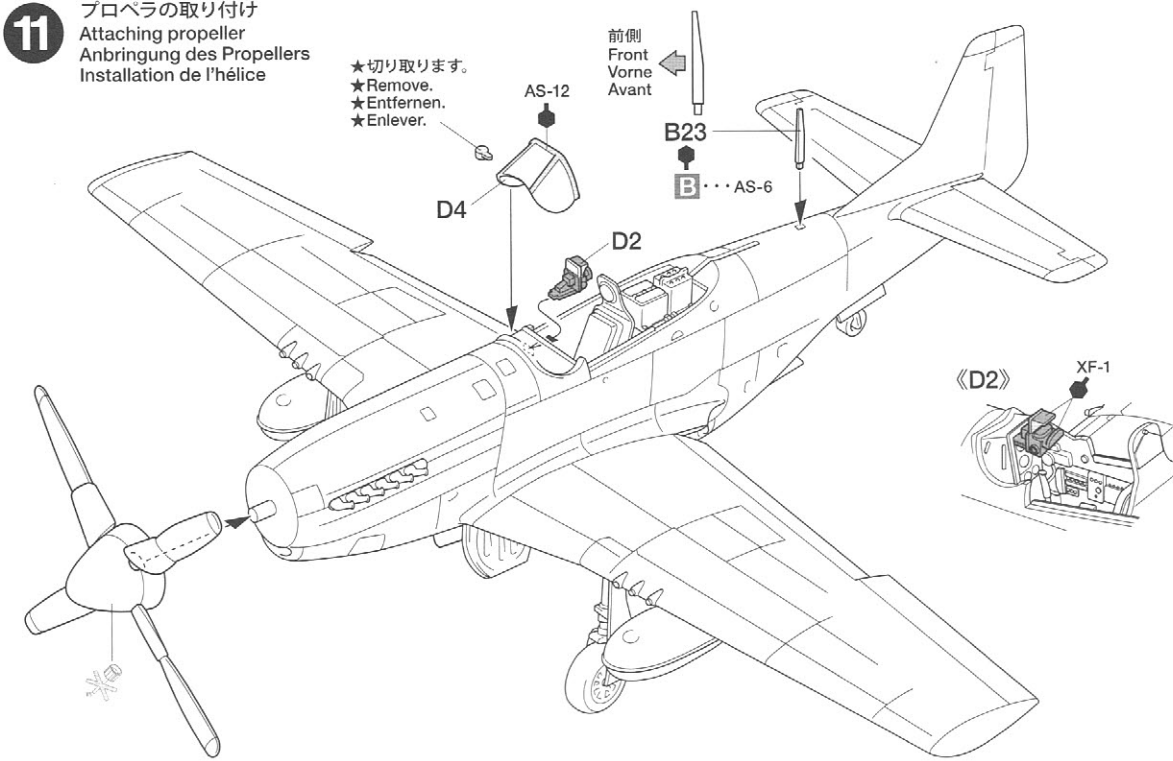

12 パイロットの組み立て
Pilot figures
Pilotenfiguren
Figurines de pilotes

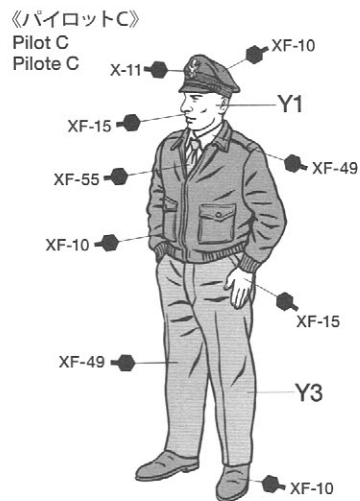
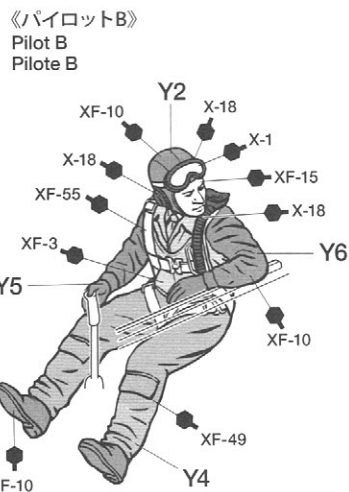
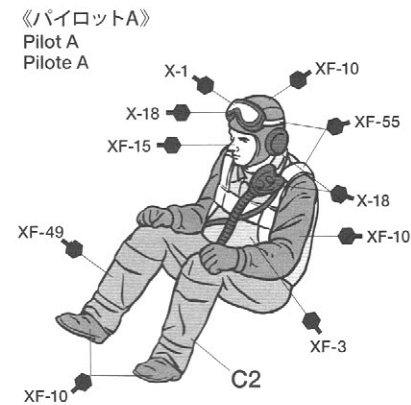

13

パイロットの取り付け
Attaching figure
Anbringung der Figur
Installation de la figurine

《キャノピー開状態》

Open canopy
Kanzel offen
Verrière ouverte

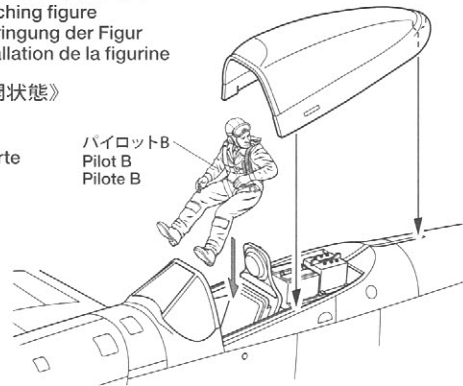

《キャノピー閉状態》
Closed canopy
Kanzel geschlossen
Verrière fermée

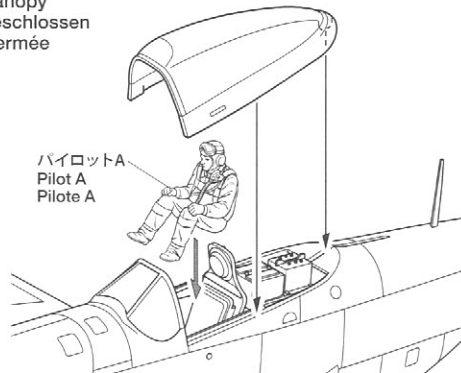

PAINTING

《P-51Dマスタングの塗装》

アメリカ陸軍機の基本塗装は、上面オリブドラブ、下面ニュートラルグレイでしたが、1943年12月以降の生産機は全面無塗装とされました。P-51Dの多くも無塗装でしたが、フラップと補助翼を除く主翼全面は層流翼の効果を引き出すためにシルバーで塗装され、ワックスで磨き上げられています。また第9空軍のP-51Dは識別のために機首先端を戦闘飛行隊を示すカラーで塗り分けた機体も見られましたが、そのデザインやルールは統一されず変化に富んだものとなっていました。細部の塗装は組立図中に示してあります。

Painting the P-51D Mustang

The standard U.S. Army Air Force paint scheme was Olive Drab upper surfaces and Neutral Gray undersides, but aircraft

produced from December 1943 were unpainted. Most P-51Ds featured unpainted fuselages but had their laminar flow wings (except flaps and ailerons) painted silver and polished for optimum performance. Some 9th AF P-51s featured squadron-specific nose colors, but the lack of standardized designs and rules meant there was much variation. Refer to the instruction manual for information on painting details.

Lackierung der P-51D Mustang

Die Normal-Lackierung der U.S. Army Air Force war ein Olivton auf oben liegenden Flächen und neutrales Grau an den Unterseiten, aber die ab Dezember 1943 produzierten waren unlackiert. Die meisten P-51Ds hatten unlackierten Rumpf aber die Laminarströmungs-Tragflächen (ausgenommen Klappen und Querruder) für optimale Leistung silbern lackiert und poliert. Einige der 9. AF P-51s trugen auf die

Schwadron bezogene Nasenfarben, aber einheitliche Bemalung und Regeln fehlten, daher gab es viel Spielraum. Beachten Sie die Bauanleitung als Information für die Detailbemalung.

Peinture du P-51D Mustang

Le schéma de peinture standard de l' U.S. Army Air Force était Olive Drab sur les surfaces supérieures et Gris Neutre sur le dessous. Cependant, les appareils produits à partir de décembre 1943 étaient livrés non peints. La plupart des P-51D avaient un fuselage non peint mais leurs ailes à profil laminaire étaient peintes en argent et polies (à l'exception des volets et ailerons) pour optimiser leurs performances. Certains P-51 de la 9^{ème} AF portaient les couleurs de leur squadron sur le nez mais l'absence de réglementation et de schéma standard entraîna beaucoup de variations. Se reporter à la notice d'assemblage pour la peinture des détails.

APPLYING DECALS

《スライドマークのはり方》

- ①はりたいマークをハサミで切り抜きます。
- ②マークをぬるま湯に10秒ほどひたしてからタオル等の布の上に置きます。
- ③台紙のはしを手で持ち、はるところにマークをスライドさせてモデルに移してください。
- ④指に少し水をつけてマークをぬらしながら、正しい位置にずらしします。
- ⑤やわらかな布でマークの内側の気泡を押し出しながら、押しつけるようにして水分をとります。

DECAL APPLICATION

- ①Cut off decal from sheet.

- ②Dip the decal in tepid water for about 10 sec. and place on a clean cloth.
- ③Hold the backing sheet edge and slide decal onto the model.
- ④Move decal into position by wetting decal with finger.
- ⑤Press decal down gently with a soft cloth until excess water and air bubbles are gone.

ANBRINGUNG DES ABZIEHBILDES

- ①Abziehbild vom Blatt ausschneiden.
- ②Das Abziehbild ungefähr 10 Sek. in lauwarmes Wasser tauchen, dann auf sauberen Stoff legen.
- ③Die Kante der Unterlage halten und das Abziehbild auf das Modell schieben.
- ④Das Abziehbild an die richtige Stelle schieben und dabei mit dem Finger das

Abziehbild naßmachen.

- ⑤Das Abziehbild leicht mit einem weichen Tuch andrücken, bis überschüssiges Wasser und Luftblasen entfernt sind.

APPLICATION DES DECALCOMANIES

- ①Découpez la décalcomanie de sa feuille.
- ②Plongez la décalcomanie dans de l'eau tiède pendant 10 secondes environ et poser sur un linge propre.
- ③Retenez la feuille de protection par le côté et glissez la décalcomanie sur le modèle réduit.
- ④Placez la décalcomanie à l'endroit voulu en la mouillant avec un de vos doigts.
- ⑤Pressez doucement la décalcomanie avec un tissu doux jusqu'à ce que l'eau en excès et les bulles aient disparu.

MARKING & PAINTING

《第354戦闘航空群第356戦闘飛行隊リチャードE. ターナー大尉搭乗機 1944年秋》
Capt. Richard E. Turner, 356th Fighter Squadron, 354th Fighter Group, Fall 1944

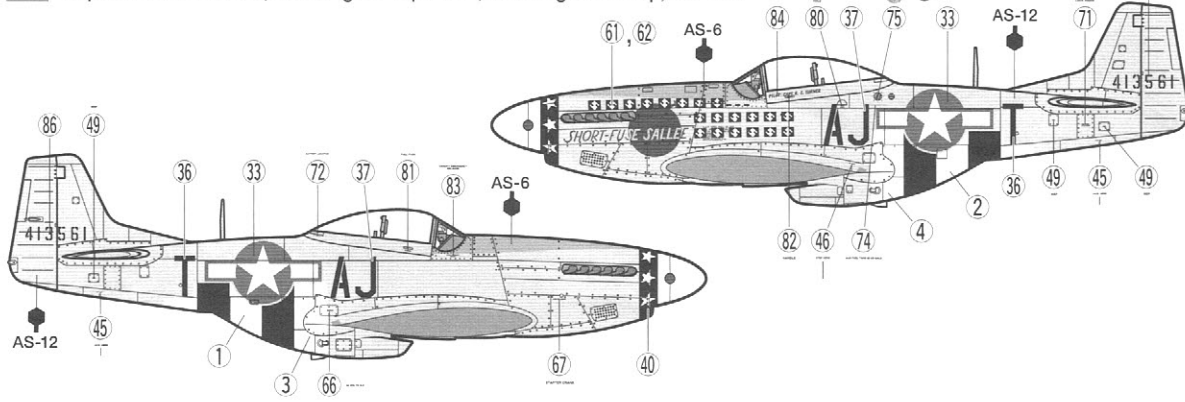

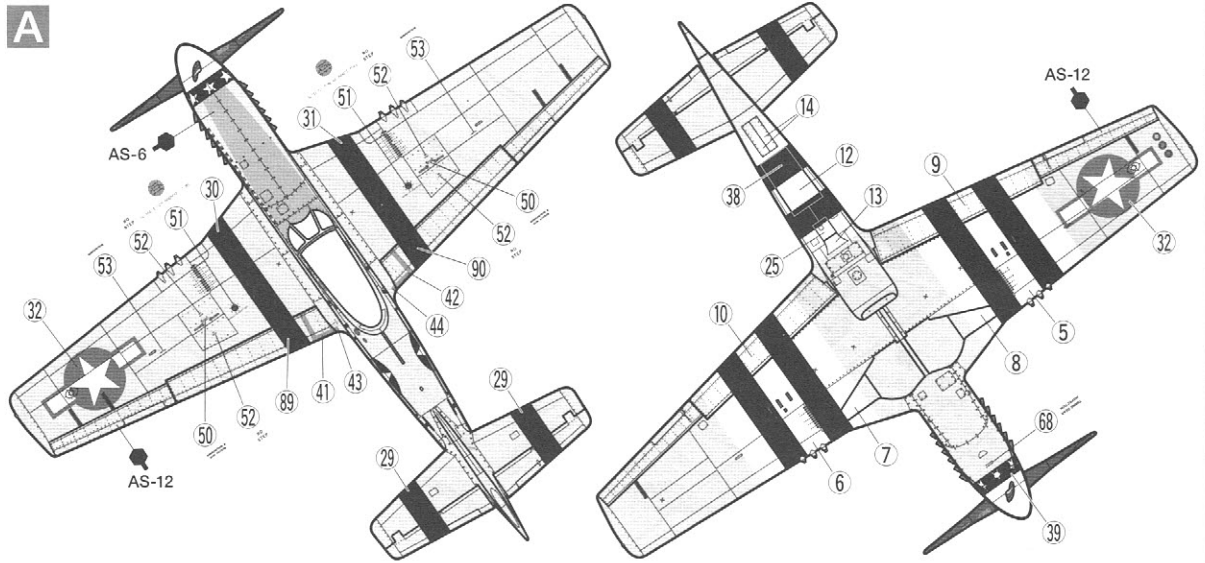

B 《第363戦闘航空群第381戦闘飛行隊フレッドA. マンダー大尉搭乗機 1944年8月》
 Capt. Fred A. Munder, 381st Fighter Squadron, 363rd Fighter Group, August 1944

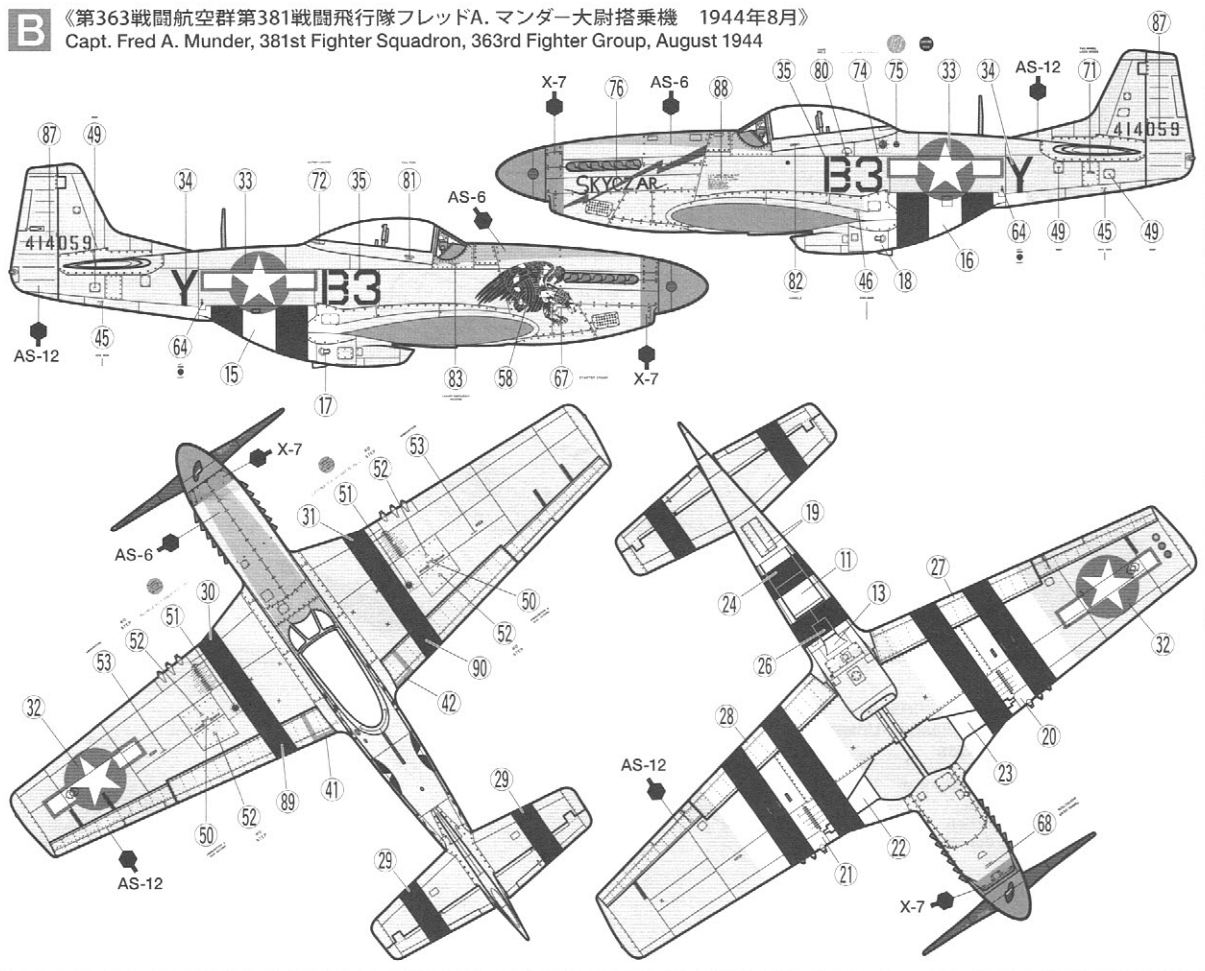

不要部品…………… B21, B22, D3, D6
 Not used.
 Nicht verwenden.
 Non utilisées.

不要デカール…………… 47, 48, 55 x1, 65, 69, 70, 79
 Not used.
 Nicht verwenden.
 Non utilisées.

●万一不良、不足部品などありました場合は、当社カスタマーサービスまでご連絡ください。



●タミヤ・ホームページアドレス
www.tamiya.com

《お問い合わせ番号》 静岡 054-283-0003
 東京 03-3899-3765 (静岡へ自動転送)
 営業時間/平日 ▶8:00~20:00 土、日、祝日 ▶8:00~17:00

