

I.A.I. Kfir C2

1:72 I.A.I. クフィルC2



I.A.I.クフィルC2は、フランスのデルタ翼戦闘機ミラージュ5を基本として、イスラエルが開発した超音速ジェット戦闘機です。エンジンをアター9CからアメリカのGE-J79に換装してパワーアップをはかり、エアインテーク後方にカナード翼を配置して、運動性能も向上しています。また、操縦装置をフライバイワイヤ方式とするなど最新の技術を取り入れています。

《データ》乗員1名、全幅8.22m、全長15.55m、全高4.55m、最大離陸重量14,600kg、エンジン:GEJ79-G E-17x1、推力5,385kg(A/B使用時8,120kg)、最大速度マッハ2.3/11,000m、固定武装:30mm DEFA機関砲x2、初飛行:1971.9(原型)

The I.A.I. Kfir C2 is a super-sonic jet fighter developed in Israel based on the Mirage 5, a French delta wing fighter. The Kfir C2 became more powerful than the Mirage 5 replacing the Atar 9C engine by GE-J79 engine. More maneuverability was assured by a pair of canards attached on the air intakes. The most advanced technology including "Fly-by-Wire" system has been adopted.

(Data) Crew:1, Wingspan:8.22m, Length:15.55m, Height:4.55m, Max. take-off weight:14,600kg, Powerplant:GE J79-GE-17 x 1, Thrust:5,385kg (8,120kg with after-burner on), Max. speed:Mach 2.3/11,000m, Fixed armament:30mm DEFA Cannon x 2, Maiden flight:September 1971 (Prototype)

L' I.A.I. Kfir C2 est un avion de chasse à réaction réalisé en Israël sur le modèle du Mirage 5, un chasseur à aile delta français. Le Kfir C2 est devenu plus puissant que le Mirage 5 en remplaçant le moteur Atar 9C par le moteur GE-J79. Une plus grande manœuvrabilité est assurée par une paire de tuyères fixée sur les prises d'air. La technologie la plus avancée a été employée y compris le système de commande le plus récent.

(Données techniques) Equipage:1, Envergure:8.22m, Longueur:15.55m, Hauteur:4.55m, Charge maximale au décollage:14,600kg, Moteur:1 x GE J79-GE-17, Poussée:5,385kg (8,120kg avec le dispositif de post-combustion), Vitesse maximale:Mach 2.3 / 11,000m, Armement fixe:DEFA 30mm, canon x 2, Premier vol:septembre 1971 (prototype).

Il I.A.I. Kfir C2 è un caccia a reazione realizzato in Israele elaborato dal Mirage 5, un caccia a ali delta francese. Il Kfir C2 è più potente del Mirage 5 grazie alla sostituzione del motore Atar 9C con un motore GE-J79. La sua maggiore manovrabilità è dovuta a un paio di canard sistemati sui ricambiatori d'aria. Al Kfir C2 è stata applicata la più avanzata tecnologia come il sistema "brante di portanza" (Fly by wire).

(Caratteristiche) Equipaggio:1, Apertura alare:8.22m, Lunghezza:15.55m, Altezza:4.55m, Mass. peso di decollo:14,600kg, Apparato motore:GE J79-GE-17 x 1, Spinta:5,385kg (8,120kg con post combustioni accesi), Velocità massima:2.3/11,000m Mach, Armamento annesso:Cannone DEFA 30mm x 2, Primo volo:settembre 1971 (prototype)

I.A.I. Kfir C2 超音速噴氣戰鬥機是由以色列在法國三角機翼戰鬥機幻影5的原型上研製出來的。由於Kfir 2用GE-J79發動機替換了Atar 9C發動機，因此動力更強。在戰鬥機空氣進氣口還配置了一對「鴨式」導彈，增強了戰鬥力。採用的最先進的技術包括「有線制導」(Fly-by-wire)系統。

(諸元)
乗員:1人 翼展:8.22公尺
全長:15.55公尺 全高:4.55公尺
最大起飛重量:14,600公斤
發動機:GE J79-GE-17 x 1
推力:5,385公斤 / 8,120公斤(開動加力燃燒器時)
最大速度:2.3馬赫/11,000公尺
固定武器裝備:30公厘 DEFA 機關砲 x 2
處女航:1971年9月(原型)

1/72スケール エアクラフト インアクションシリーズの豊富なウェポンや各種支援車両、人形を使った武装のパリエーションやディオラマをお楽しみください。

It is suggested that you combine this model with abundant weapons, support vehicles and figures available from "1/72 Aircraft in Action Series" to take realistic dioramas.

Vir empfehlen, dieses Modell mit umfassender Bewaffnung, Servicefahrzeugen und Figuren auszustatten. Hasegawa bietet dieses Zubehör mit seiner 1/72 "Aircraft in Action" Serie zum Dioramabau.

Nous vous conseillons de compléter ce modèle par des armements, véhicules et personnages de maintenance fournis dans le kit "Aircraft in action 1/72e" pour réaliser des dioramas.

Si suggerisce di combinare questo modello con armamento abbondante con veicoli e figure disponibili da "1/72 Aircraft in Action Series" per costruire diorama realistici.

您可以把這份模型配合「1/72飛機戰鬥系列」豐富多樣的武器裝備、地勤支援車輛及地勤人員使用，製作集合有逼真感覺的各種戰鬥模型組合。

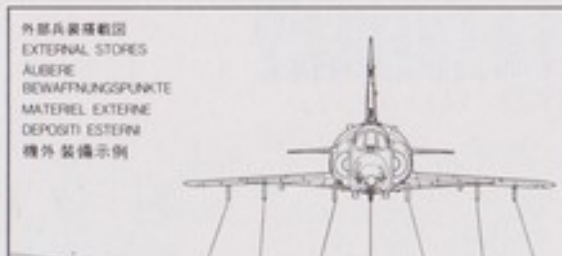

STA. No.	7	6	5	4	3	2	1
MER		•		•			•
TER			•	•	•	•	•
Mk.84 Bomb		•		•			•
Mk.83 Bomb		•	•	•	•	•	•
Mk.82 Bomb		•	•	•	•	•	•
M117 Bomb		•	•	•	•	•	•
SUU-23 Gun pod		•		•			•
LAU-3/10 Rocket pod		•	•				•
AIM-9D Sidewinder	•						•
Shafir	•						•

AIRCRAFT IN ACTION SERIES

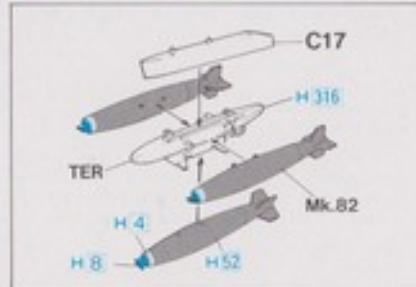
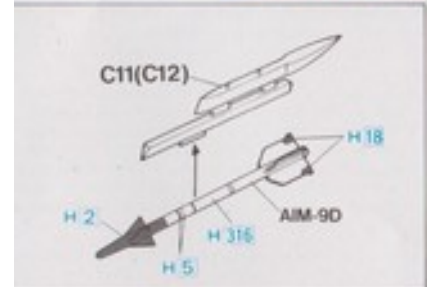

■部品請求をなさる方は、お近くの店名、住所、郵便番号、電話番号を1字づつはつきり書いて、下のカードと共にお申込みください。

部品請求カード

1/72 I.A.I. クフィルC2

部品を請求したり、結果なかった方は、このカードの必要部品を○でかこみ代金を現金書留または郵便小為替で当社サービスデスクまでお申込みください。(1,000円以下の部品請求には、必ずしも代金も必要ありません。)

A部品	350円	D部品	300円
B部品	350円	E部品	300円
C部品	400円	マーク	170円

8667 ARTNo.468

上記の情報は予告なく変更する場合がありますのでご了承ください。

株長谷川製作所 静岡県横浜市八幡1193-2 425 TEL (0546) 26-8241

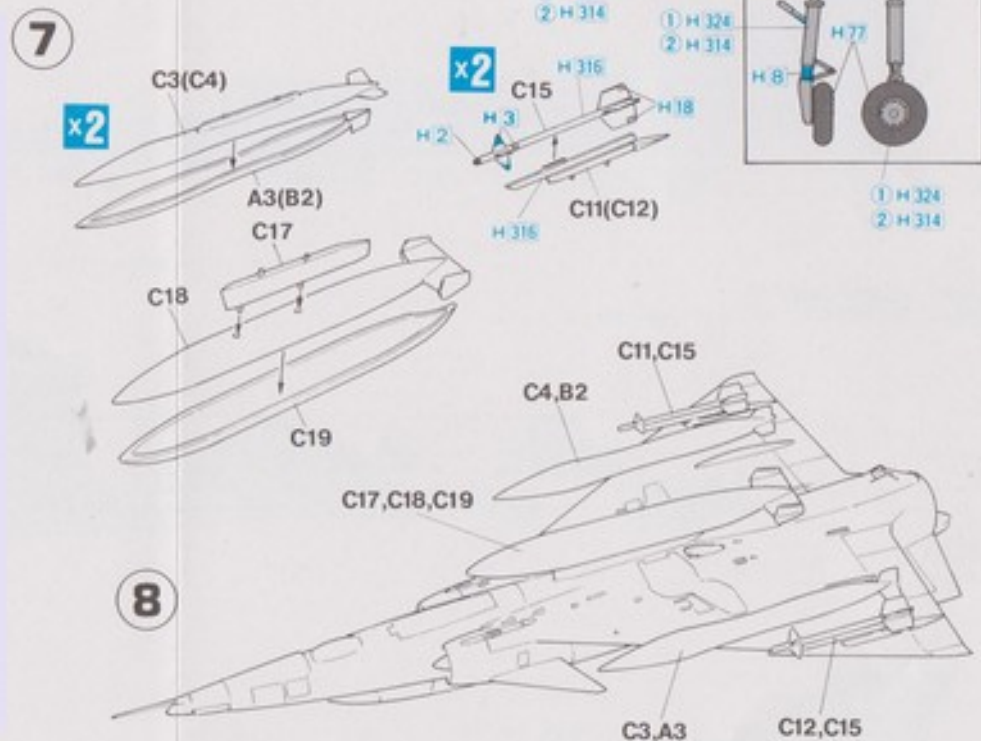
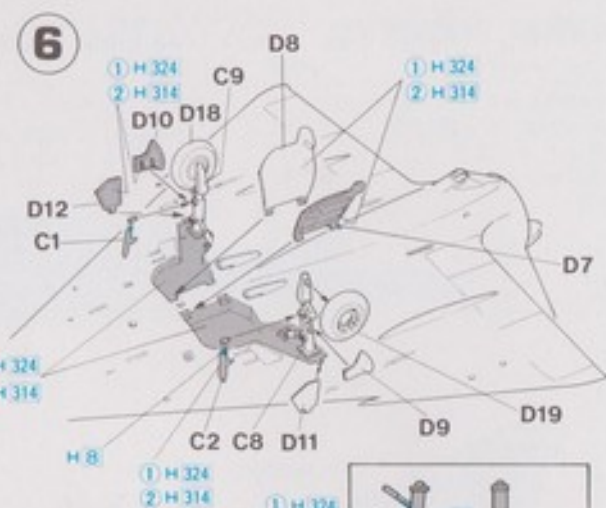
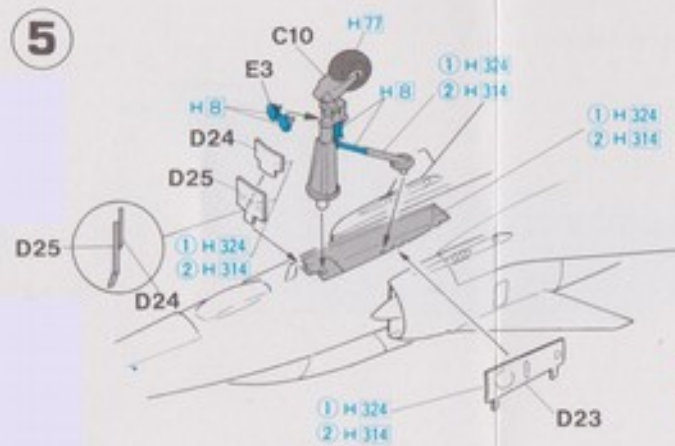

H 2	2	ブラック	BLACK	SCHWARZ	NOIR	NERO	黒色
H 3	3	レッド	RED	ROT	ROUGE	ROSSO	紅色
H 4	4	イエロー	YELLOW	HELLGELB	JAUNE CLAIR	GIALLO CHIARO	黄色
H 5	5	ブルー	BLUE	BLAU	BLEU	BLU	藍色
H 8	8	シルバー	SILVER	SILBER	ARGENT	ARGENTO	銀色
H 12	12	つや消しブラック	FLAT BLACK	MATT SCHWARZ	NOIR MAT	NERO OPACO	消黑色
H 18	18	黒鉄色	STEEL	STAHL	ACIER	ACCIAIO	黒鉄色
H 52	52	オリーブドラブ(1)	OLIVE DRAB(1)	OLIVE DRAB(1)	OLIVE DRAB(1)	OLIVA CHIARO(1)	橄欖緑色
H 57	57	エアクラフトグレー	AIRCRAFT GRAY	FLUGZEUGGRAU	GRIS AVION	GRIGIO AVAZONE	機体灰色
H 76	76	焼鉄色	BURNT IRON	GEBR. EISEN	FER BRULE	METALLO BRUNTO	焼鉄色
H 77	77	タイヤブラック	TIRE BLACK	REIFENSCHWARZ	NOIR DE PNEU	NERO DI PNEUMATICO	胎黑色

H 90	90	クリアーレッド	CLEAR RED	ROT, REIN	ROUGE CLAIR	ROSSO CHIARO	透明紅色
H 92	92	クリアーブルー	CLEAR BLUE	BLAU, REIN	BLEU CLAIR	BLU CHIARO	透明藍色
H 307	307	グレーFS36320	GRAY	GRAU	GRIS	GRIGIO	灰色
H 310	310	ブラウンFS36219	BROWN	BRAUN	MARRON	MARRONE	褐色
H 312	312	グリーンFS34227	LIGHT GREEN	HELLGRÜN	VERT CLAIR	VERDE CHIARO	淡緑色
H 313	313	イエローFS33531	LIGHT YELLOW	HELLGELB	JAUNE CLAIR	GIALLO CHIARO	淡黄色
H 314	314	ブルーFS35622	LIGHT BLUE	HELLBLAU	BLEU CLAIR	BLU CHIARO	淡藍色
H 316	316	ホワイトFS17875	WHITE	WEISS	BLANC	BIANCO	白色
H 323	323	ライトブルー	LIGHT BLUE	HELLBLAU	BLEU CLAIR	BLU CHIARO	淡藍色
H 324	324	ライトグレー	LIGHT GRAY	HELLGRAU	GRIS CLAIR	GRIGIO CHIARO	淡灰色

Marking & Painting

① イスラエル空軍機 所属不明
ISRAELI AIR FORCE (UNIT UN KNOWN)

マーキング及び塗装図
Markierungen und Bemalung
Décoration et Peinture
Marchio & Pittura
標貼及着色指示

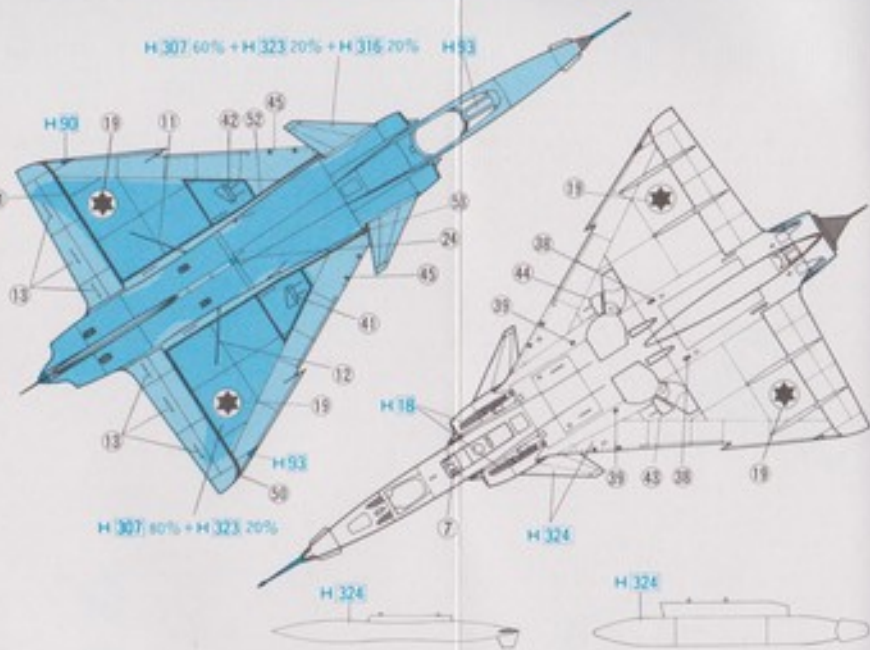
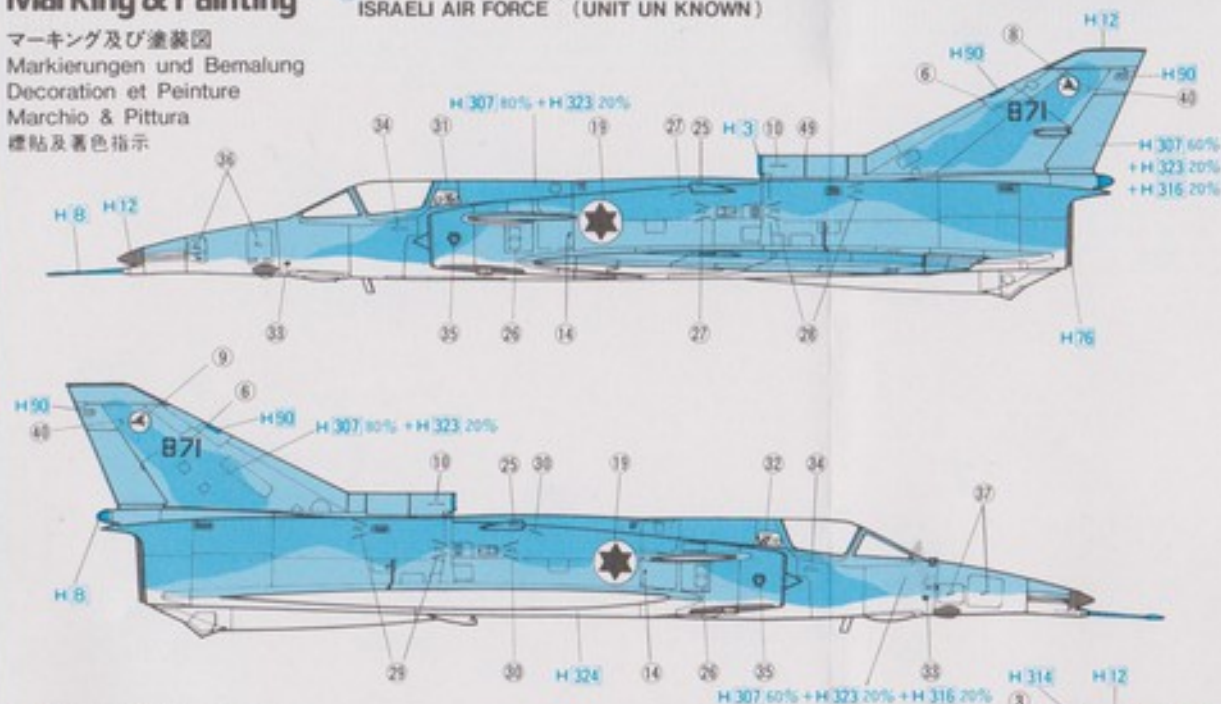

② イスラエル空軍機 所属不明
ISRAELI AIR FORCE (UNIT UN KNOWN)

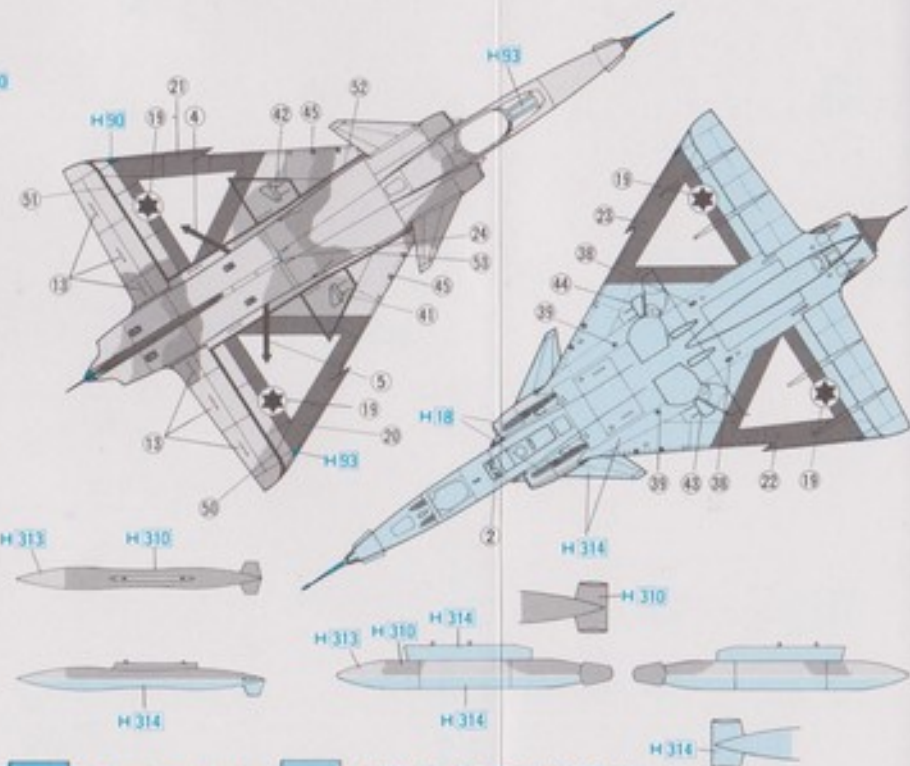
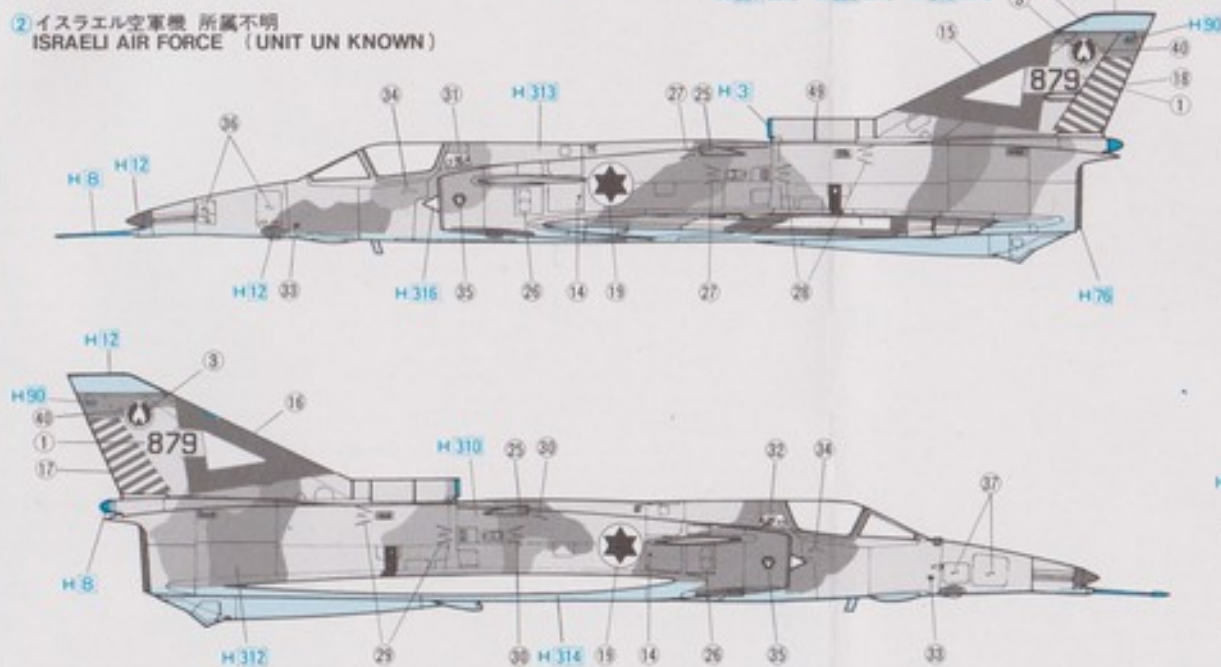

FS30219 : H 310 FS30227 : H 312 FS33531 : H 313 FS35622 : H 314 H 324

H 307 60% + H 323 20% H 307 60% + H 323 20% + H 316 20%

