



F-4F Wildcat

ESCALA 1 / 48

Plásticos Lodela s.a. de cv.

BERLIN 34 COL. DEL CARMEN COYOACAN C.P. 04100 TEL. 659-46-30 FAX. 554-18-99

En la época que los Estados Unidos entraron en la Segunda Guerra Mundial, el Wildcat era un caza común con base en portaaviones. El F-4F Wildcat fue diseñado y construido por Grumman Aircraft Co. y algunos fueron construidos por General Motors. El armamento del Wildcat consistía de cuatro o seis ametralladoras cal. .50 montadas en las alas. Algunos modelos y solamente para misiones especiales llevaban debajo de las alas bombas o cohetes. El alcance podía aumentar debido a que llevaban suspendidos en las alas cerca del fuselaje tanques de combustible desprendibles de 220 litros. Estos vienen incluidos en este modelo. Las alas se podían doblar manualmente para poderlos almacenar en los portaaviones. El tren de aterrizaje se retractaba por medio de una palanca que había en la cabina. A pesar de que había otros cazas mejores que el Wildcat, este probó ser un avión muy durable debido a su fuerte construcción que lo mantenía en vuelo a pesar de los disparos del enemigo

LEA ESTO ANTES DE EMPEZAR.



SEPRE LA PARTE



CORTE Y LIME LA PIEZA

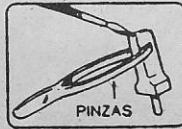

SOSTENGA ASI LAS PIEZAS PARA PINTARLAS

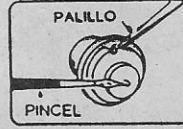

APLIQUE SOLO EL CEMENTO NECESARIO



SOSTENGA ASI LAS PARTES PEGADAS

LEA ESTO ANTES DE EMPEZAR

- Estudie los dibujos de ensamble.
- Cada pieza de plástico se identifica por un número.
- Verifica que cada pieza encaja bien antes de pegar en posición.
- No use demasiado pegamento para unir las piezas.
- Use únicamente pegamento para plástico de poliestireno.
- El modelo puede pintarse de acuerdo con las fotografías de la caja.
- Permita que se seque la pintura completamente antes de tocar las piezas.
- Raspe la pintura de las superficies que serán pegadas.
- Para una mejor fijación de la pintura y de las calcomanías, lavense las plásticas en una solución de detergente suave. Enjuaguese y dejense secar al aire.

INSTRUCCIONES PARA LA APLICACION DE CALCOMANIAS.

- Recortar individualmente cada pieza de calcomanías.
- Es importante que la superficie donde se va a colocar la calcomanía este libre de polvo o de grasa. Por lo tanto limpiar con alcohol la superficie donde se va a aplicar.
- Sumergir cada calcomanía individualmente en un recipiente de agua templada durante 5 segundos.
- Dejar reposar durante 30 a 60 segundos para que absorba perfectamente el agua.
- Una vez que se deslice libremente sobre el papel la calcomanía deslizará sobre la superficie a aplicar, con la yema del dedo humedo.
- Tener cuidado de que los dedos no toquen el respaldo de la calcomanía ya que esta perderá su adhesivo.
- Eliminar el exceso de agua y burbujas con un trapo o papel secante.
- Hacer una solución de 5 ml. de 10% de pegamento blanco y 90% de agua y aplicar sobre la calcomanía con un pincel y secar con un trapo.

A	BLACK	SCHWARZ	NEGRO	ZWART	NOIR	SVART	NERO
B	GREEN	GRÜN	VERDE	GRÖEN	VERT	GRÖN	VERDE
C	RED	ROT	ROJO	ROOD	ROUGE	RÖD	ROSSO
D	ALUMINUM	ALUMINIUMFÄRGEN	ALUMINIO	ALUMINIUMKLEURIG	ALUMINIUM	ALUMINIUMFÄRGAD	ALLUMINIO
E	YELLOW	GELB	AMARILLO	GEEL	JAUNE	GUL	GIALLO
F	LIGHT GRAY	HELLGRAU	GRIS CLARO	LICHT GRIS	GRIS CLAIR	LJUSGRÄ	GRIGIO CHIARO
G	BROWN	BRAUN	MARRON	BRUIN	BRUN	BRUN	MARRONE
H	OLIVE GREEN	OLIVGRÖN	VERDE OLIVA	OLIJFGRÖEN	VERT OLIVE	OLIVGRÖN	VERDE OLIVA
J	ZINC CHROMATE	ZINK CHROMAT	CROMATO DE ZINC	LICHTGRÖEN	CHROMATE DE ZINC	ZINK CHROMAT	CROMATO DI ZINCO
K	SKIN COLOR	HAUTFÄRBE	COLOR DE LA PIEL	HUIDKLEUR	COULEUR DE LA PEAU	HUDFÄRGE	COLORE DELLA PELLE
L	BLUE	BLAU	AZUL	BLAUW	BLEU	BLÄ	BLU

1

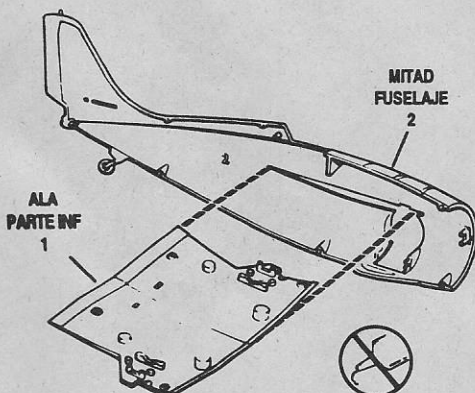

2

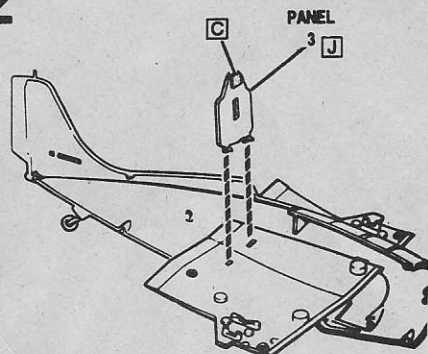

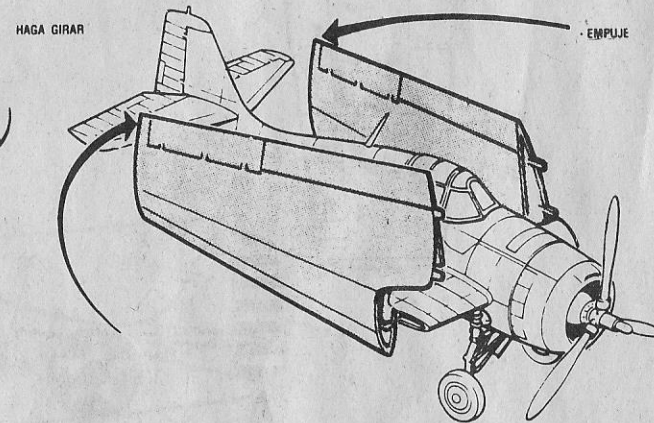
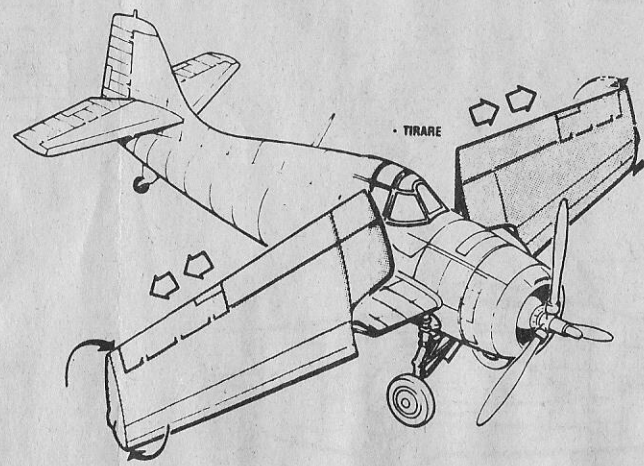
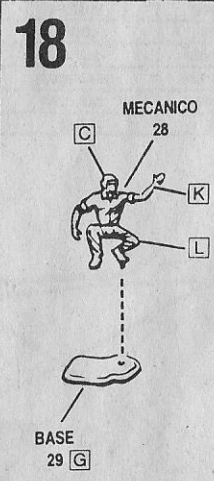
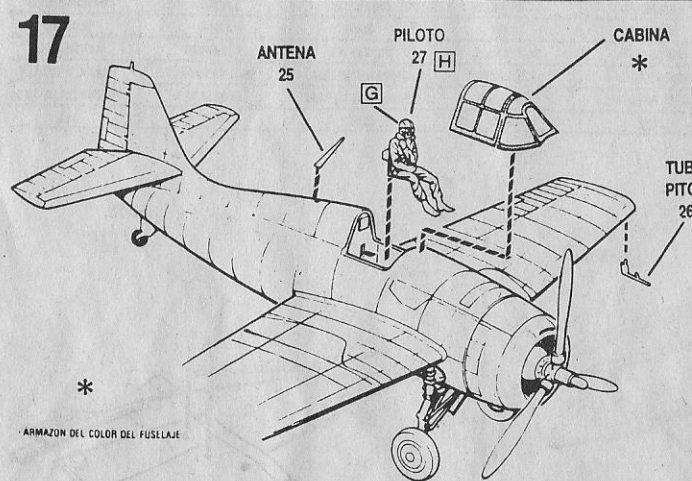
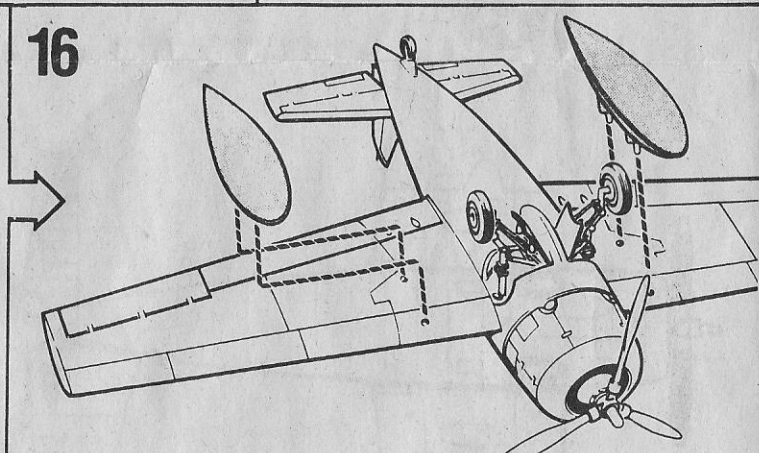
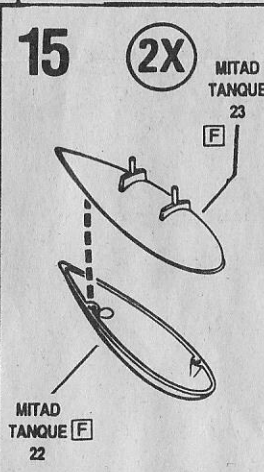
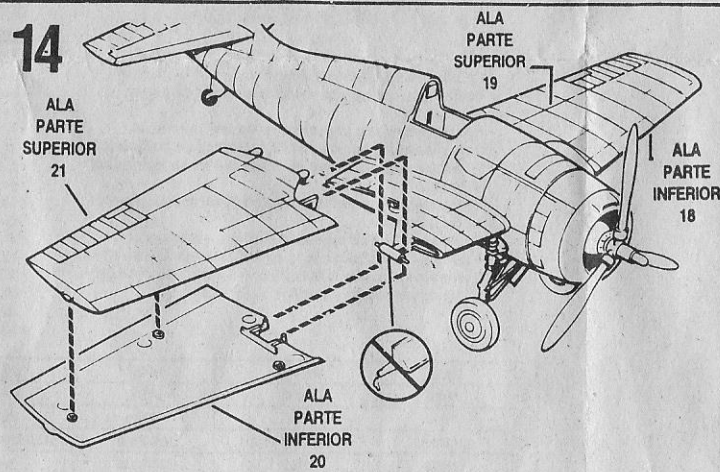
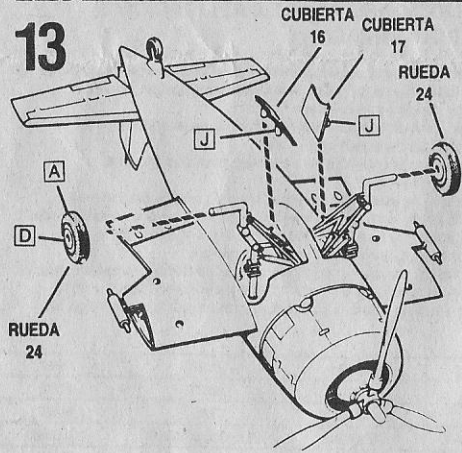
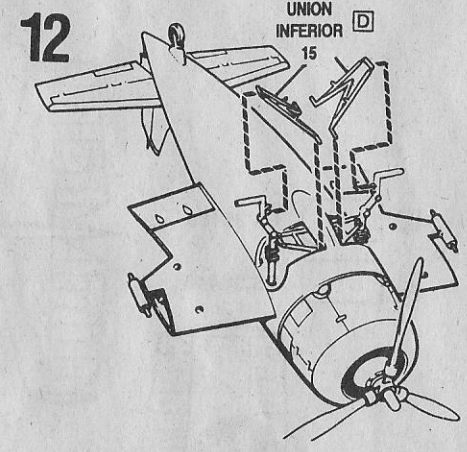
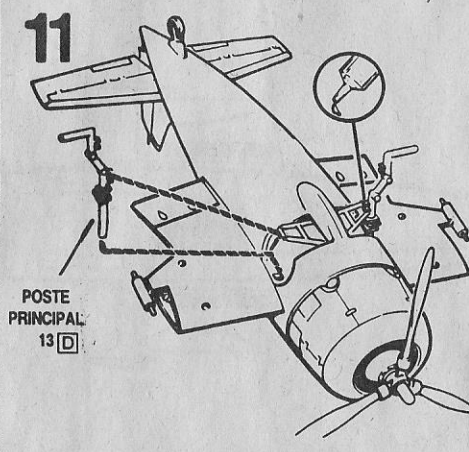
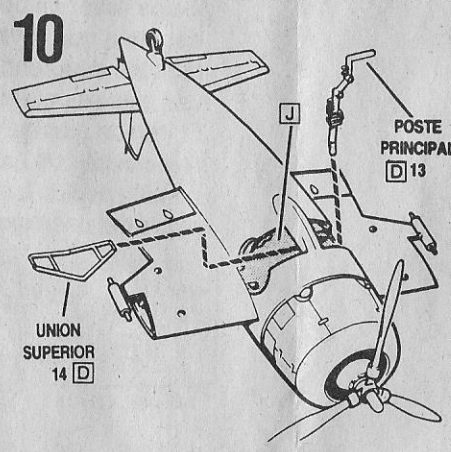
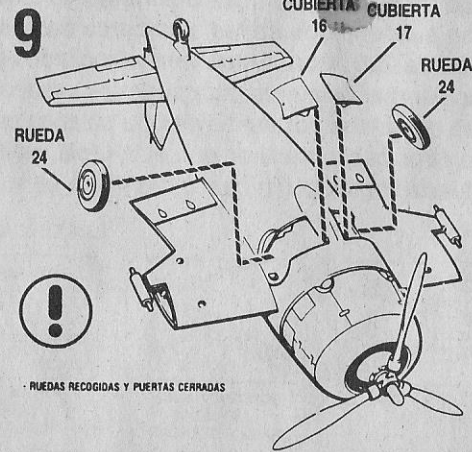
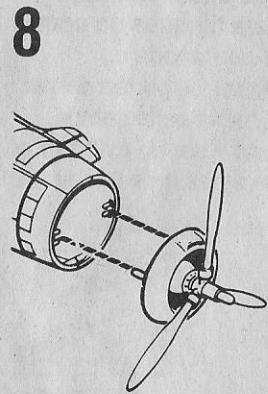
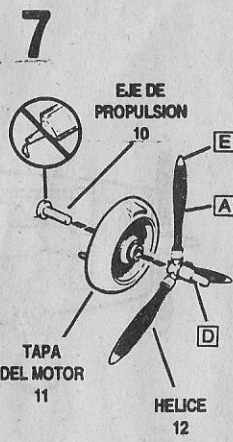
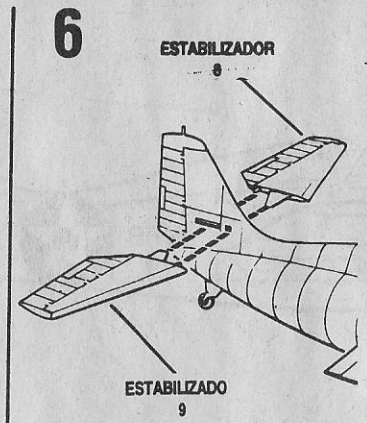
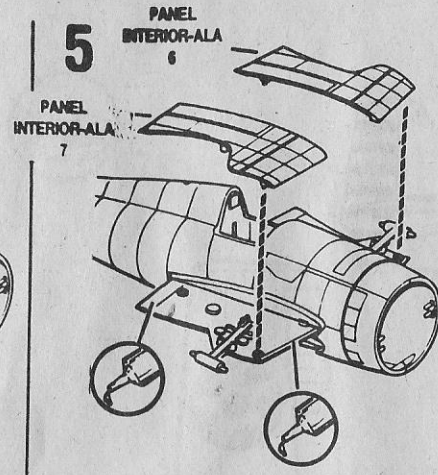
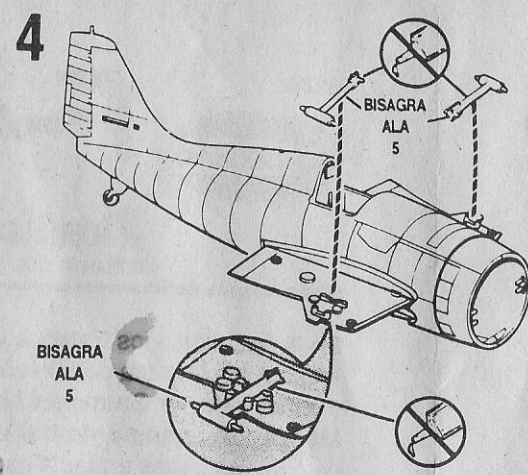
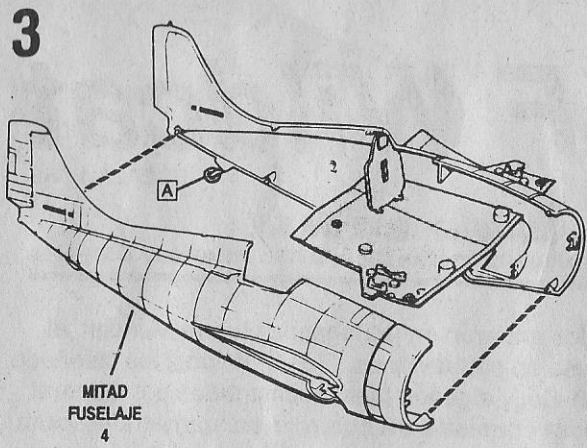

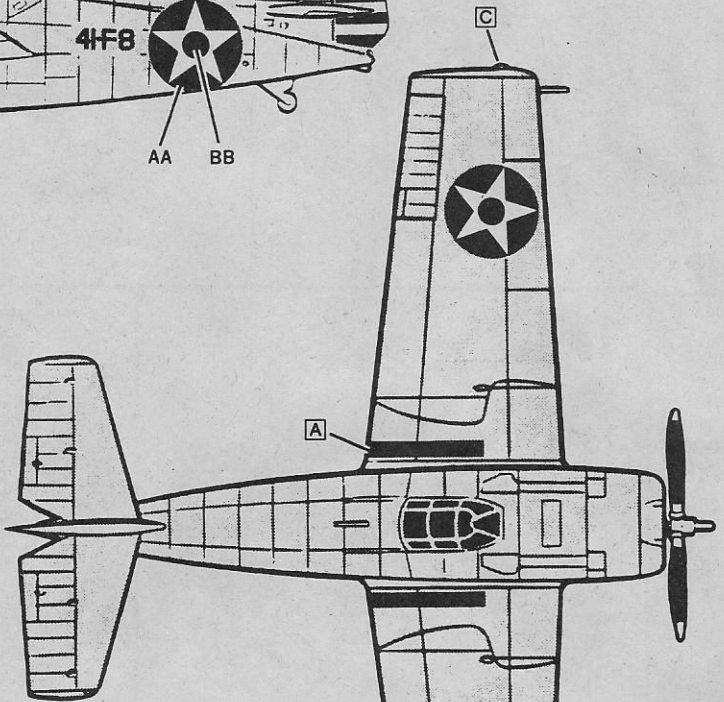
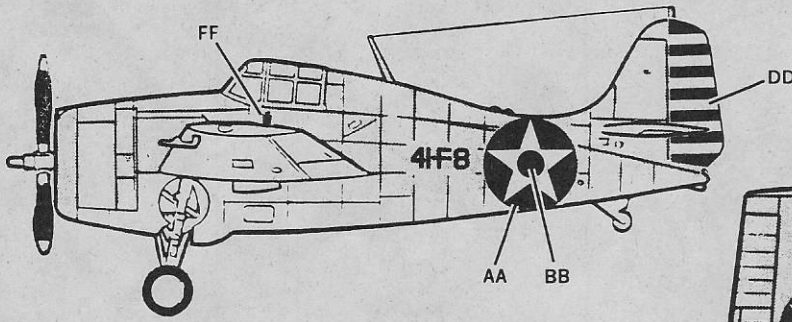

L  FS 35189

F  FS 36440

TODA LA PARTE INFERIOR ES GRIS CLARO

