

F-22® RAPTOR® "ROLLOUT"

LOCKHEED MARTIN®, F-22® Raptor®, associated emblems and logos, and body designs of vehicles are either registered trademarks or trademarks of Lockheed Martin® Corporation in the USA and/or other jurisdictions, used under license by Hasegawa Corporation.



07467 1:48 F-22® ラプター “ロールアウト”

F-22ラプターは、アメリカ空軍の制空戦闘機です。F-15Cイーグルの後継機として先進戦術戦闘機計画に基づいて開発された機体でF-35、Su-47 ベルクト実験機などと同じ第5世代グループのジェット戦闘機です。アメリカ空軍は、1985年10月に国内の航空機メーカーに先進戦術戦闘機 (Advanced Tactical Fighter :ATF)の要求提示を行い、メーカーの計画書から5社2チームに実機開発が発注され、ロッキード社(当時)メインのYF-22とノースロップ社メインのYF-23が選定されました。各チームは各2機の試作機を完成させることになりました。1990年6月22日YF-23Aがまずロールアウト、8月27日に初飛行を行いました。遅れて同年8月29日にYF-22Aがロールアウト、9月29日に初飛行を行いました。その後続けられた飛行試験により1991年4月23日機体をYF-22、エンジンをプラット&ホイットニー社のYF119-PW-100をATFに決定、アメリカ空軍正式戦闘機として量産が始められることになりました。試作型から主翼や胴体が若干の形状変更を行ったEMD(技術・製造・開発機)のF-22戦闘機1号機は1997年4月9日ロールアウトセレモニーが行われました。この際演説で「世界中のどの戦闘機も完全に制圧できるエア・ドミナンス(空中支配用)の機体である」といわれ、正に最強の制空戦闘機の誕生でした。F-22は試作当初ライトニングIIと呼ばれていましたが量産が開始される頃ラプター(猛禽)と呼ばれるようになりました。F-22の特徴は数多くありますが主なものに世界最高のステルス性を持っていることです。レーダー探知の尺度であるレーダー

断面積(Radar Cross Section : RCS)は小鳥程度といわれており、飛行中の戦闘機のレーダーには反応しないようです。次に、F-22はアフターバーナー無しでの超音速巡航(スーパークルーズ)を可能にしていることです。長時間の超音速飛行が可能であれば運用範囲が広がり、目的地まで早く着くことが可能になります。スーパークルーズを可能にしたF-119エンジンは、この他に推力線変更ノズルを採用し、F-22に驚異的な運動性能をもたらしました。武装関係は、ステルス性とスーパークルーズのため機体外装は行わず、全て胴体の武装庫(ウェポンベイ)の中に収納、使用時のみドアを開けて各武装を発射、投下を行うシステムです。電子機器も格段の進歩をした機材を搭載しています。このように最新、最強の機体となったF-22はアメリカ空軍の部隊配備も始まり、日本を初め世界各国に遠征を行い我々の目に触れることも多くなってきています。

《データ:F-22量産機》乗員:1名、全幅:13.56m、全長:18.92m、全高:5.08m、空虚重量:14,366kg、最大離陸重量:30,164kg、エンジン:プラット&ホイットニー F119-PW-100×2、推力:約12,000kg(アフターバーナー使用時約18,000kg)×2、最大速度:マッハ2.25/45,000ft、通常航続距離:3,704km、固定武装:20mm M61A2バルカン砲×1、初飛行:1997年9月7日(EMD:技術・製造・開発機)初号機

The Lockheed Martin F-22 Raptor is an American air superiority fighter. Designed as a successor to the F-15C Eagle as part of the Advanced Tactical Fighter Design Project, the Raptor is - along with the F-35 and the Russian Su-47 Berkut - one of the so-called "fifth generation" jet fighters. In July 1986, the United States Air Force (USAF) approached America's major military aircraft contractors with a call to design a new "Advanced Tactical Fighter" (ATF). By October of that year, two prototype development teams were eventually formed from personnel from five major contractors: one team, YF-22 Raptor, and the second team, YF-23. The YF-23A rolled out first, on June 22, 1990, making its maiden flight the following August 27. The YF-22 rolled out two days later, and flew a month later on September 29. On April 23, 1991, the USAF officially accepted the Pratt & Whitney YF119-PW-100-powered YF-22 as its new ATF, and placed an order to begin production. Slight changes to wing and fuselage shape resulting from engineering and manufacturing development (EMD) work were adapted for the initial production run F-22, with the first production model having its roll-out ceremony on April 9, 1997. A speaker at the ceremony marked the birth of this superb fighter plane by referring to it as "An air dominance fighter far superior to any other fighter in the world". While still in the prototype phase, the F-22 had been called the "Lightning II" (after the famed WW2 fighter produced by Lockheed), but the production model was christened "Raptor". The F-22 has many unique characteristics, but its most notable is probably its peerless stealth capability, giving the aircraft an RCS (Radar Cross Section) signature equivalent to that of

a small bird. The aircraft is for all purposes invisible to the onboard radar of other fighters. The aircraft is also capable of supersonic cruising without the use of afterburners, giving it a huge operational radius and rapid time-to-target. The F-119 engines that give the aircraft its supersonic cruise capability also give the F-22 spectacular maneuverability as a result of their swiveling directed engine exhaust feature. In order to maintain stealth and supersonic cruise capabilities, weapons are stored not on the outer surface of the aircraft, but rather, in weapons bays built into the interior of the airframe. In this system, the weapons bay doors are opened only briefly for the firing or dropping of ordnance. Onboard avionics utilize the very latest advanced electronic technology and materials. A number of USAF units have been equipped with this pioneering and powerful aircraft, which has amazed observers in overseas countries - beginning with Japan - wherever it has visited.

(Data: F-22 Production Model)

Crew: one; wingspan: 13.56m; length: 18.92m; height: 5.08m; weight (empty): 14,366kg; maximum take-off weight: 30,164kg; engine: Pratt & Whitney F119-PW-100 x 2; thrust: approximately 12,000kg (approximately 18,000kg on afterburner) x 2; top speed: Mach 2.25 (at 45,000 feet); normal cruising range: 3,704km; fixed armament: 20mm M61A2 Vulcan cannon x 1; maiden flight: September 7, 1997 (first EMD model).

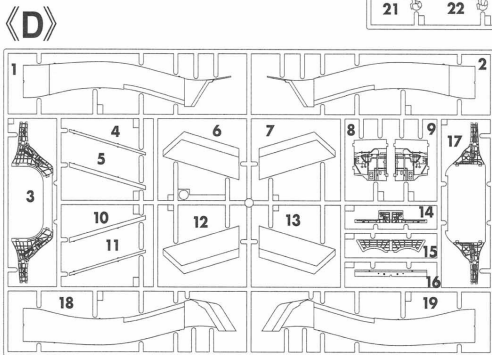
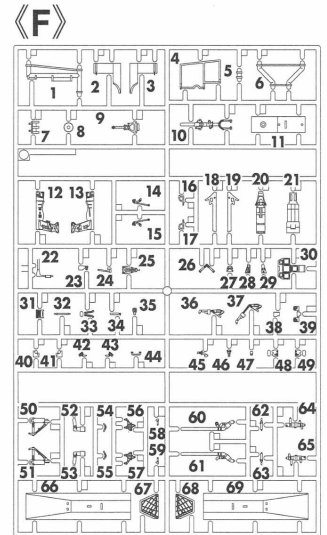
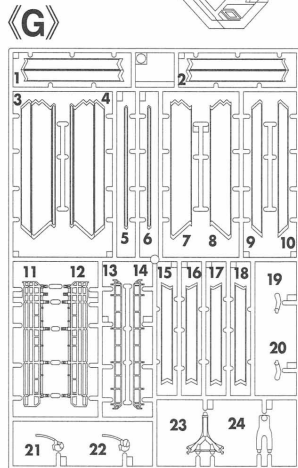
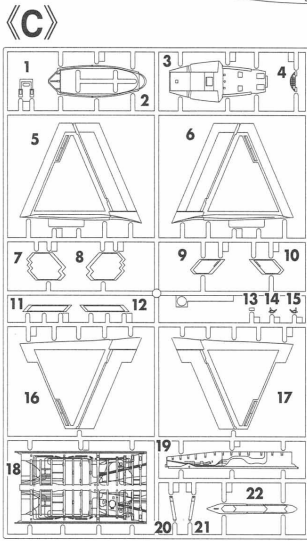
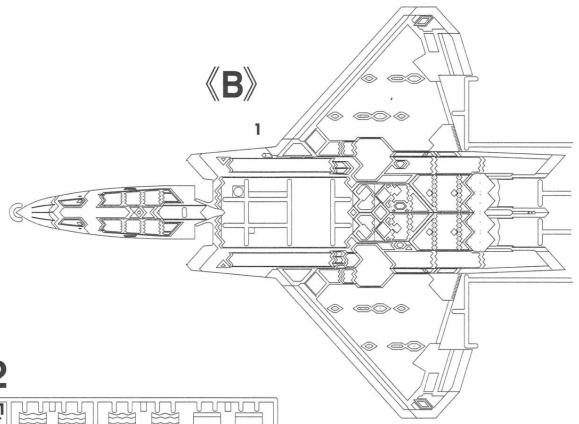
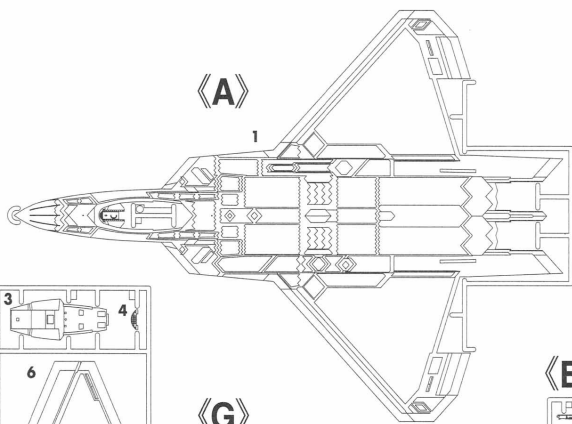

この部品は使用しません。
Parts not for use.
Teile werden nicht verwendet.
Pièces à ne pas utiliser.
Parti non per uso.
Partes para no usar.
不需要使用的部件

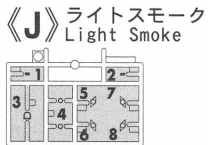

■部品請求をされる方は、あなたの氏名、住所、郵便番号、電話番号を1字づつはつきり書いて、右のカードと共に申し込みください。

●「部品請求カード」1枚につき1キット分のパーツの請求を受けることができます。

※ハセガワはご本人の同意がある場合を除き、個人情報を第三者に開示することはありません。

●右記の価格は予告なく変更する場合がありますのでご了承ください。

—— 部品請求カード ——

07467 I:48 F-22 ラプター“ロールアウト”

部品を紛失したり、破損された方は、このカードの必要部品を○でかみ代金を現金書留または郵便小為替で当社サービス係までお申込みください。

A 部品1500円	J 部品800円
B 部品1500円	J 部品 (ライトスモーク)1000円
C 部品1200円	K 部品800円
D 部品1200円	K 部品 (ライトスモーク)1000円
E 部品 (1枚分)1500円	P 部品 (1枚分)400円
F 部品1200円	デカール1600円
G 部品1000円		

1804

ART No. 07467

2	H[2]	ブラック (黒)	BLACK
8	H[8]	シルバー (銀)	SILVER
28	H[18]	黒鉄色	STEEL
33	H[12]	つや消しブラック	FLAT BLACK
47	H[90]	クリアーレッド	CLEAR RED
50	H[93]	クリアーブルー	CLEAR BLUE
55	H[81]	カーキ	KHAKI
61	H[76]	焼鉄色	BURNT IRON
62	H[11]	つや消しホワイト	FLAT WHITE
66	H[26]	デイトナグリーン	BRIGHT GREEN
101	H[95]	スモークグレー	SMOKE GRAY
137	H[77]	タイヤブラック	TIRE BLACK
138	H[94]	クリアーグリーン	CLEAR GREEN
305		グレーFS36118	GRAY FS36118
308		グレーFS36375	GRAY FS36375
314		ブルーFS35622	BLUE FS35622
316		ホワイトFS17875	WHITE FS17875
325		グレーFS26440	GRAY FS26440
329		イエローFS13538	YELLOW FS13538
334		バーリーグレーBS4800/18B21	BARLEY GRAY BS4800/18B21
335		ミディアムシーグレーBS381C/637	MEDIUM SEAGRAY BS381C/637

このキットには接着剤は入っていないので別にお求めください。

塗料指定の **1** は GSI クレオス・Mr. カラー、H**1** は水性ホビーカラーの番号です。H**1** in painting indication is the number of GSI Creos Aqueous Hobby Color, while **1** is that of Mr. Color. Glue is not included in this kit.

H**1** bei Bemalungshinweisen ist die Nummer der Aqueous - Hobby - Color von GSI Creos, während **1** den Ton der Farbserie Mr. Color anzeigt. Im Bausatz ist kein Klebstoff enthalten.

Sur le guide de peinture, H**1** correspond au numéro de couleur GSI Creos AQUEOUS HOBBY COLOR, alors que **1** correspond à Mr. COLOR, La colle n'est pas fournie dans ce kit.

H**1** nella indicazione della pittura è il numero della GSI Creos del colore ad acqua per Hobby, mentre **1** è quello di Mr. Color. La colla non è inclusa nella scatola di montaggio.

H**1** en indicaciones de pintado. Este es el número de GSI Creos Aqueous Hobby Color, mientras **1** es el de Mr. Color. El pegamento no está incluido en el kit.

H**1** 這個着色指示是代表 GSI Creos 出品水性模型漆的編號，而**1**則代表 GSI Creos 出品的樹脂系模型漆的編號，這份套件並沒有包括膠水。

切り取ってください。
REMOVE
ENTFERNEN
RETIRER
SEPARARE
CORTAR
切去

接着しないでください。
DO NOT CEMENT
NICHT KLEBEN
NE PAS COLLER
NON INCOLLARE
NO PEGAR
不用粘合

デカールをはってください。
APPLY DECAL
HIEAR ABZIEHBILD
APPLIQUER DECALCOMANIE
APPLICARE DECALCOMANIE
PONER CALCOMANIA
貼上水印紙

どちらかを選んでください。
OPTIONAL
NACH BELIEBEN
FACULTATIF
FACOLTATIVO
OPCIONAL
可以選擇採用

x2 2組つくってください。
2 SETS NEEDED
WIRD DOPPELT BENÖTIGT
DEUX SETS NECESSAIRES
NECESSARIE 2 SERIE
SE NECESITAN DOS PIEZAS
同様の制作二組

1 コックピットの組み立て
Cockpit Assembly

上面図
Top view

このキットに接着剤及び塗料は含まれておりません。プラスチック専用の物を別にお求め下さい。

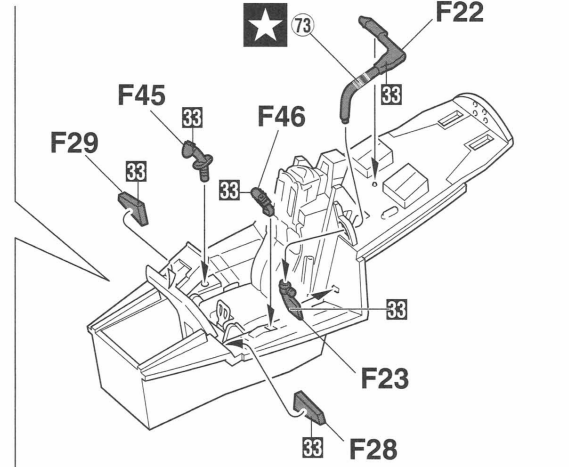
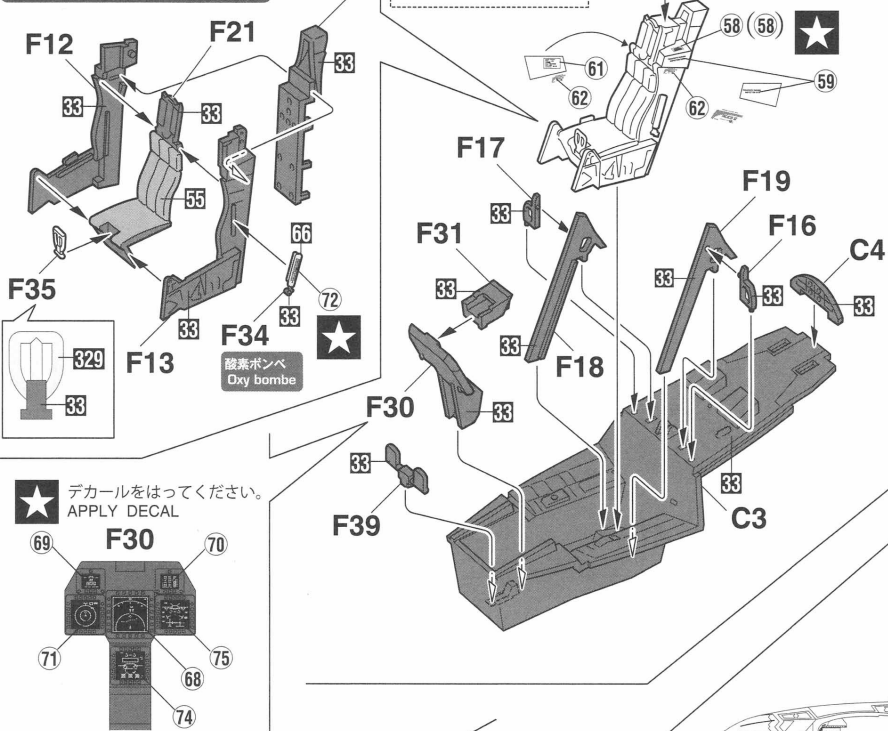

2 コックピットの取り付け
Cockpit Installation

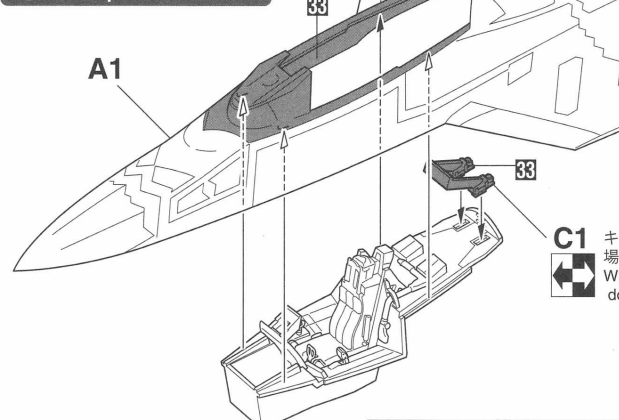

3 メインウェポンベイの組み立て
Main Weaponbay Assembly

※メインウェポンベイを閉じる場合、C18、C19、C20、C21、D14、D15、D16、のみ使用します。
※ If you close the main weapon bay, you can use only C18, C19, C20, C21, D14, D15, D16.

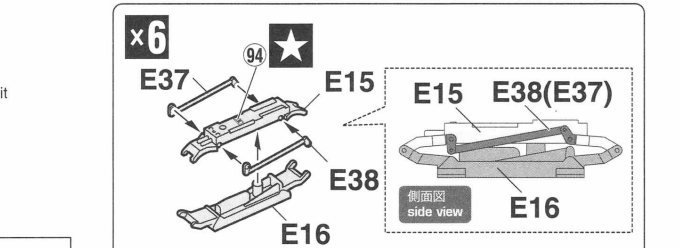
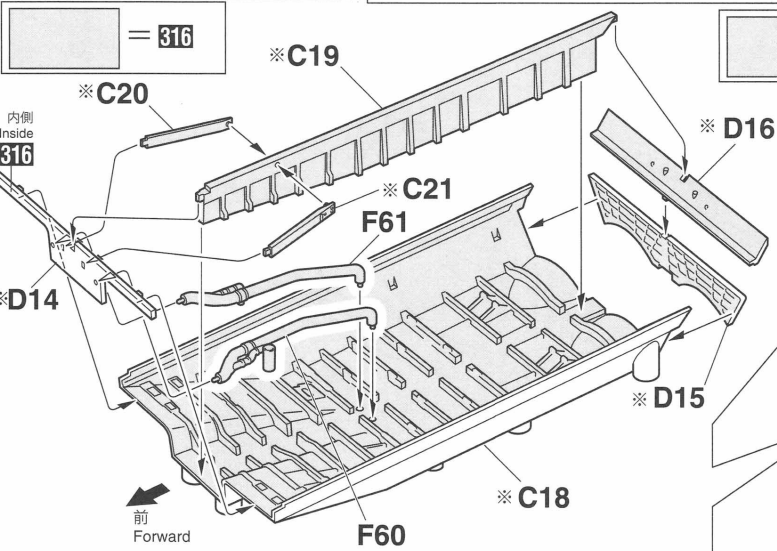

前 Forward

4 サブウェポンベイの組み立て
Sub Weaponbay Assembly

★ デカールをはってください。
APPLY DECAL

☞ ※サブウェポンベイを閉じる場合、
F66、F67、F68、F69、のみ使用します。
※If you close the sub weapon bay, you can use only
F66, F67, F68, F69.

L 左側
Left

R 右側
Right

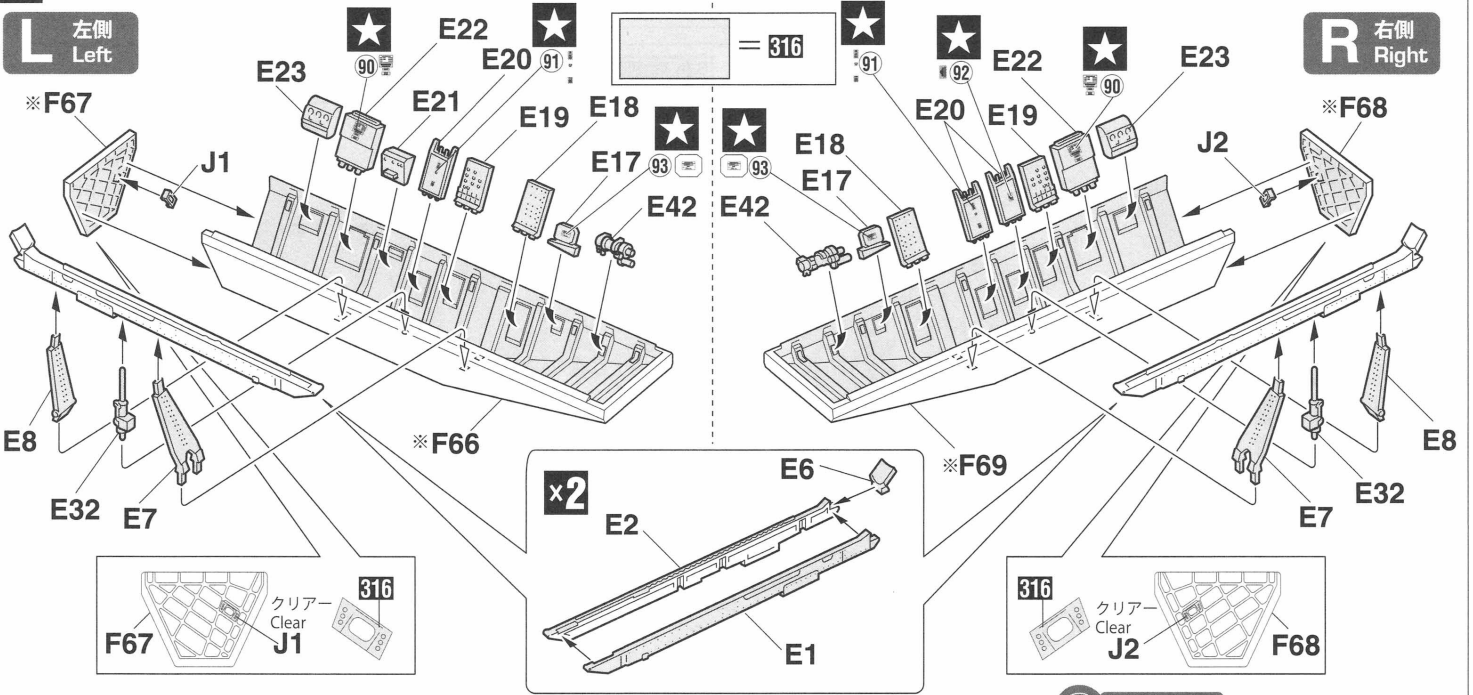

5 ウェポンベイの取り付け
Weaponbay Installation

R 右側
Right

3 メインウェポンベイ
Main Weaponbay

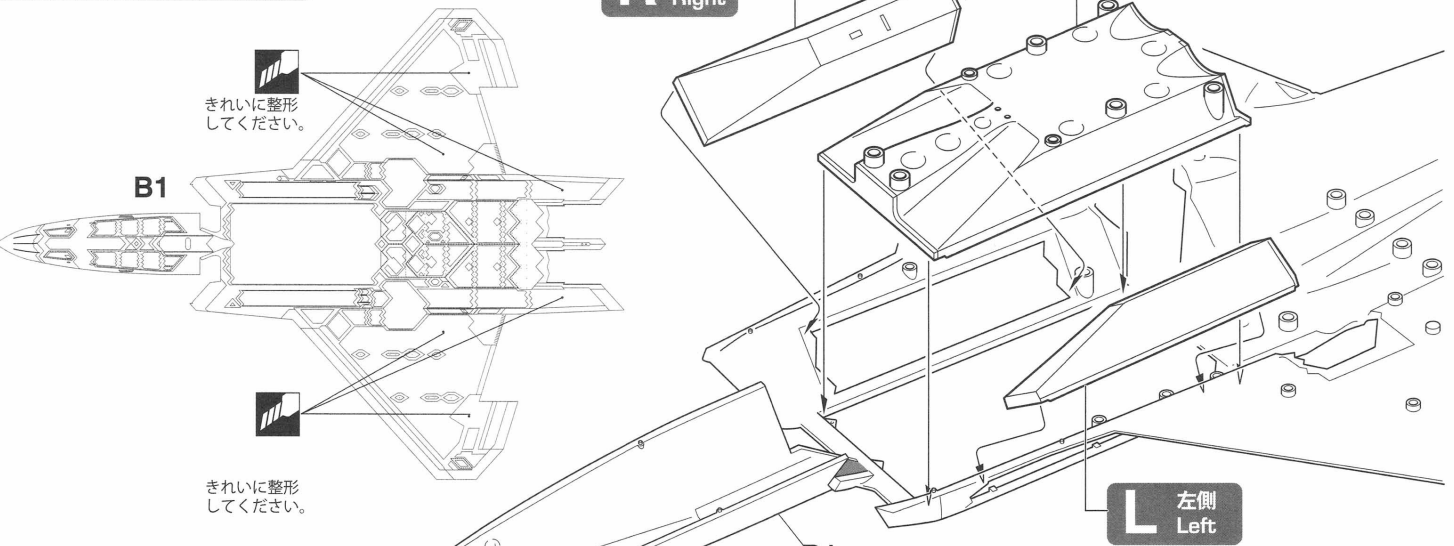

6 前脚納庫の取り付け
Nose Gear Bay Installation

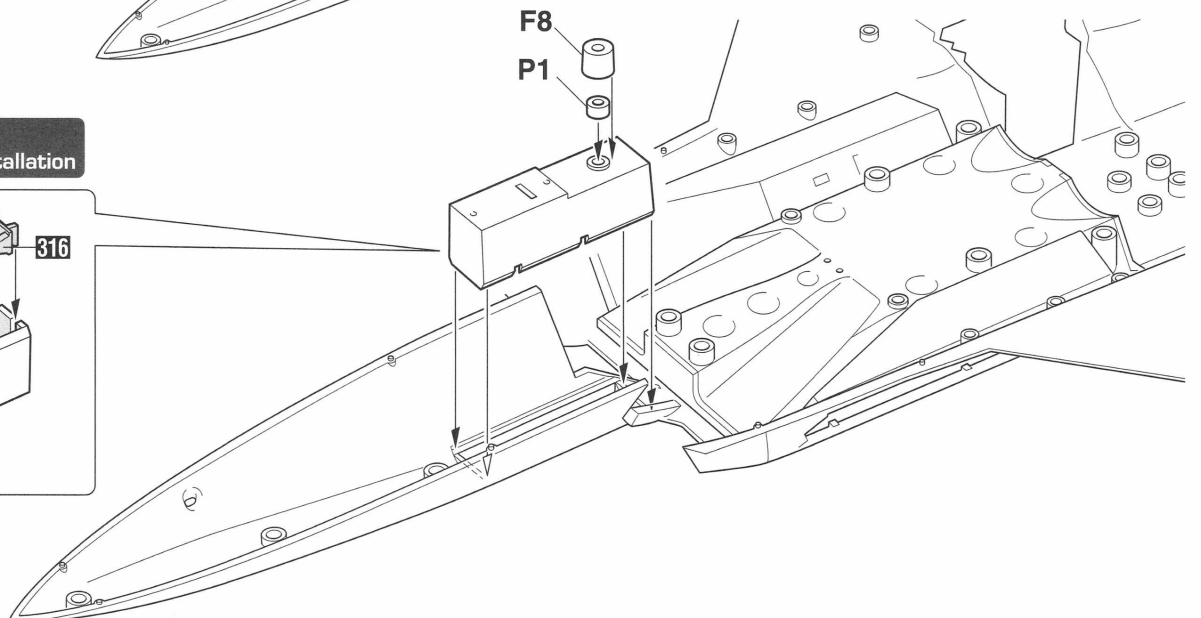
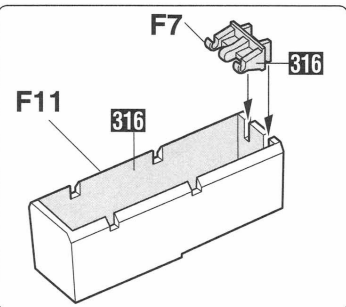

7 主脚納庫の取り付け
Main Gear Installation

☐ = 316

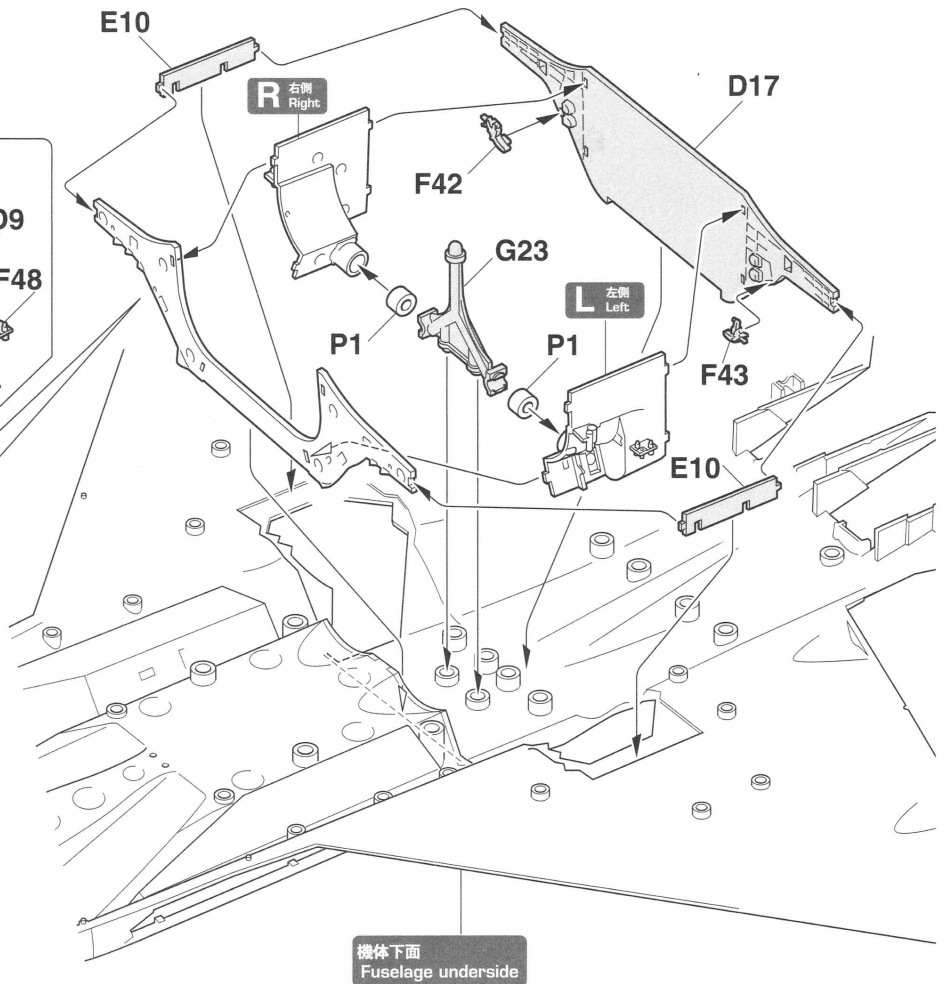
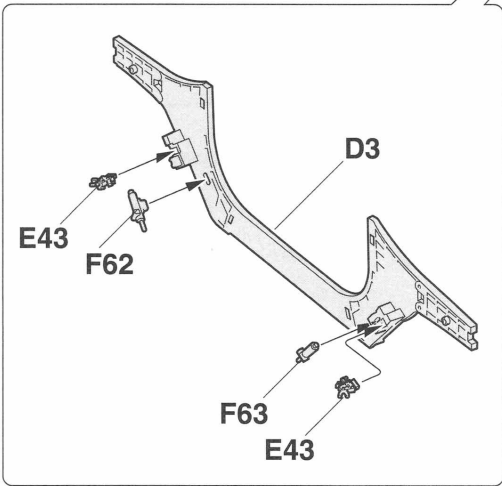
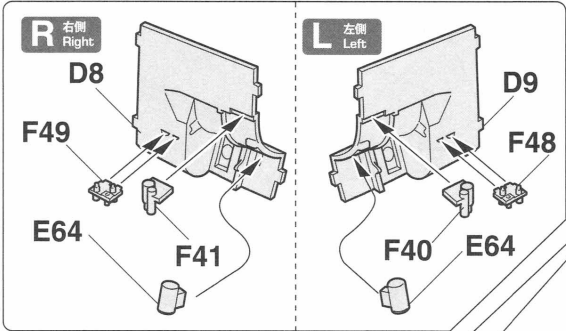

8 アフターバーナーセクションの取り付け
After Burner Section Installation

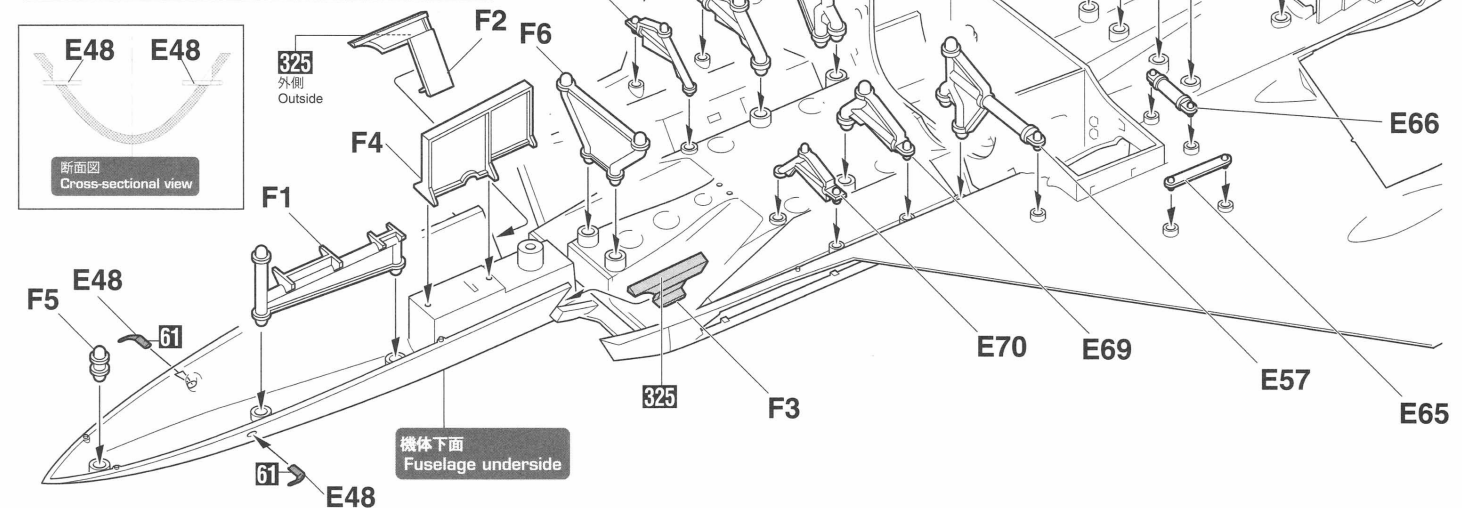
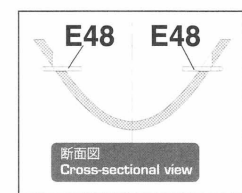
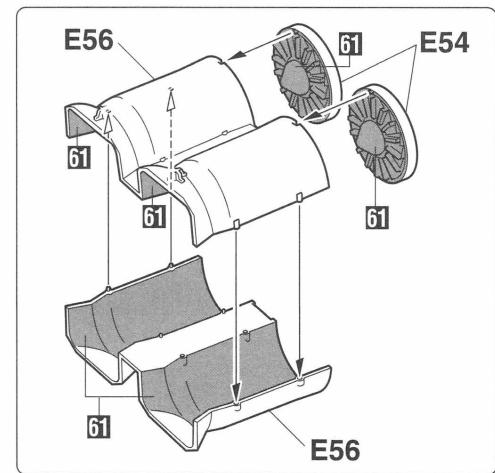

11 前脚の組み立て
Nose Gear Assembly

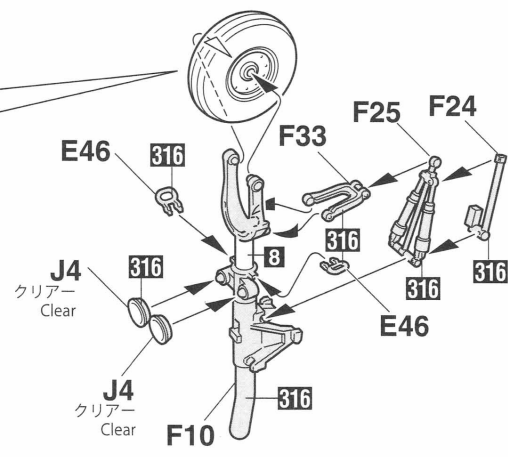
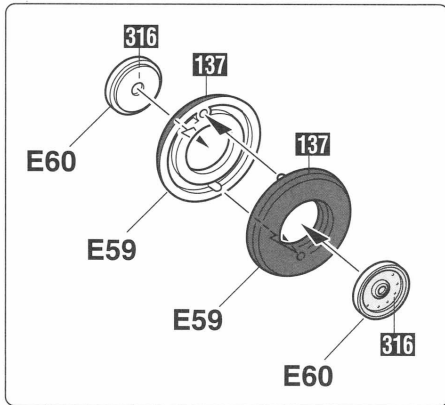

12 前脚の取り付け
Nose Gear Installation

前脚取り付け参考図
Nose gear installation reference chart

★ デカールをはってください。
APPLY DECAL

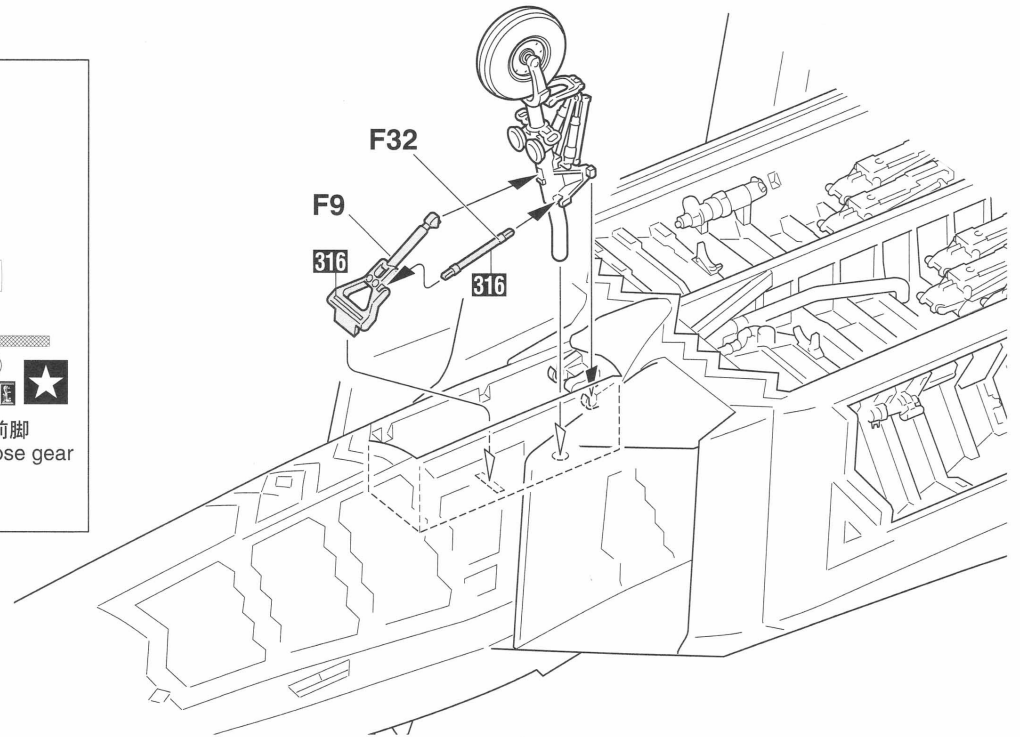
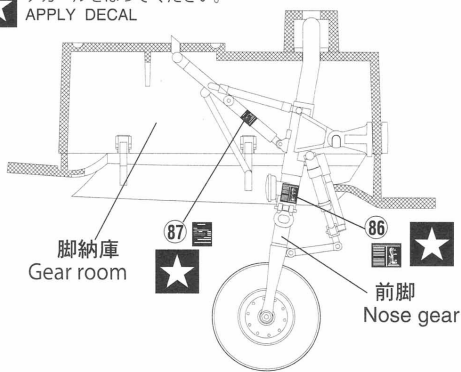

13 前脚カバーの取り付け
Nose Gear Cover Installation

★ 反対側も
The other side also
88 (88)

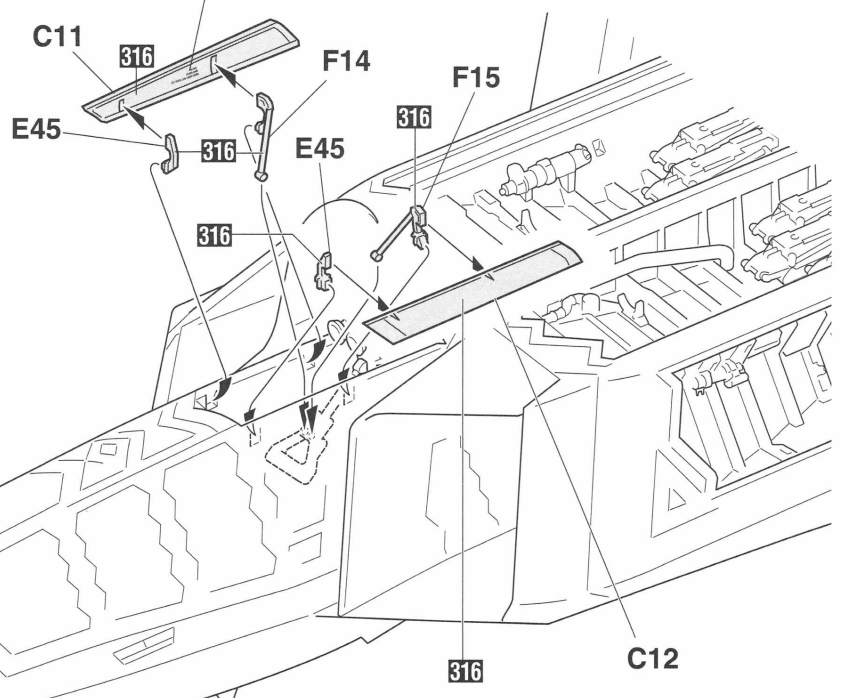

14 主脚の組み立て
Main Gear Assembly

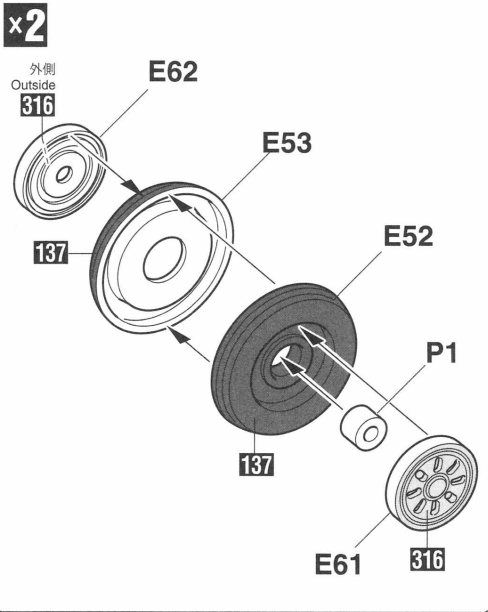

★ デカールをはってください。
APPLY DECAL

L 左側
Left

R 右側
Right

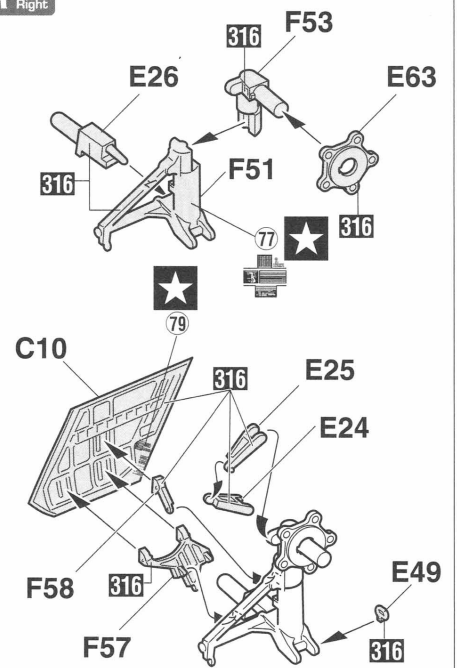
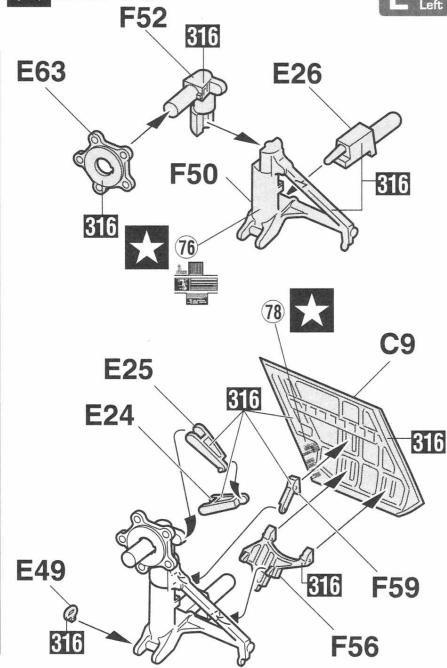

15 主脚の取り付け
Main Gear Installation

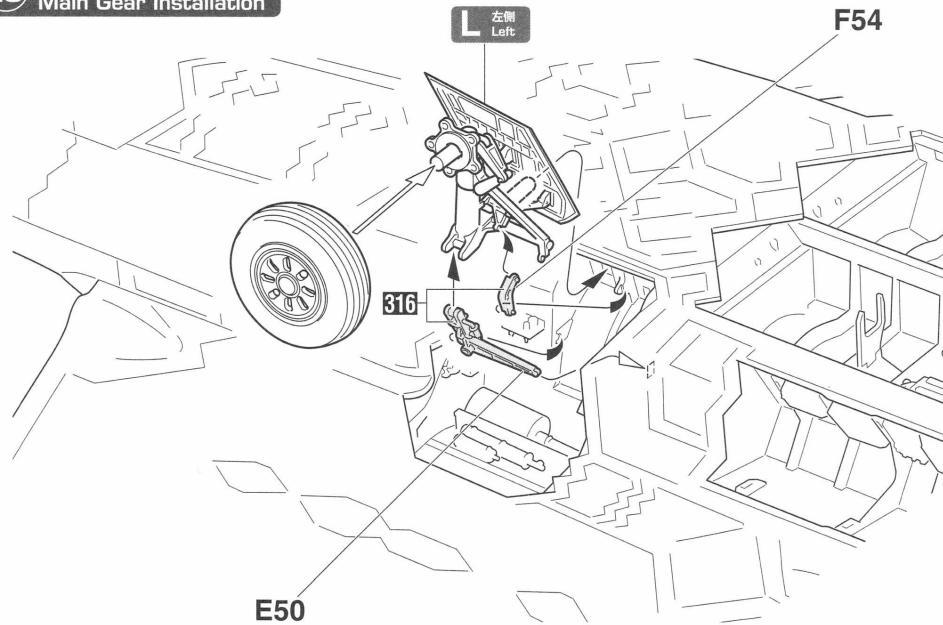

左主脚取り付け参考図
Left Main gear installation reference chart

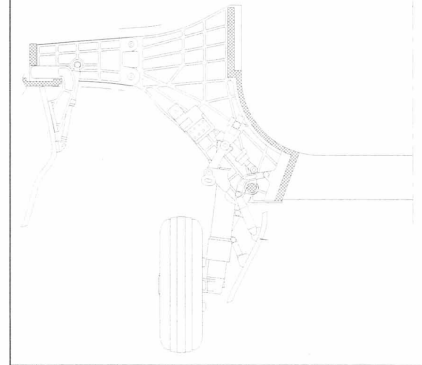

右主脚取り付け参考図
Right Main gear installation reference chart

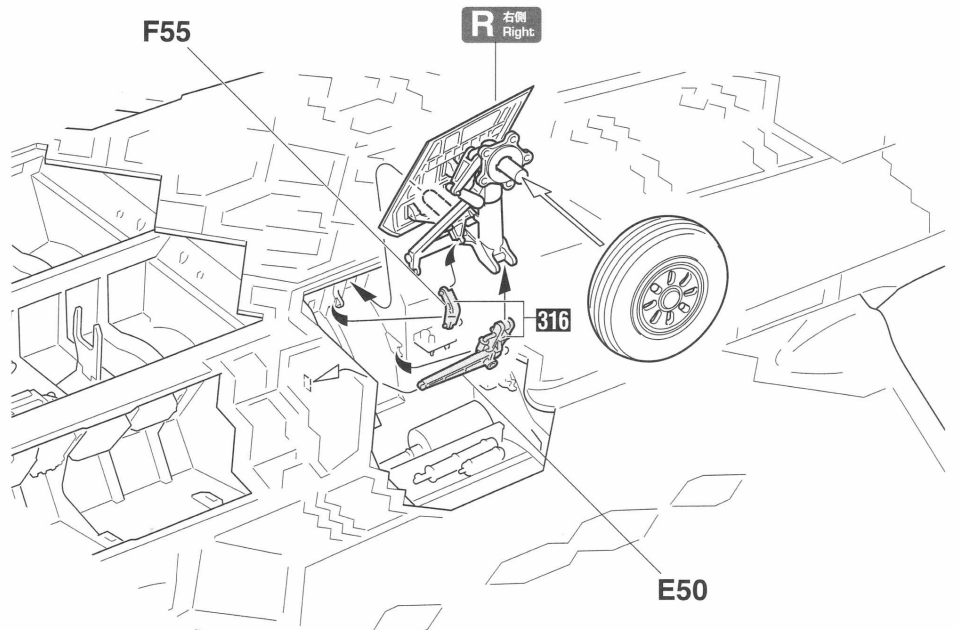
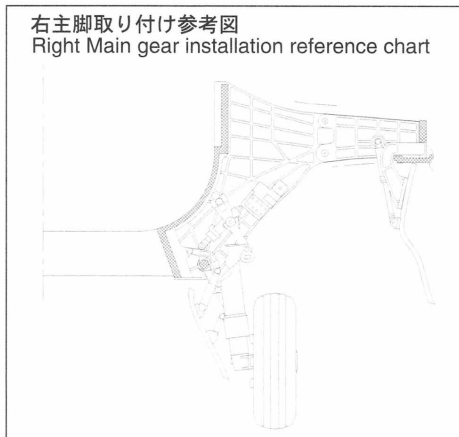

16 主脚ドアの取り付け
Main Gear Door Installation

★ デカールをはってください。
APPLY DECAL

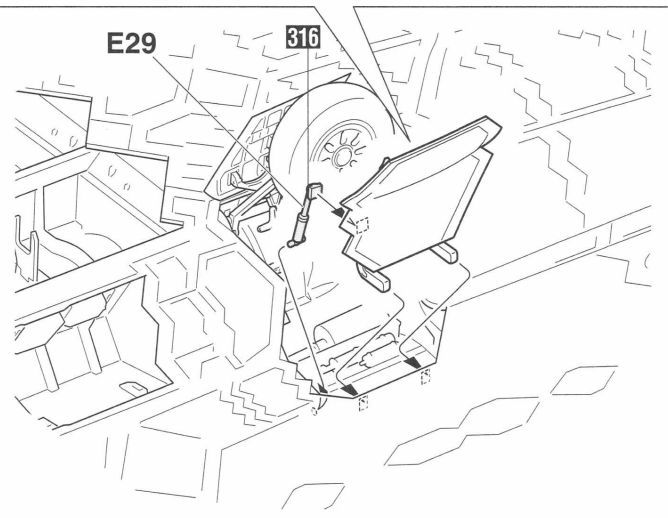
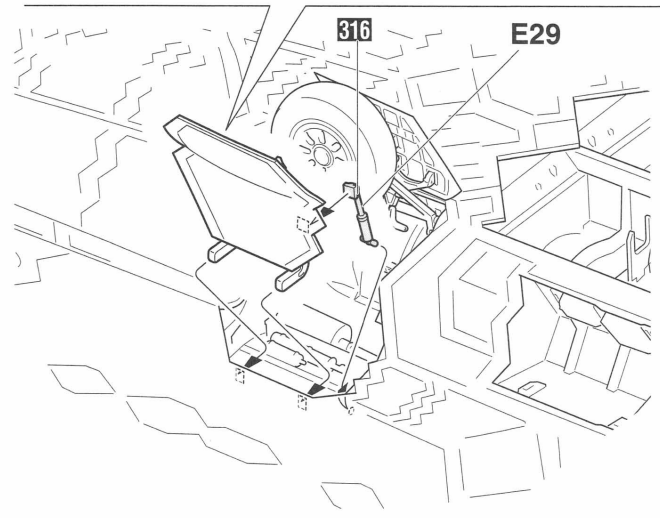
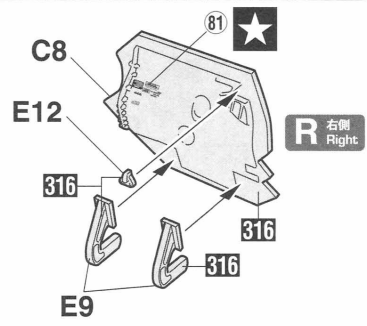
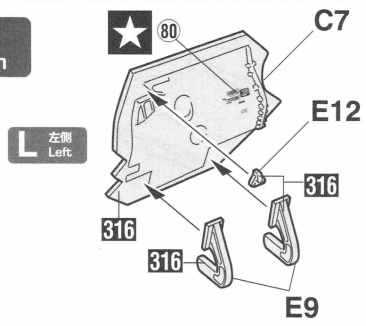

17 ウェポンベイカバーの取り付け (開く場合)
Weaponbay Door Installation (Open)

※閉じる場合は 18 へ。
※To 18 if you want to close it.

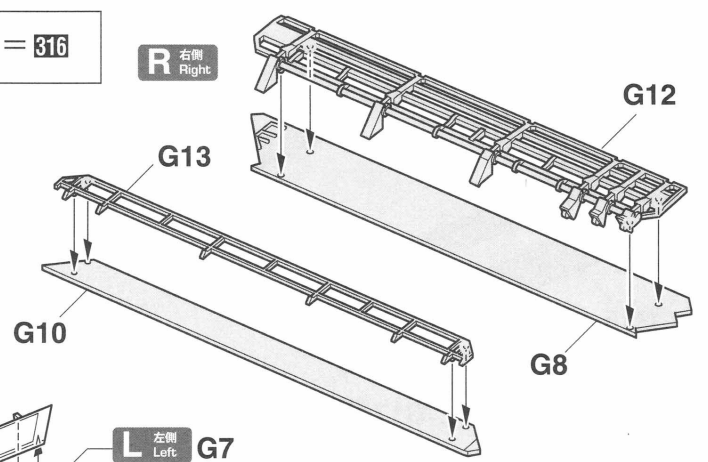
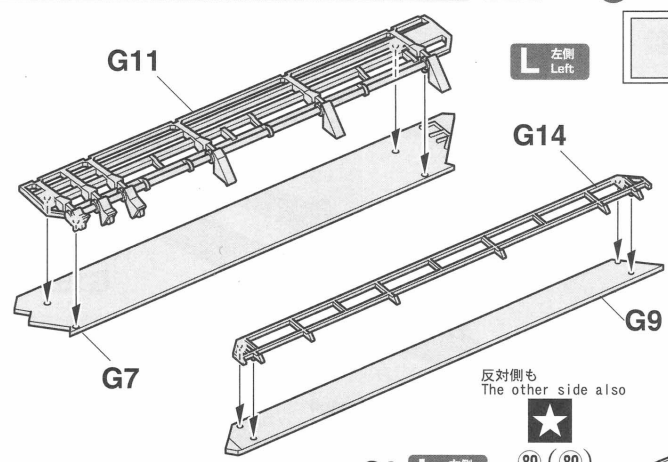

反対側も
The other side also

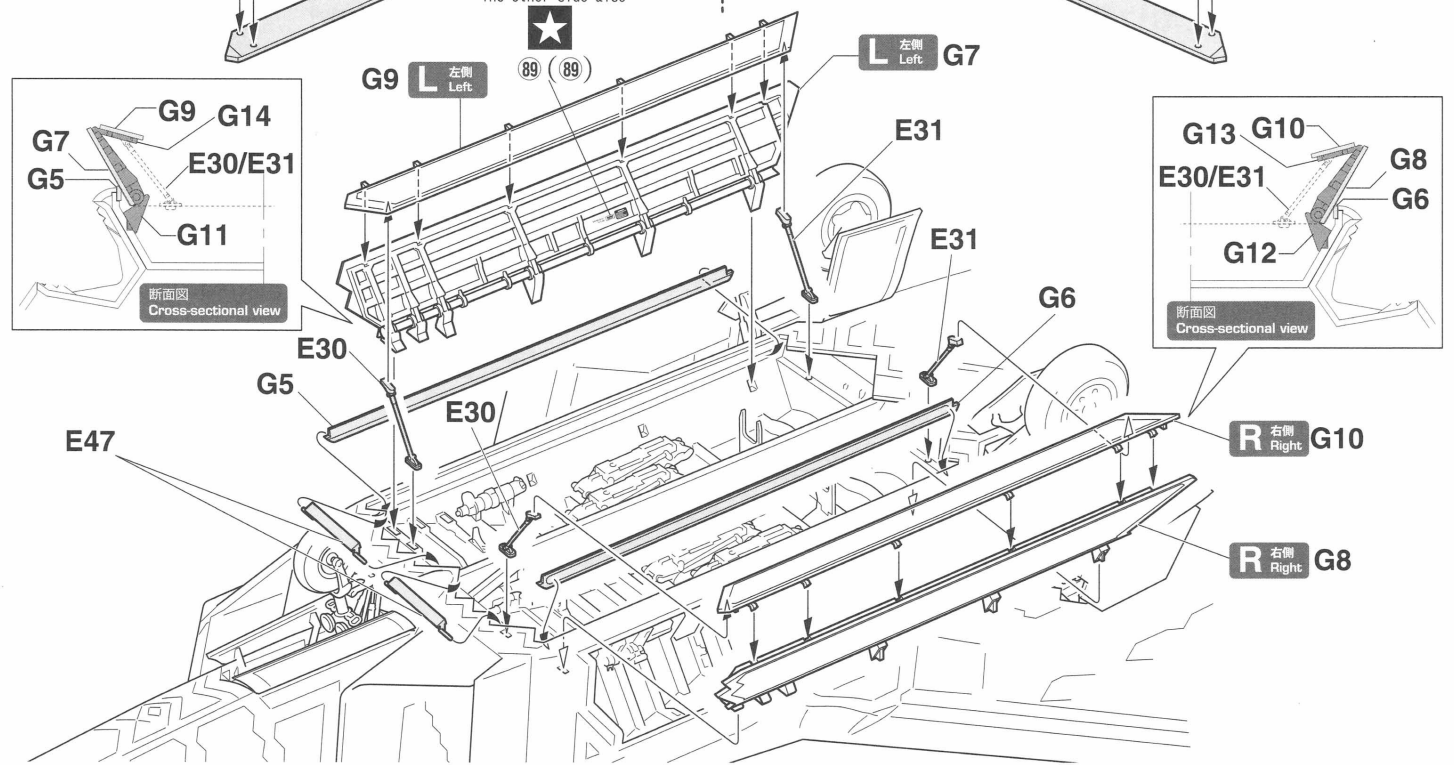
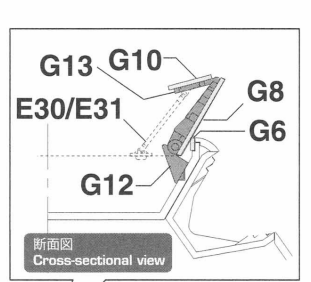
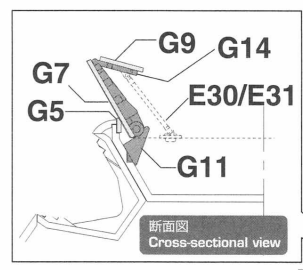

18 ウェポンベイドアの取り付け (閉じる場合)
Weaponbay Door Installation [Close]

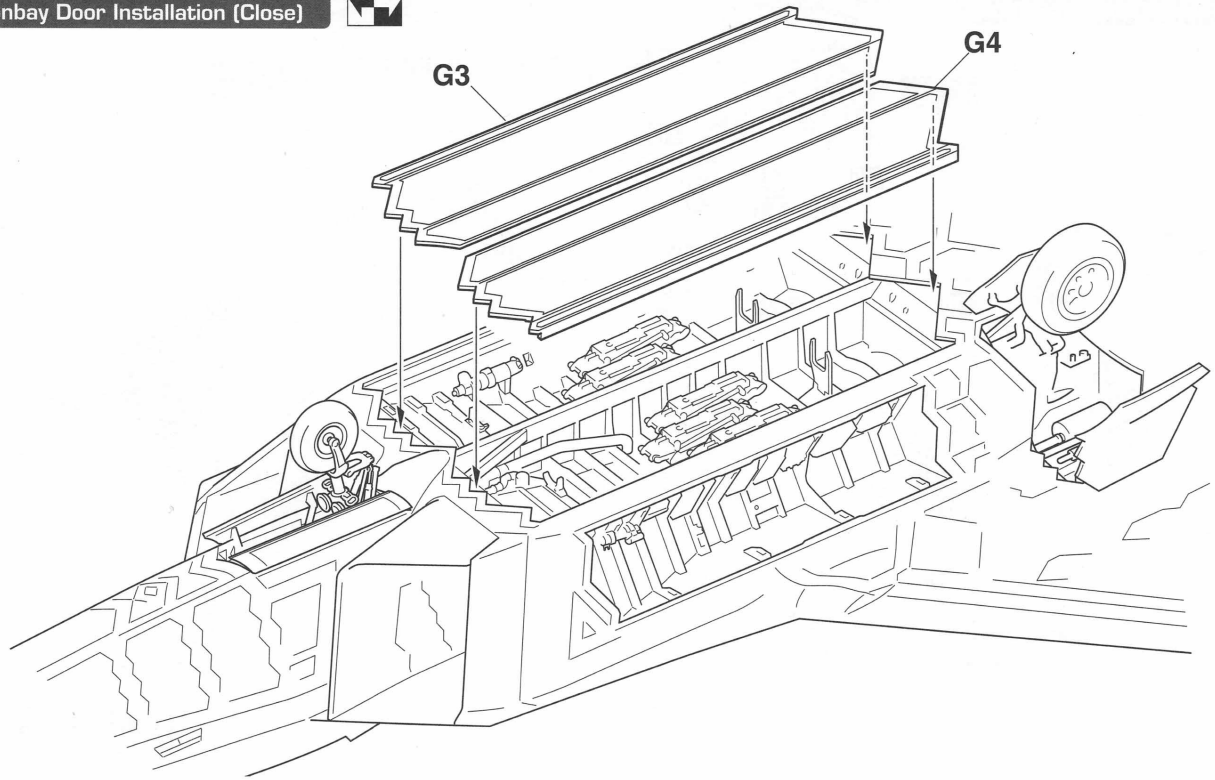

19 サブウェポンベイカバーの取り付け (開く場合)
Sub Weaponbay Door Installation [Open]



※閉じる場合は (20) へ。
※To (20) if you want to close it.

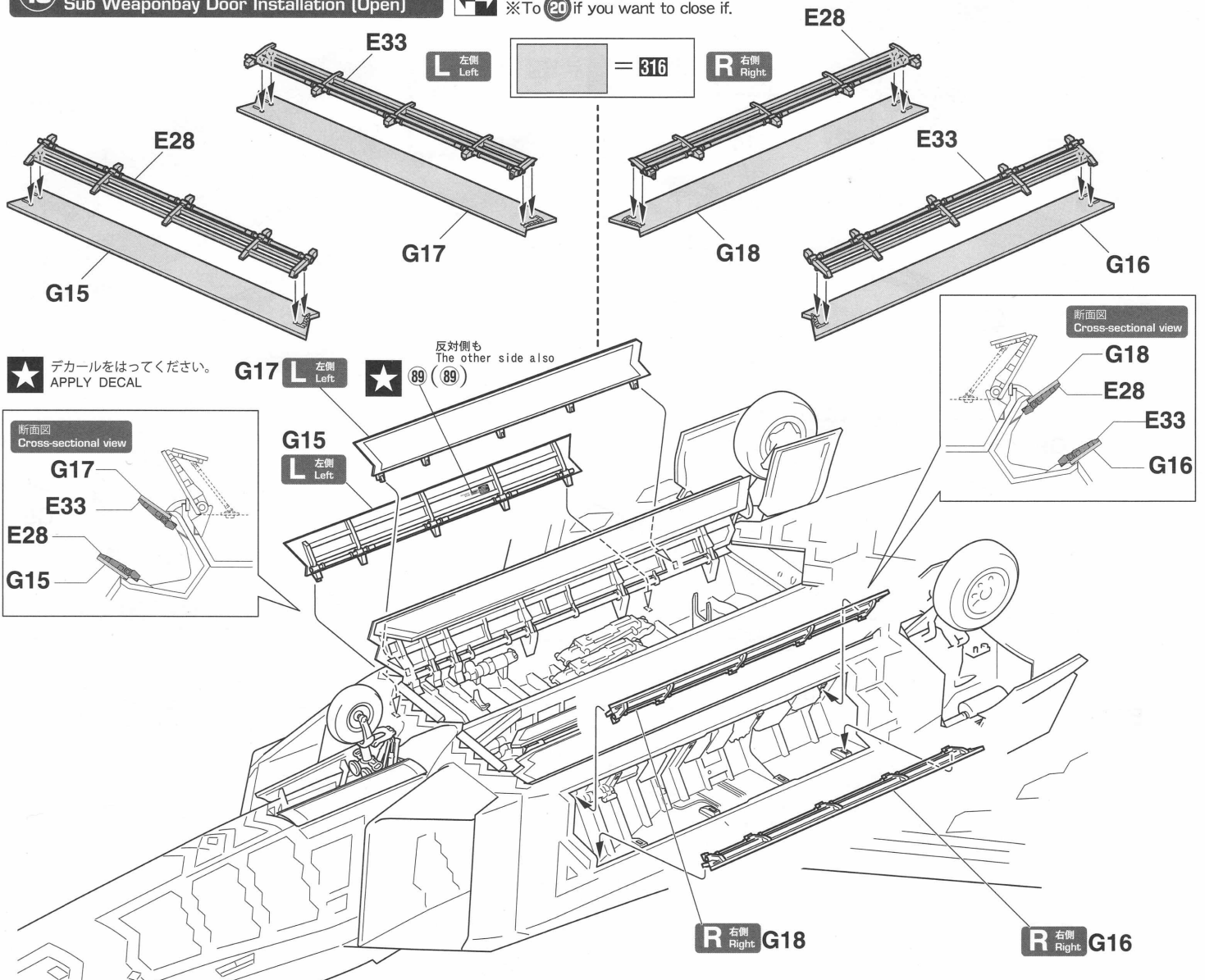

20 サブウェポンベイカバーの取り付け (閉じる場合)
Sub Weaponbay Door Installation (Close)

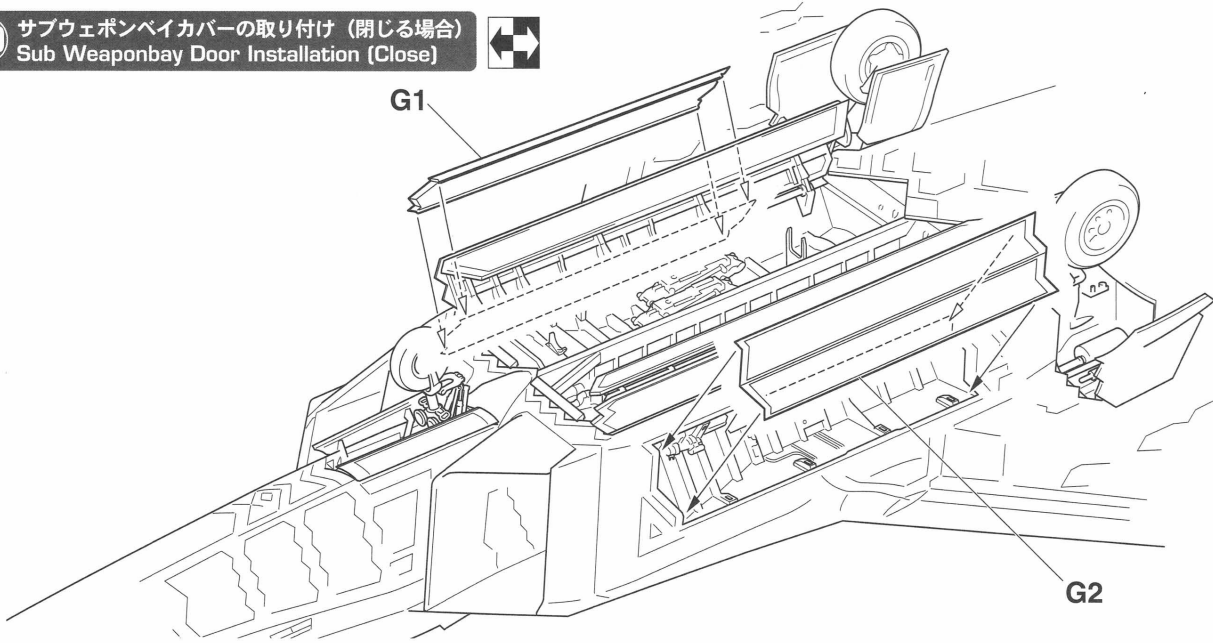

21 ミサイルの組み立て
Missile Assembly

AIM-120C

x6

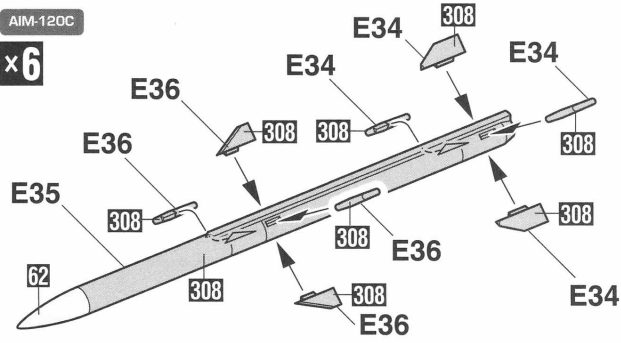

AIM-9X

x2

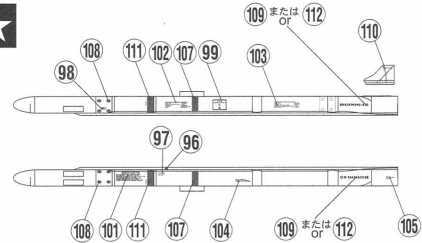
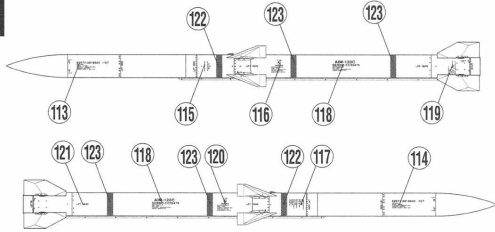
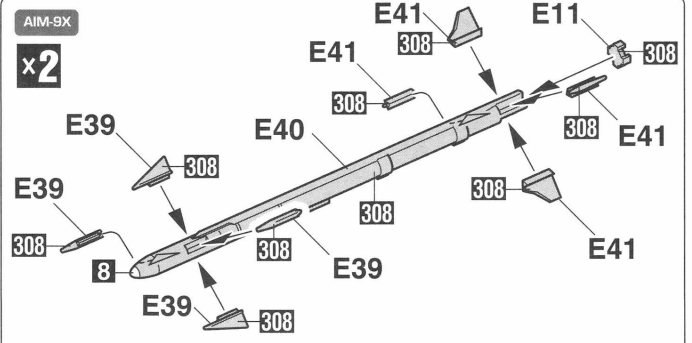

22 ミサイルの取り付け
Missile Installation

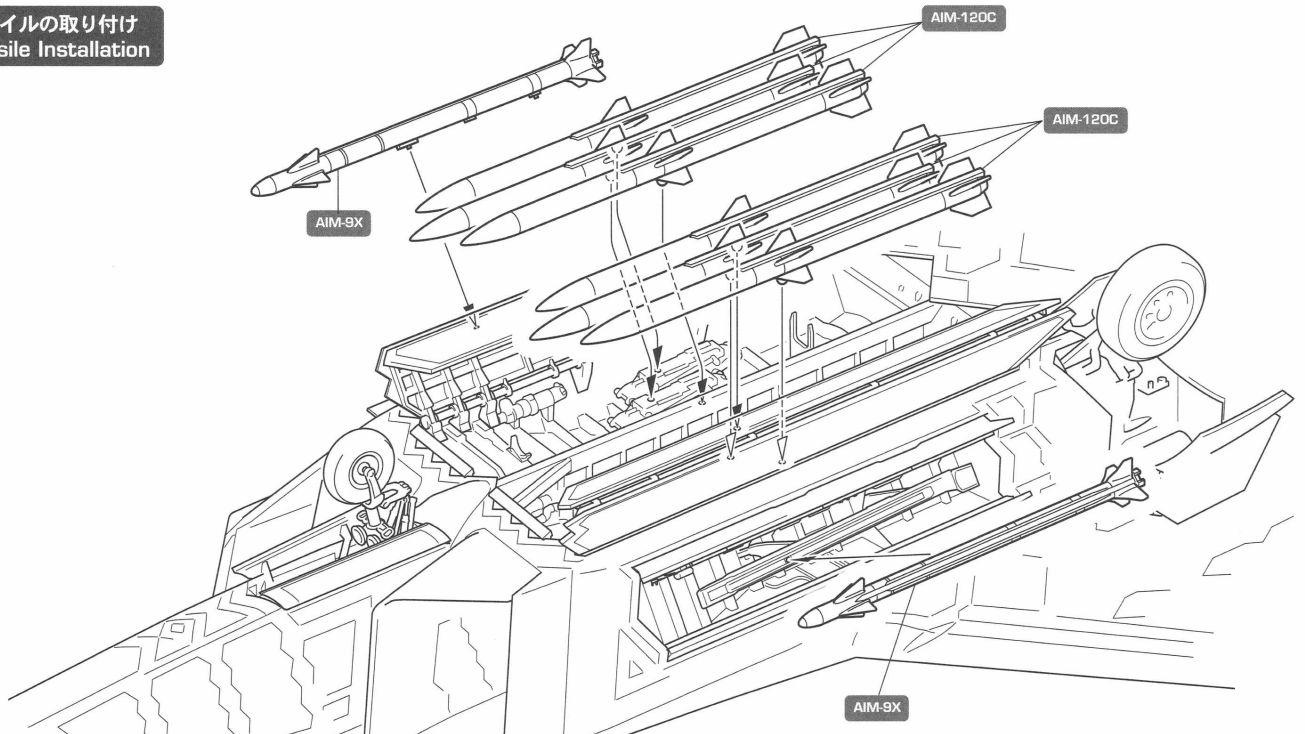

23 機体後部の組み立て
After Fuselage Assembly

ノズル開状態
Nozzle open

ノズル閉状態
Nozzle close

どちらかを選んでください。
OPTIONAL

x4

E4

E3

E5

x4

E5

内側
Inside **61**

E4+E5

61

側断面図
Sectional side view

ノズル開状態
Nozzle open

E4+E5

C22

E3+E5

E3+E5

61
内側
Inside

E3+E5

61

側断面図
Sectional side view

E3+E5

ノズル閉状態
Nozzle close

24 フラップの取り付け
Flap Assembly

どちらかを選んでください。
OPTIONAL

D4 フラップ上げ状態
Flap up

D5 フラップ下げ状態
Flap down

D6

D12

D7

D10 フラップ下げ状態
Flap down

D11 フラップ上げ状態
Flap up

D13

どちらかを選んでください。
OPTIONAL

25 尾翼の取り付け
Tail wing Installation

水平尾翼
Horizontal Stabilizer

x2

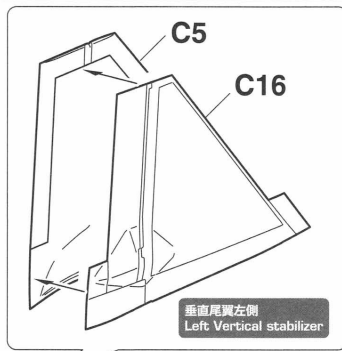
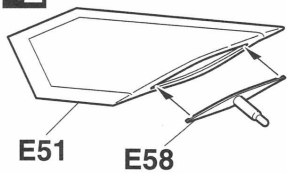

垂直尾翼左側
Left Vertical stabilizer

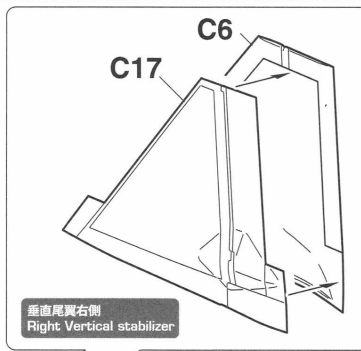

垂直尾翼右側
Right Vertical stabilizer

接着しないでください。
DO NOT CEMENT
NICHT KLEBEN
NE PAS COLLER
NON INCOLLARE
NO PEGAR
不用粘合

水平尾翼
Horizontal Stabilizer

水平尾翼
Horizontal Stabilizer

26 キャノピーの取り付け
Canopy Installation

★ デカールをはってください。
APPLY DECAL

キャノピー開状態
Canopy open

キャノピー閉状態
Canopy close

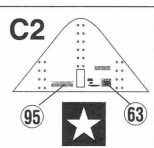
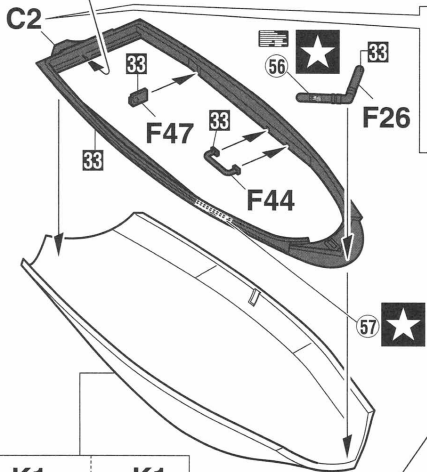
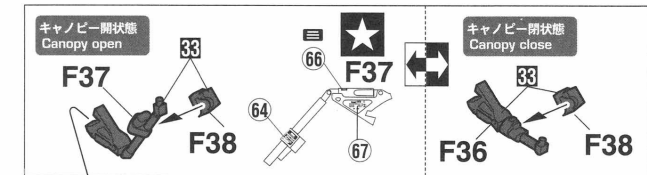

K1 スモーク
Smoke

K1 クリアー
Clear

101

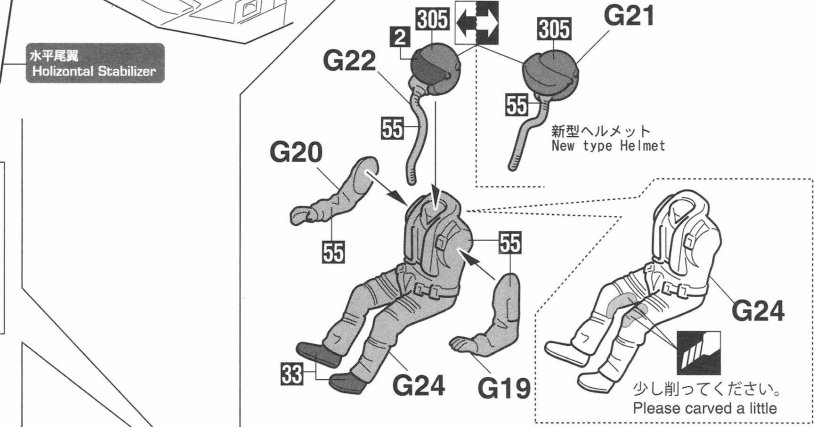

少し削ってください。
Please carved a little

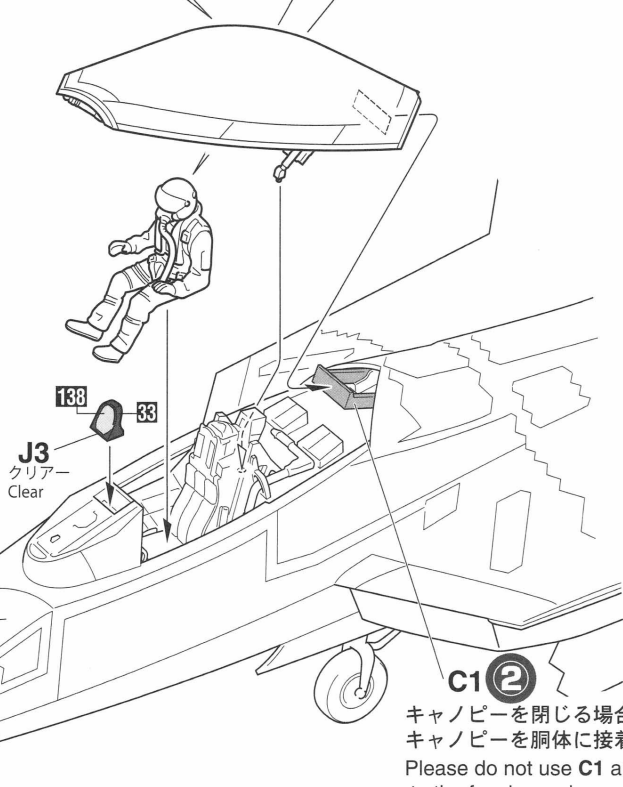

C1(2)
キャノピーを閉じる場合は、C1を使用せず
キャノピーを胴体に接着してください。
Please do not use C1 and bond the canopy
to the fuselage when you close the canopy.

Marking & Painting

マーキング及び塗装図
 Markierungen und Bemalung
 Decoration et Peinture
 Marchio & Pittura
 Decoracion y Pintura
 標貼及着色指示

■初号機 [Raptor 01: Spirit of America] 1997年4月
 ■First Aircraft [Raptor 01: Spirit of America] [AF91-001] April 1997

A = 314 50% + 334 50%

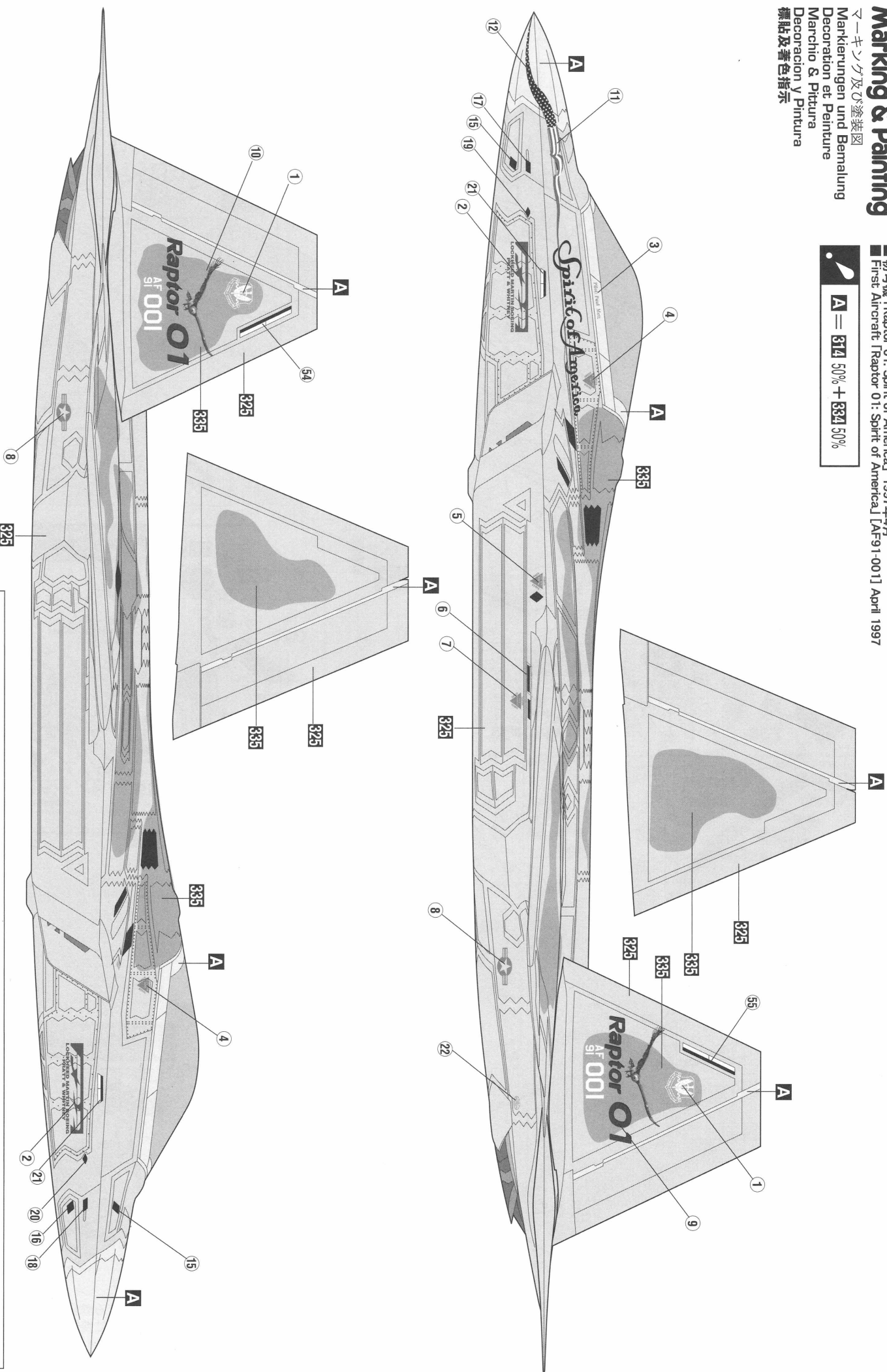

◆貼る指示のないデカールはご自由にお使いください。
 ◆Decals without placement instructions may be used freely.

◆この塗装図は1/48スケールを、側面70%、上下面50%に縮小してあります。
 ◆This marking chart has been reduced by 70% in the side view and 50% in the top and bottom views from 1/48 scale.

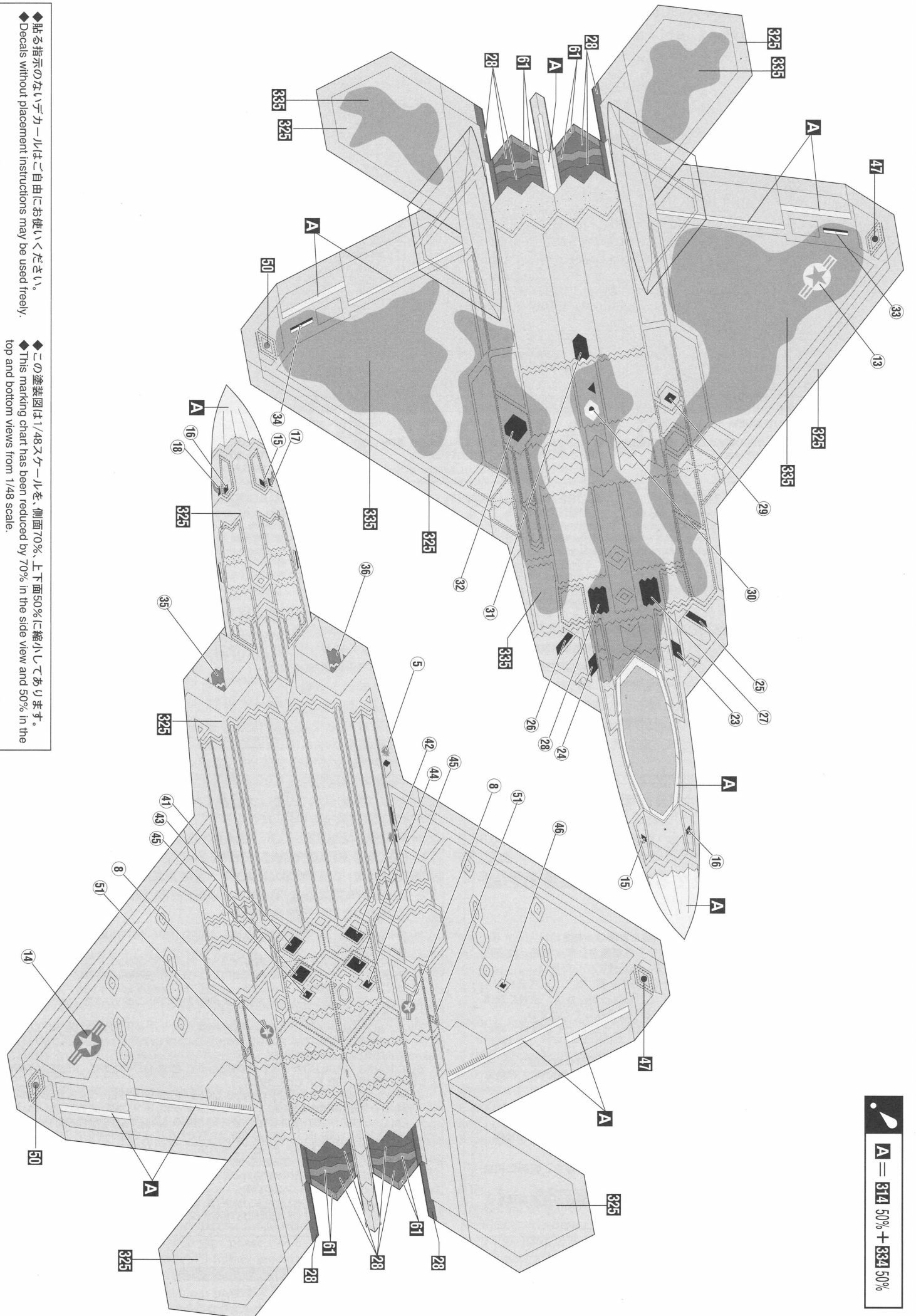

A = 314 50% + 334 50%

◆貼る指示のないデカールはご自由にお使いください。
◆Decals without placement instructions may be used freely.

◆この塗装図は1/48スケールを、側面70%、上下面50%に縮小してあります。
◆This marking chart has been reduced by 70% in the side view and 50% in the top and bottom views from 1/48 scale.



■デカールのじょうずな貼り方 Correct Method for Applying Decals

- デカールを貼るところのほこりや汚れを、ぬらした布できれいにふきとってください。
- Clean model surface with wet cloth.

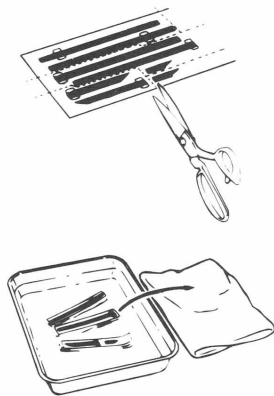

- 貼りたいデカールを台紙ごとハサミで切りとり、1枚づつ水またはぬるま湯に台紙を下にして20秒くらい浮かべます。
- Cut each design out of decal sheet and dip them in warm water for 20 seconds.
- 水から出したらタオルの上のせ、指先でデカールが動かし難くなった後、貼るところにおいて静かに台紙をずらします。
- Check with finger tip if design is loose on base paper. If so, place it on proper position on model and slide off base paper leaving design on model.

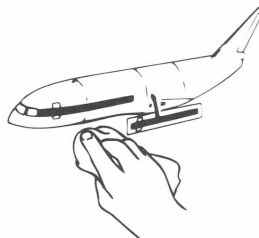

- 指先に少し水をつけて正確な位置にデカールを動かした後、やわらかく、よく水を吸う布でデカールを押さえて内側の水分や気泡を押し出します。
- Move design to exact position with wet finger tip, and push out excess water and air bubbles under decal with soft cotton cloth.

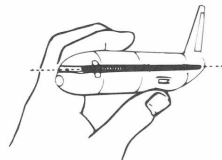

- デカールが完全に乾いたら少し水をつけた布で、デカールのまわりのノリをふきとります。
- When decals get dry, wipe off with wet cloth excess glue left around decals.

CAUTION: NOT SUITABLE FOR CHILDREN UNDER 3 YEARS. CONTAINS SMALL PARTS.

NICHT FÜR KINDER UNTER 36 MONATEN ENTHÄLT KLEINE TEILE.

ATTENTIE: NIET GESCHIKT VOOR KINDEREN TOT 4 JAAR. BEBAT KLEINE ONDERDELEN.

ATTENTION: CE PRODUIT NE CONVIENT PAS A UN ENFANT DE MOINS DE 36 MOIS, EN RAISON DES PIÈCES DE PETITE DIMENSION CONTENUES.

ATTENZIONE: PRODOTTO NON ADATTO AI BAMBINI DI ETÀ INFERIORE AI 36 MESI. CONTIENE PICCOLE PARTI.

ATENCIÓN: NO ES CONVENIENTE PARA NIÑOS MENORES DE 3 AÑOS. CONTIENE PIEZAS PEQUEÑAS.

ATENÇÃO: IMPRÓPRIO PARA CRIANÇAS COM MENOS DE 3 ANOS. CONTÉM PEÇAS PEQUENAS.

FORSIGTIG! IKKE EGNET TIL BØRN SOM ER MINDRE END 3 ÅR. INDEHOLDER SMÅ DELE.

ΠΡΟΣΟΧΗ : ΚΑΤΑΛΛΗΛΟ ΓΙΑ ΠΑΙΔΙΑ ΑΝΩ ΤΩΝ ΤΡΙΩΝ ΕΤΩΝ ΠΕΡΙΕΧΕΙ ΜΙΚΡΑ ΤΕΜΑΧΙΑ

■VOR DEM ZUSAMMENBAU ZU LESEN

- Bitte lesen Sie die Anleitung vor dem Zusammenbauen sorgfältig durch.
- Verwenden Sie nur Kunststoffklebstoff und Kunststofflackfarben.
- Die geleerten Plastiküten sollten zerrissen und weggeworfen werden, um zu verhindern, daß Kleinkinder beim Spielen darin ersticken.
- Handhaben Sie Klebstoff und Lackfarben niemals in der Nähe von offenen Flammen.
- Mit klebemittel sparsam umgehen und während des zusammenbaus für ausreichende ventilation sorgen.

■LIRE CECI AVANT D'EFFECTUER LE MONTAGE

- Etudier attentivement les instructions avant le montage.
- N'utiliser que de l'adhésif plastique et du vernis.
- Déchirer et jeter les sacs en plastiques vides pour éviter tout danger d'étouffement pour les enfants.
- Ne jamais utiliser d'adhésif ou du vernis près d'une flamme.
- Utiliser le ciment avec modération et bien ventiler la pièce pendant le montage.

■LEGGERE QUESTO PRIMA DEL MONTAGGIO

- Studiare attentamente le istruzioni prima del montaggio.
- Usare solo adesivo e vernici per plastica.
- Strappare e gettare le buste di plastica vuote per evitare il pericolo di soffocamento per bambini piccoli.
- Non usare mai l'adesivo o la vernice vicino ad una fiamma.
- Utilice suficiente adhesivo y ventile bien la habitacion durante la construccion.

■ANTES DEL ENSAMBLAJE, LEA CUIDADOSAMENTE LO SIGUIENTE

- Antes del ensamble, estudie cuidadosamente las instrucciones.
- Emplee solamente cemento plástico y pinturas.
- Rompa y tire las bolsas de plástico a fin de evitar que los niños pequeños puedan sofocarse jugando con ellas.
- No emplee nunca cemento ni pintura cerca de llamas.
- Usare l'adesivo moderatamente e ventilare bene l'ambiente durante la costruzione.

■組件之前務請先看清此說明。

- 請先看清說明圖，把握全體的順序之後才進入組件。
- 強力膠和塗料請使用塑膠專用的。商品的空袋為了不讓孩子帶在頭上，請撕掉。
- 強力膠塗料不可在火的附近使用。

"WARNING" FUNCTIONAL SHARP POINTS
"WARNUNG" SCHARFE ECKEN UND KANTEN
"Avertissement" Points essentiels de fonctionnement
"ATTENZIONE" PARTI MOLTO ACUMINATE
"AVISO" PUNTOS AGUDOS EN FUNCIONAMIENTO



注意

*組み立てる前に必ずお読みください。

*12才以下の方が組み立てる時は、保護者もお読みください。

1. 組み立てモデルです。作る前に組み立て説明書をお読みください。
2. 部品を取り出した後のビニール袋は、小さな子供が頭から被ったり、飲み込んだりすると窒息するおそれがありますので、破り捨ててください。
3. 部品はきれいに切り取り、切り取った後のクズはゴミ箱に捨ててください。
4. 部品はやむなくとがっている所がありますので使用目的以外は、絶対に遊ばないでください。特に小さいお子様のいる家庭では注意してください。
5. 小さな部品がありますので、誤って飲み込まないようにしてください。特に小さいお子様のいる家庭では注意してください。
6. 部品の組立の際、ニッパー、ナイフ、ヤスリ等を不用意に取り扱くと、刃先等で怪我の恐れがあります。12才以下の方は、保護者の指導のもとに取り扱ってください。
7. 接着剤、塗料を使用する場合は、下記に注意してください。
* 締め切った室内では使用しないでください。中毒の恐れがあります。
* 火の近くでの使用は絶対に止めてください。引火の恐れがあります。接着剤、塗料は目や口に入れないでください。
* 誤って目や口に入ったときは、すぐに大量の水で洗い流して、医師に相談してください。
8. 工具、接着剤、塗料、電池等を使用する場合は、その説明書の注意事項をよく読んで正しく使用してください。



CAUTION

* MAKE SURE TO READ INSTRUCTIONS LISTED BELOW BEFORE ASSEMBLING.

* ADULT SUPERVISOR SHOULD ALSO READ INSTRUCTIONS WHEN ASSEMBLED BY CHILDREN AGED 12 OR YOUNGER.

1. THIS BEING AN ASSEMBLY KIT. READ THE INSTRUCTIONS BEFORE ASSEMBLING.
2. TEAR UP AND THROW AWAY THE PLASTIC BAGS CONTAINING KIT PARTS AS CHILDREN MAY SUFFOCATE BY SWALLOWING OR WEARING OVER HEAD.
3. CUT THE PARTS OFF PROPERLY AND THROW THE WASTE PARTS INTO DUSTBOX AT ONCE.
4. DO NOT PLAY WITH THE PARTS FOR ANY OTHER PURPOSE AS SOME PARTS MAY BE TOO SHARP. MORE CAUTION AND CARE NEEDED FOR FAMILIES WITH INFANTS.
5. DO NOT SWALLOW ANY PARTS AND CUT-OFF CHIPS. KEEP AWAY FROM REACH OF CHILDREN.
6. WRONG OR CARELESS USAGE OF NIPPER, CUTTER, FILE ETC. MAY HURT THE ASSEMBLER.
7. BE CAUTIONS AS FOLLOWS WHEN USING ADHESIVES AND/OR PAINTS:
* DO NOT USE IN CLOSED ROOM TO AVOID POISONING/TOXIC.
* DO NOT USE NEAR FIRE TO AVOID FLAMMABILITY.
* DO NOT PUT ANY ADHESIVES AND/OR PAINTS INTO MOUTH AND EYE IF MISTAKENLY PUT INTO, WASH OUT PROMPTLY WITH FULL WATER AND CONSULT A DOCTOR.
8. USE TOOLINGS, ADHESIVES, PAINTS, BATTERIES ETC. PROPERLY AFTER CAREFUL READING OF INSTRUCTIONS GIVEN IN EACH HANDLING MANUAL.

