



CAT.NO.72008

Ан-10 "Україна"

SPAN: 528 mm
LENGTH: 472 mm
PARTS: 256 pieces

SCALE:
1/72



PLASTIC MODEL KITS \ LIMITED EDITION

EN Passenger aircraft An-10 was developed in the Kiev-based Antonov design bureau during the end of 1950. At this time bureau worked with An-12 Cub transport military aircraft and Oleg Antonov proposed to Soviet leader Nikita Khrushchev, who's visited to Kiev in 1955 idea of the "universal aircraft". This aircraft would be made by manufacturer factory in civil version, but, in the "special conditions" manufacturing can be quickly changed for the military needs. Both aircrafts must be contain maximal quantity similar common parts and only the rear part of the fuselage was different.

Engines for the An-10 was decided to construct two (NK-4 and AI-20), of different KB, and on results of tests determine which of the engines run in the series. Since the NK-4 made in record short terms, his first set on the prototype An-10.

March 7, 1957 An-10 first flew on (the board of the USSR-U1957). An-10 prototype received its own name "Ukraine". Its passenger cabins were decorated with views of Ukrainian cities: Kiev, Zaporozhye, Kharkov, Poltava, Kakhovka. The passengers had all the comforts: soft armchairs, light, heat, air conditioning, radio

During the trials An-10 "Ukraine" received some improvements: modified fin and then added finlets. Factory tests continued until June 25, 1958 During this period, was performed 80 flights a total duration of 95 h 38 min.

RU Работы по созданию Ан-10 на ОКБ О.К. Антонова велись параллельно с разработкой проекта четырехмоторного транспортного самолета Ан-12. Предполагалось создать «универсальный самолет», который мог бы строиться одним и тем же заводом, как в военном, так и в гражданском вариантах. По проекту Ан-10 («самолет У» по обозначению ОКБ) и Ан-12 (самолет Т») должны были иметь разные хвостовые части, а остальные узлы и агрегаты были бы использованы при постройке на заводе любого из типов.

Двигателей для Ан-10 было решено построить два (НК-4 и АИ-20), разных КБ, а по итогам испытаний определить, какой из них запустить в серию. Так как НК-4 сделали в рекордно короткие сроки, то он был первым установлен на опытный самолет Ан-10.

7 марта 1957 г впервые поднялся в воздух опытный Ан-10 (борт СССР-У1957) с аэродрома Киевского авиазавода в Святошино. Опытный Ан-10 получил собственное имя «Україна». Его пассажирские салоны были украшены видами украинских городов: Киева, Запорожья, Харькова, Полтавы, Каховки. К услугам пассажиров были все удобства: мягкие кресла, тщательно подогнанные по фигуре сидящего человека, свет, тепло, кондиционер, радио....Надпись «Україна» на борту опытного Ан-10 красовалась недолго, т.к. отличавшиеся гипертрофированным воображением московские политики углядели в этом некое проявление украинского национализма.

Первые полеты Ан-10 показали, что самолет обладает недостаточной путевой устойчивостью, в результате чего сначала был доработан киль самолета, а затем установлены на концах стабилизатора вертикальные шайбы. Заводские испытания продолжались до 25 июня 1958 г. За этот период было выполнено 80 полетов общей продолжительностью 95 ч 38 мин.

USED PAINTS \ ИСПОЛЬЗУЕМЫЕ КРАСКИ

A HUMBROL 33 BLACK ЧЕРНЫЙ	B HUMBROL 64 LIGHT GREY СВЕТЛО СЕРЫЙ	C HUMBROL 27004 GUN METAL ОРУЖЕЙН. СТАЛЬ	D HUMBROL 101 MID GREEN СРЕДНЕ-ЗЕЛЕНЬИЙ	E HUMBROL 62 LEATHER MATT КОЖА	F HUMBROL 130 WHITE SATIN БЕЛЫЙ САТИН	G HUMBROL 154 INSIGNIA YELLOW ЖЕЛТЫЙ
H HUMBROL 166 LIGHT AIRCRAFT GREY СВЕТЛО-СЕРЫЙ	J HUMBROL 191 ПОЛИРОВ. СТАЛЬ CHROME SILVER	K HUMBROL 1321 RED CLEAR ЧИСТЫЙ КРАСНЫЙ	L HUMBROL 165 MEDIUM SEA GREY SATIN СРЕДНЕ СЕРЫЙ	M HUMBROL 30 DARK GREEN MATT ЗЕЛЕНЬИЙ	N HUMBROL 56 ALUMINIUM АЛЮМИНИИ	O HUMBROL 208 SIGNAL GREEN СИГНАЛ. ЗЕЛЕНЬИЙ
P HUMBROL 65 AIRCRAFT BLUE АВ. ГОЛУБОЙ	R HUMBROL 174 SIGNAL RED СИГНАЛ. КРАСНЫЙ	S HUMBROL 27001 ALUMINIUM METALCOTE АЛЮМИН. МЕТАЛ.	T HUMBROL 90 BEIGE GREEN MATT БЕЖЕВО ЗЕЛЕНЬИЙ			

USED SYMBOLS \ ИСПОЛЬЗУЕМЫЕ СИМВОЛЫ

1 STAGES OF ASSEMBLY ЭТАПЫ СБОРКИ	A1 NUMBER PARTS НОМЕР ДЕТАЛИ	1 SEPARATE DETAILS ОТДЕЛЬНЫЕ ДЕТАЛИ	A TO PAINT ОКРАСИТЬ	1 APPLY DECALS НАНЕСТИ ДЕКАЛЬ	? OPTIONAL НА ВЫБОР
GLUE КЛЕИТЬ	GLUE ON "SUPER GLUE" КЛЕИТЬ НА СУПЕРКЛЕЙ	DON'T GLUE НЕ КЛЕИТЬ	MAKE A HOLE ВЫПОЛНИТЬ ОТВЕРСТИЕ	DETACH WITH KNIFE ОТДЕЛИТЬ НОЖОМ	

Модель выполнена по технологии short run и предназначена для опытных моделистов

The model is short run on the technology and is designed for experienced modelers



COMPLETE SET / КОМПЛЕКТНОСТЬ

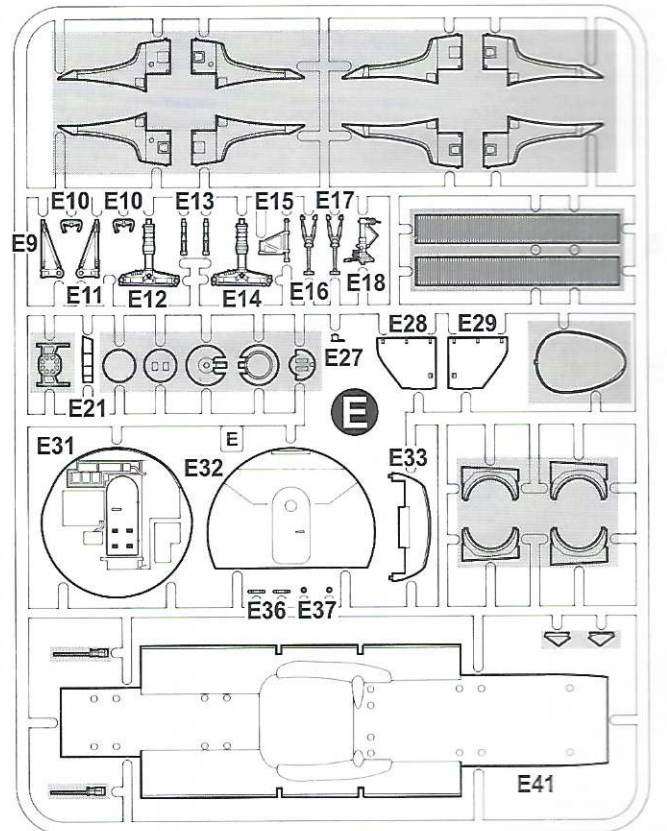
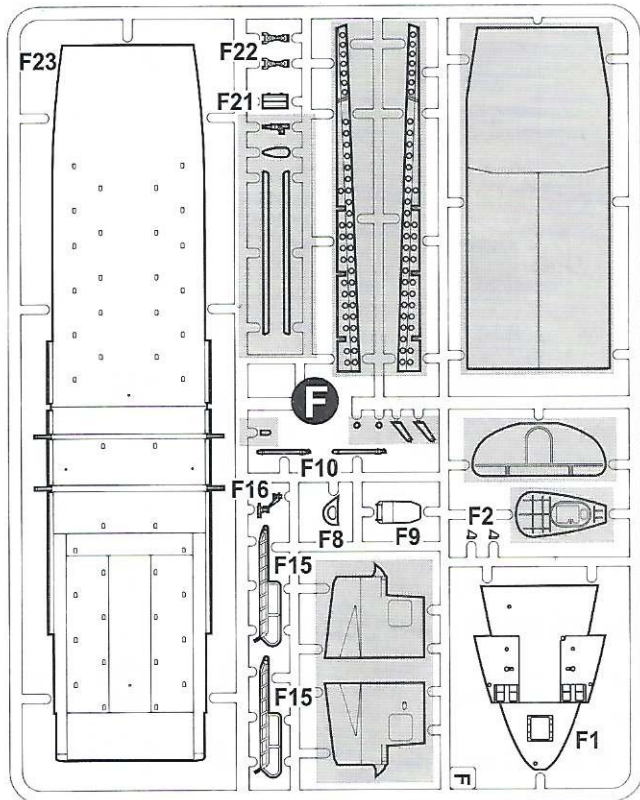
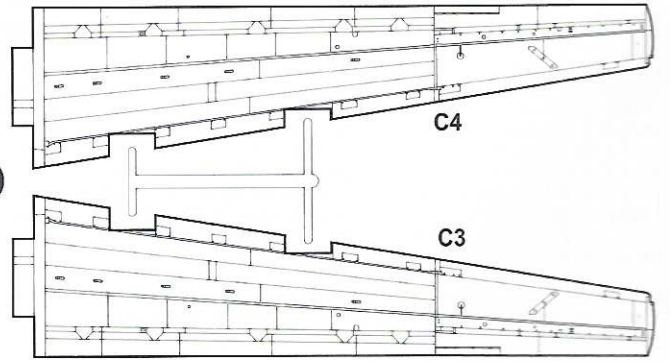
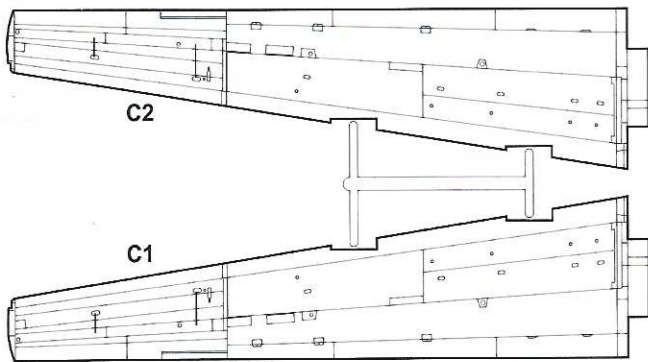
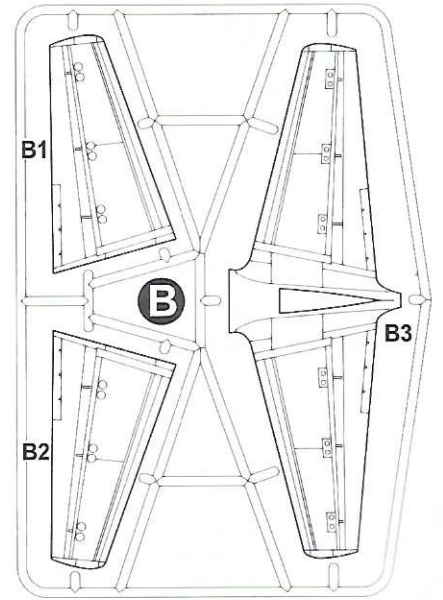
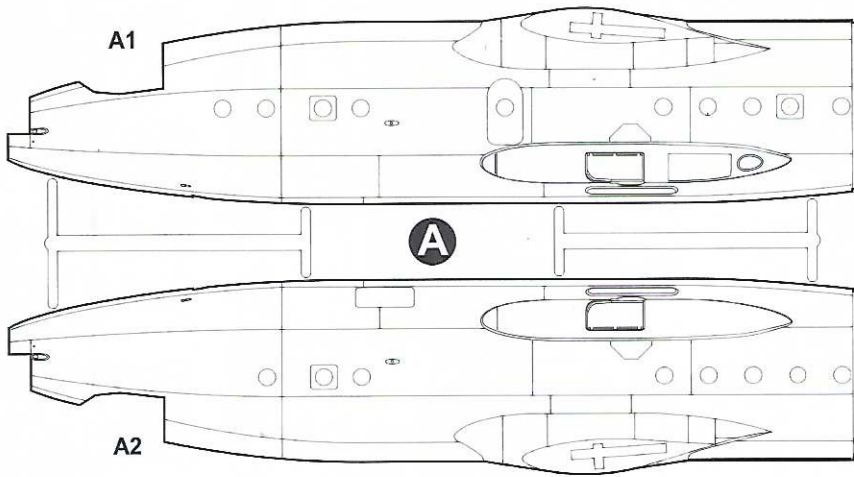



COMPLETE SET / КОМПЛЕКТНОСТЬ

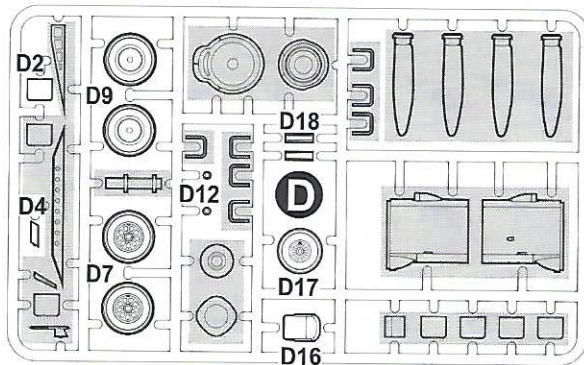
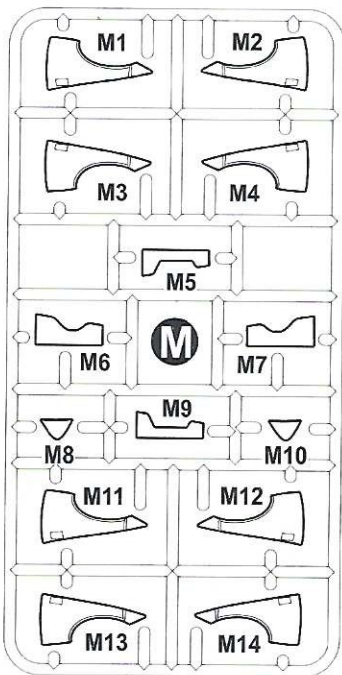
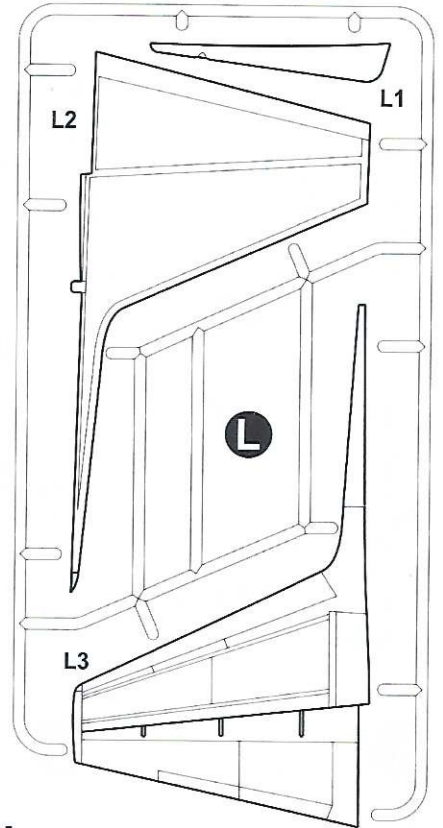
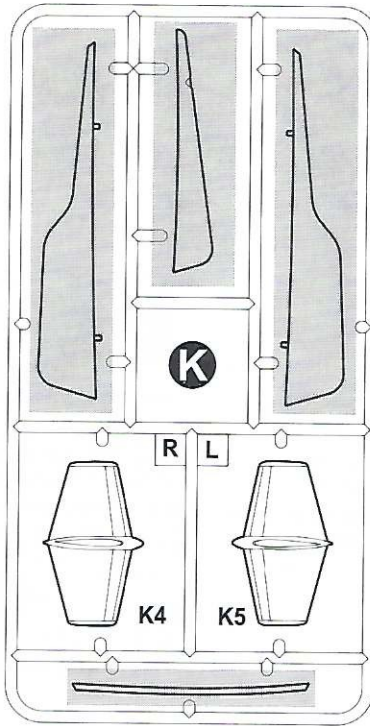
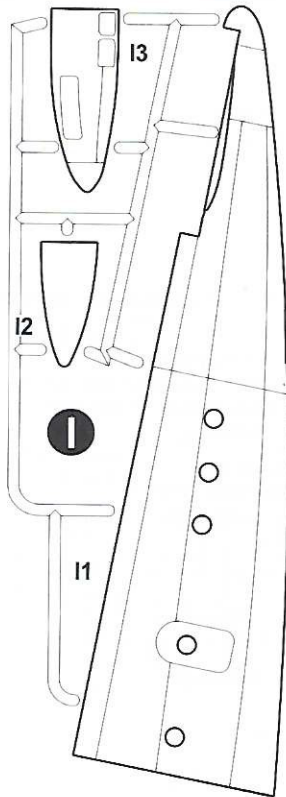
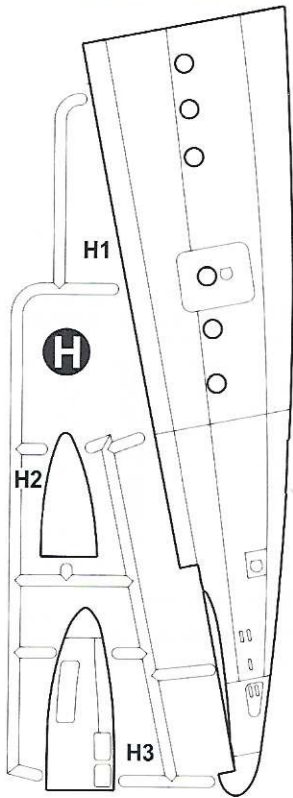

x4

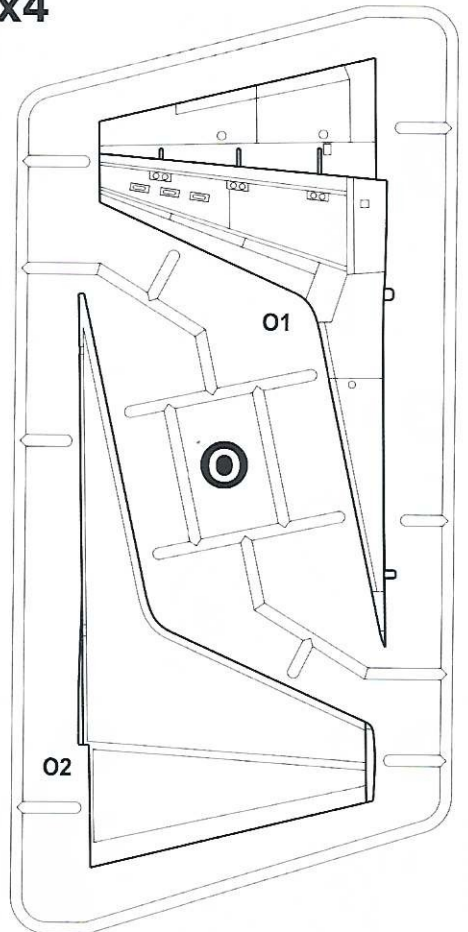
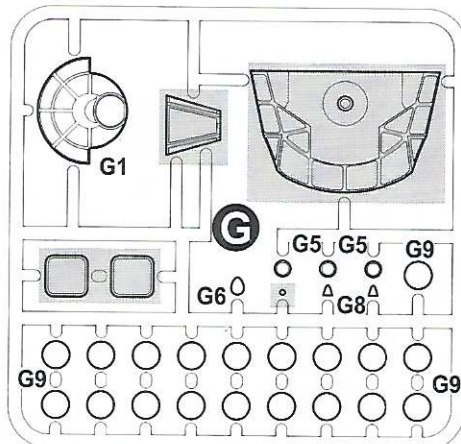
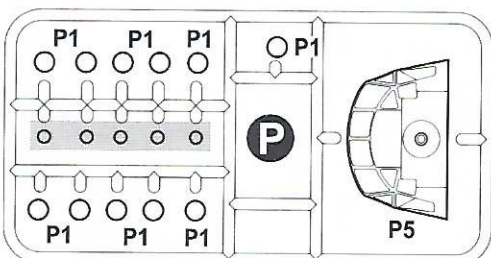
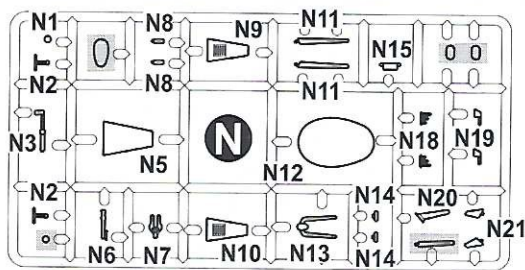

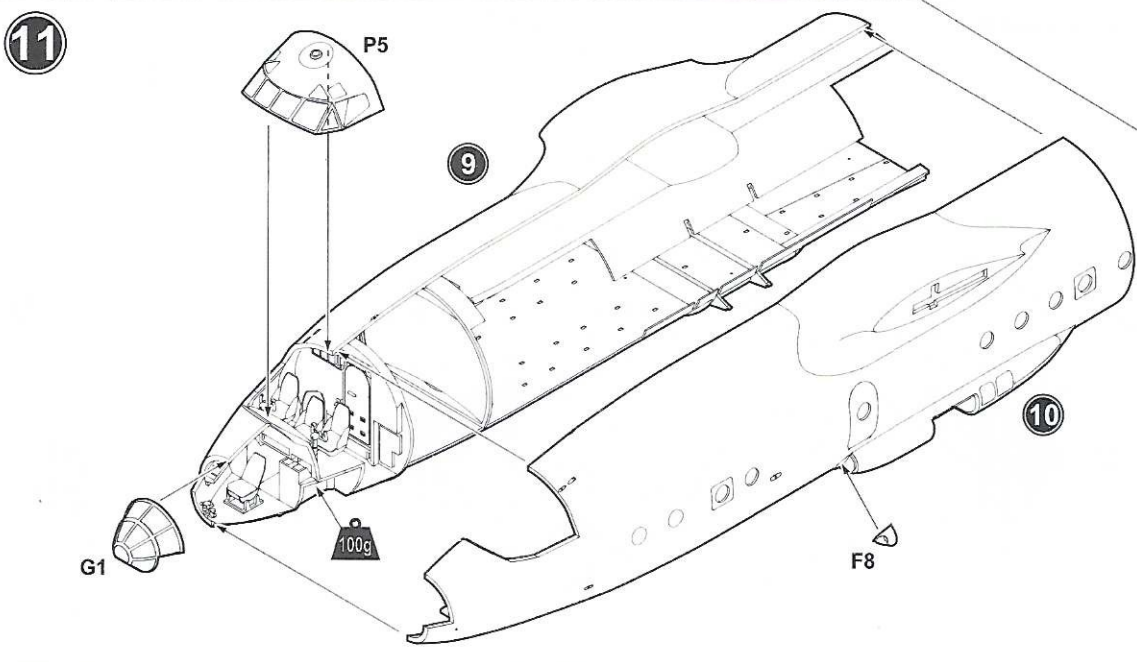
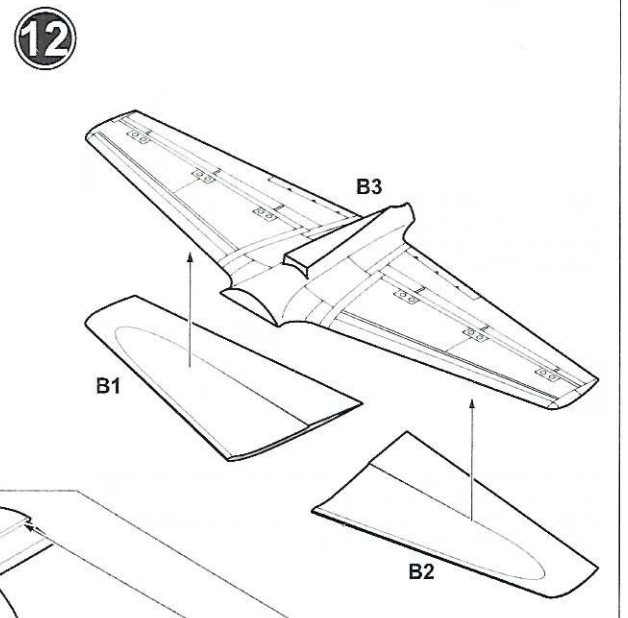
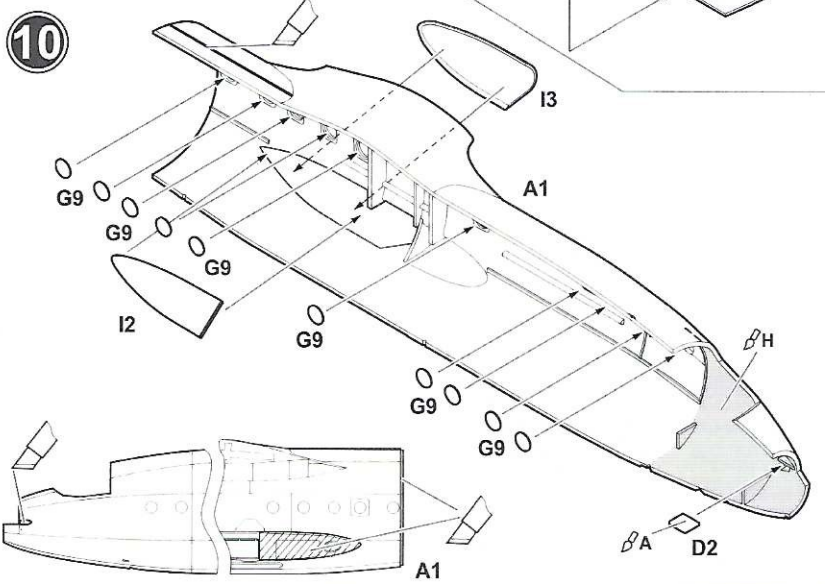
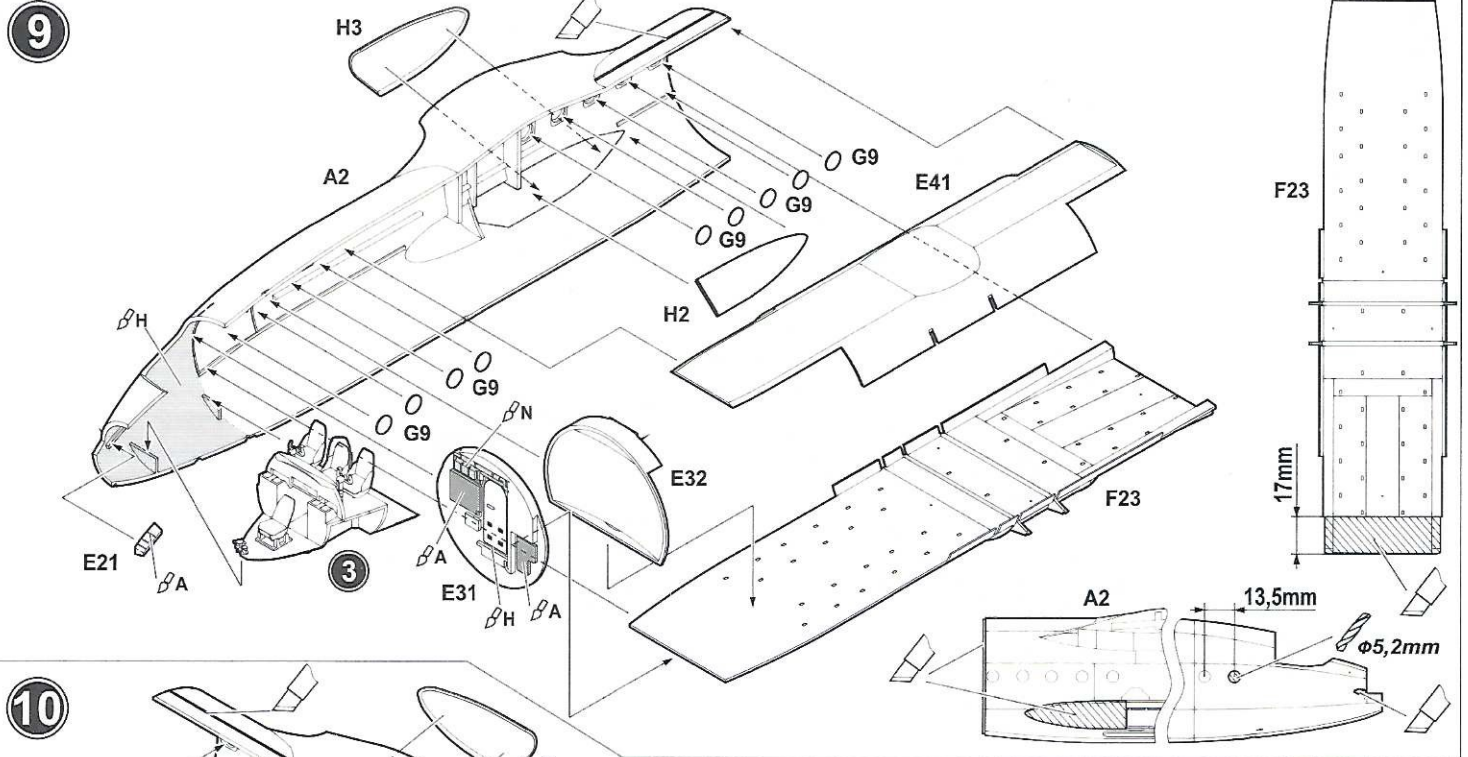

13a

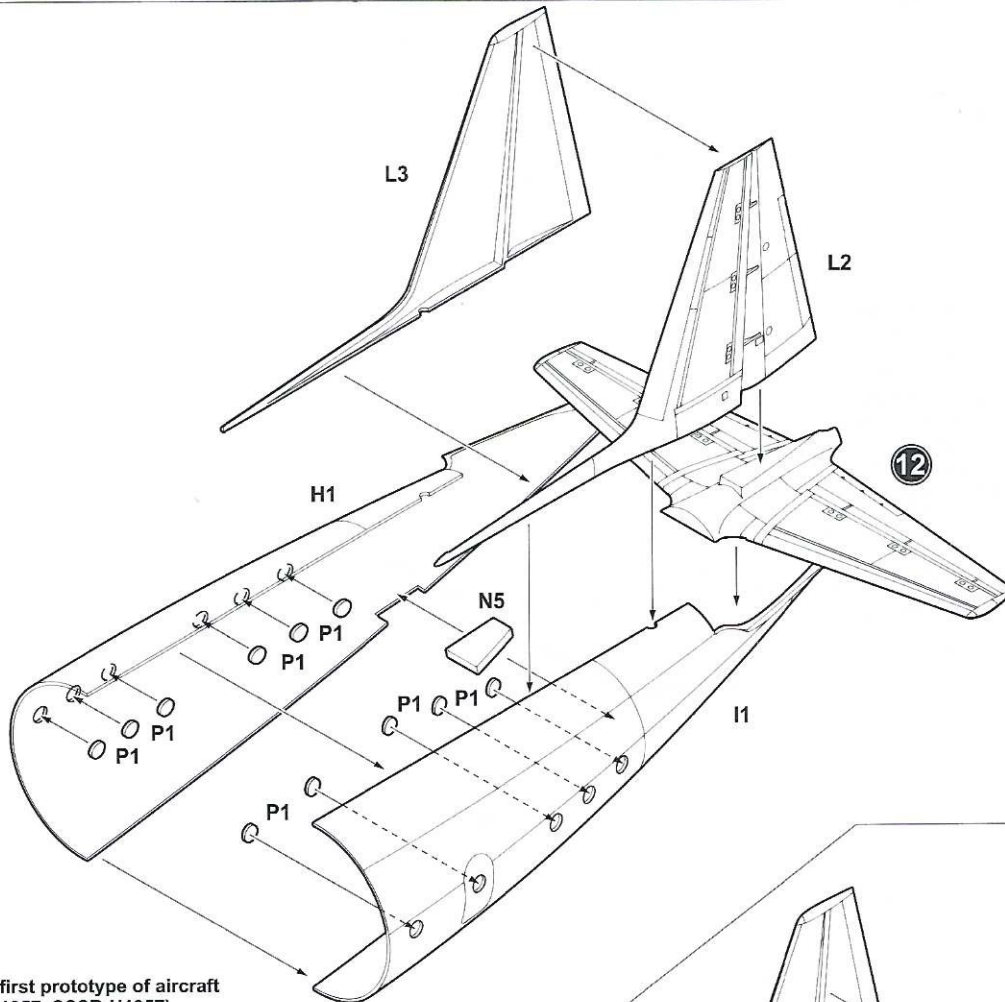

For the first prototype of aircraft
(spring 1957, SSSR-U1957)
Для первого прототипа самолета
(весна 1957-го, СССР-У1957)



13b

For the first prototype of aircraft after fin development
(summer 1957, SSSR-U1957)
Для первого прототипа самолета после доработки
киля (лето 1957-го, СССР-У1957)

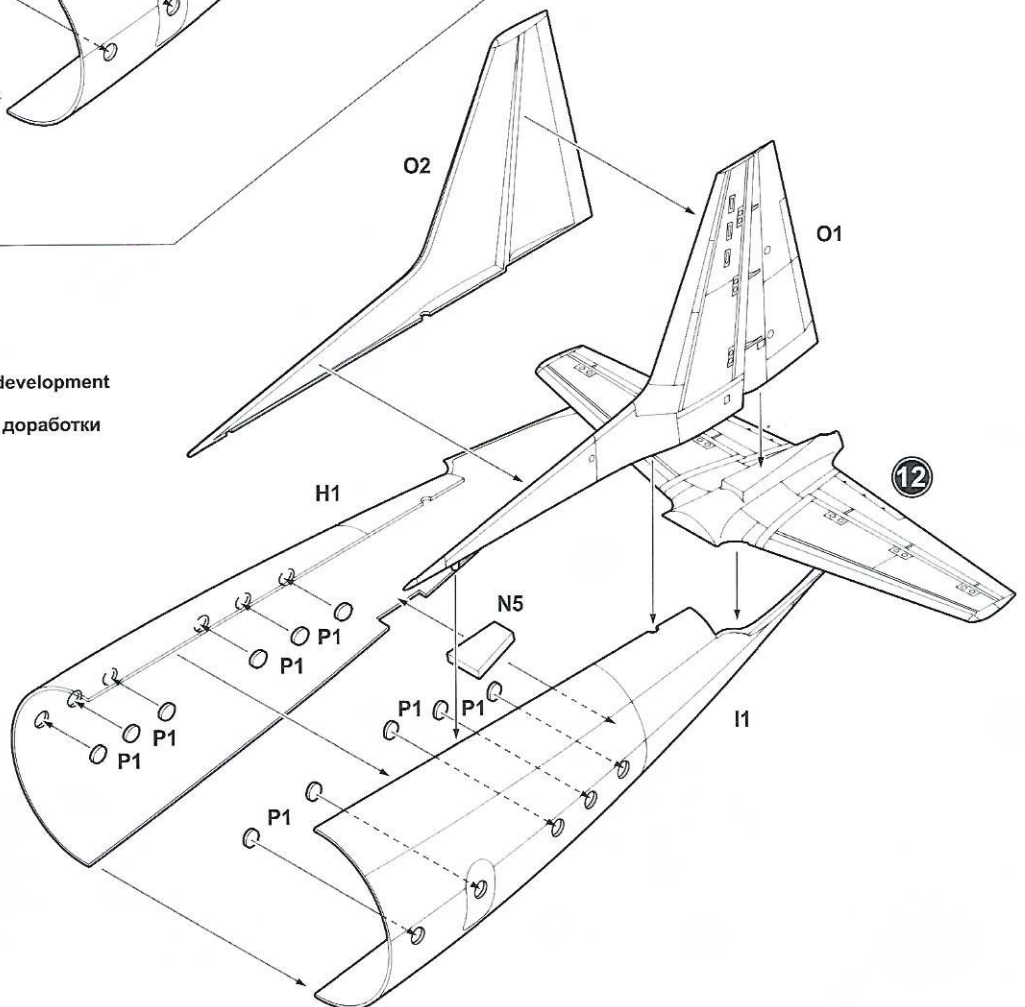

13c ?

For the first prototype after tail unit development,
 (SSSR-U1957, autumn 1957 and
 SSSR-11170, beginning of the 1960s)
 Для первого прототипа самолета после доработки
 горизонтального оперения
 (для борта СССР-У1957, осень 1957 и
 СССР-11170, начало 60-х)

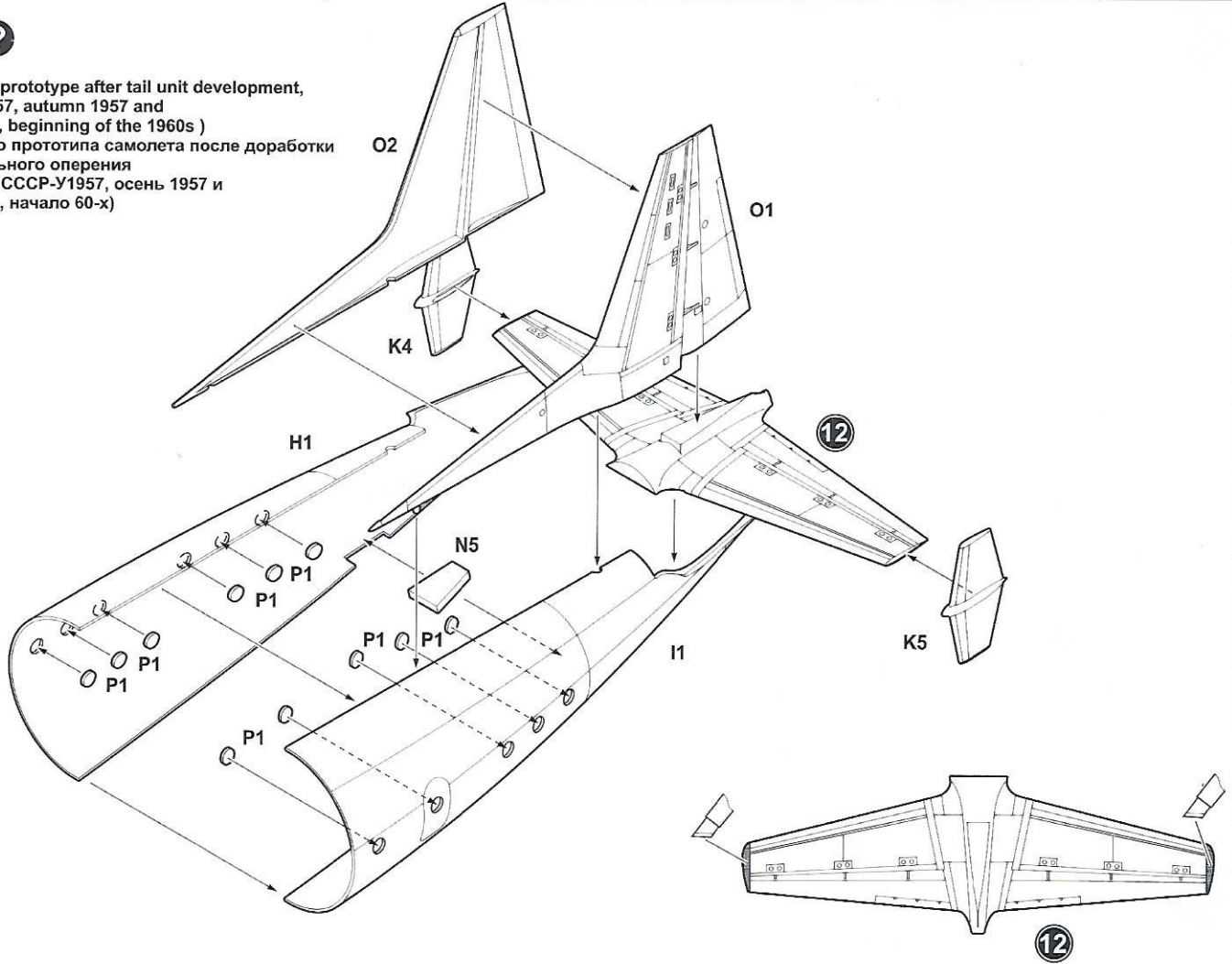

14 x4

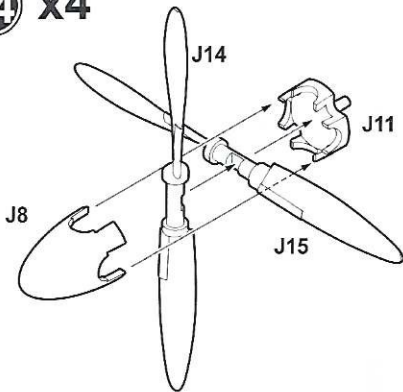

15 x4

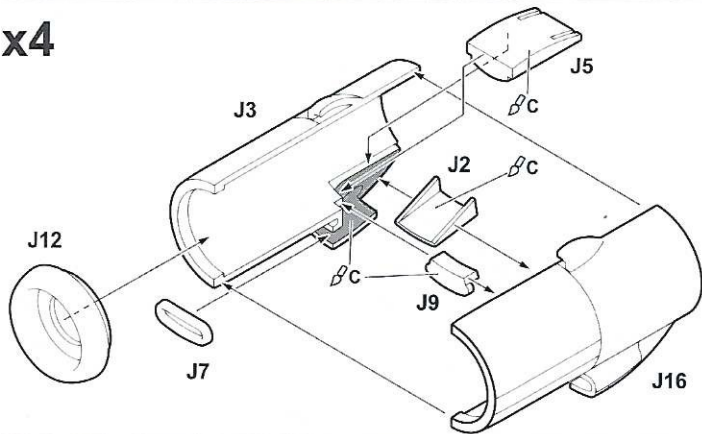

16

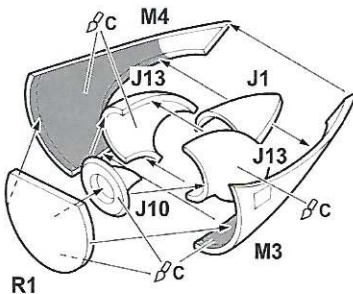

17

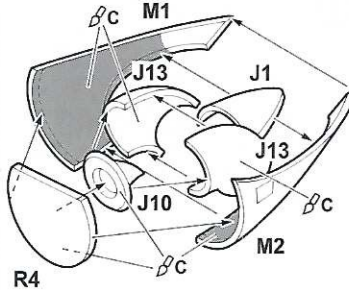

18

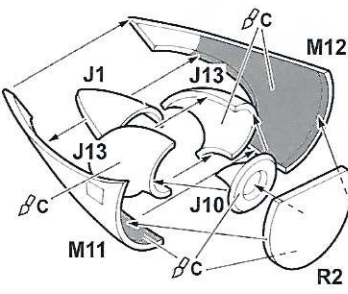

19

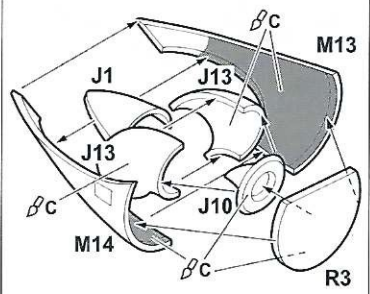

20

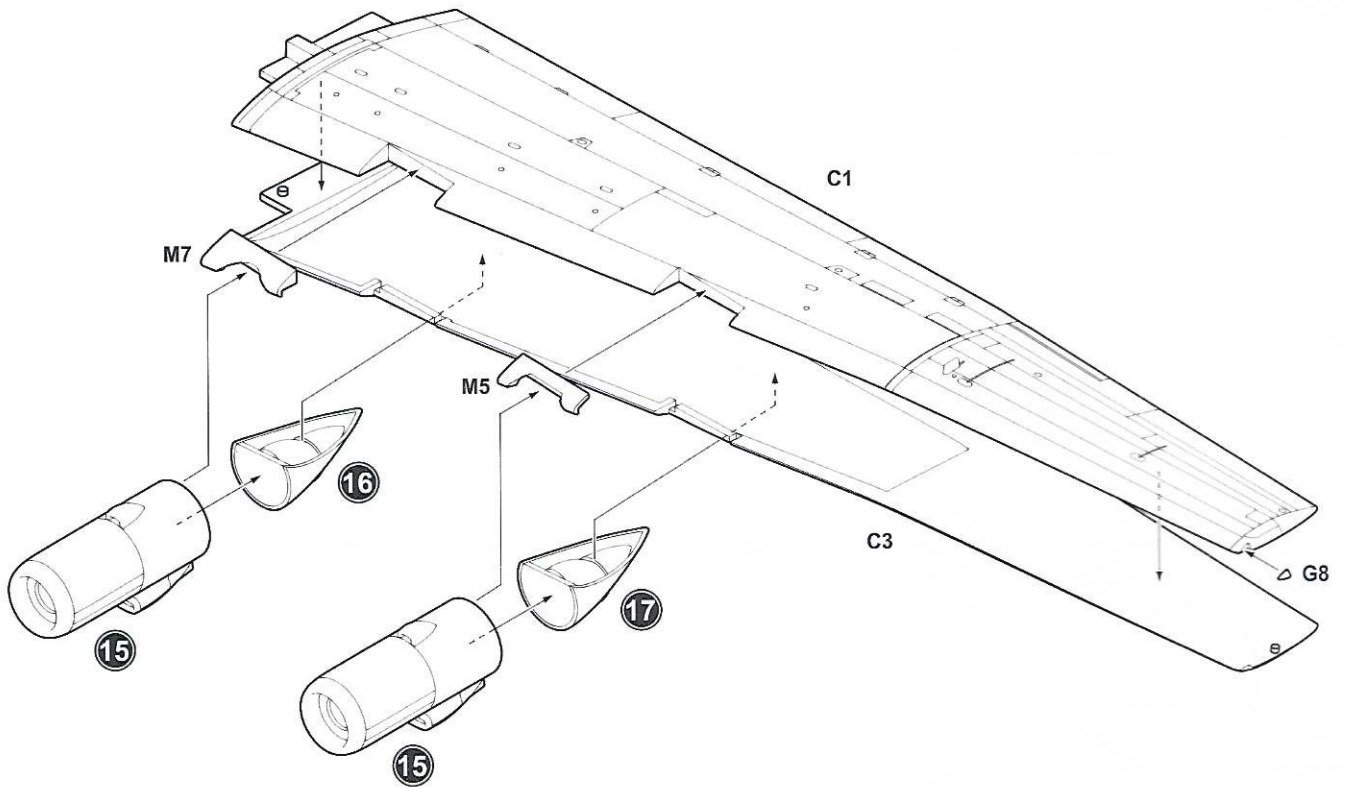

21

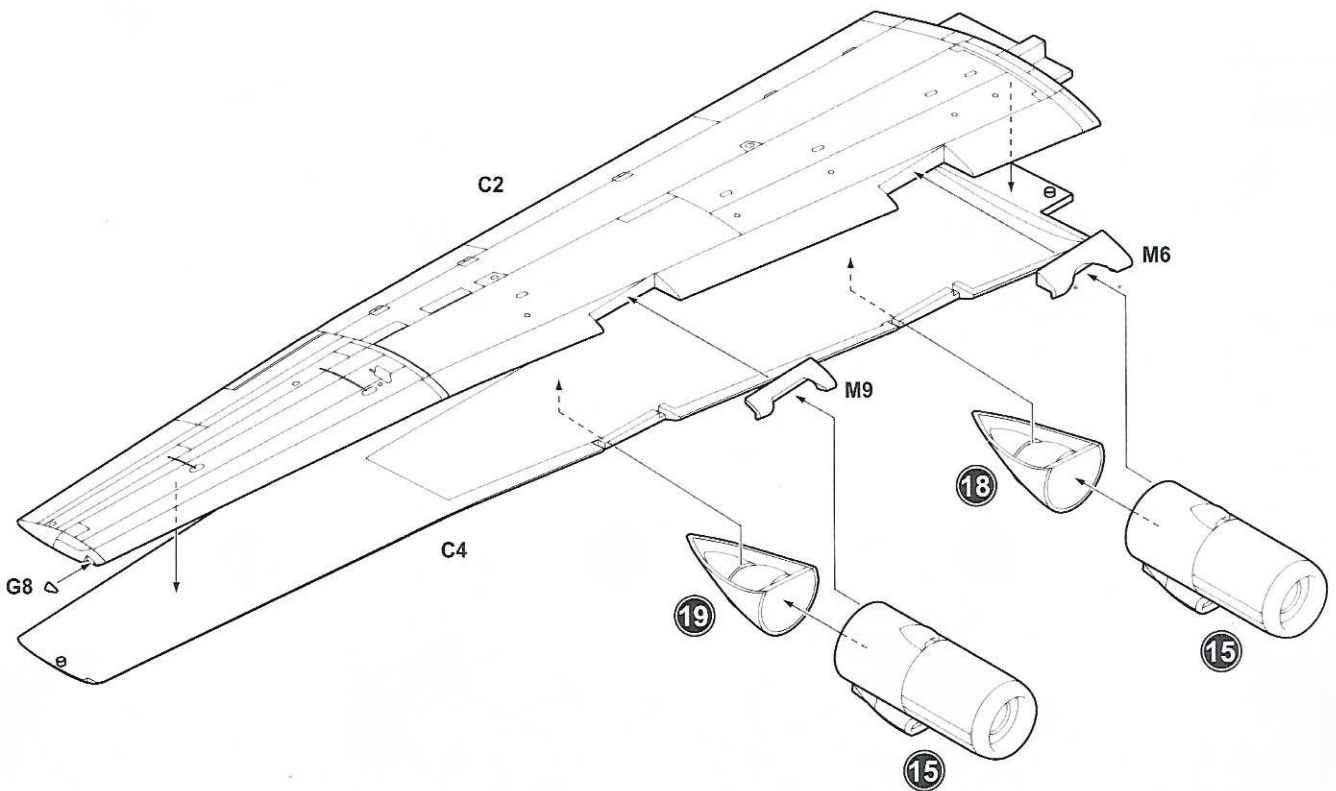

22

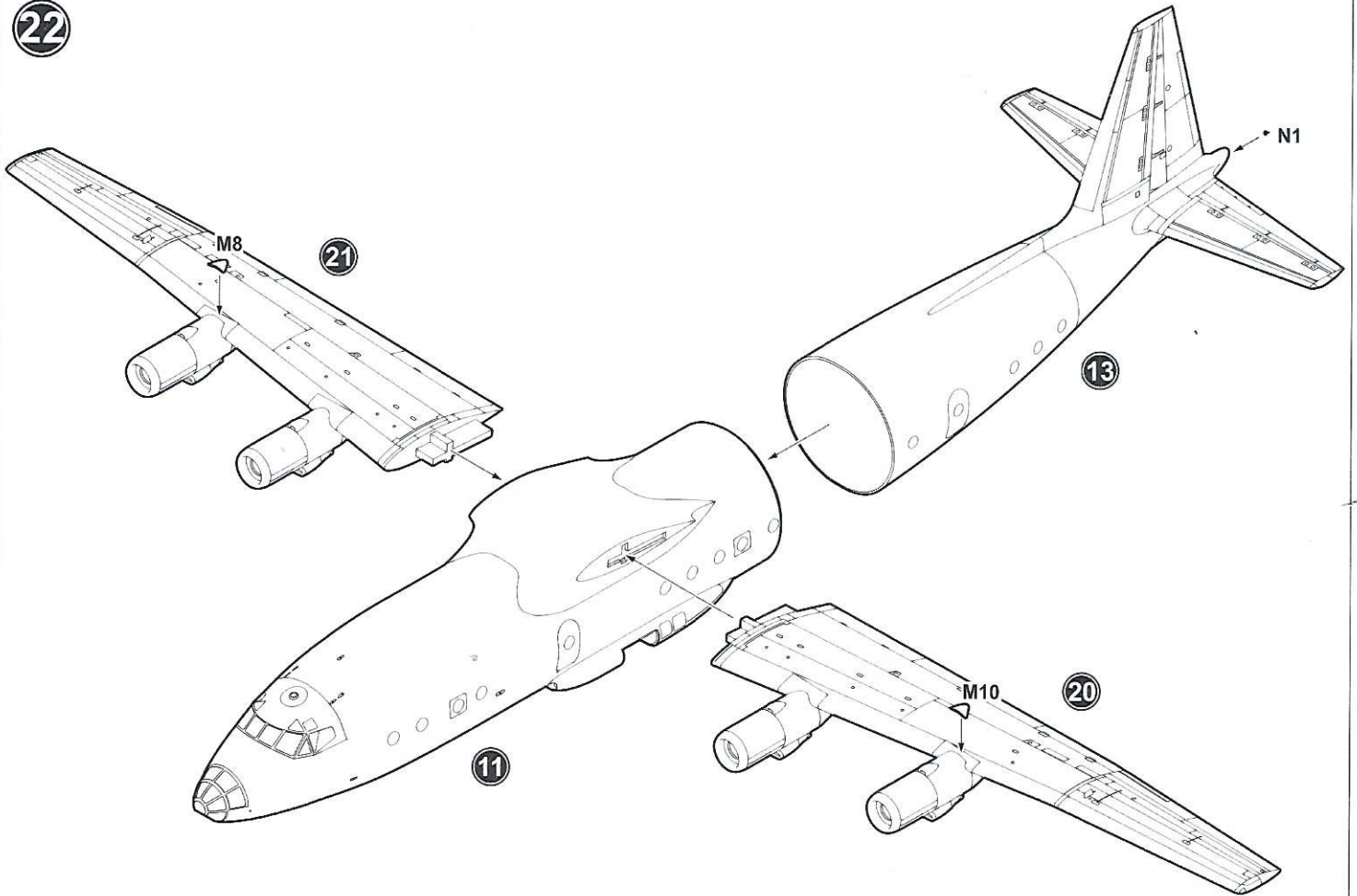

23

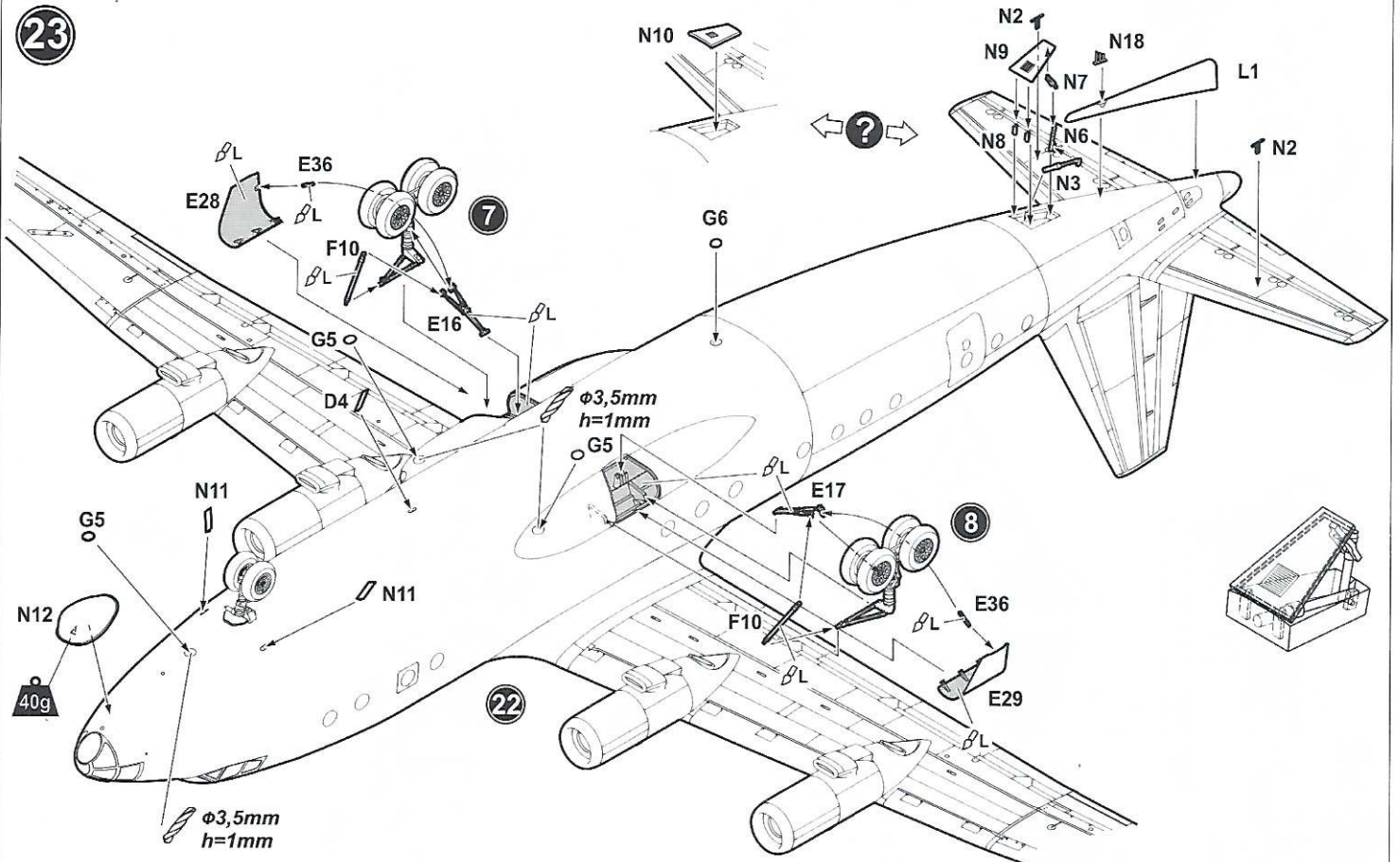



THE SCHEME OF COLOURING / СХЕМА ОКРАСКИ

An-10, The first prototype, Kiev, spring 1957.
 Ан-10, Первый экземпляр, Киев, весна 1957г.

An-10 prototype after fin development, summer 1957.
 Ан-10 после доработки кила, лето 1957г.

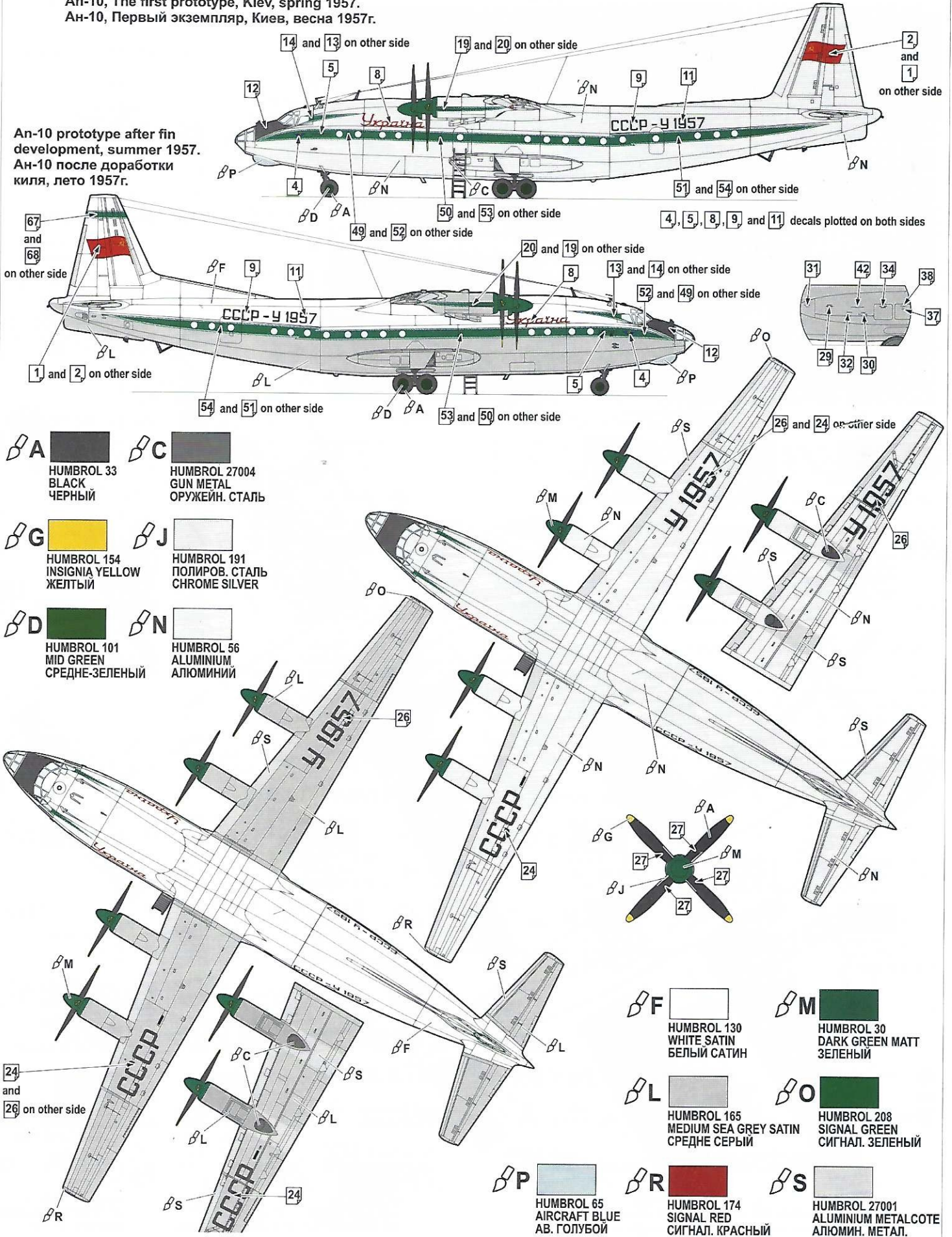

- A** HUMBROL 33 BLACK ЧЕРНЫЙ
- C** HUMBROL 27004 GUN METAL ОРУЖЕЙН. СТАЛЬ
- G** HUMBROL 154 INSIGNIA YELLOW ЖЕЛТЫЙ
- J** HUMBROL 191 ПОЛИРОВ. СТАЛЬ CHROME SILVER
- D** HUMBROL 101 MID GREEN СРЕДНЕ-ЗЕЛЕНый
- N** HUMBROL 56 ALUMINIUM АЛЮМИНИЙ

- F** HUMBROL 130 WHITE SATIN БЕЛый САТИН
- L** HUMBROL 165 MEDIUM SEA GREY SATIN СРЕДНЕ СЕРый
- P** HUMBROL 65 AIRCRAFT BLUE АВ. ГОЛУБОй
- M** HUMBROL 30 DARK GREEN MATT ЗЕЛЕНый МАТТ
- O** HUMBROL 208 SIGNAL GREEN СИГНАЛ. ЗЕЛЕНый
- R** HUMBROL 174 SIGNAL RED СИГНАЛ. КРАСНый
- S** HUMBROL 27001 ALUMINIUM METALCOTE АЛЮМИН. МЕТАЛ.



THE SCHEME OF COLOURING / СХЕМА ОКРАСКИ

An-10 prototype after tail unit development, autumn 1957.
 Ан-10 после доработки хвостового оперения, осень 1957г.

An-10 in VDNH USSR.
 Beginning of the 1960s
 Ан-10 в ВДНХ УССР.
 Начало 1960-х гг

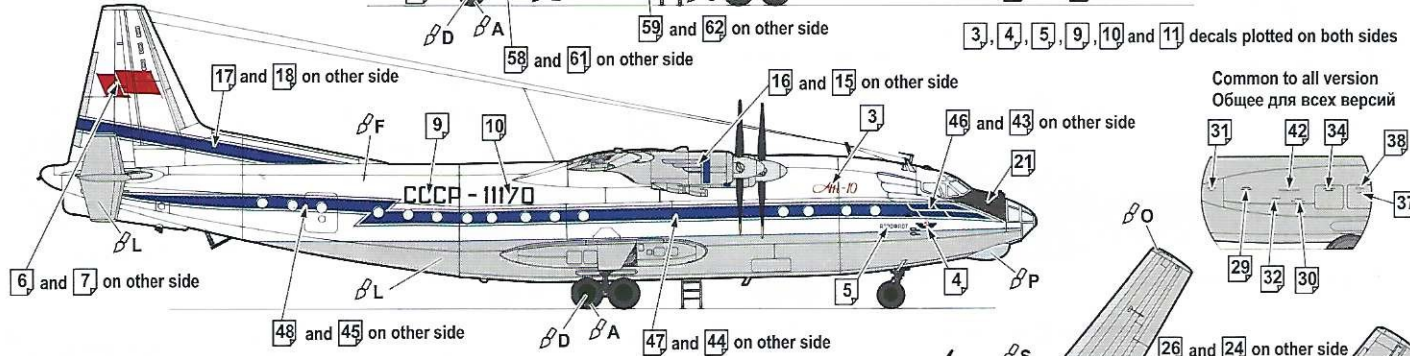
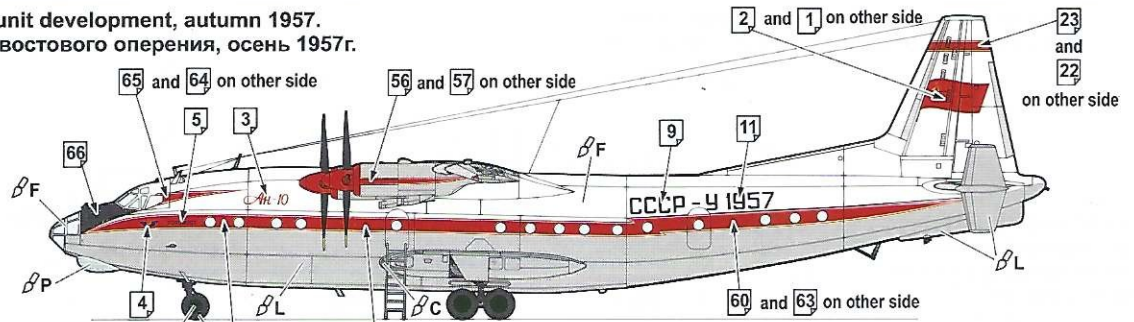

- A** HUMBROL 33 BLACK ЧЕРНЫЙ
- C** HUMBROL 27004 GUN METAL ОРУЖЕЙН. СТАЛЬ
- D** HUMBROL 101 MID GREEN СРЕДНЕ-ЗЕЛЕНый
- G** HUMBROL 154 INSIGNIA YELLOW ЖЕЛТЫЙ
- J** HUMBROL 191 ПОЛИРОВ. СТАЛЬ CHROME SILVER

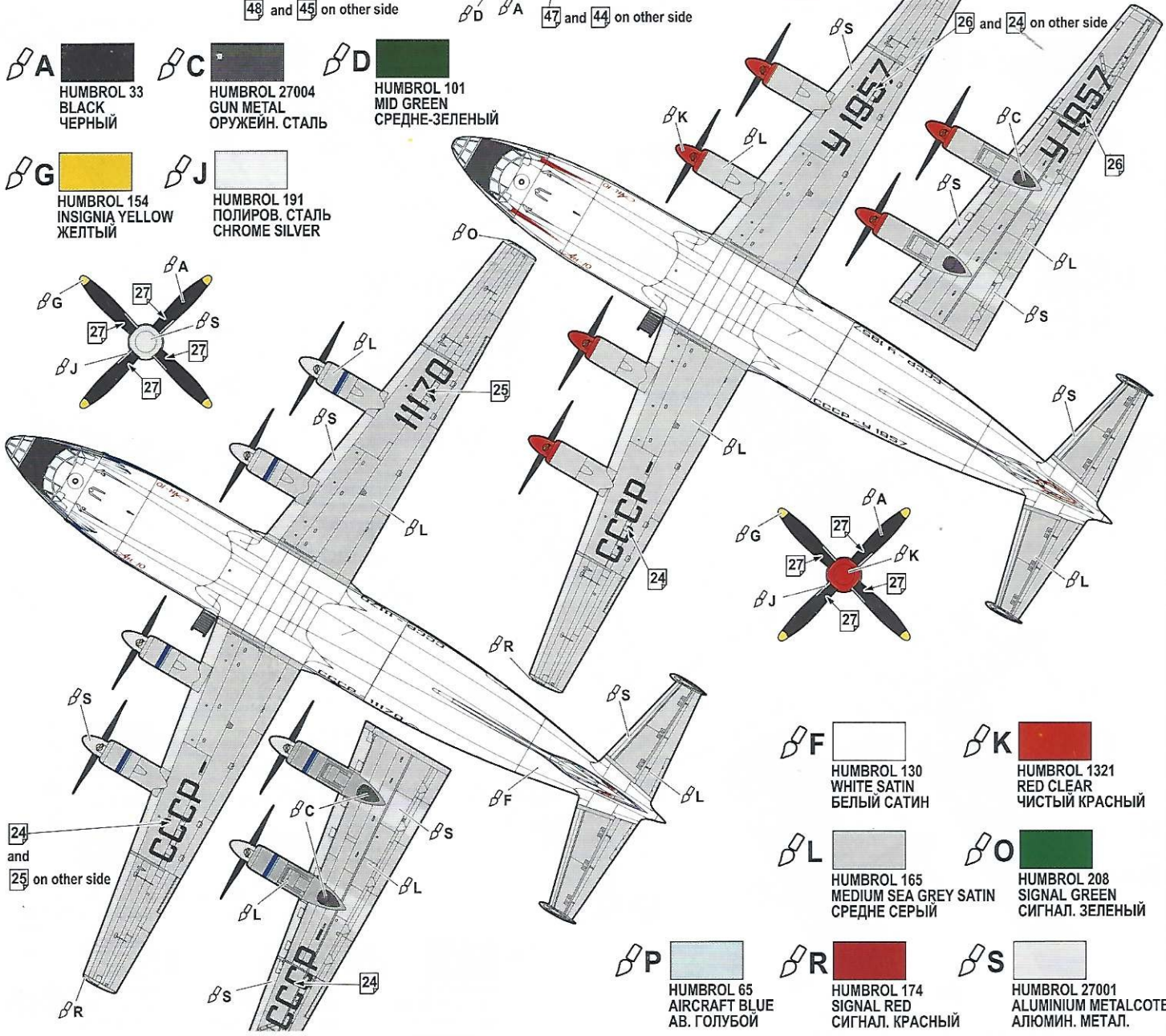
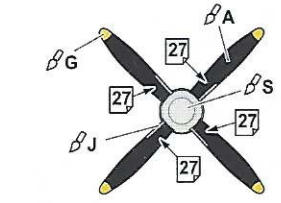

- F** HUMBROL 130 WHITE SATIN БЕЛЫЙ САТИН
- L** HUMBROL 165 MEDIUM SEA GREY SATIN СРЕДНЕ СЕРЫЙ
- P** HUMBROL 65 AIRCRAFT BLUE АВ. ГОЛУБОЙ
- K** HUMBROL 1321 RED CLEAR ЧИСТЫЙ КРАСНЫЙ
- O** HUMBROL 208 SIGNAL GREEN СИГНАЛ. ЗЕЛЕНый
- R** HUMBROL 174 SIGNAL RED СИГНАЛ. КРАСНЫЙ
- S** HUMBROL 27001 ALUMINIUM METALCOTE АЛЮМИН. МЕТАЛ.