

Uwaga!

Przed rozpoczęciem pracy dokładnie przeczytaj instrukcję. Zachowaj zasady bezpieczeństwa przy pracy z łatwopalnym klejem i farbami! Trzymaj model z dala od małych dzieci. Nie pozwalaj im brać do ust/nosa części plastikowych lub naciągać na głowę torebek plastikowych!

Wsparcie klienta: W przypadku jakichkolwiek problemów z modelem bez wahania wypełnij formularz zgłoszenia na stronie:

<http://www.armahobby.pl/webpage/wsparcie-faq.html>

Warning!

Before you start, please read the instructions carefully. Working with flammable glue and/or paint: please follow the safety recommendation of the manufacturers. Keep out of reach of small children! Do not allow them to place plastic parts in their mouths or noses or to pull plastic bags over their heads.

Customer care: In case of any problems with the model, please do not hesitate to contact us and fill the claim form on our website:

<http://www.armahobby.com/webpage/wsparcie-faq.html>

Legendarny samolot PZL P.11c znany jest przede wszystkim jako obrońca polskiego nieba we wrześniu 1939 r. Powstał w trzy lata po śmierci twórcy myśliwców z miewim płatem, Zygmunta Puławskiego. Jego konstruktorem był Wsiewołod Jakimiuk, który na przełomie 1933 i 1934 r. dokonał dość poważnej modyfikacji poprzedniego wariantu PZL P.11a. Zmiany polegały na zastosowaniu kratownicowej (zamiast półskorupowej) konstrukcji kadłuba w rejonie kabiny pilota, podniesieniu do góry fotela oraz obniżeniu silnika, co wydątnie poprawiło widoczność. Jednostką napędową nowego samolotu był mocniejszy, 600-konny wariant gwiazdowego silnika Merkury, produkowanego w Warszawie na licencji brytyjskiej firmy Bristol. Wzmocniono uzbrojenie, dodając dwa karabiny maszynowe w skrzydłach i wyrzutniki dla czterech bomb. Jakimiuk zastosował także zupełnie nowy, zaokrąglony obrys statecznika pionowego i przedłużył owiewkę za głowę pilota. Pierwsze P.11c z zamówionej serii 150 sztuk zaczęły wchodzić na uzbrojenie dywizjonów w roku 1935. Proces przebrzajania praktycznie trwał ok. dwóch lat, ale w rzeczywistości nie zakończył się aż do wybuchu wojny, ze względu na zwiększenie liczby eskadr. W efekcie prawie wszystkie dywizjony były wyposażone w obie wersje „jedenastek”: „a” i „c”, a dla trzech eskadr w ogóle maszyn P.11 zabrakło i musiały zadolować się samolotami PZL P.7a. W 1939 r. „jedenastki” walczyły od rana 1 września aż do wymuszonego atakiem sowieckim 17 września ewakuacji. Mimo iż były już wtedy maszynami przestarzałymi i ustępowały osiągom i uzbrojeniu nawet niemieckim bombowcom, dzięki dużej zwrotności i wyszkoleniu pilotów odnosiły zwycięstwa, także nad trudniejszymi przeciwnikami: Messerschmittami. Choć straty były spore, do Rumunii udało się ewakuować aż 35 sprawnych PZL P.11c, które zostały przejęte przez Rumunów i dołączyły do używanych przez nich P.11b, P.11f oraz P.24 w eskadrach bojowych oraz szkołach lotniczych. Od 22 czerwca 1941 „jedenastki” z żółtymi krzyżami brały udział wojnie przeciwko Związkiowi Sowieckiemu, pozostając na froncie aż do września 1943 roku! Do dziś zachował się tylko jeden egzemplarz PZL P.11c – „biała dwojka” w zbiorach Muzeum Lotnictwa Polskiego w Krakowie, która przetrwała wojnę jako eksponat berlińskiej kolekcji samolotów.

Legendary PZL P.11c is known as a defender of the Polish skies in September 1939. It has been created three years after the death of Zygmunt Puławski, designer of the gull-winged PZL fighters family. The „c” version has been designed by Wsiewołod Jakimiuk as a development of the previous version, the PZL P.11a. Modifications included fuselage front (truss construction instead of stressed-skin), raising of the pilot's seat and lowering the engine, which improved visibility from the cockpit. Power unit was stronger, 600 hp variant of the British Bristol Mercury version, license produced in Warsaw. Armament was strengthened with two additional machine guns in wings and racks for four bombs. Jakimiuk introduced also completely new rounded fin shape and longer streamlined fairing behind pilot's head.

First P.11c from the ordered batch of 150 airframes reached the units in 1935. Air force re-armament process lasted for two years, but in fact was never fully finished due to creation of the new squadrons. As a result, almost all the fighter wings went to the war with PZL P.11 in both „a” and „c” versions and for three squadrons there were no „elevens” at all, so these had to use obsolete PZL P.7a.

In 1939 the „elevens” fought the Germans since 1st September morning till the evacuation forced by the Soviet aggression on 17th September. Despite being already quite obsolete and inferior in speed and armament even to the German bombers, thanks to extraordinary maneuverability and pilot's skills P.11 fighters managed to effectively oppose the enemy, sometimes even to win in dogfights against most dangerous foe, the Messerschmitt. While the losses have been high, 35 airworthy PZL P.11c were evacuated to Romania. These planes have been confiscated by Romanians and joined their PZL P.11b, P.11f and P.24 in combat units and aviation schools. Since 22nd June 1941 the „elevens” marked with yellow crosses took part in the war against Soviet Union, remaining in frontline units till the September 1943!

Today exists only one PZL P.11c example. It is the „white 2” in the Polish Aviation Museum in Cracow. It survived the war as a part of the Berlin aviation collection.

Many thanks to Marek Rogusz and Grzegorz Mazurowski

Podziękowania dla Marka Rogusza i Grzegorza Mazurowskiego

Kalkomania/ Decals



Części przezroczyste/ Clear parts



Elementy fototrawione/
Photo etched parts

Części plastikowe/ Plastic parts

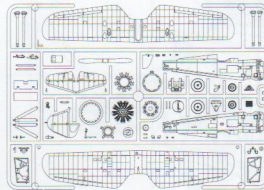

Maski – szablon / Masks – template



Kolory farb/ Paint colours	Hataka	AK RC	Lifecolor	AMMO	Humbrol	Vallejo	Tamiya	Kolory farb/ Paint colours	Hataka	AK RC	Lifecolor	AMMO	Humbrol	Vallejo	Tamiya
A Matt Silver FS 37178	HTK-C003	RC210	LC74	195	11	71.063	X-11	E Dark Polish Khaki FS 30108	HTK-C010	-	LC17*	F-508*	186*	70.984*	XF-10*
B Matt Black FS37038	HTK-C100	RC001	LC02	046	33	71.057	XF-1	F Light Polish Khaki/ Dark Earth/FS 30118	HTK-C011	RC287	UA547	070	29	71.057	XF-52*
C Matt Brown FS0051	HTK-C188	RC066	LC17	085	180	71.271	XF-68	G Gun Metal FS17178 + FS17038	HTK-C106	RC015	LC26	045	53	71.073	X-10
D Polish Light Blue-Gray FS 38473	HTK-C036	*RC285	*UA074	*211	*165	*71.335	*XF-19	*Kolor zbliżony/approximate colour							

Manufacturer: Arma Hobby S.C.
Ostrobramska 101/200; 04-041 Warszawa, Poland
www.armahobby.pl www.armahobby.com
kontakt1@armahobby.pl

© 2021 Arma Hobby S.C. all rights reserved



montaż symetryczny/
symmetrical assembly



zegnij/
bend



usuń/
remove



obrót/
rotate



kalkomania/
decals



nawierć/
drill



zwin/
roll



wyбір/
option

1

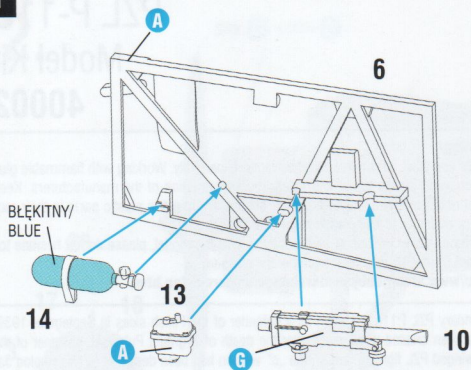

2

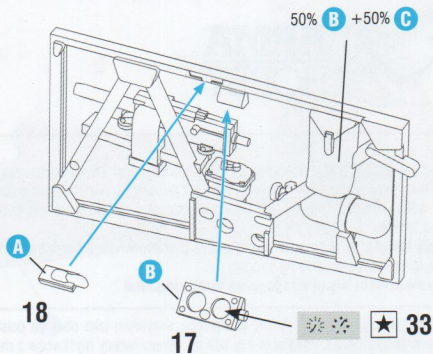

3

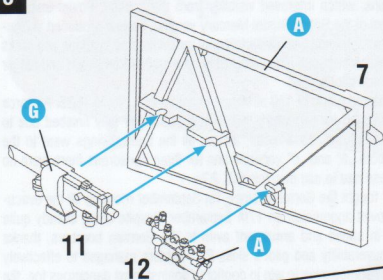

4

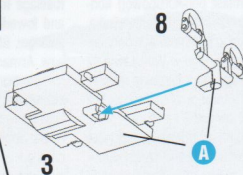

5

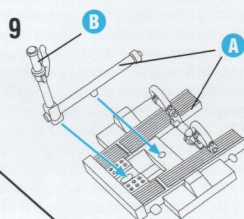

6

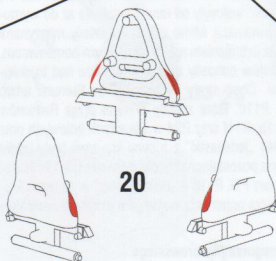

DLA LEPSZEGO
SPASOWANIA
DELIKATNIE ZESZLIJ
OBA BRZEGI ZAGŁÓWKA

FOR BETTER FIT
GENTLY TRIM
BOTH SIDES
OF THE HEADREST

50% B +50% C

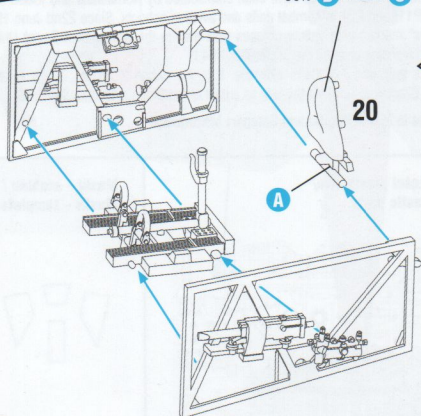

7

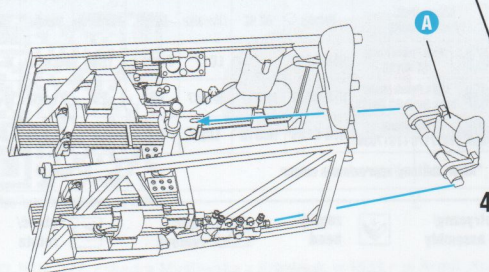

9

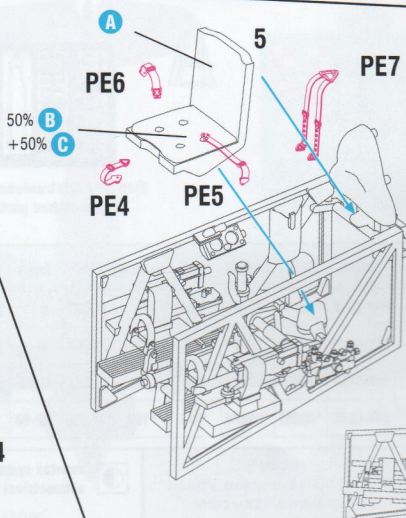

8

10

prawa połowa kadłuba/right side of the hull

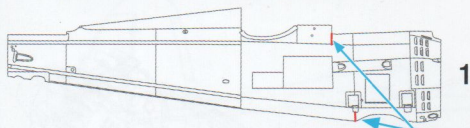

lewa połowa kadłuba/left side of the hull

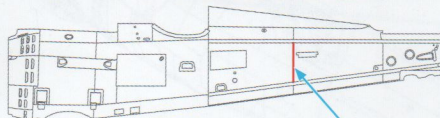

2

WYTRASZUJ LINIE PODZIAŁU/MAKE LINE

11

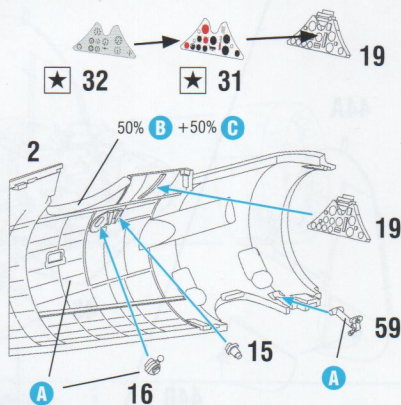

12

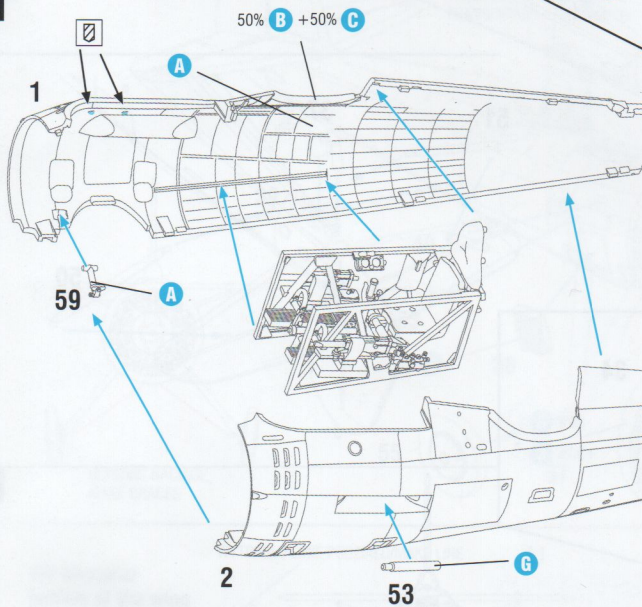

13

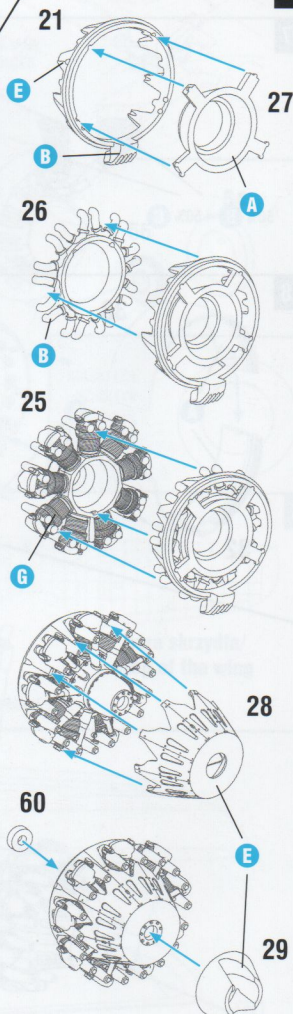

14

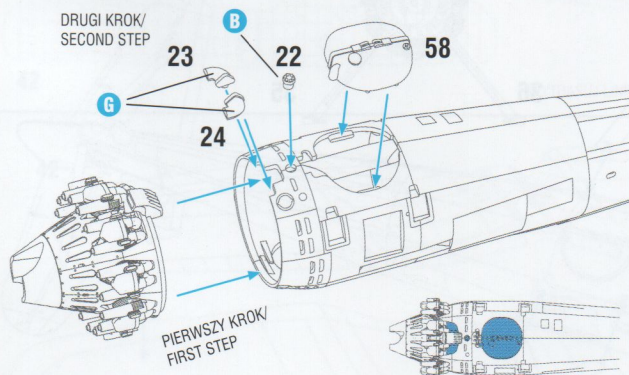
DRUGI KROK/
SECOND STEPPIERWSZY KROK/
FIRST STEP

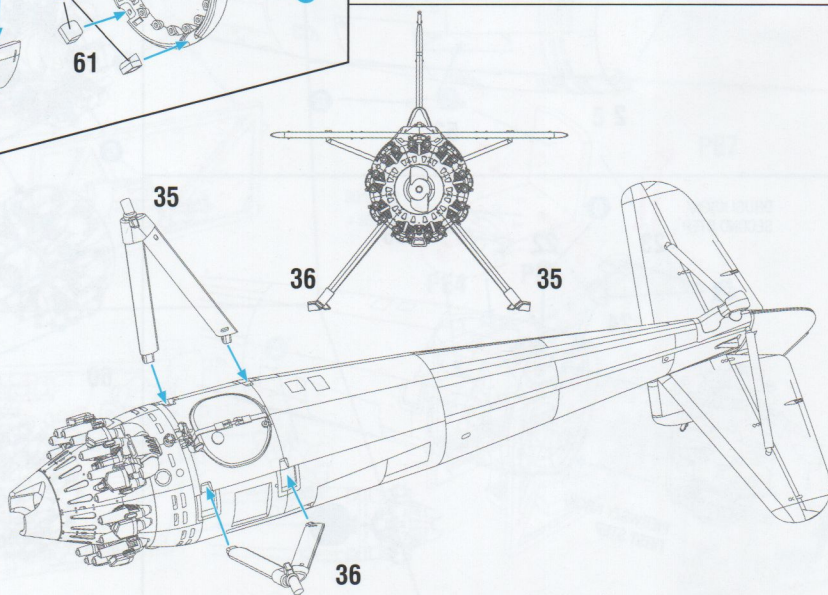
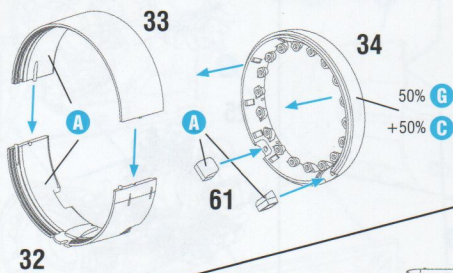
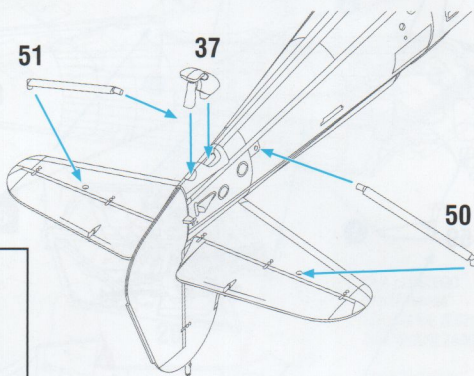
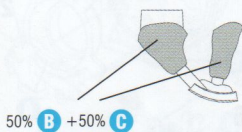
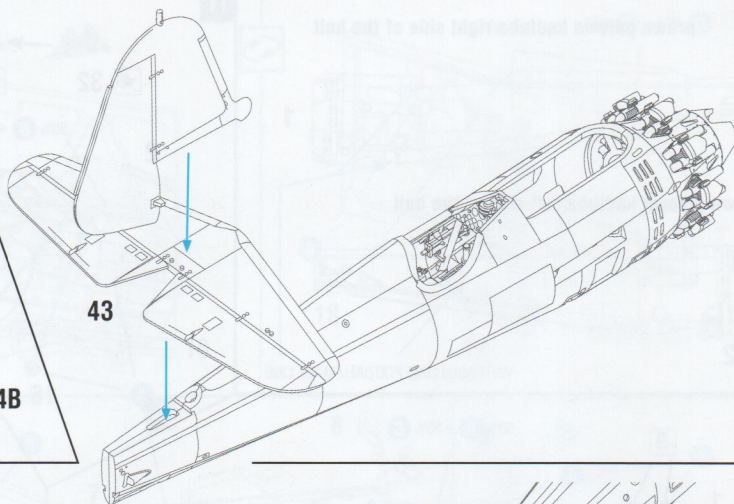
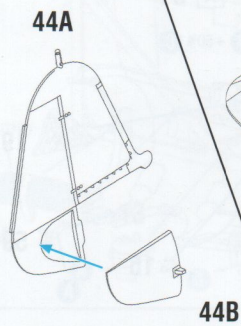

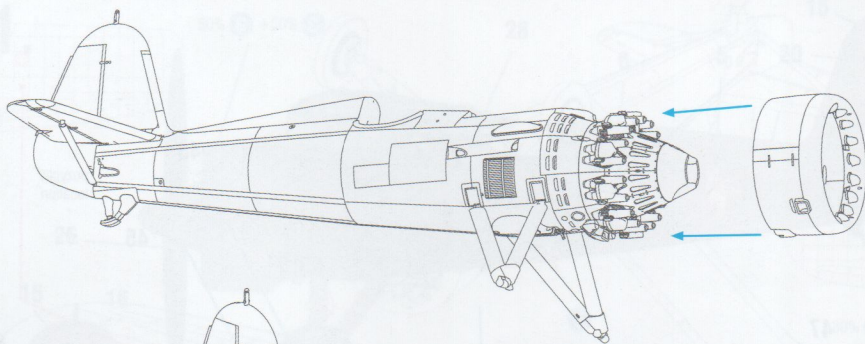

21

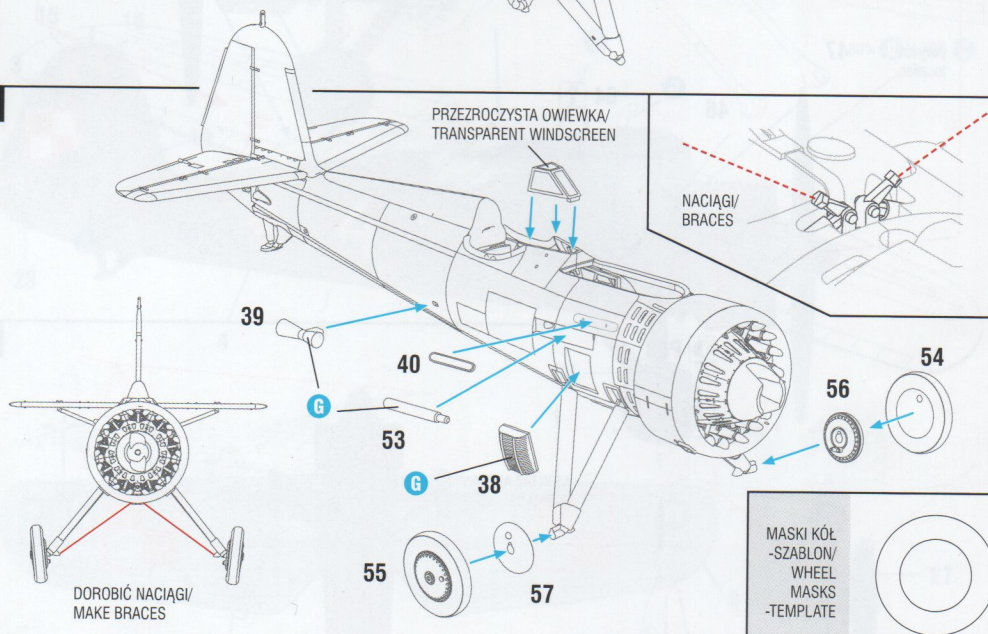

22

dół skrzydła/
bottom of the wing

WYTRASZ LİNIE PODZIAŁU/MAKE LINE

41



42

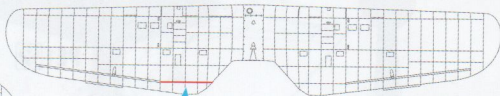

górn skrzydła/
top of the wing

WYTRASZ LİNIE PODZIAŁU/MAKE LINE

23

42

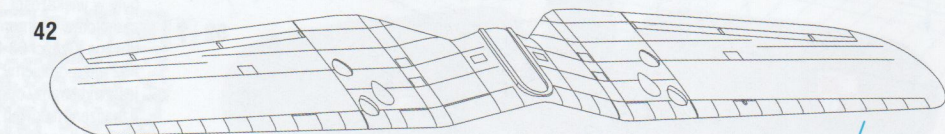

41

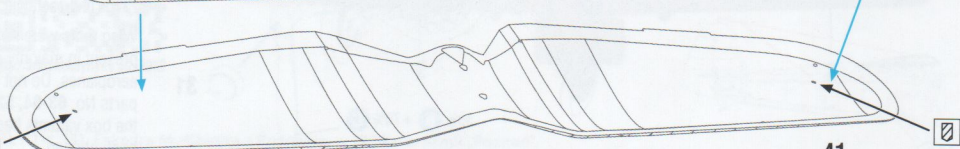

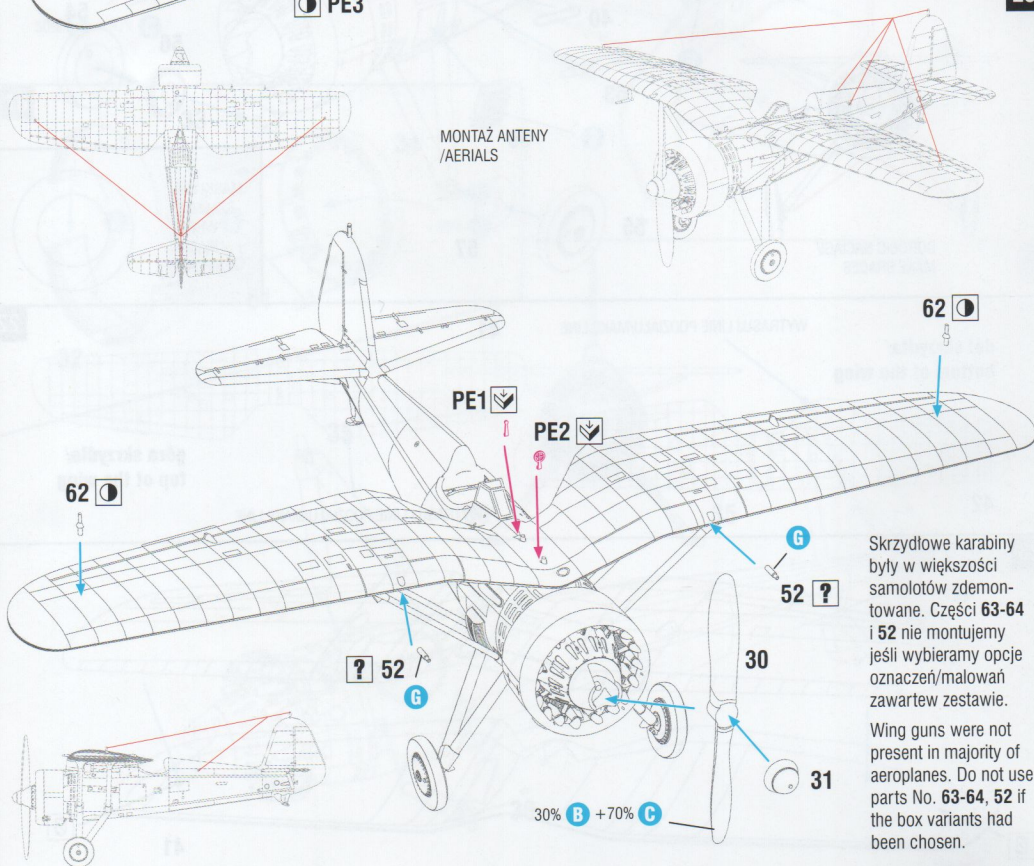
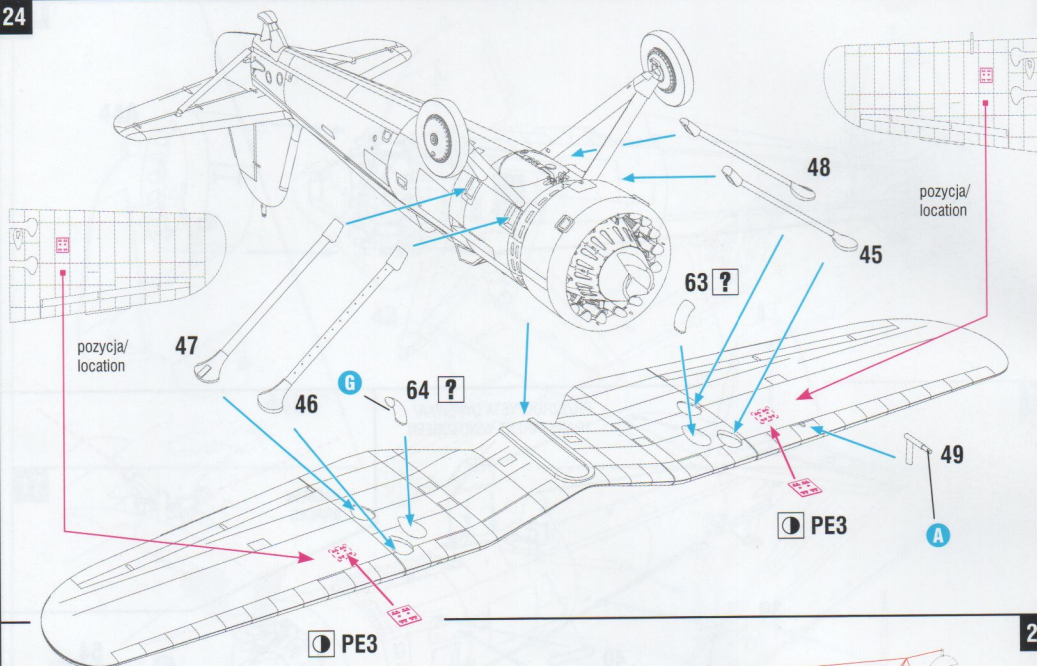

Skrzydłowe karabiny były w większości samolotów zdemontowane. Części 63-64 i 52 nie montujemy jeśli wybieramy opcje oznaczeń/malowań zawartę zestawie.

Wing guns were not present in majority of aeroplanes. Do not use parts No. 63-64, 52 if the box variants had been chosen.

30% B +70% C

1.

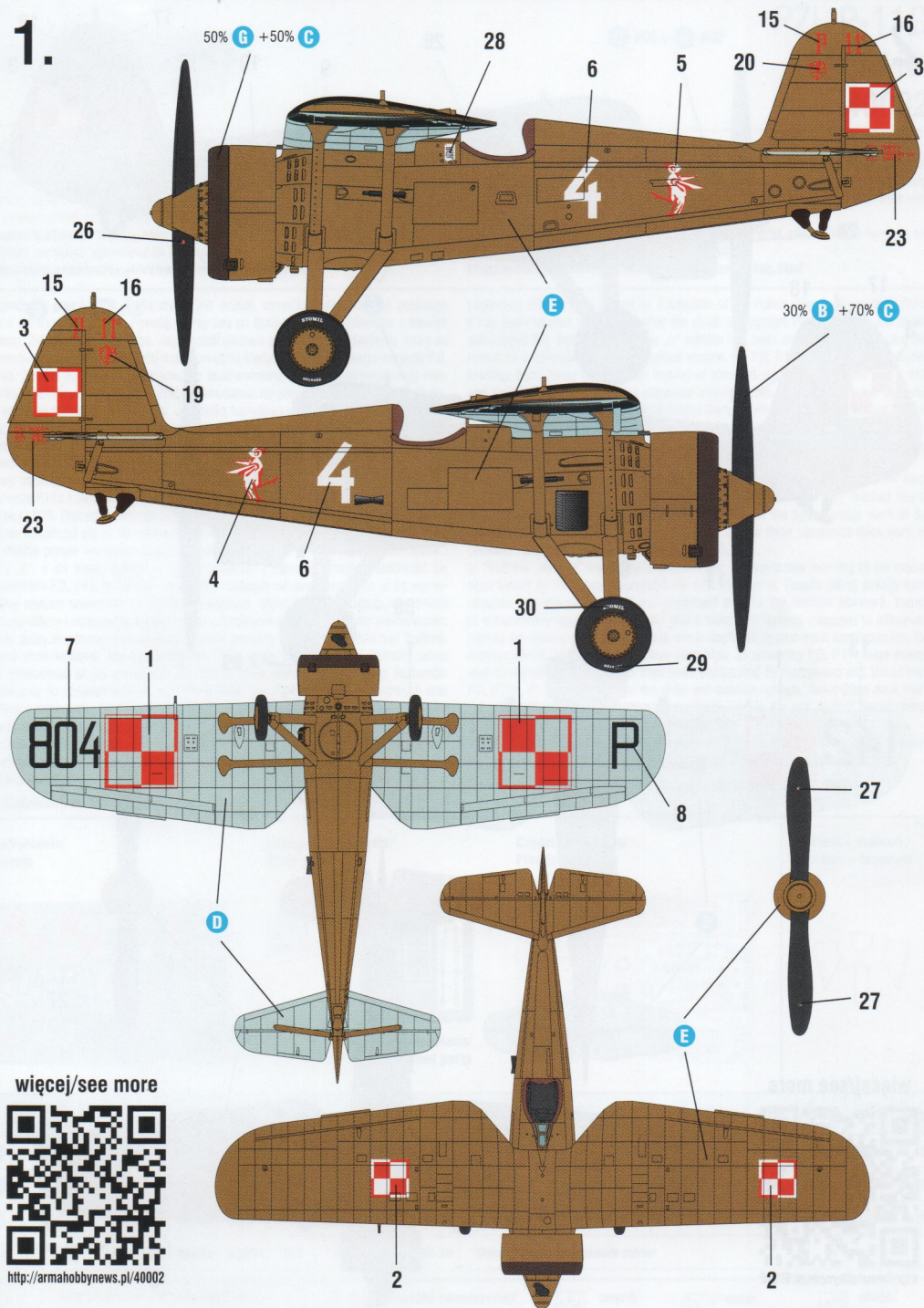

więcej/see more



<http://armahobbynews.pl/40002>

PZL P.11c, 131. Eskadra Myśliwska z Poznania, w 1939 r. w Armii „Poznań”.

PZL P.11c, 131. Fighter Squadron from Poznań, in 1939 in „Poznań” Army.

2.

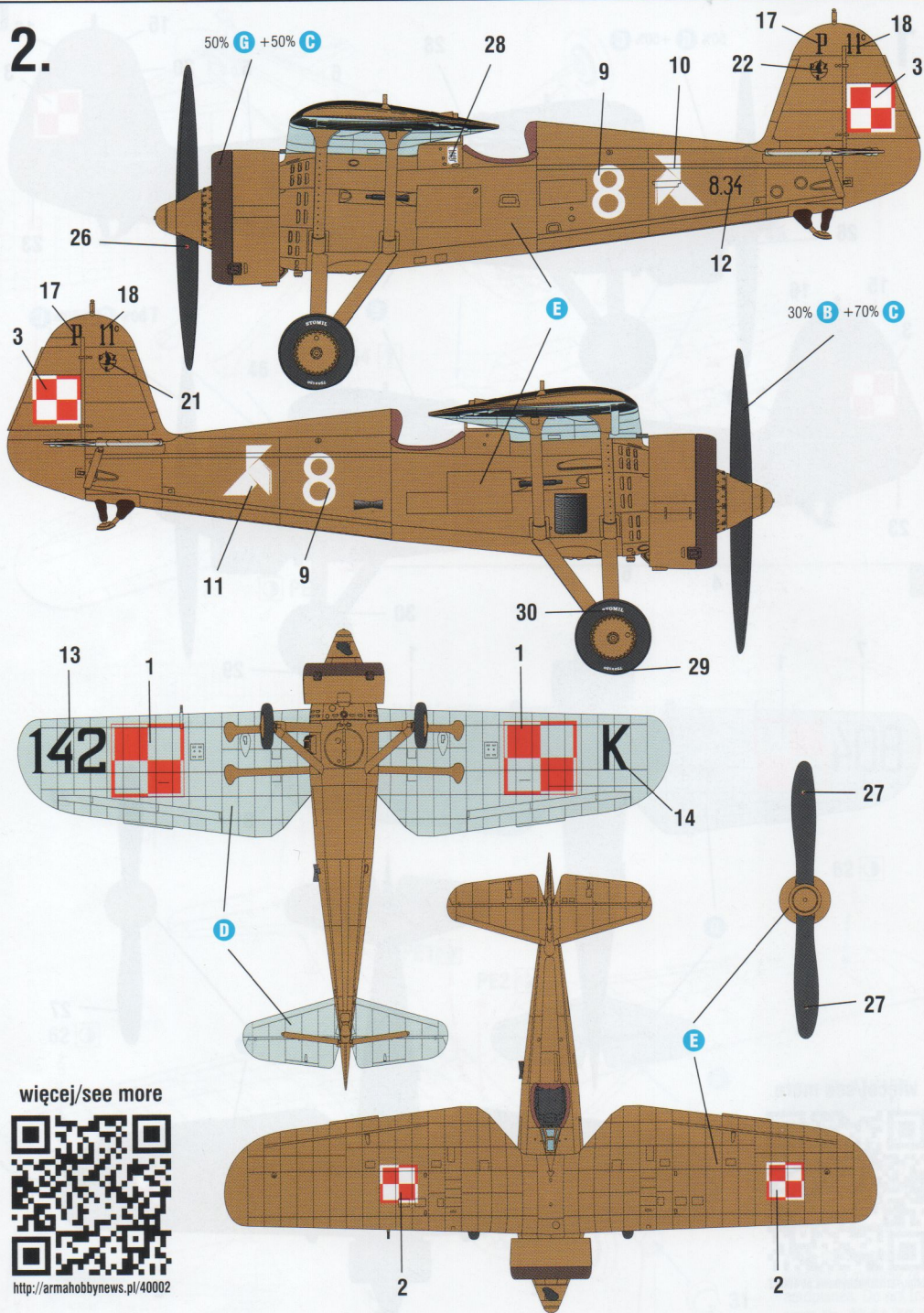

więcej/see more



<http://armahobbynews.pl/40002>

PZL P.11c, 122. Eskadra Myśliwska z Krakowa, w 1939 r. w Armii „Kraków”.

PZL P.11c, 122. Fighter Squadron from Cracow, in 1939 in „Kraków” Army.