



HURRICANE Mk.I 'I.R. GLEED'

00122 1:72 ハリケーン Mk.I "I・R・グリード"

ホーカー社の主任設計技師シドニー・カムは1934年英空軍から内示された次期戦闘機の設計仕様に基つきロールスロイスPV-12エンジンを装備した機体を設計しました。この設計が英空軍に採用され、原型1号機(K5083)が1935年11月6日に初飛行し、時速504km/hという良好な結果を得ました。1936年6月、量産型600機が発注され、制式にハリケーンという名称となり、1937年末には第111中隊に引き渡しが始まりました。前期型の2翅の固定ピッチプロペラ、羽布張りの主翼が、1939年からの後期型では、金属製外皮の主翼、3翅の可変ピッチプロペラに変わりエンジンもマー

リンIIIに変更され、性能もよくなりましたが、銅管羽布張りという胴体の構造は残されました。第二次世界大戦が始まるとハリケーンは旧式機となってしまいましたが、1940年のバトルオブブリテンでは、スピットファイアが敵戦闘機、ハリケーンがおもに敵爆撃機と戦いドイツ空軍を撃退し、イギリス本土を死守しました。

〈データ〉(MkI後期型) 乗員：1名、全幅：12.192m、全長：9.677m、全高：3.67m、全備重量：2,924kg、エンジン：マーリンIII (出力1,030馬力)、最大速度：528km/h (高度6,100m)、武装：7.7mm機関銃×8

Sidney Camm, chief designer for the Hawker Engineering Company, had vision to see that the biplane era was nearing its end. In 1925 he designed a monoplane (never built) knowing that this was the fighter type of the future. In 1933, under Camm's direction, Hawker began work on a monoplane which was an adaption of their successful Hawker Fury biplane. It initially used a 660 hp Rolls Royce engine, but was changed to the higher potential 1 Rolls Royce PV12, that became the famous Merlin engine. In late 1934 a mockup of the "interceptor Monoplane" was begun, and approval was received for a prototype on 21 February 1935. It flew for the first time on 6 November 1935 with George Bulman at the controls. An order for 600 Mk.I Hawker aircraft was received on 3 June 1936, and the name Hurricane was approved that same month. The Hurricane Mk.I early had fabric outer wing surfaces, a fixed two blade Watts wooden propeller, early ejector exhaust pipes

and a tall tail antenna. The Mk.I late had all metal wings, a three blade DeHavilland or Rotol variable pitch propeller, type II exhaust stacks; short tail antenna and a rear view mirror on the windscreen. The Mk.I Hurricane was at the forefront during the Battle of Britain in WWII and is credited, along with the Spitfire, with saving England from invasion by Germany, during that dark period in history.

This kit features the marking of the aircraft flown by No.87 squadron leader I. R. "Widge" Gleed.

DATA Crew: 1; Wingspan: 12.192m; Length 9.677m; Height: 3.67m; Max gross weight: 2924kg; Engine : V-12 Rolls Royce Merlin III rated at 1,030hp; Max speed: sea level 408km/h, 6,100m 528km/h; Range: 683k (w/20 minute reserve); Armament: 7.7mm machine guns X 8; First flown: 11/06/35 (prototype)



デカールをはってください。
APPLY DECAL
HEIAR ABZIEHBILD
APPLIQUER DECALOMANIE

APPLICARE DECALCOMANIE
PONER CALCOMANIA
貼上水印紙



穴をあけてください。
OPEN HOLE
ÖFFNEN
FAIRE UN TROU

FORO APERTO
HACER AGUJERO
鑽孔



穴をうめてください。
FILL HOLE
SCHLIESSEN
BOUCHER LE TROU

FORO PIENO
EMPLUJE EL AGUJERO
把孔填平



切り取ってください。
SEPARARE
CORTAR
ENTFERNEN
RETIKER

このキットに接着剤及び塗料は含まれておりません。プラスチック専用の物を別にお求め下さい。

1 コクピットの組み立て Cockpit Assembly



351

352

364

Mr.カラー飛行機色セット①
INTERIOR COLOR (18色3本入り)

FS34131 シルバー・クロムメイト タイプI
ZINC-CHROMATE TYPE I

FS33481 クロムメイト イエロープライマー
CHROMATE YELLOW PRIMER

BS293 エアクラフト グレイグリーン
AIRCRAFT GRAY GREEN

2 胴体の組み立て Fuselage Assembly



デカールをはってください。
APPLY DECAL

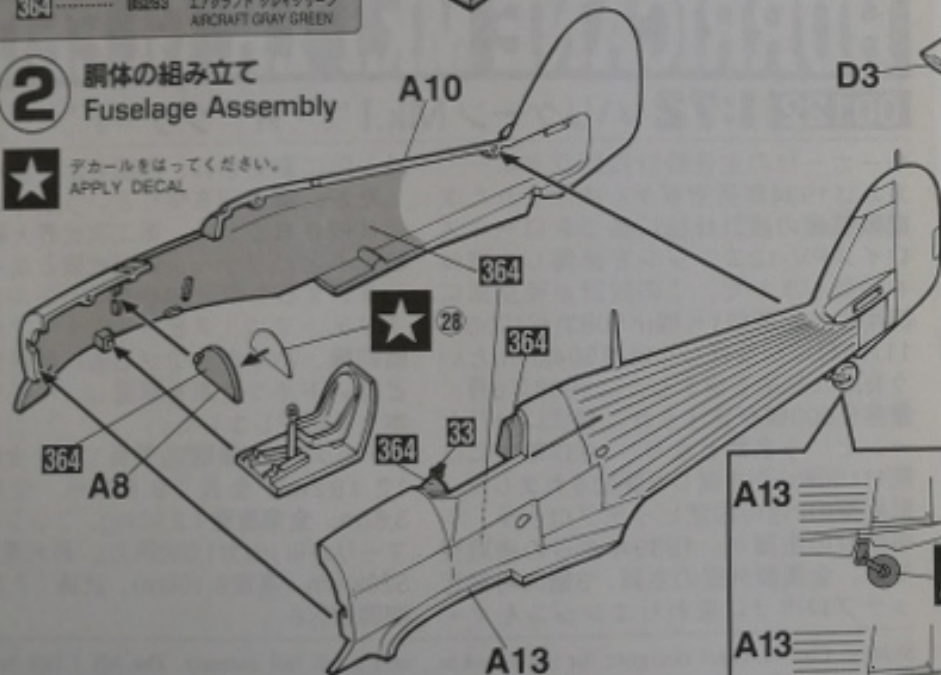

3 主翼の組み立て Main Wing Assembly

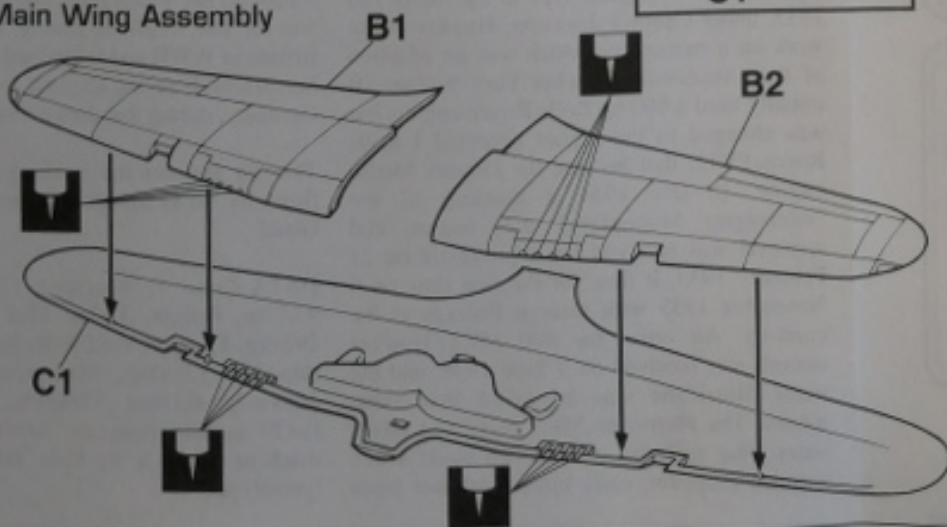

4 主翼と水平尾翼の取り付け Main Wing & Horizontal Stabilizer Installation

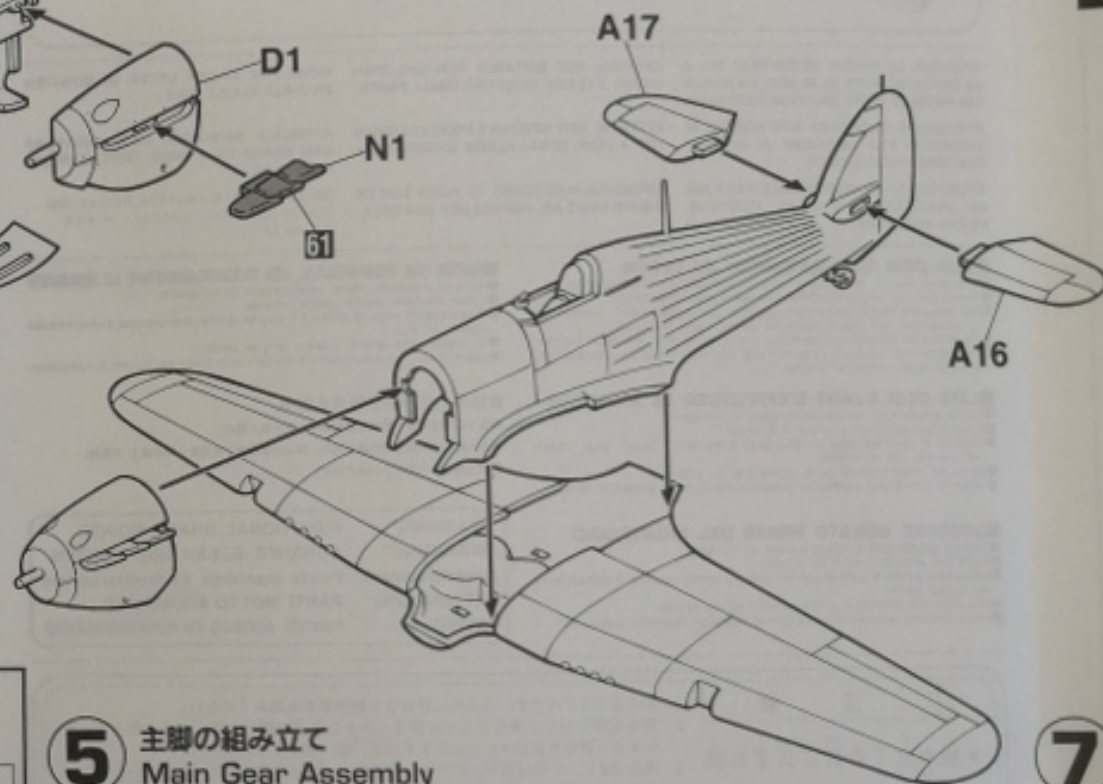

5 主脚の組み立て Main Gear Assembly

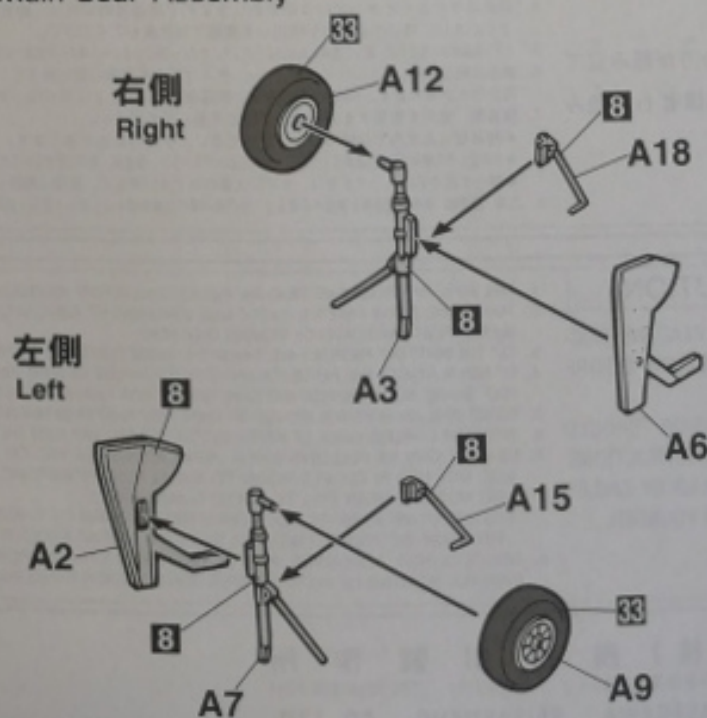

7

SEPARARE
CORTAR
切去

にお求め下さい

6 各部分の取り付け Various Parts Installation

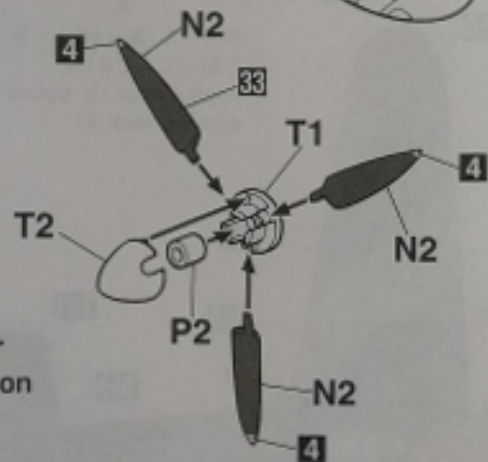
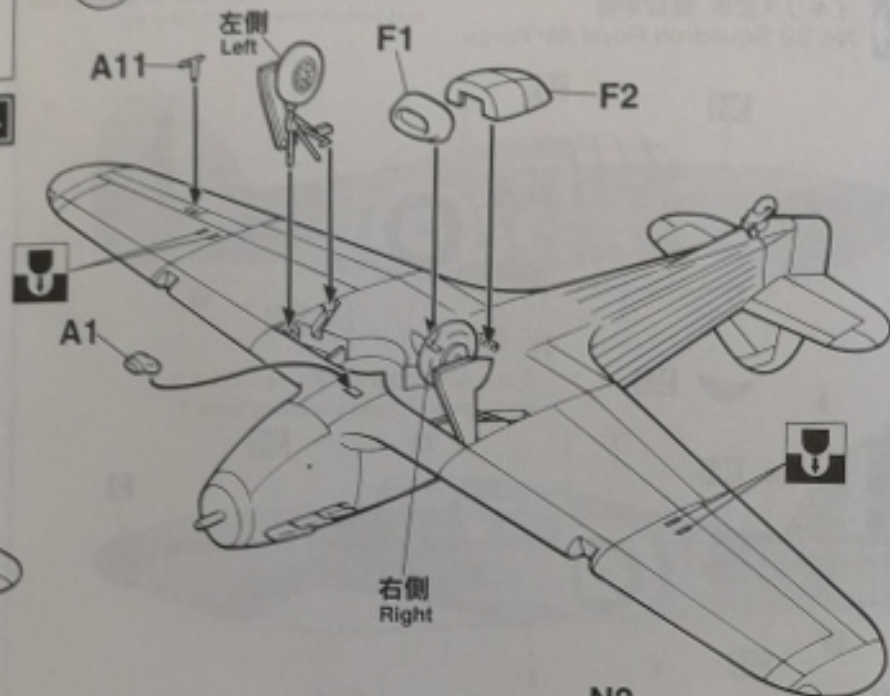

7 キャノピーとプロペラの取り付け Canopy & Propeller Installation

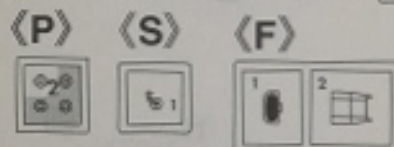
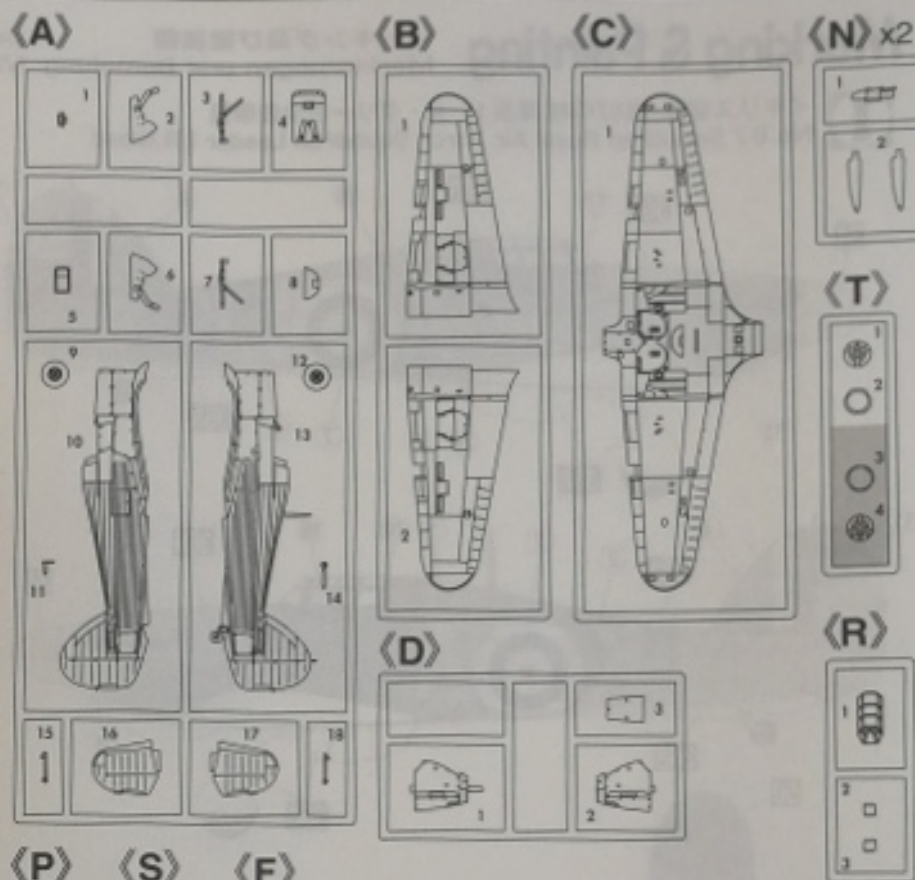
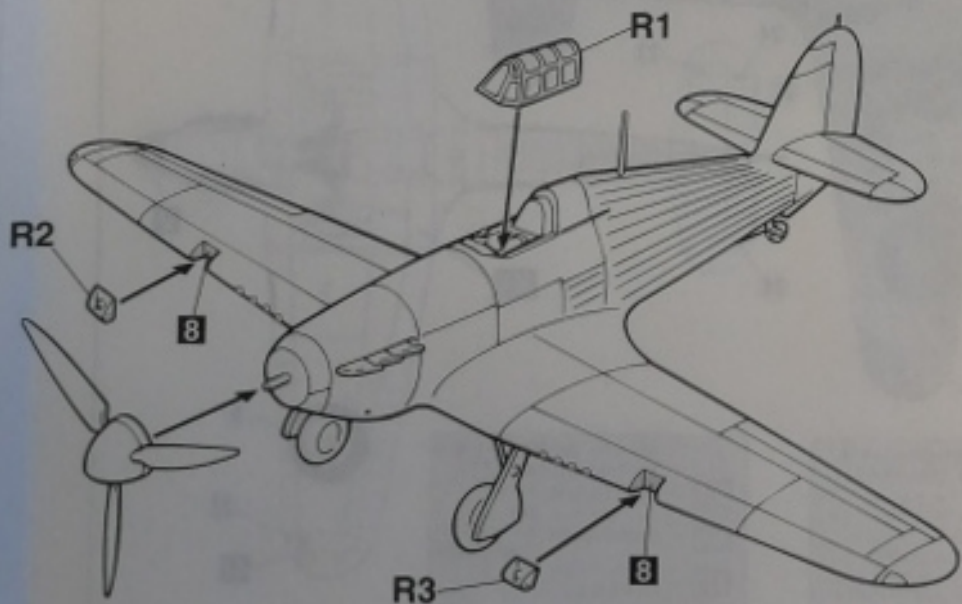

この部品は使用しません。
Parts not for use.
Teile werden nicht verwendet.
Pièces à ne pas utiliser.
Parti non per uso.
Partes para no usar.
不要使用する部材

(郵便振替のご利用方法)

郵便局の払い込み用紙の通信欄に、部品請求カードを参考に、ART No. スケール、製品名、部品名、数量を必ずご記入ください。払込人住所氏名欄には電話番号もお書きの上、口座番号00870-5-42287、加入者名 (株) 長谷川製作所でお申し込みください。

For Japanese use only.

■部品請求をなさる方は、あなたの氏名、住所、郵便番号、電話番号を1字づつはっきり書いて、下のカードと共に申し込みください。

— 部品請求カード —

00122 1:72 ハリケーン Mk.IV-R-グリード

部品を紛失したり、破損された方は、このカードの必要部品を○でかこみ代金を現金書留または郵便小為替で当社サービス係までお申しください。(1,000円以下の部品請求には、必ずお返しもできます。)

A部品	450円	R部品	250円
B部品	350円	S部品	200円
C部品	350円	T部品	250円
D部品	300円	F部品(ポリキャップ)	150円
F部品	250円	デカール	700円
N部品(1枚)	250円		

0009

ART No.00122

上記の価格は予告なく変更する場合がありますのでご了承ください。「部品請求カード」1枚につき1キット分のパーツのご請求を受けることができます。

2	H2	ブラック(黒)	BLACK
4	H4	イエロー(黄)	YELLOW
8	H8	シルバー(銀)	SILVER
33	H12	つや消しブラック(黒)	FLAT BLACK
34	H25	スカイブルー	SKY BLUE
47	H90	クリアーレッド	CLEAR RED
50	H93	クリアーブルー	CLEAR BLUE
61	H76	焼鉄色	BURNT IRON
361		ダークグリーン	DARK GREEN
364		エアクラフトグレイグリーン	AIRCRAFT GRAY GREEN
368	BS381C/210	スカイ	SKY
369	BS381C/450	ダークアース	DARK EARTH

塗料指定の H はグンゼ産業・Mr.カラー、H(T)は水性ホビーカラーの番号です。このキットには接着剤は入っていませんので別にお求めください。

H(T) in painting indication is the number of Gunze Sangyo Aqueous Hobby Color, while H is that of Mr. Color. Glue is not included in this kit.

H(T) bei Bemalungshinweisen ist die Nummer der Aqueous-Hobby-Color von Gunze Sangyo, während H den Ton der Farbe Mr. Color anzeigt. Im Bausatz ist kein Klebstoff enthalten.

Sur le guide de peinture, H(T) correspond au numéro de couleur GUNZE SANGYO AQUEOUS HOBBY COLOR, alors que H correspond à Mr. COLOR. La colle n'est pas fournie dans ce kit.

H(T) nella indicazione della pittura è il numero della Gunze Sangyo del colore ad acqua per Hobby, mentre H è quello di Mr. Color. La colla non è inclusa nella scatola di montaggio.

H(T) en indicaciones de pintado. Este es el número de Gunze Sangyo Aqueous Hobby Color, mientras H es el de Mr. Color. El pegamento no está incluido en el kit.

H(T) 塗料指定番号は代表色は出品水性模型塗料の編號、H(T) 則代表色は出品油性模型塗料の編號、塗料は別にお求め下さい。

Marking & Painting

マーキング及び塗装図
Markierungen und Bemalung

Decoration et Peinture
Marchio & Pittura

Decoracion y Pintura
標貼及着色指示

◆この塗装図は1/72スケールを、側面65%、
上下面50%に縮小してあります。
◆This marking chart has been reduced by
65% in the side view and 50% in the top
and bottom views from 1/72 scale.

1 イギリス空軍 第87中隊 隊長 I・R・グリード少佐乗機
No.87 Squadron Royal Air Force Squadron Leader I.R.Gleed

2 イギリス空軍 第32中隊
No.32 Squadron Royal Air Force

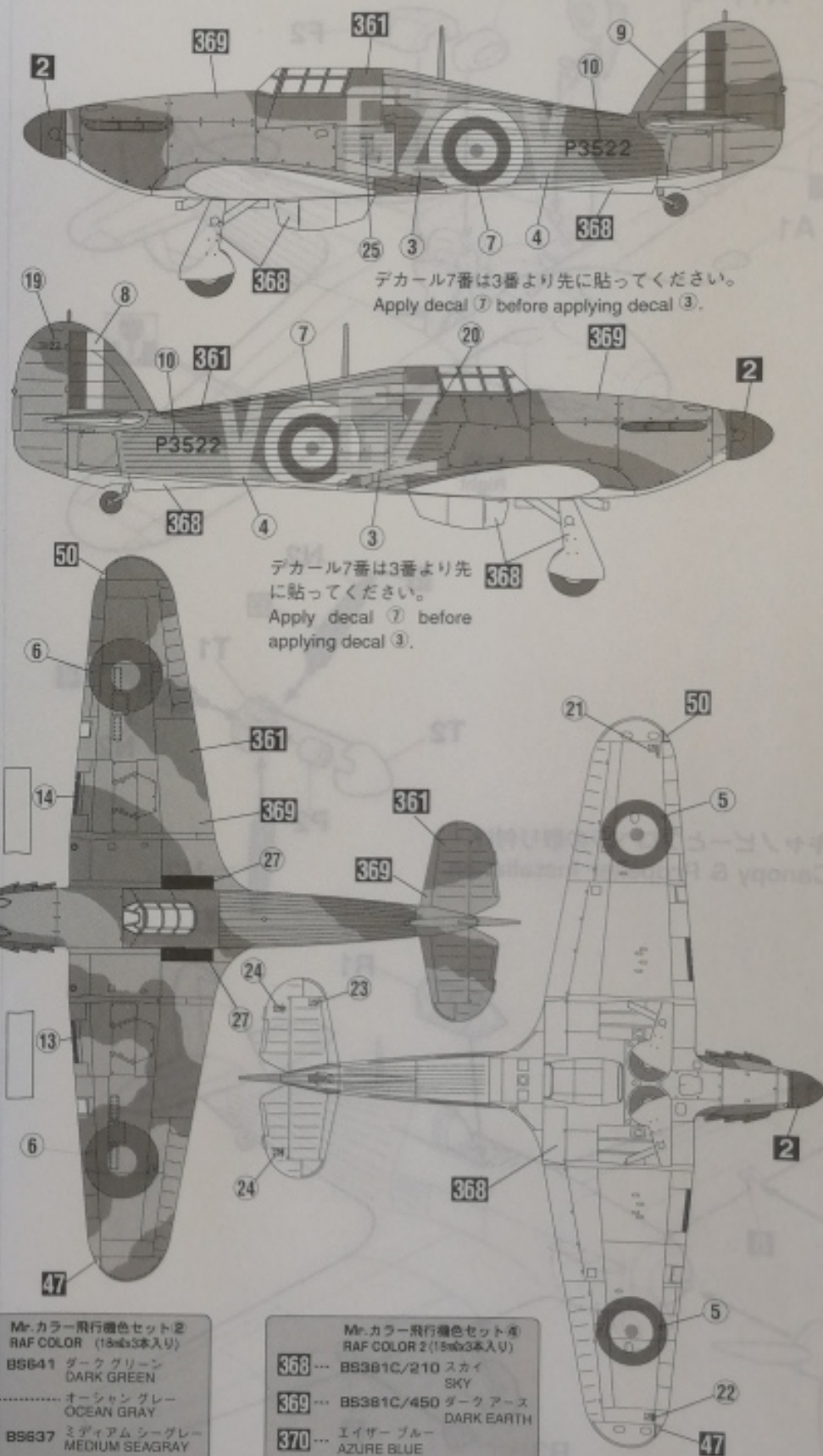
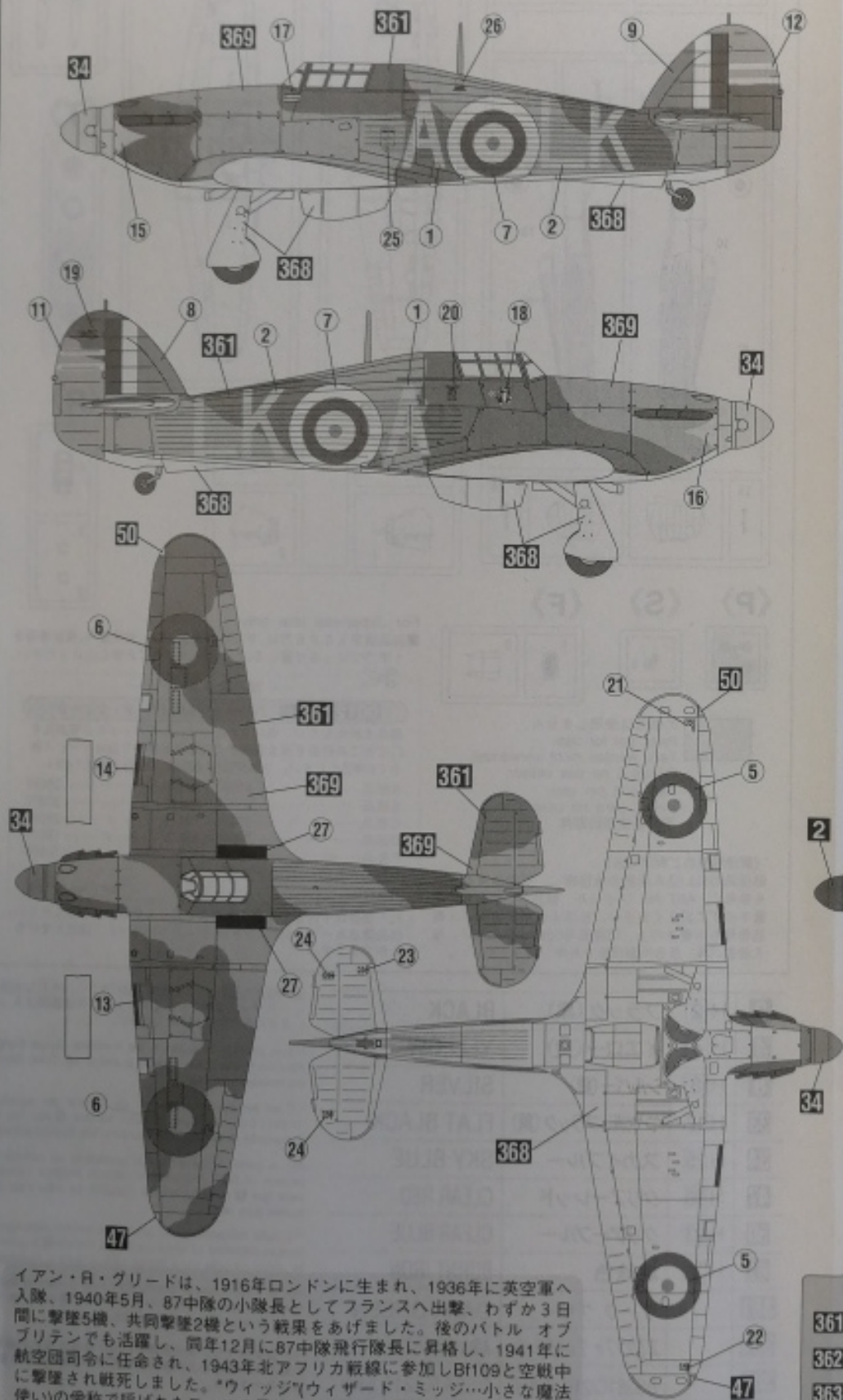

デカール7番は3番より先に貼ってください。
Apply decal ⑦ before applying decal ③.

デカール7番は3番より先
に貼ってください。
Apply decal ⑦ before
applying decal ③.

イアン・R・グリードは、1916年ロンドンに生まれ、1936年に英空軍へ
入隊、1940年5月、87中隊の小隊長としてフランスへ出撃、わずか3日
間に撃墜5機、共同撃墜2機という戦果をあげました。後のバトル オブ
ブリテンでも活躍し、同年12月に87中隊飛行隊長に昇格し、1941年に
航空団司令に任命され、1943年北アフリカ戦線に参加しBF109と空戦中
に撃墜され戦死しました。*ウィッジ(ウィザード・ミッジ…小さな魔法
使い)の愛称で呼ばれたエースの最終スコアは14.5機でした。

Mr.カラー飛行機色セットB
RAF COLOR (18色3本入り)

361	BS641	ダークグリーン DARK GREEN
362	オーシャングレー OCEAN GRAY
363	BS637	ミディアムシーグレー MEDIUM SEAGRAY

Mr.カラー飛行機色セットB
RAF COLOR 2(18色3本入り)

368	BS381C/210	スカイ SKY
369	BS381C/450	ダークアース DARK EARTH
370	エイザーブルー AZURE BLUE