

Revell



Fairey Swordfish Mk I/III

1:72

Plastik-Modellbausatz
Plastic modelkit
Modèle réduit
Modelbouwdoos

↔ 15,2 cm

⟳ 19,0 cm

Flugzeug-Illustration,
Aircraft-illustration,
Illustration d'un avion
Vliegtuig-illustratie:
J. Velc

04115



Pas de décalcomanies disponibles actuellement.



FAIREY SWORDFISH Mk. I/III

04115-0389

© 2003 BY REVELL AG.

PRINTED IN GERMANY



FAIREY SWORDFISH Mk. I/III

Im April 1934 flog der Prototyp der Fairey T.S.R.II (Torpedo Spotter Reconnaissance) zum ersten Mal. Der große einmotorige Doppeldecker mit der Bezeichnung „Swordfish“ (Schwertfisch) war für den land- und trägergestützten Einsatz sowie für den Einsatz als Schwimmerflugzeug konstruiert worden. Die Maschine war langsam, aber äußerst wendig - und bereits zu Beginn des Zweiten Weltkriegs fast schon veraltet. Trotzdem stand die auch liebevoll „Stringbag“ genannte Swordfish mehr als zehn Jahre lang im aktiven Dienst und zeichnete sich in einzigartiger Weise dadurch aus, dass sie sogar länger eingesetzt war als ihre geplante Nachfolgerin, die Fairey Albacore. 1935 bestellte die Fleet Air Arm 86 Maschinen des Typs Swordfish I, die ab Juli 1936 an die ersten von letztendlich insgesamt 25 Einsatzstaffeln geliefert wurden. Anfang 1940 waren bereits 692 Stück des Typs ausgeliefert als die Produktion von der Firma Blackburn Aircraft übernommen wurde, die bis 1944 weitere 1.699 Maschinen baute. Über die gesamten Kriegsjahre hinweg wurden die Swordfish auf allen Kriegsschauplätzen eingesetzt und nahmen an zahlreichen bedeutenden Einsätzen teil. Ihr berühmtester Einsatz war der Angriff auf die italienische Flotte bei Taranto, wo sie in der Nacht des 11. November 1940 durch Torpedo- und Bombenabwürfe drei Schlachtschiffe, einen Kreuzer, zwei Zerstörer und zwei Versorger versenkten bzw. kampfunfähig machten. Am 26. Mai 1941 fügte ein Angriff von Torpedoflugzeugen des Typs Swordfish der Squadrons Nr. 810, 818, 820 und 825 dem berühmten deutschen Schlachtschiff „Bismarck“ schwere Schäden zu, das dann durch die englische Kriegsmarine versenkt wurde. Die Versionen Mk.II und Mk.III erschienen beide 1943; sie waren mit dem leistungsstärkeren Bristol Pegasus XXX Sternmotor mit 750 PS ausgestattet und konnten aufgrund ihrer verstärkten Tragflächen Raketen mitführen. Nach dem Einbau von ASV-Radar (Suchradar, „Air-to-surface-vessel“) und der Umstellung der üblichen Bewaffnung auf Raketen und Wasserbomben wurden diese Versionen besonders effizient bei der U-Boot-Jagd eingesetzt. Die Besatzung bestand aus zwei oder drei Personen. Die Swordfish erreichte eine Höchstgeschwindigkeit von 224 km/h (139 mph) auf 1.447m Höhe (4.750 ft.) und war mit einem fest eingebauten vorwärts feuernenden Vickers „K“-Maschinengewehr sowie einem Lewis oder Vickers „K“-Maschinengewehr im hinteren Cockpit bewaffnet. Spannweite: 13,85m (45 ft. 6 in.), Länge: 11,06m (36 ft. 4 in.), Höhe: 3,91m (12 ft. 10 in.).

FAIREY SWORDFISH Mk. I/III

Flown for the first time in April 1934, the Fairey T.S.R.II (Torpedo Spotter Reconnaissance) prototype was a large single-engined biplane designed to operate from land, aircraft carriers or as a floatplane. Named Swordfish, it was slow but highly manoeuvrable and already obsolescent by the outbreak of World War Two. Affectionately known as the 'Stringbag', it was to serve operationally for more than 10 years and had the unique distinction of outlasting its supposed replacement, the Fairey Albacore. 86 Swordfish I's were ordered for the Fleet Air Arm in 1935 with deliveries in July 1936 to the first of an eventual 25 operational squadrons. 692 were delivered by early 1940 when production was transferred to Blackburn Aircraft, who built a further 1,699 machines by 1944. Throughout the war years Swordfish served in all theatres, taking part in many notable actions, the most famous being the attack by 20 aircraft on the Italian fleet at Taranto during the night of 11 November 1940; dropping torpedoes and bombs, they sunk or crippled three battleships, one cruiser, two destroyers and two auxiliary ships. On 26 May 1941, Swordfish torpedo aircraft of Nos.810,818, 820 and 825 Squadrons attacked and crippled the famous German battleship Bismarck, which was finally sunk by naval gunfire. The Mk.II and III both appeared in 1943, these having the uprated 750hp Bristol Pegasus XXX radial engine and strengthened wings capable of carrying rocket armament; they were especially effective in anti-submarine duties after ASV radar had been fitted and the primary weapons changed to rockets and depth charges. With a crew of two or three, the Swordfish had a maximum speed of 224km/h (139mph) at 1,447m (4,750ft.) and was armed with one fixed forward-firing Vickers 'K' gun and one Lewis or Vickers 'K' gun aft. Wing span: 13.85m (45ft 6in.) Length: 11.06m (36ft 4in.) Height:3.91m.(12ft 10in.)

Form hergestellt und im Eigentum von Revell AG/Revell Monogram Inc. Widerrechtliche Nachahmungen werden gerichtlich verfolgt.

Ce produit est propriété de la société Revell AG/Revell Monogram Inc. Toute utilisation ou duplication frauduleuse fera l'objet de poursuites en justice.

Modelado y en propiedad de Revell AG/Revell Monogram Inc. Imitaciones ilícitas serán perseguidas por la ley.

Forma prodotta dalla Revell AG/Revell Monogram Inc. e di proprietà della stessa impresa, la quale procederà legalmente contro ogni imitazione abusiva.

Modell on Revell AG/Revell Monogram Inc. valmistama ja omalustuta. Laittoaman kopiointin tullaan puuttamaan oikeudellisin toimin.

Formen er produsert og eies av Revell AG/Revell Monogram Inc. Etterigning uten tillatelse vil bli gjenstand for rettslig forfølgelse.

Produkcja i prawa własności firmy Revell AG/Revell Monogram Inc. Nielegalne podrobienie jest zabronione pod odpowiedzialnością sądową.

Model, Revell AG/Revell Monogram Inc. firmasının mülkiyeti altında imal edilmiştir. Kanuna aykırı taklitler mahkemece takip edilecektir.

A forma előállításja és a tulajdonjog birtokosa a Revell AG/Revell Monogram Inc. A jogellenes utánzatokat és hamisítványokat bíróságiag üldözik.

Mould manufactured by and property of Revell AG/Revell Monogram Inc. Illegal imitations are subject to prosecution.

Vorm vervaardigd door en eigendom van Revell AG/Revell Monogram Inc. Onrechtmatige nabootsingen worden gerechtelijk vervolgd.

Formas produzidas e de propriedade da Revell SA/Revell Monogram Inc. Cópias não autorizadas serão processadas juridicamente como determinado na lei.

Modellen tillverkad av och tillhör Revell AG/Revell Monogram Inc. All kopiering beivras enligt lagen om upphovsrätt.

Formen er fremstillet af Revell AG/Revell Monogram Inc. som også har ejendomsret. Lovstridige efterligninger forbydes.

Modelь изготовлена и является собственностью фирмы Revell AG/Revell Monogram Inc. Препровождение безделки производится в судебном порядке.

Η μορφή κατασκευάστηκε και περιήλθε στην ιδιοκτησία της Revell AG/Revell Monogram Inc. Οι παράνομες μιμήσεις θα καταδικαστούν δικαστικά.

Tvar byl vytvořen firmou Revell AG/Revell Monogram Inc. a je jejím vlastnictvím. Proti nezákonným napodobením se bude postupovat soudní cestou.

Forma je proizvedena in je vlasništvo Revell AG/Revell Monogram Inc. Neovlaštene kopije bodo pravno kažnjene.

Benötigte Farben / Used Colors

Benötigte Farben
Required coloursPeintures nécessaires
Benodigde kleurenPinturas necesarias
Tintas necessáriasColori necessari
Använda färgerTarvittavat värit
Du trenger følgende fargerNødvendige farver
Необходимые краскиPotrzebne kolory
Απαιτούμενα χρώματαGerekli renkler
Potřebné barvySzükséges színek
Potrebne barve

50 %

A

50 %

blaugrau, matt 79
greyish blue, matt
gris-bleu, mat
blauwgrjys, mat
gris azulado, mate
cinzento azulado, fosco
grigio blu, opaco
blågrå, matt
siniharmaa, himmeä
blågrå, mat
blågrå, matt
сине-серый, матовый
siwy, matowy
γκριζομπλέ, ματ
mavi gri, mat
modrošedá, matná
kékesszürke, matt
plavo siva, mat

panzergrau, matt 78
tank grey, matt
gris blindé, mat
pantsergrjys, mat
plomion, mate
cinzento militar, fosco
color carro armato, opaco
pansargrå, matt
panssarinharmaa, himmeä
kampvogngrå, mat
pansergrå, matt
серый танк, матовый
szary czołg., matowy
γκρι ταנקς, ματ
panzer gris, mat
páncéřová šedá, matná
páncéřszürke, matt
oklopno siva, mat

B

grüingrau, matt 67
greenish grey, matt
gris vert, mat
groengrijys, mat
gris verdoso, mate
cinzento verde, fosco
grigio verde, opaco
gröngrå, matt
vihreänharmaa, himmeä
grangrå, mat
gröngrå, matt
серо-зеленый, матовый
zielonoszary, matowy
γκριζοπράσινο, ματ
yeşil grisi, mat
modrošedá, matná
zöldesszürke, matt
zeleno siva, mat

C

blaugrau, matt 79
greyish blue, matt
gris-bleu, mat
blauwgrjys, mat
gris azulado, mate
cinzento azulado, fosco
grigio blu, opaco
blågrå, matt
siniharmaa, himmeä
blågrå, mat
blågrå, matt
сине-серый, матовый
siwy, matowy
γκριζομπλέ, ματ
mavi gri, mat
modrošedá, matná
kékesszürke, matt
plavo siva, mat

70 %

D

30 %

grüingrau, matt 67 + seegrün, matt 48
greenish grey, matt
gris vert, mat
groengrijys, mat
gris verdoso, mate
cinzento verde, fosco
grigio verde, opaco
gröngrå, matt
vihreänharmaa, himmeä
grangrå, mat
gröngrå, matt
серо-зеленый, матовый
zielonoszary, matowy
γκριζοπράσινο, ματ
yeşil grisi, mat
modrošedá, matná
zöldesszürke, matt
zeleno siva, mat

weiß, matt 5
white, matt
blanc, mat
wit, mat
bianco, mate
branco, fosco
bianco, opaco
vit, matt
valkoinen, himmeä
hvid, mat
hvit, matt
белый, матовый
biały, matowy
λευκό, ματ
beyaz, mat
bilá, matná
fehér, matt
bela, mat

F

anthrazit, matt 9
anthracite grey, matt
anthracite, mat
antracite, mate
antracite, fosco
antracite, opaco
antracit, matt
antraciti, himmeä
koksgrå, mat
antrasit, matt
антрацит, матовый
antracyt, matowy
ανθρακί, ματ
antrasit, mat
antracit, matná
antracit, matt
tamno siva, mat

50 %

G

50 %

kupfer, metallic 93 + lederbraun, matt 84
copper, metallic
cuivre, métallique
koper, metallic
cobre, metalizado
cobre, metálico
rame, metallico
kopper, metallic
kupari, metallikiillo
kobber, metallak
kobber, metallic
медный, металл
miedz, metaliczny
χάλκινο, μεταλλικό
bakır, metalik
médéná, metaliza
vörösréz, metall
baker, metalik

leather brown, matt
brun cuir, mat
lederbruin, mat
marrón cuero, mate
castanho couro, fosco
marrone cuoio, opaco
läderbrun, matt
nahkanruskea, himmeä
läderbrun, mat
läderbrun, matt
коричневая кожа, матовый
brunatny jak skóra, matowy
кафэ дэбрэмац, мат
deri kahverengi, mat
koženě hnědá, matná
börbarna, matt
koža rjava, mat

H

gelb, matt 15
yellow, matt
jaune, mat
geel, mat
amarillo, mate
amarlo, fosco
giallo, opaco
gul, matt
keltainen, himmeä
gul, mat
gul, matt
желтый, матовый
žółty, matowy
κίτρινο, ματ
sarı, mat
žlutá, matná
sárga, matt
rumena, mat

I

rost, matt 83
rust, matt
rouille, mat
roest, mat
orin, mate
ferrugem, fosco
color ruggine, opaco
rost, matt
ruoste, himmeä
rust, mat
rust, matt
ржавчина, матовый
rdzawy, matowy
χρώμα οκουριός, ματ
pas rengi, mat
rezavá, matná
rozřda, matt
rjava, mat

J

aluminium, metallic 99
aluminium, metallic
aluminium, métallique
aluminium, metallic
aluminio, metalizado
aluminio, metálico
aluminio, metallico
aluminium, metallic
alumiini, metallikiillo
aluminium, metallak
aluminium, metallic
алюминиевый, металл
aluminium, metaliczny
αλουμίνιο, μεταλλικό
alüminyum, metalik
hiniková, metaliza
aluminium, metall
aluminium, metalik

75 %

K

25 %

helloliv, matt 45 + seegrün, matt 48
light olive, matt
olive clair, mat
olijf-licht, mat
zeegroen, mat
verde mar, mate
acituna, mate
oliva chiaro, fosco
oliva chiaro, opaco
lysoliv, matt
vaalean oliivi, himmeä
lysoliv, mat
lys oliven, matt
стекло-оливковый, матовый
jasnooliwk., matowy
σποχτό χακί, ματ
açık zeytuni, mat
světloolivová, matná
világos olív, matt
svetio oliva, mat

sea green, matt
vert d'eau, mat
zeegroen, mat
verde mar, mate
verde lago, opaco
havsgrön, matt
merenvihreä, himmeä
havgrün, mat
sjagrann, matt
зеленый морской, матовый
zieleń morská, matowy
πράσινο λιμνής, ματ
göl yeşili, mat
mořská zelená, matná
tengerzöld, matt
morsko zelena, mat

L

lederbraun, matt 84
leather brown, matt
brun cuir, mat
lederbruin, mat
marrón cuero, mate
castanho couro, fosco
marrone cuoio, opaco
läderbrun, matt
nahkanruskea, himmeä
läderbrun, mat
läderbrun, matt
коричневая кожа, матовый
brunatny jak skóra, matowy
кафэ дэбрэмац, мат
deri kahverengi, mat
koženě hnědá, matná
börbarna, matt
koža rjava, mat

M

hautfarbe, matt 35
flesh, matt
couleur chair, mat
huidskleur, mat
color piel, mate
côr da pele, fosco
colore pelle, opaco
hudtfärg, matt
ihonvärinen, himmeä
hudfarbe, mat
hudfarge, matt
тепесный, матовый
cielisty, matowy
χρώμα δέρματος, ματ
ten rengi, mat
barva kůže, matná
börszínü, matt
barva kože, mat

N

Himmelblau, matt 59
Sky blue, matt
Bleu ciel, mat
Hemelsblau, mat
Azul celeste, mate
Azul-celeste, mate
Blu celeste, opaco
Himmelsblå, matt
Taivansininen, matná
Himmelblå, mat
Himmelblå, matt
Небесно-голубой, матовый
Błękitny, matowy
Γαλάζιο, ματ
Gök mavisi, mat
Egészínű, matt
Azurová, matná
Nebesnomodra, brez leska

O

erdfarbe, matt 87
earth brown, matt
couleur terre, mat
aardkleur, mat
tierra colorante, mate
côr de terra, fosco
marrone terra, opaco
jordfärg, matt
maanvärinen, himmeä
jordfärg, mat
jordfarge, matt
землянистый, матовый
ziemisty, matowy
χρώμα γης, ματ
toprak rengi, mat
žlutavá, matná
földszínü, matt
barva zemlje, mat

P

eisen, metallic 91
steel, metallic
coloris fer, métallique
ijzerkleurig, metallic
ferroso, metalizado
ferro, metálico
ferro, metallico
järnfärg, metallic
teräksenvärinen, metallikiillo
jern, metallak
jern, metallic
стальной, металл
żelazo, metaliczny
σιδηρού, μεταλλικό
demir, metalik
železná, metaliza
vas, metall
żelazna, metalik

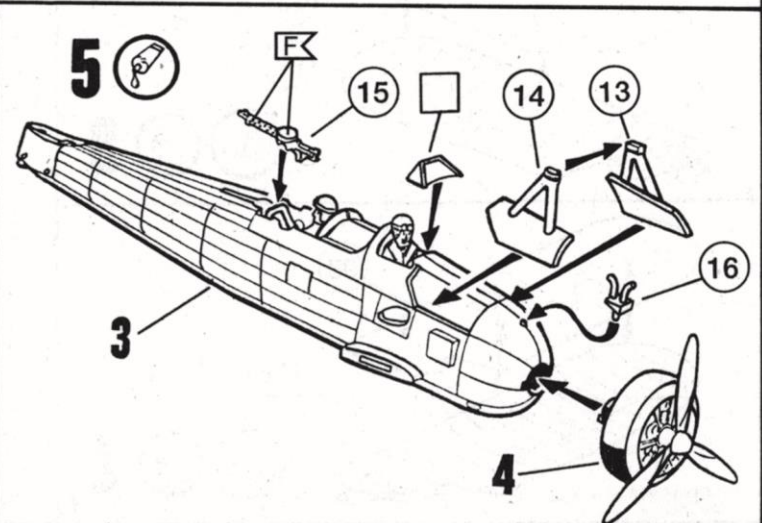
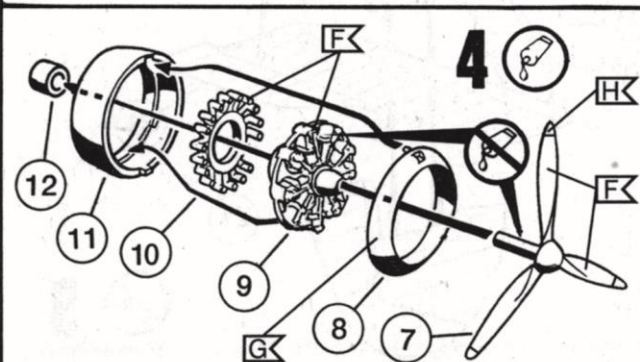
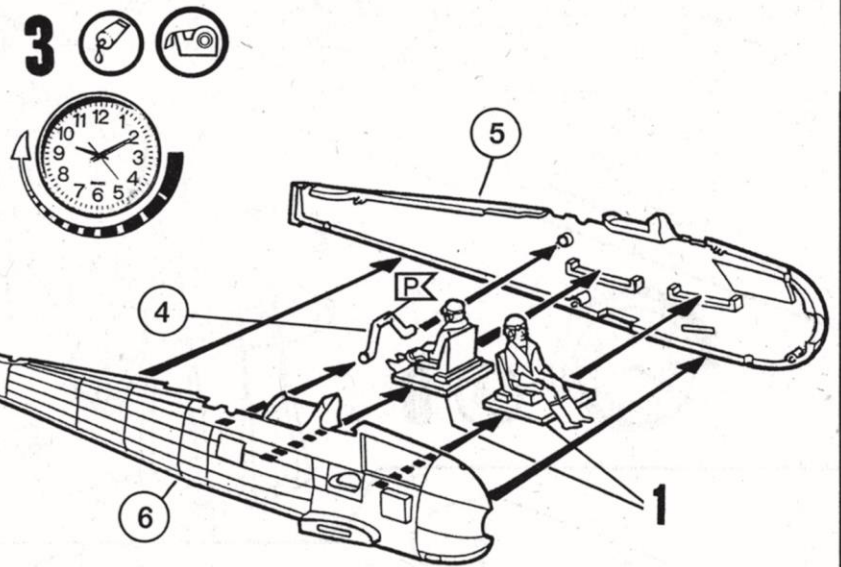
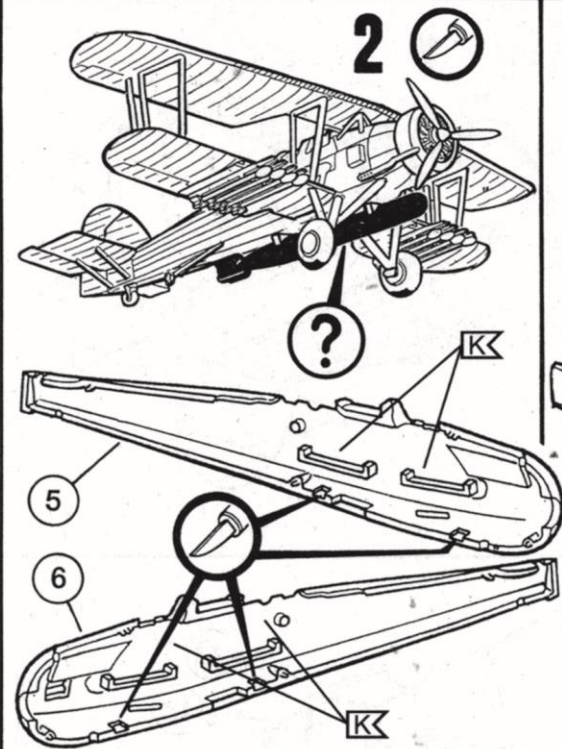
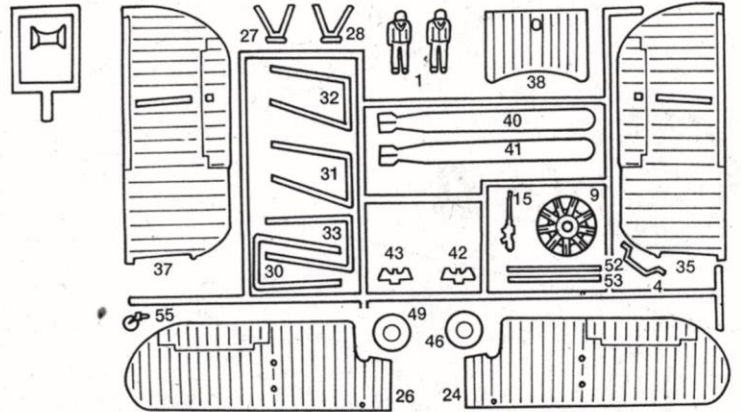
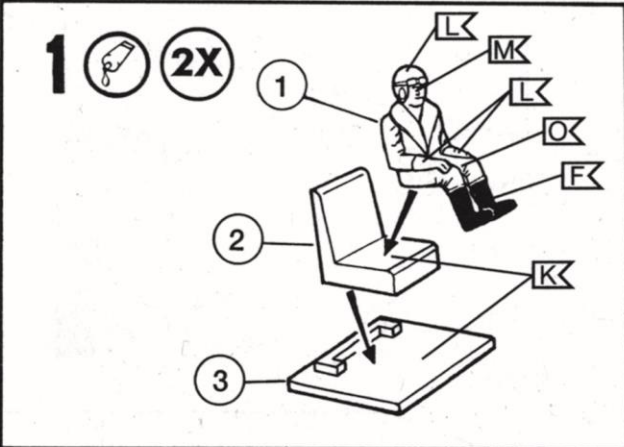
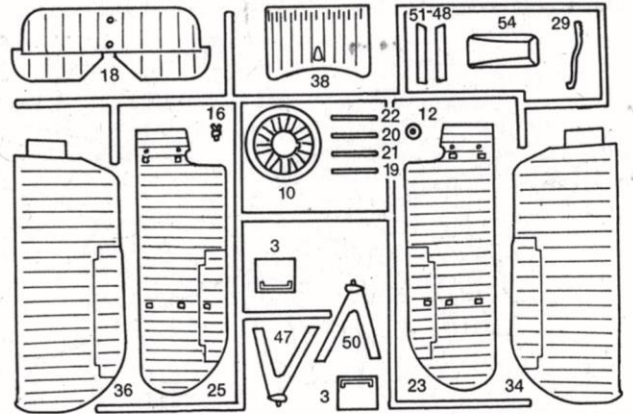
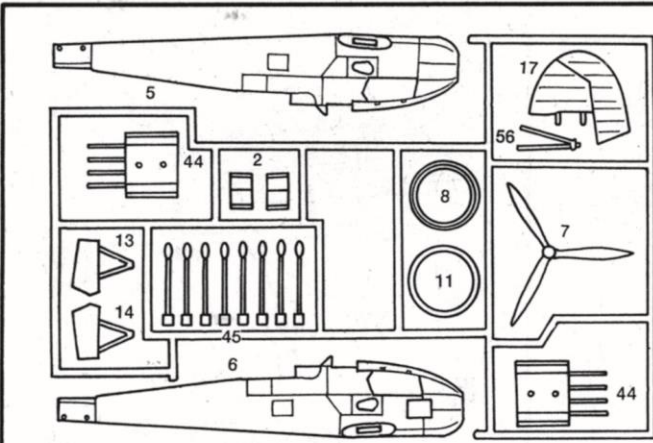

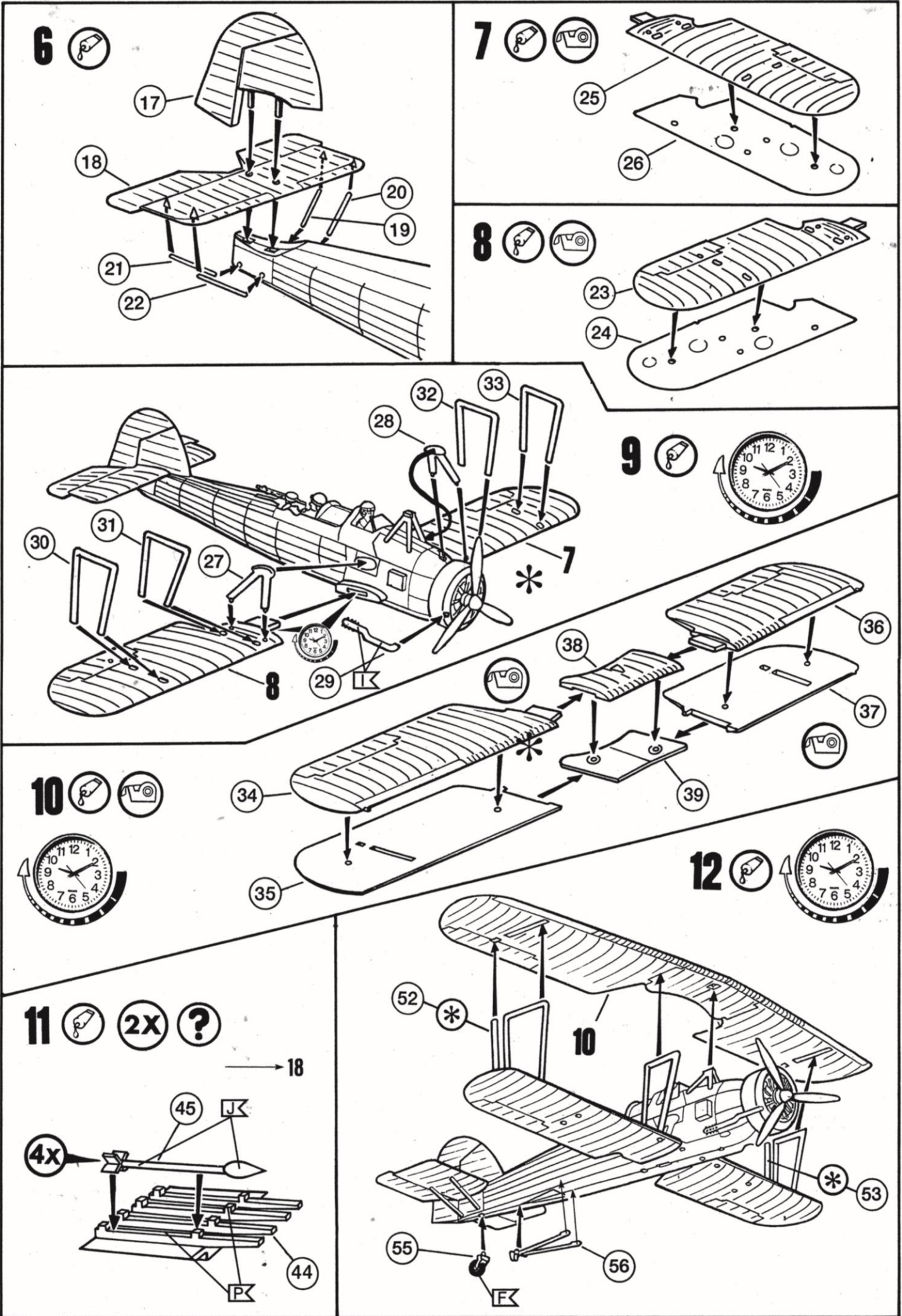

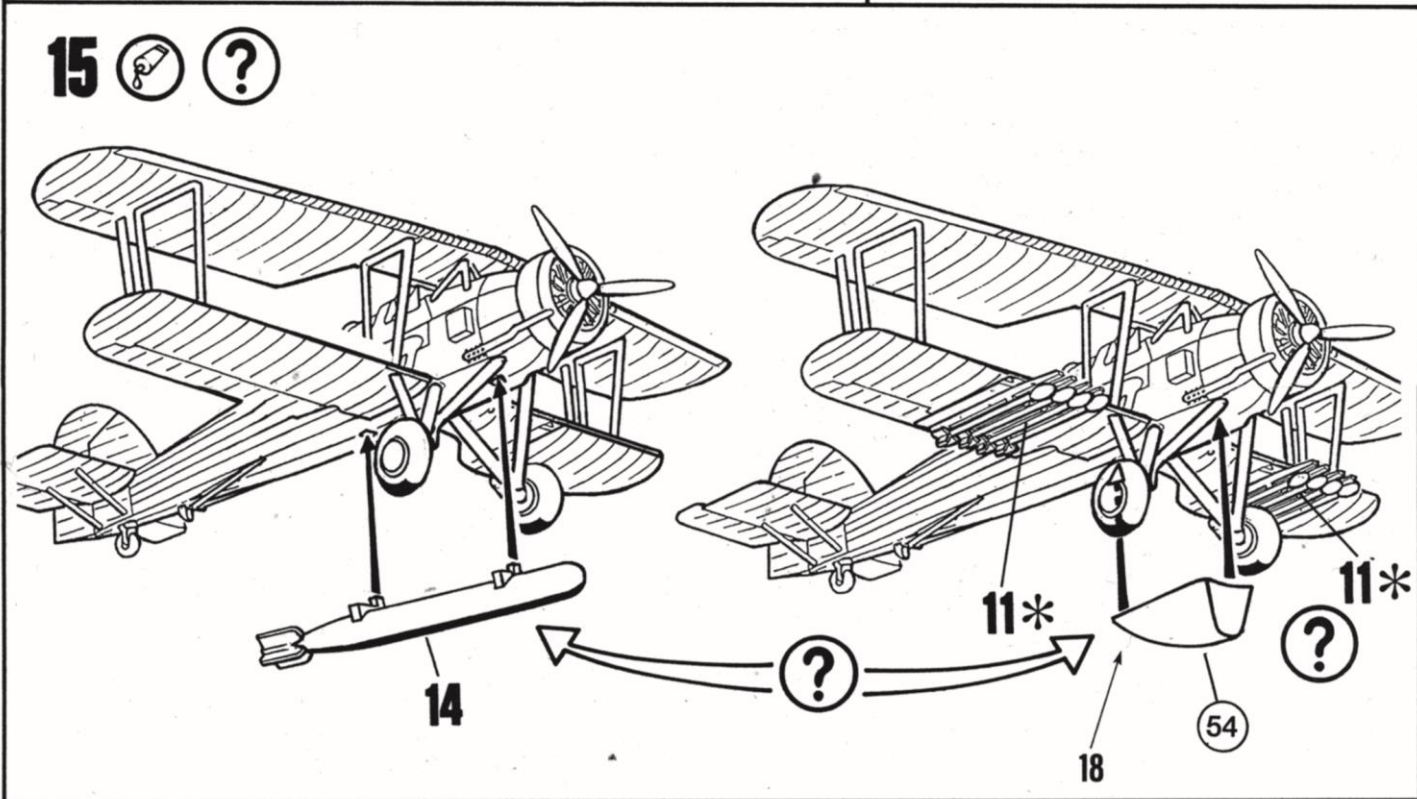
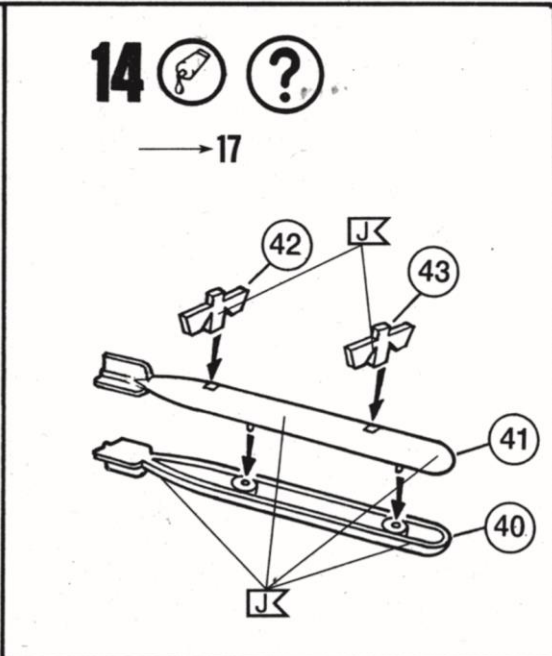
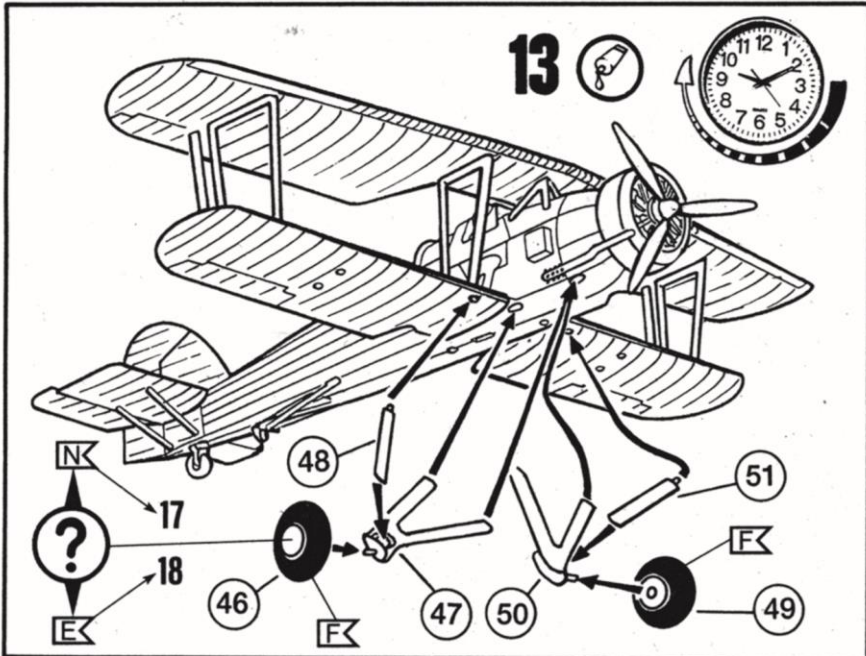

16

Nicht enthalten
Not included
Non fourni
Behoort niet tot de levering
No incluido
Non compresi
Não incluido
Ikke medsendt
Ingår ej
Ikke inkluderet
Eivát sisáally
Δεν συμπεριλαμβάνεται
Не содержится
Nem tartalmazza
Nie zawiera
Ni vsebovano
İçerisinde bulunmamaktadır

Schwarzen Faden benutzen
Use black thread
Employer le fil noir
Gebruik zwarte draad
Utilizar hilo color negro
Utilizar fio preto

Usare filo nero
Använd svartå trådar
Käytä mustaa lankaa
Benyt en sort
Bruk svart
Использовать черные нитки

Użyć czarnej nici
χρησιμοποιήστε την καφέ μούρου
Kahverengi siyah iplik kullanın
Použit černé vlákno
barna fekete fonalat kell használni
Упоробити чорні нит

Kleben
Glue
Coller
Lijmen
Engomar
Colar

Incollare
Limmas
Limmaa
Klæbning
Lim
Клеить

Przykleić
κόλλημα
Υαρίστριμα
Lepení
ragasztani
Lepiti

17

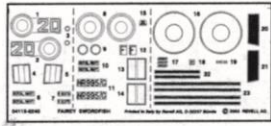

Fairey Swordfish Mk. I, No. 810 Squadron, Fleet Air Arm, HMS Ark Royal, May 1941.

(This aircraft took part in attacks on the German battle-ship Bismarck.)

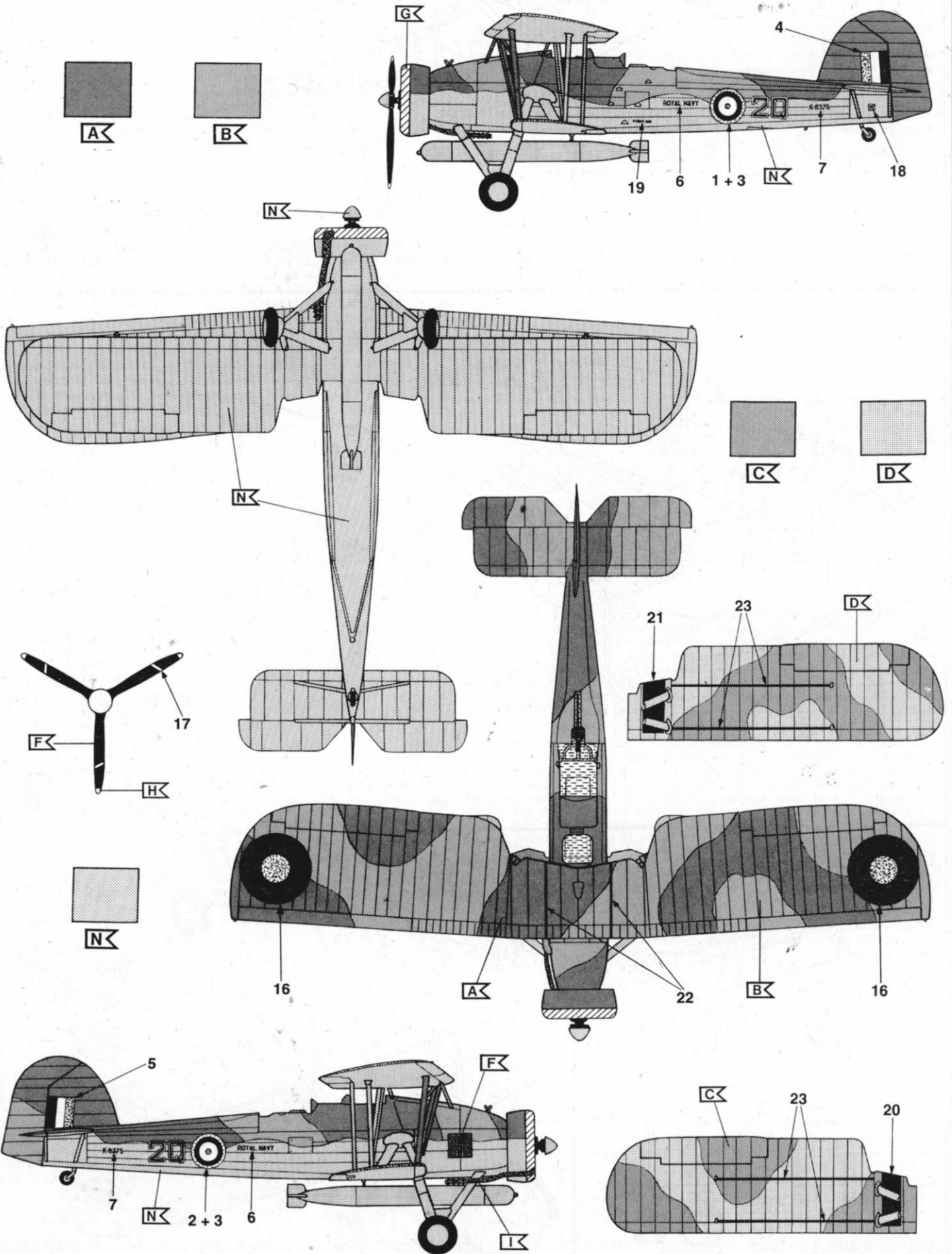

18

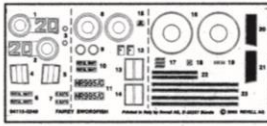

Fairey Swordfish Mk. III, No. 838 Squadron, Fleet Air Arm, Thorney Island, UK, December 1944.

(This aircraft also used for rocket assisted take off experiments.)

