

GERMAN TANK DESTROYER JAGDPANTHER LATE VERSION



DIE-CAST CHASSIS

ダイキャスト製シャーシ



1/48 ドイツ駆逐戦車 ヤークトパンサー(後期型)



The German Jagdpanther is regarded by ordnance experts as one of the best tracked weapons systems used in World War II. Earlier German tank destroyers like the Nashorn and Ferdinand (Elefant) were powerful, but faced limitations in mobility and defensive ability that would be addressed in the design of this new vehicle. The awesome Pak43/3, L71 88mm gun was mounted on a Panther tank chassis, installed in a box shaped superstructure protected by inclined steel armor plates 80mm thick at front and 50mm at the sides. A ball mounted MG42 bow machine gun was installed at the right side of the main gun to further improve defenses. Weighing in at 46 tons and propelled by the powerful Maybach V12 cylinder engine, this tank destroyer possessed a good bal-

Der Deutsche Jagdpanther wird von Waffenexperten als eines der besten Waffensysteme auf Ketten im Zweiten Weltkrieg angesehen. Frühere Deutsche Jagdpanzer wie Nashorn und Ferdinand (Elefant) waren stark, aber in Beweglichkeit und Verteidigungsfähigkeit begrenzt, Ansprüche, die an den Entwurf des neuen Fahrzeugs gestellt wurden. Die Furcht erregende Pak43/3, L71 88mm Kanone war auf das Chassis eines Panther-Panzers montiert, eingebaut in einen kastenförmigen Aufbau aus geneigten Panzerplatten, vorne 80mm dick und an den Seiten 50mm. Ein in einer Kugel gelagertes MG42 Bug-Maschinengewehr war zur besseren Verteidigung rechts neben der Hauptkanone eingebaut. Mit einem Gewicht von 46 Tonnen und vom starken Maybach V12-Zylinder-Motor angetrieben, besaß dieser Jagdpanzer ein ausgewogenes Verhältnis von Feuer-

Le Jagdpanther est considéré par les experts militaires comme un des meilleurs systèmes d'armes terrestres de la 2ème G.M. Les chasseurs de chars allemands précédents tels le Nashorn et l'Elefant étaient puissants mais manquaient de maniabilité et de capacité défensive, défauts qui devaient être corrigés par un nouvel engin. Le redoutable canon Pak43/3, L71 de 88mm fut monté sur un châssis de char Panther, dans une casemate constituée de plaques de blindage épaisses de 80mm sur l'avant et 55mm sur les côtés. Une mitrailleuse installée sur rotule à la droite du canon assurait la défense. Pesant 46 tonnes et propulsé par le puissant moteur Maybach 12 cylindres en V, ce chasseur de char était parfaitement équilibré en termes de puissance de feu, protection et mobi-

次期主力戦車パンサーの開発が急ピッチで進められていた1942年の夏、ドイツ陸軍はパンサーのシャーシを利用した重駆逐戦車の開発を決定しました。これが後に、第二次大戦中に開発された最良の陸戦兵器の一つと言われたヤークトパンサーだったのです。1943年に一足早く登場した対戦車自走砲ナースホルンや重駆逐戦車フェルディナントは、搭載する8.8cm砲の攻撃力こそ申し分ないものでしたが、防御力や機動性に大きな課題を残していました。ヤークトパンサーは乗員5名、当時最強と言われた71口径8.8cm砲 Pak43/3を搭載し、1,000mの距離から30度傾斜した167mmの装甲板を貫徹可能。装甲厚は車体前面が80mm、側面50mmと標準的でしたが、大きく傾斜させて避弾経始を高め、戦闘重量も45.5トンにおさえられていました。エンジンはパンサー戦車と同じ700馬力のマイバッハ HL230P30を装備して最高速度55km/hの優れた機動

ance of fire power, protection and mobility. Mass production by the MIAG firm started in January 1944, with several later improvements and alterations made based on feedback from the front lines. Early production models used a nearly flush gun mantlet collar, which was replaced with a larger, bolt-fixed collar in October 1944. Larger diameter idler wheels were introduced at the same time. Flash suppressors for the exhaust pipes and a heater for the crew compartment were added from December. A total of 415 Jagdpanthers were produced until April 1945, most equipping heavy tank destroyer battalions on the Eastern Front, although large numbers were transferred to the Western Front to take part in the Ardennes Offensive.

raft, Schutz und Beweglichkeit. Die Serienproduktion bei der Firma MIAG begann im Januar 1944, viele spätere Verbesserungen und Änderungen wurden nach Rückmeldungen von der Front vorgenommen. Die Modelle der frühen Produktion besaßen einen fast bündigen Kragen der Kanonen-Ummantelung, der im Oktober 1944 durch einen größeren, mit Bolzen gesicherten Kragen ersetzt wurde. Gleichzeitig wurden Rücklaufrollen mit größerem Durchmesser eingeführt. Flammenunterdrücker an den Auspuffrohren und eine Heizung für das Mannschaftsabteil kamen ab Dezember hinzu. Insgesamt wurden 415 Jagdpanther bis April 1945 gebaut, die meisten, um die Schwere Jagdpanzer-Bataillone an der Ostfront damit auszurüsten, obwohl eine große Zahl an die Westfront zur Teilnahme an der Ardennen-Offensive überstellt wurde.

lité. La production en série débuta chez MIAG en janvier 1944, plusieurs modifications et améliorations étant apportées ultérieurement en fonction des remarques des unités combattantes. Les premiers modèles avaient un entourage de bouclier de canon presque plat qui fut remplacé par un autre plus proéminent et boulonné. Des roues de route de diamètre plus grand furent introduites au même moment. Des pare-flammes sur les sorties d'échappement et un système de chauffage du compartiment de combat furent installés à partir de décembre. Un total de 415 Jagdpanther fut produit jusque avril 1945, la plupart équipant les bataillons de chasseurs de chars lourds du Front Est mais beaucoup furent transférés sur le Front Ouest pour participer à l'Offensive des Ardennes.

力を発揮。火力、防御力、機動性をバランス良く備えた対戦車用防御兵器となったのです。ヤークトパンサーは1944年1月からMIAG社で量産が開始されましたが、戦訓により様々な改良が逐次施されました。まず操縦用手用ペリスコープが1個に減少、10月には砲架を支持する防盾カラーが増強されて大型となったほか、後部のアイドラーホイールが大型化されました。さらに12月からの生産車では、エンジングリル上の室内用ヒーターユニットや夜間走行用の消炎排気管がそれぞれ装着され、1945年4月までに415輛余りが生産されました。1944年6月、第654重駆逐戦車大隊に配備された8輛がノルマンディー戦に初出動したのを皮切りに、アルデンヌ攻勢では5個重駆逐戦車大隊の装備する52輛が出撃。怒濤のように押し寄せる連合軍戦車に対しその傑出した攻撃力を発揮して、各戦線で華々しい戦果を記録したのです。

RECOMMENDED TOOLS

●用意する工具 / Tools recommended / Benötigtes Werkzeug / Outillage nécessaire

接着剤 (プラスチック用)

Cement
Kleber
Colle



ピンセット
Tweezers
Pinzette
Précèlles



ニッパー
Side cutters
Seitenschneider
Pince coupante

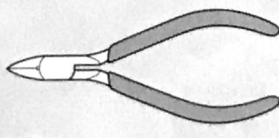

ナイフ / Modeling knife
Modelliermesser
Couteau de modéliste



+ドライバー M / + Screw driver (medium)
+ Schraubenzieher (mittel)
Tournevis + (moyen)

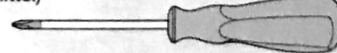

瞬間接着剤 / Instant cement
Sekundenkleber
Colle rapide



ピンバイス (2mm) / Pin vise
Schraubstock
Outil à percer



READ BEFORE ASSEMBLY

注意 ●このキットは組み立てモデルです。作る前に必ず説明書を最後までお読みください。また小学生などの低年齢の方が組み立てる時は、保護者の方もお読みください。また接着剤や塗料は、必ずプラスチック用をお使いください。(別売)●工具の使用には十分注意してください。特にナイフ、ニッパーなどの刃物によるケガや事故に注意してください。●接着剤や塗料は使用する前にそれぞれの注意書きをよく読み、指示に従って正しく使用し、使用する時は換気に十分注意してください。●小さなお子様のいる所での工作はやめてください。小さな部品の飲み込みや、ビニール袋をかぶっての窒息などの危険な状況が考えられます。

VORSICHT ●Bevor Sie mit dem Zusammenbau beginnen, sollten Sie alle Anweisungen gelesen und verstanden haben. Fall sein Kind das Modell zusammenbaut, sollte ein beaufsichtigender Erwachsener die Bauanleitung ebenfalls gelesen haben. ●Beim Zusammenbau dieses Bausatzes werden Werkzeuge einschließlich Messer verwendet. Zur Vermeidung von Verletzungen ist besondere Vorsicht angebracht. ●Wenn Sie Farben und/oder Kleber verwenden (nicht im Bausatz enthalten), beachten Sie die dort beiliegenden Anweisungen. Nur Klebstoff und Farben für Plastik verwenden. ●Bausatz von kleinen Kindern fernhalten. Verhüten Sie, daß Kinder irgendwelche Bauteile in den Mund nehmen oder Plastiktüten über den Kopf ziehen.

PRECAUTIONS ●Bien lire et assimiler les instructions avant de commencer l'assemblage. La construction du modèle par un enfant doit s'effectuer sous la surveillance d'un adulte. ●L'assemblage de ce kit requiert de l'outillage, en particulier des couteaux de modélisme. Manier les outils avec précaution pour éviter toute blessure. ●Lire et suivre les instructions d'utilisation des peintures et ou de la colle, si utilisées (non incluses dans le kit). Utiliser uniquement une colle et des peintures spéciales pour le polystyrène. ●Garder hors de portée des enfants en bas âge. Ne pas laisser les enfants mettre en bouche ou sucer les pièces, ou passer un sachet vinyl sur la tête.

CAUTION ●Read carefully and fully understand the instructions before commencing assembly. A supervising adult should also read the instructions if a child assembles the model. ●When assembling this kit, tools including knives are used. Extra care should be taken to avoid personal injury. ●Read and follow the instructions supplied with paint and/or cement, if used (not included in kit). Use plastic cement and paints only. ●Keep out of reach of small children. Children must not be allowed to suck any part, or pull vinyl bag over their heads.

PAINTS REQUIRED

塗装指示のマークです。タミヤカラーのカラーナンバーで指示しました。 This mark denotes numbers for Tamiya Paint colors.

- TS-1 ●レッドブラウン / Red brown / Rotbraun / Rouge brun
- TS-2 ●ダークグリーン / Dark green / Dunkelgrün / Vert foncé

- TS-3 ●ダークイエロー / Dark yellow / Dunkelgelb / Jaune foncé
- X-10 ●ガンメタル / Gun metal / Metall-Grau / Gris acier
- X-18 ●セミグロスブラック / Semi gloss black / Seidenglanz Schwarz / Noir satiné
- XF-1 ●フラットブラック / Flat black / Matt Schwarz / Noir mat
- XF-2 ●フラットホワイト / Flat white / Matt Weiß / Blanc mat

- XF-56 ●メタリックグレイ / Metallic grey / Grau-Metallic / Gris métallisé
- XF-60 ●ダークイエロー / Dark yellow / Dunkelgelb / Jaune foncé
- XF-61 ●ダークグリーン / Dark green / Dunkelgrün / Vert foncé
- XF-63 ●ジャーマングレイ / German grey / Deutsches Grau / Gris Panzer
- XF-64 ●レッドブラウン / Red brown / Rotbraun / Rouge brun

ASSEMBLY



- 組立説明図の中で塗装指示のない部品は車体色で塗装します。
- When no color is specified, paint parts with hull color.
- Wenn keine Farbe angegeben ist, Teile mit Rumpf-Farbe bemalen.
- Lorsqu'aucune teinte n'est spécifiée, peindre les pièces dans la couleur de la caisse.

《瞬間接着剤について》

- ★通常は塗装する前に使用します。その際、接着面の油分を十分に取ってください。塗装後に接着したい場合は接着面の塗料を落としてから使用します。この時、塗料が残っていると接着力が極端に低下するので注意しましょう。
- ★接着剤をつけすぎると接着力が落ちるだけでなく、白化しやすくなるので注意してください。
- ★劣化した接着剤は使用しないでください。不要な部品で試してから使用してください。
- ★使用する際は瞬間接着剤の取扱説明をよく読んでからご使用ください。
- Instant cement
- ★Remove any paint or oil from cementing surface

before affixing parts.

- ★Use only a small amount of cement. Too much cement will make joints turn white and lose adhesion.
- ★Do not use old cement. Test cement first with unnecessary parts such as sprues before use.
- ★Carefully read instructions on use before cementing.
- Sekundenkleber
- ★Entfernen Sie alle Farbe und Ölflecke von der Kleboberfläche bevor sie Teile ankleben.
- ★Verwenden Sie nur geringe Mengen Klebstoff. Bei zuviel Klebstoff kann sich die Verbindung verschieben und die Haftkraft verloren gehen.
- ★Verwenden Sie keinen alten Klebstoff. Testen

Sie den Kleber vor der Anwendung zuerst mit nicht benötigten Teilen etwa vom Spritzling. ★Vor dem Kleben die Gebrauchsanleitung sorgfältig lesen.

Colle rapide

- ★Enlever les traces de peinture ou de graisse des surfaces de contact avant de coller les pièces.
- ★N'utiliser qu'une petite quantité de colle. Un excès peut blanchir les lignes de joint et limiter l'adhésion.
- ★Ne pas utiliser une colle périmée. Tester la colle sur des pièces inutilisées comme des morceaux de grappes avant utilisation effective.
- ★Lire soigneusement les instructions avant de coller.

- このキットでは **A B C** の3種の仕様から選ぶことができます。P8~P10より1つを選び、指示に従って組み立ててください。
- This kit allows construction of 3 types of tank. Choose one before assembly. Refer to page 8 - 10.
- Mit diesem Bausatz können 3 Panzer-Typen gebaut werden. Entscheiden Sie sich vor dem Zusammenbau für eine Version. Seite 8 - 10 beachten.
- Ce kit permet la construction de 3 chars différents. Choisir l'une des décorations avant de commencer l'assemblage. Se référer aux pages 8 - 10.

1 フロントパネルの取り付け

Attaching front panel
Einbau der Frontplatte
Fixation des panneaux avant

《ドライブスプロケット》

- Drive sprocket
- Kettentreibrad
- Barbotin
- ★2個作ります。
- ★Make 2.
- ★2 Satz anfertigen.
- ★Faire 2 jeux.

- ★切りかきの部分を合わせます。
- ★Align marks.
- ★Markierungen zueinander ausrichten.
- ★Aligner les repères.

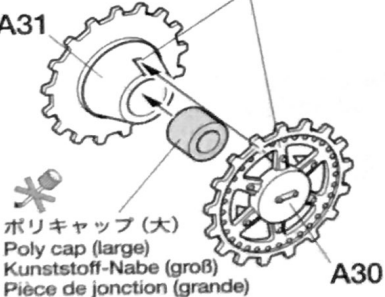

- ポリキャップ (大)
- Poly cap (large)
- Kunststoff-Nabe (groß)
- Pièce de jonction (grande)

- このマークの部品は接着しません。
- Do not cement.
- Nicht kleben.
- Ne pas coller.

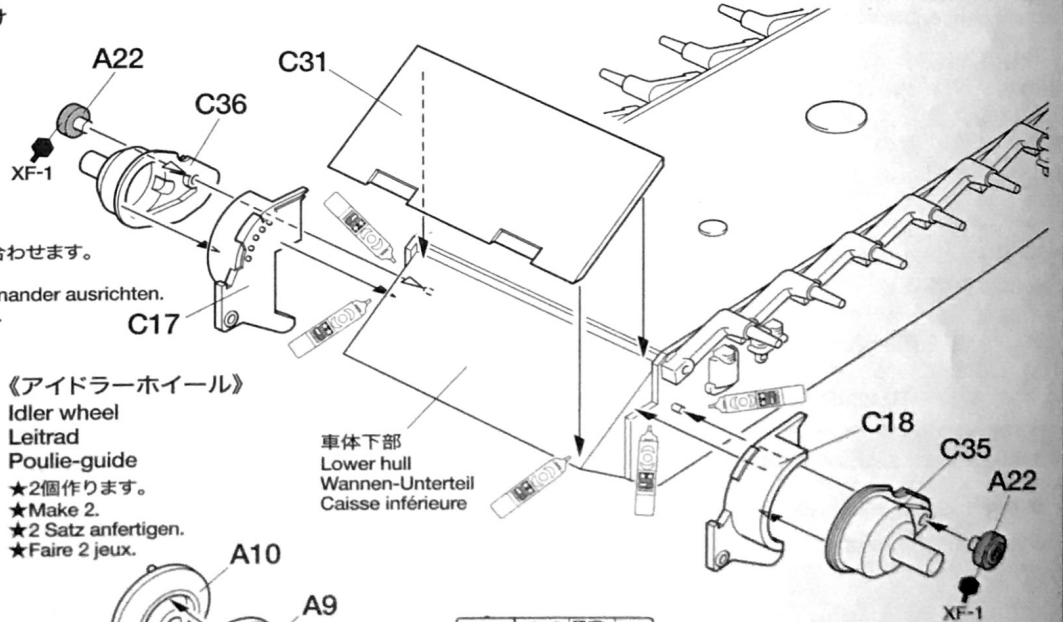

《アイドラーホイール》

- Idler wheel
- Leitrad
- Poulie-guide
- ★2個作ります。
- ★Make 2.
- ★2 Satz anfertigen.
- ★Faire 2 jeux.

車体下部
Lower hull
Wannen-Unterteil
Caisse inférieure



- ★ダイキャスト部品との接着には瞬間接着剤を使用してください。
- ★Affix die-cast metal part using instant cement.
- ★Den Teil aus Metall-Spritzguss mit Sekundenkleber anbringen.
- ★Fixer la pièce en métal moulé avec de la colle rapide.

2 ホイールの取り付け
Attaching wheels
Einbau der Räder
Fixation des roues

A ★8個作ります。
★Make 8.
★8 Satz anfertigen.
★Faire 8 jeux.

B ★8個作ります。
★Make 8.
★8 Satz anfertigen.
★Faire 8 jeux.

★ホイールは図のように順に差し込んで取り付け、曲がっていないことを確認して瞬間接着剤で固定します。
★Attach wheels as shown and secure using instant cement.
★Die Laufrollen wie abgebildet anbringen und mit Sekundenkleber befestigen.
★Monter les roues comme montré et fixer à l'aide de colle cyanoacrylate.

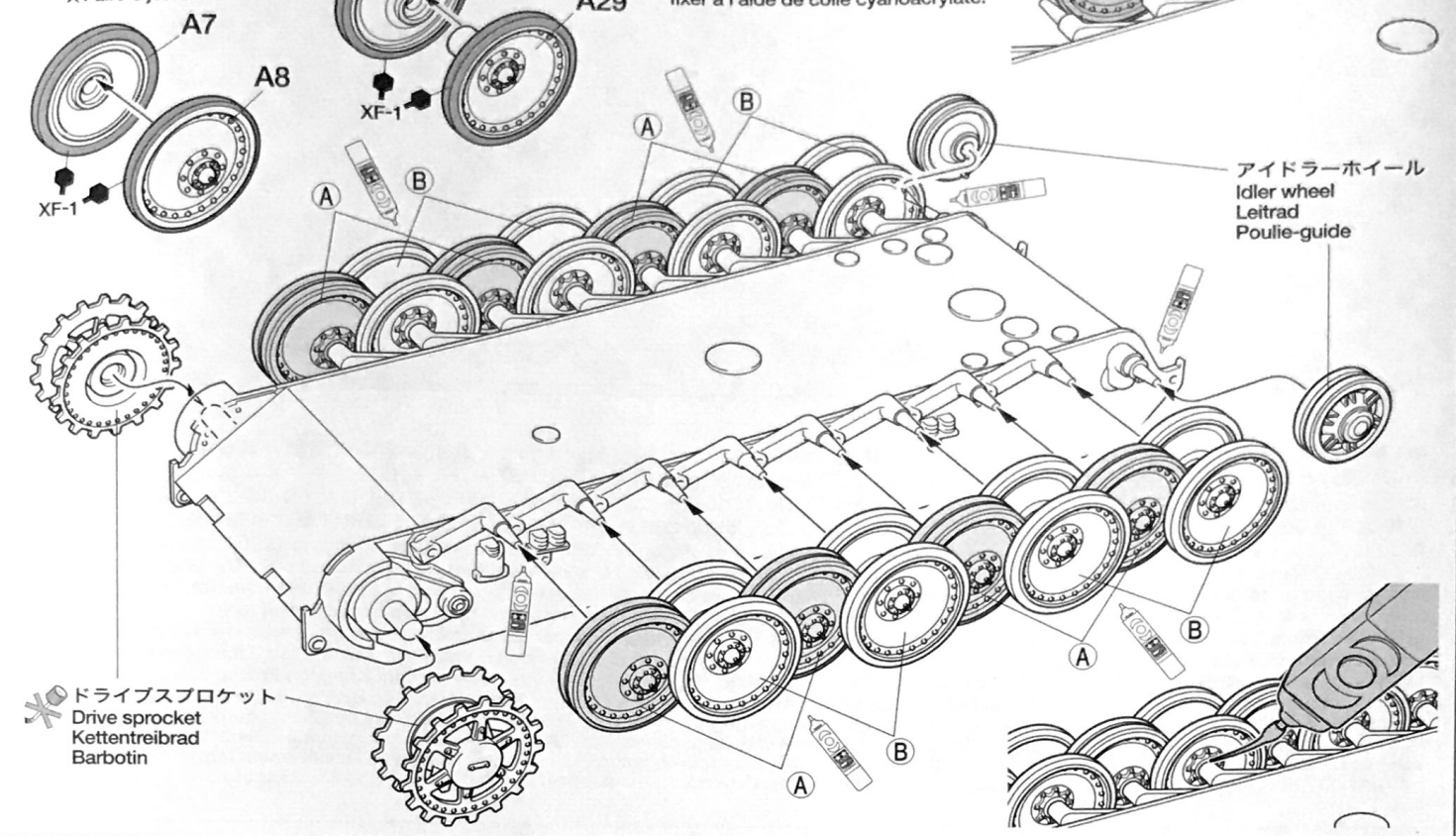

3 キャタピラの取り付け
Attaching tracks
Einbau der Ketten
Installation des chenilles

★向きに注意してください。
★Note direction.
★Auf die Richtung achten.
★Noter le sens.

★始めにアイドラーホイールにA2を接着し、番号の順にキャタピラを接着剤で連結していきます。最後まで連結したら形を整え、流し込み接着剤でホイールと接着します。作業は途中でやめず最後までおこなってください。右側も同様に取り付けます。
★Begin track assembly by fitting A2 to idler wheel. Glue each track link together in order and after that adjust fitting. Fix track to wheels using Tamiya Extra Thin Cement. Repeat same procedure for right side tracks.
★Der Zusammenbau der Kette beginnt mit der Montage von A2 auf das Leitrad. Kleben Sie die Kettenglieder der Reihe nach zusammen und richten sie danach passend aus. Befestigen Sie die Kette mit Tamiya Extra Dünnem Kleber an den Rädern. Wiederholen Sie die gleiche Prozedur für die Kette der rechten Seite.
★Commencer l'assemblage de la chenille en installant A2 sur la poulie de tension. Coller les maillons ensemble dans l'ordre et ajuster. Fixer les aux roues avec de la colle extra-fluide Tamiya. Répéter l'opération pour la chenille droite.

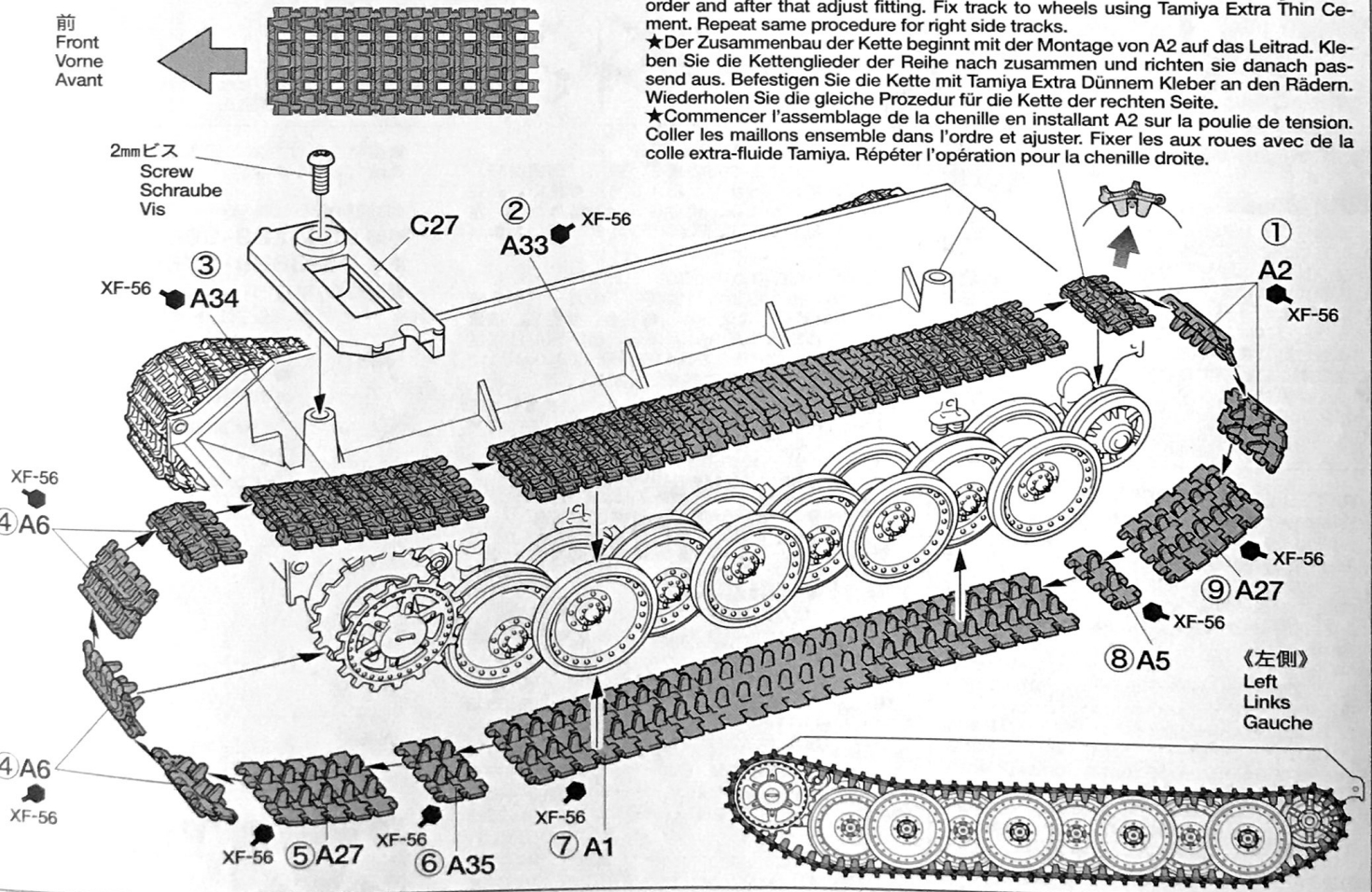

4

車体上部裏面の組み立て
Attaching hull-inside parts
Befestigen der Teile innerhalb
der Wanne
Fixation des pièces internes
de caisse

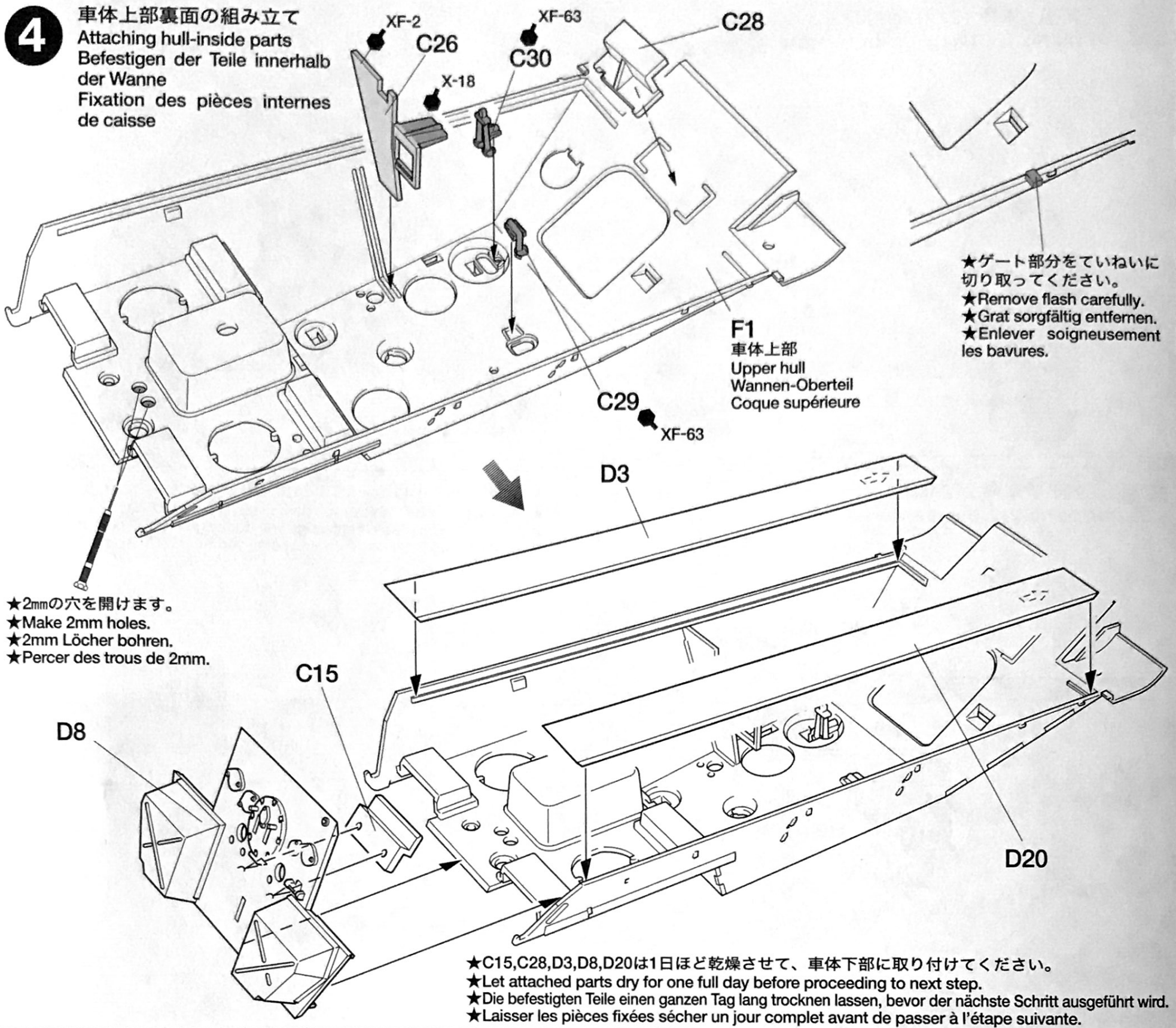

5

車体上部の取り付け
Attaching upper hull
Einbau des Wannen-Oberteils
Fixation de la caisse supérieure

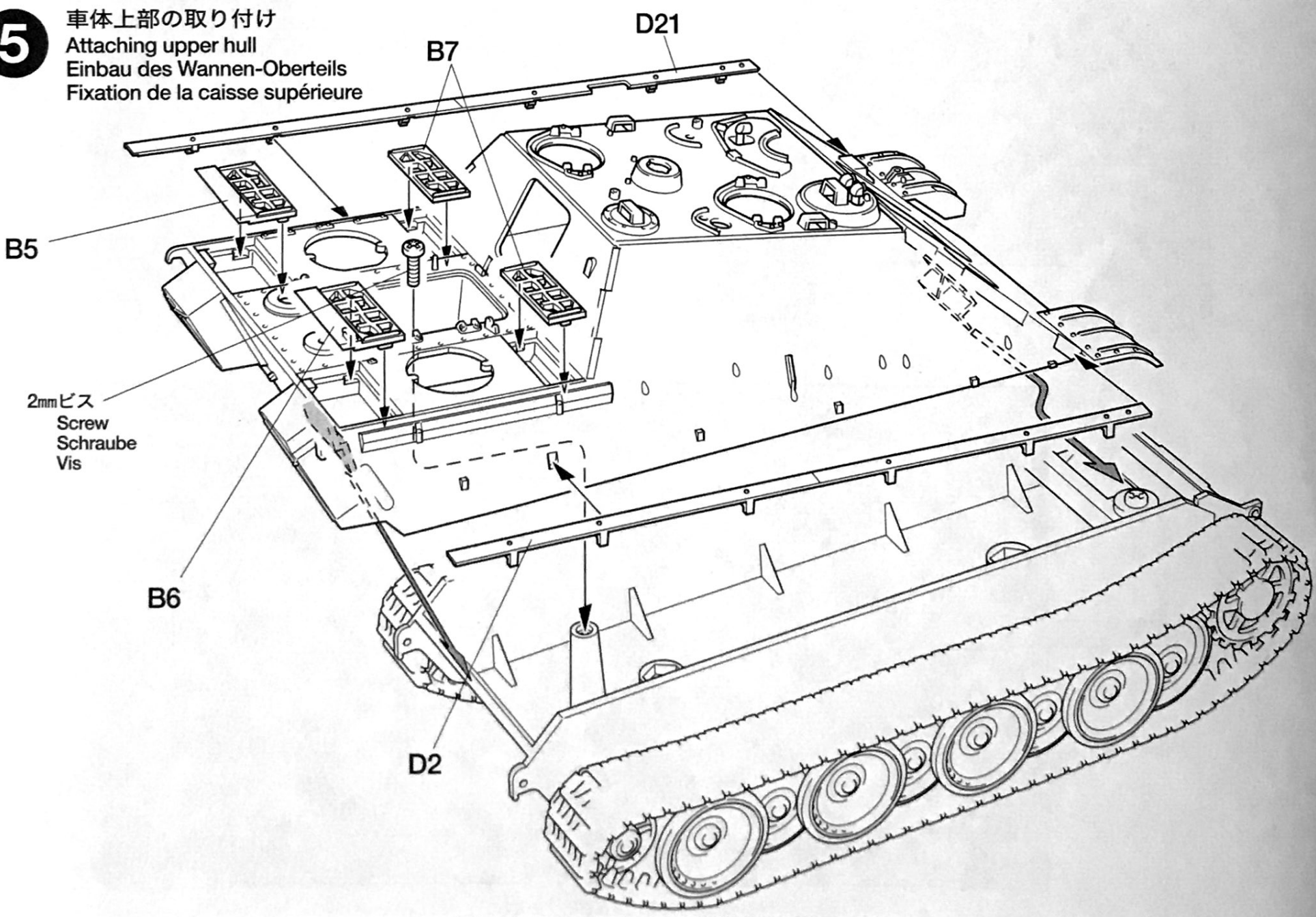

6 マフラーの取り付け
Attaching exhaust
Einbau der Auspuffe
Fixation des échappements

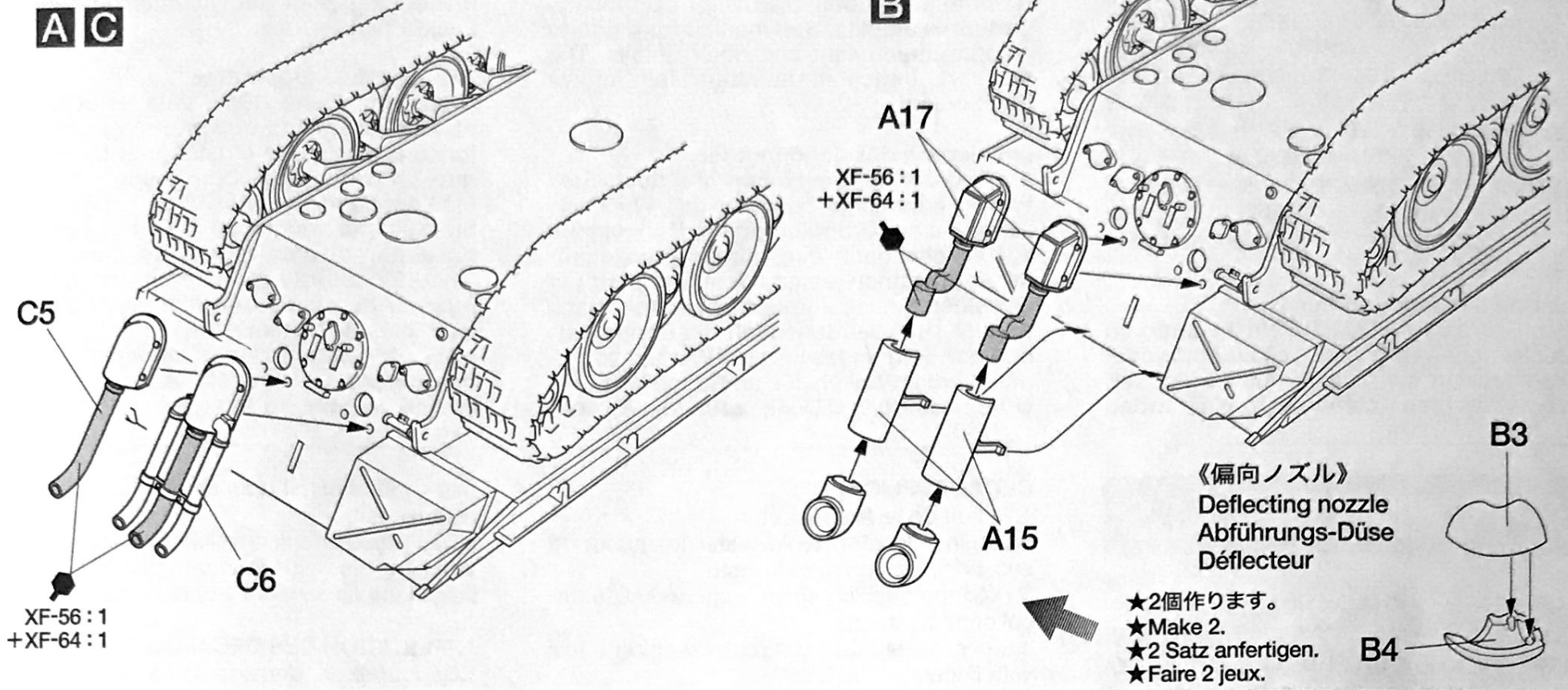

7 リヤパネル部品の取り付け
Attaching rear panel parts
Einbau der Teile des heckplatte Rumpfes
Fixation des équipements de la panneau arrière

《ジャッキ》
Jack
Wagenheber
Cric

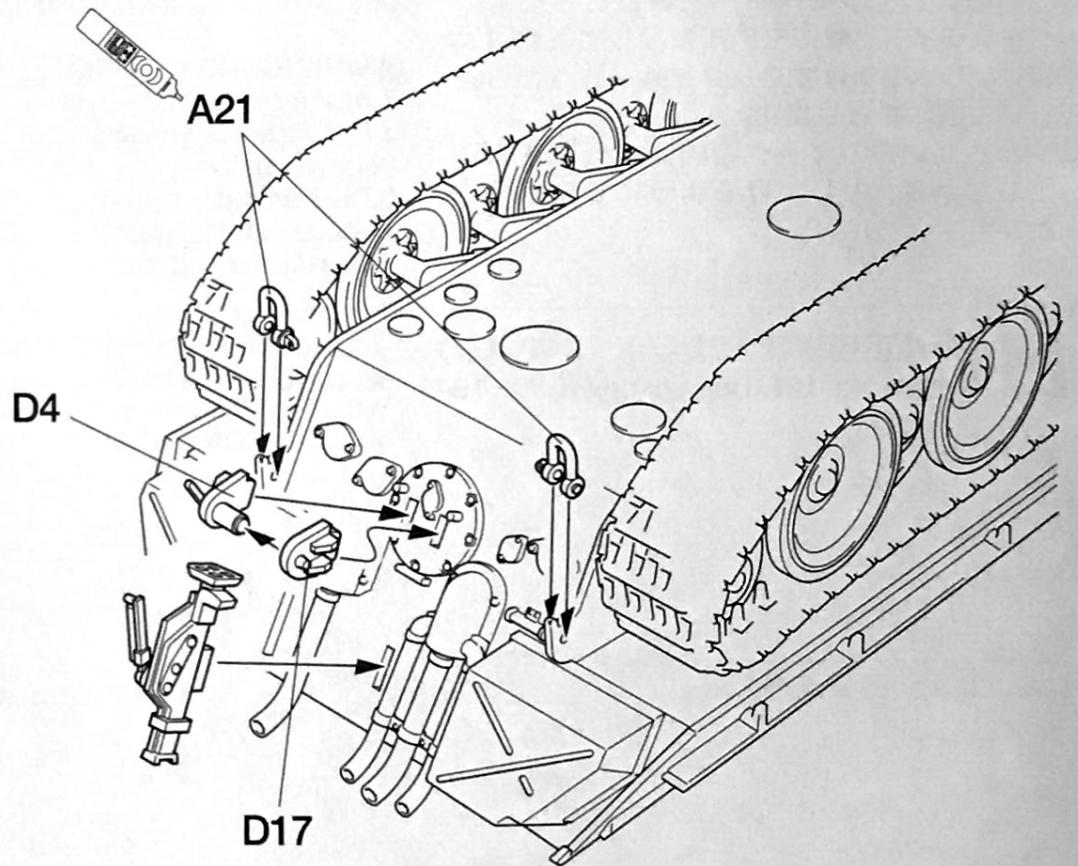
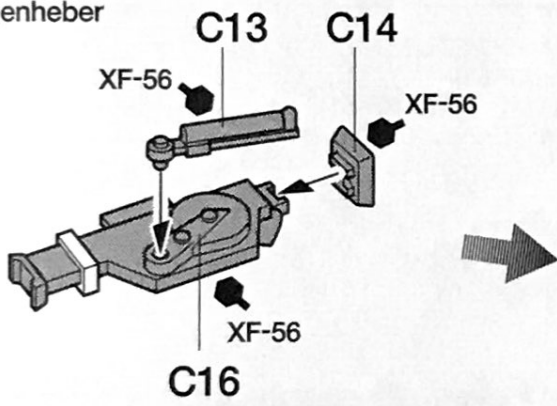

8 エンジングリルの取り付け
Attaching rear hull parts
Einbau der Teile des hinteren Rumpfes
Fixation des équipements de la caisse arrière

《温風式車内ヒーターユニット》
Heater unit for crew compartment
Heizgerät für Mannschaftsabteil
Dispositif de chauffage du compartiment de combat

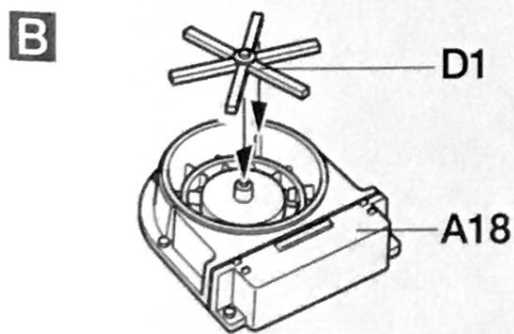

《エンジン点検ハッチ》
Engine access hatch
Motor-Einstiegluke
Panneau d'accès moteur

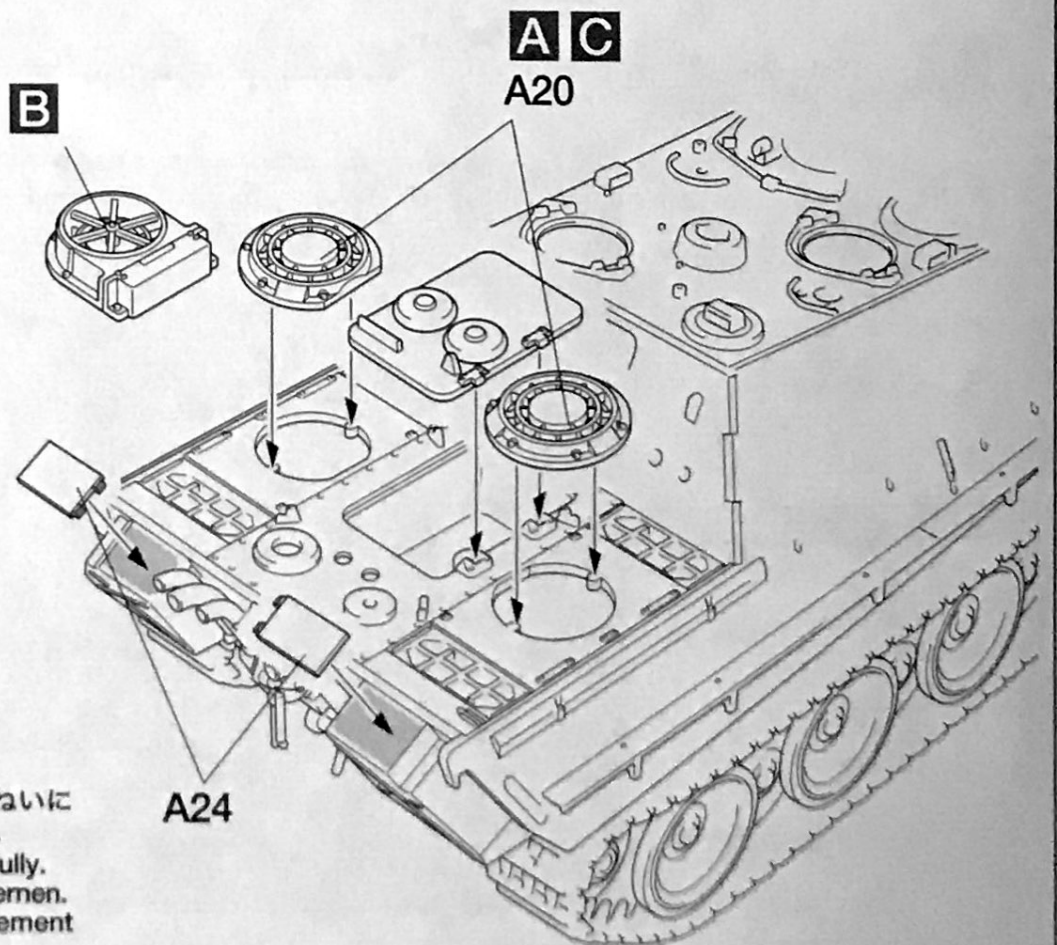
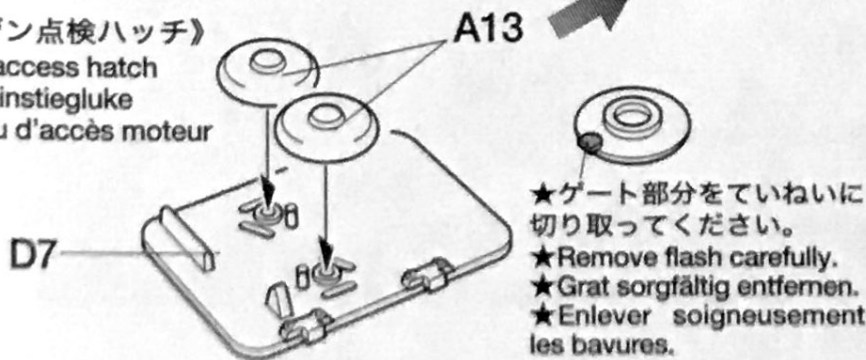

9

砲身の組み立て
Gun barrel assembly
Zusammenbau des Kanonenrohrs
Assemblage du fût de canon

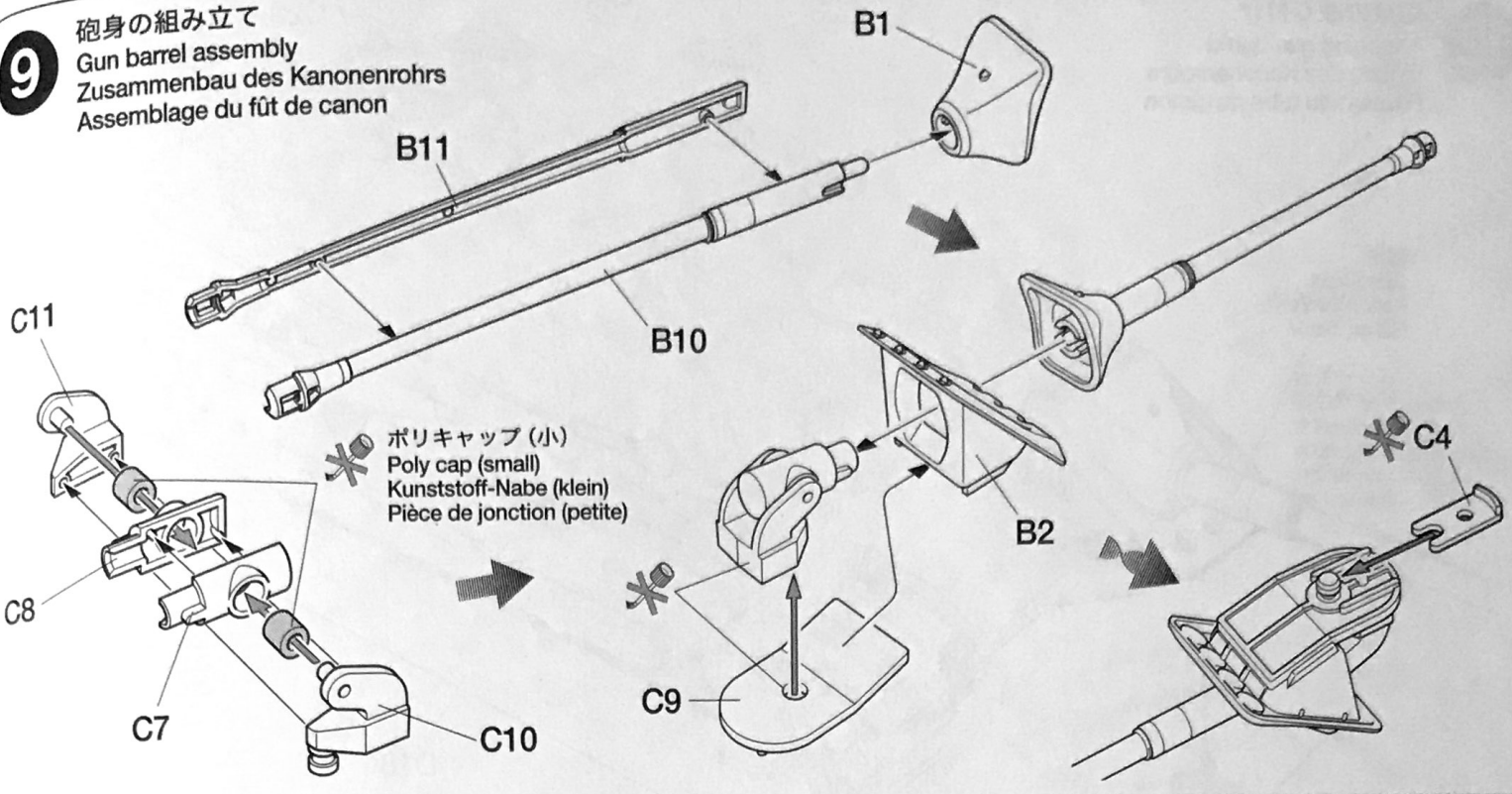

10

車体部品の組み立て
Hull parts assembly
Zusammenbau der Wannen-Einzelteile
Fixation des pièces de la caisse supérieure

《機銃マウント》
Bow machine gun
Bug-Maschinengewehr
Mitrailleuse de caisse

《ボッシュ型管制燈》
Bosch headlight
Bosch-Scheinwerfer
Phare Bosch

《左側 OVM ラック》
Left tool rack
Linke Werkzeughalterung
Outillage gauche

《右側 OVM ラック》
Right tool rack
Rechte Werkzeughalterung
Outillage droit



11

車体部品の取り付け
Attaching hull parts
Befestigen der Rumpfteile
Fixation des pièces de caisse

機銃マウント
Bow machine gun
Bug-Maschinengewehr
Mitrailleuse de caisse

ボッシュ型管制燈
Bosch headlight
Bosch-Scheinwerfer
Phare Bosch

砲身クリーニングロッドケース
Gun cleaning rod case
Kanonenreinigungskasten
Cylindre à écouvillon

左側 OVM ラック
Left tool rack
Linke Werkzeughalterung
Outillage gauche

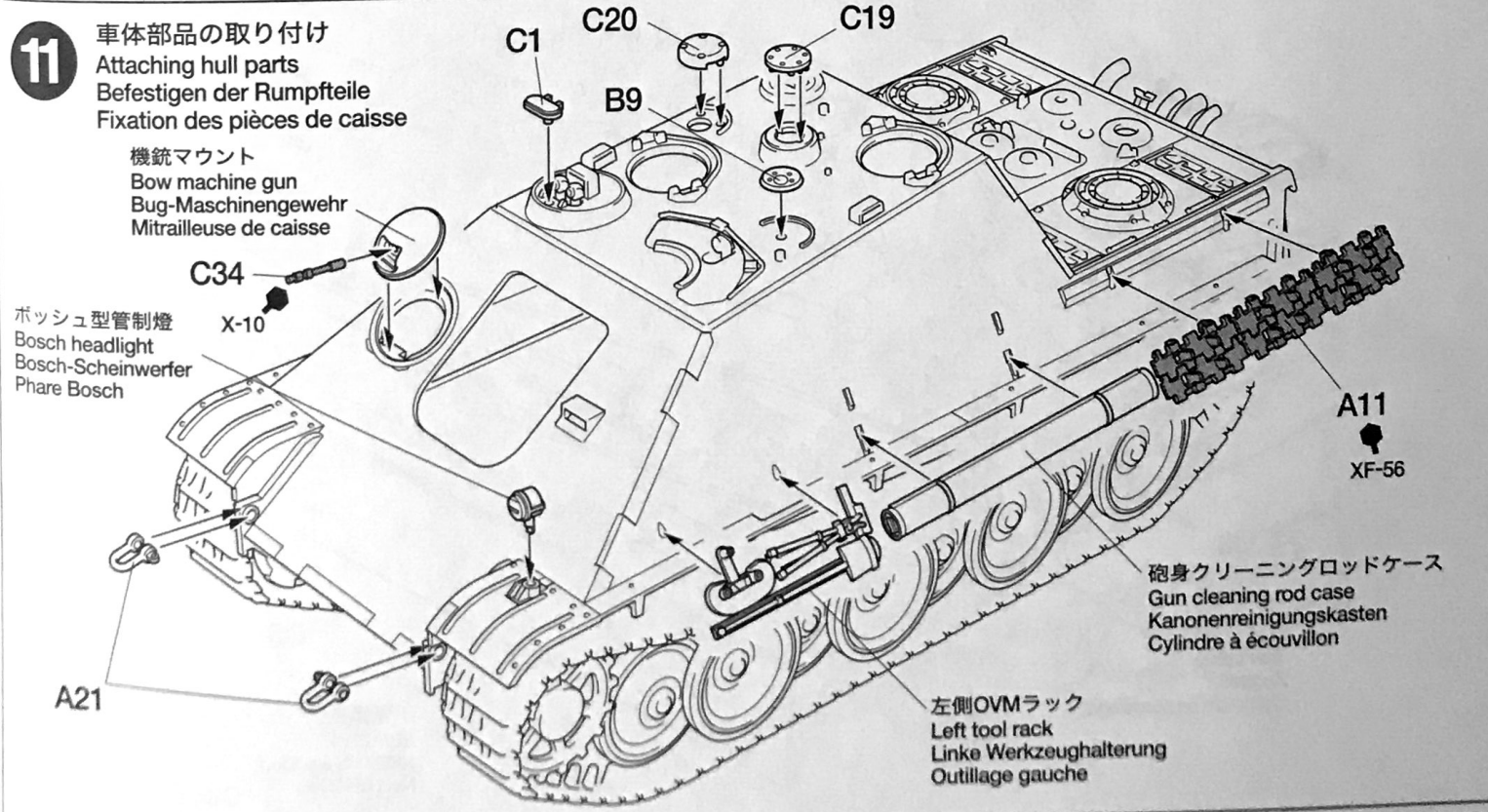

12

砲身の取り付け
Attaching gun barrel
Einbau des Kanonenrohrs
Fixation du tube de canon

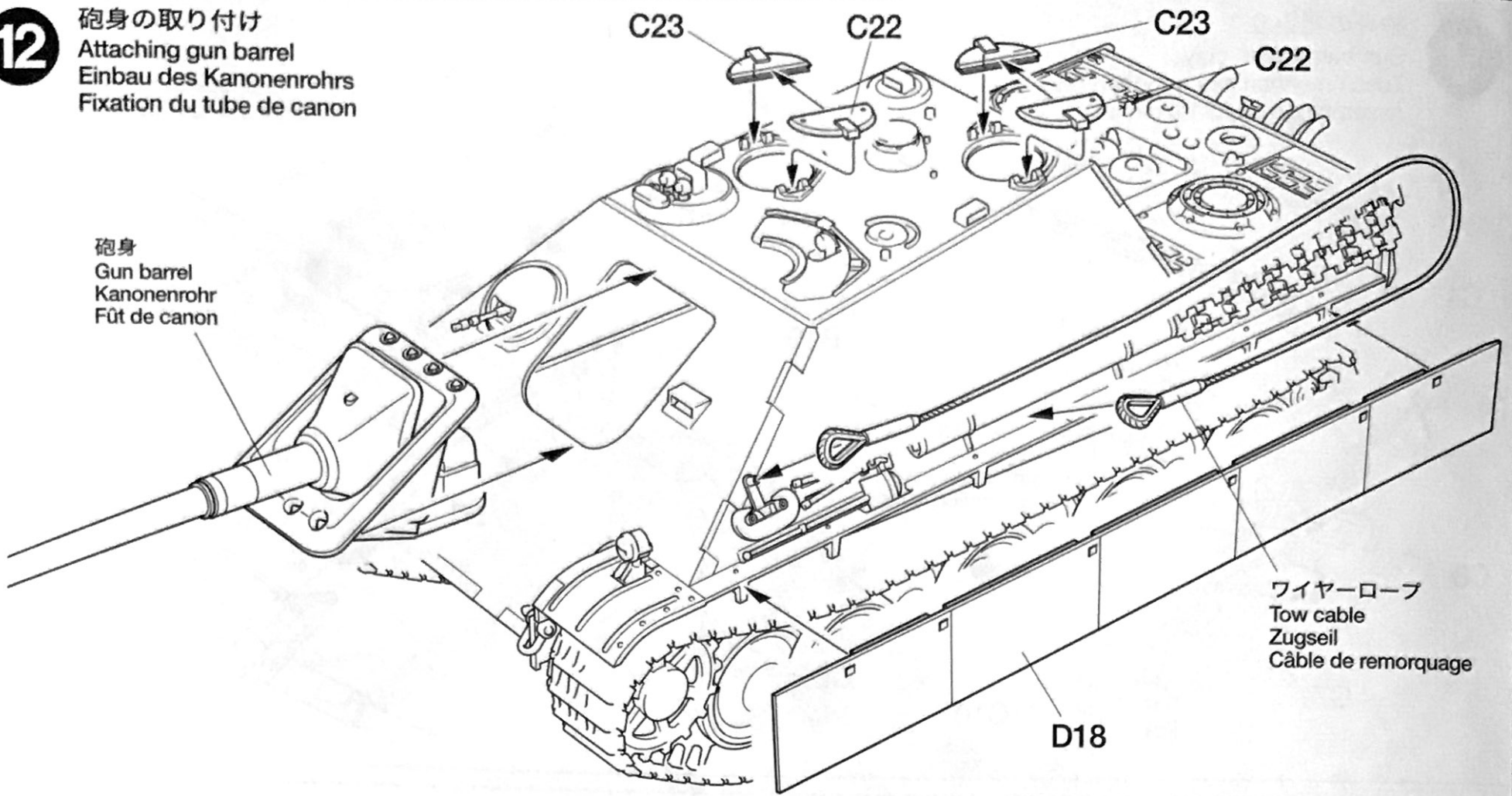

13

リアエスケープハッチの取り付け
Attaching rear escape hatch
Anbringen der hinteren Fluchtluke
Fixation de la trappe d'évacuation
arrière

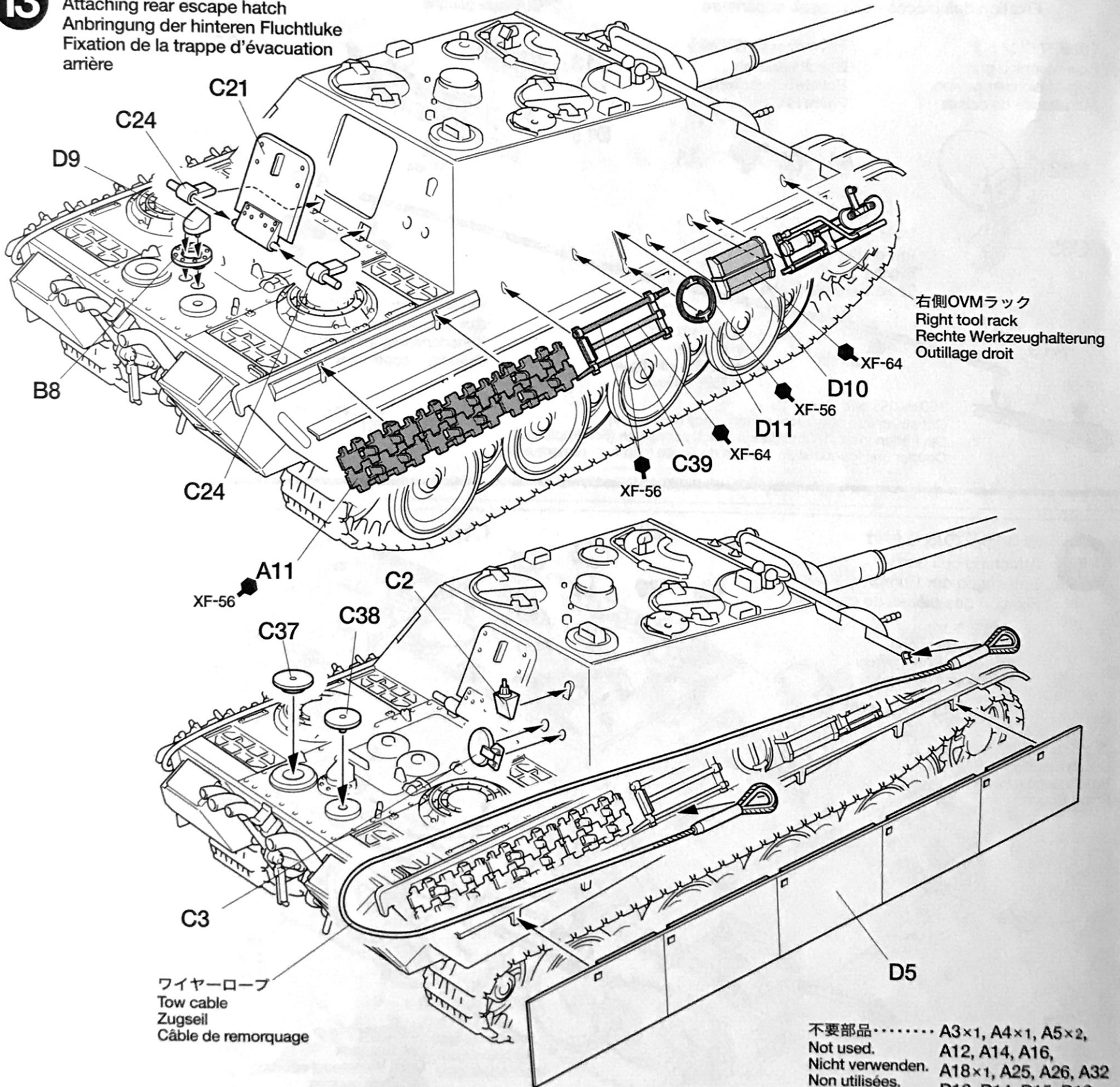

PAINTING

《ヤークトパンサー後期型の塗装》

大戦後期のドイツ軍車輛は工場でダークイエローに塗装され、各部隊でその上からレッドブラウン、ダークグリーンの迷彩を施していましたが、1944年8月からはその工程すべてが工場で行われるようになりました。また同年11月末からは、使用色はそのままにベースがダークグリーンに変更されました。迷彩パターンは塗装図やパッケージを参考にしてください。細部の塗装は組立図中に●マークとタミヤカラーの色番号で指示してあります。

Painting the Jagdpanther

From February 1943, all German armored vehicles received a dark yellow undercoat before leaving the factory, upon which red brown/dark green camouflage was added

at the individual unit level. However, after August 1944, final painting was completed before leaving the factory, while subsequent to November 1944, dark green became the base color onto which dark yellow/red brown camouflage was painted. Refer to instruction manual for camouflage pattern examples. See manual for guide to painting equipment and other details. The ● mark indicates numbers for Tamiya Paint colors.

Lackierung des Jagdpanther

Ab Februar 1943 erhielten alle deutschen Panzer-Fahrzeuge, bevor sie das Werk verließen, eine Grundierung in Dunkelgelb, auf welche dann ein rotbraun-dunkelgrüner Tarnanstrich je nach dem Standard der einzelnen Einheit aufgebracht wurde. Nach August 1944 wurde jedoch die Endlackierung vor dem Verlassen des Werkes vorgenommen, im Anschluss an November 1944 wurde allerdings Dunkelgrün die Grund-

farbe, auf welche der Tarnanstrich in Dunkelgelb/Rotbraun aufgemalt wurde. Beachten Sie die Bauanleitung bezüglich der Beispiele von Tarnanstrichen. Sehen Sie ins Handbuch als Information über Lackier-Ausrüstung und andere Details. Die ● Markierung zeigt die Nummer für Tamiya-Lackfarben.

Peinture du Jagdpanther

A partir de février 1943, tous les véhicules blindés allemands étaient peints en jaune foncé à leur sortie d'usine, par dessus lequel un camouflage brun rouge/vert foncé était appliqué en unités. A partir de novembre 1944, le vert foncé devint la teinte de base par dessus lequel un camouflage jaune foncé/brun rouge était appliqué. Se reporter au manuel de montage pour des exemples de schémas de camouflage et la mise en peinture des équipements et autres détails. Le symbole ● indique la référence de peinture Tamiya à utiliser.

APPLYING DECALS

《スライドマークのはりかた》

- ①はりたいマークをハサミで切りぬきます。
- ②マークをぬるま湯に10秒ほどひたしてからタオル等の布の上におきます。
- ③台紙のはしを手で持ち、貼るところにマークをスライドさせてモデルに移して下さい。
- ④指に少し水をつけてマークをぬらしながら、正しい位置にずらしします。
- ⑤やわらかい布でマークの内側の気泡をおし出ししながら、おしつけるようにして水分をとります。

DECAL APPLICATION

1. Cut off decal from sheet.
2. Dip the decal in tepid water for about 10 sec. and place on a clean cloth.
3. Hold the backing sheet edge and slide decal onto the model.
4. Move decal into position by wetting decal with finger.
5. Press decal gently down with a soft cloth until excess water and air bubbles are gone.

ANBRINGUNG DES ABZIEHBILDES

1. Abziehbild vom Blatt ausschneiden.
2. Das Abziehbild ungefähr 10 Sek. in lauwarmes Wasser tauchen, dann auf sauberen Stoff legen.
3. Die Kante der Unterlage halten und das Abziehbild auf das Modell schieben.
4. Das Abziehbild an die richtige Stelle schieben.

ben und dabei mit dem Finger das Abziehbild naßmachen.

5. Das abziehbild mit weichem Stoff ganz andrücken, bis kein überflüssiges Wasser und keine Luftblasen mehr vorhanden sind.

APPLICATION DES DECALCOMANIES

1. Découpez la décalcomanie de sa feuille.
2. Plongez la décalcomanie dans de l'eau tiède pendant 10 secondes environ et poser sur un linge propre.
3. Retenez la feuille de protection par le côté et glissez la décalcomanie sur le modèle réduit.
4. Placez la décalcomanie à l'endroit voulu en la mouillant avec un de vos doigts.
5. Pressez doucement la décalcomanie avec un tissu doux jusqu'à ce que l'eau en excès et les bulles aient disparu.

A 《所属不明車輛 121 号車 1944 年末》 Vehicle No. 121, Unit unknown, late 1944

- ★この車両のベースカラーはTS-2 (XF-61) ダークグリーンでした。
- ★Base color of this vehicle was dark green (TS-2 or XF-61).
- ★Die Grundfarbe dieses Fahrzeugs war dunkelgrün (TS-2 oder XF-61).
- ★La couleur de base de ce véhicule était vert foncé (TS-2 ou XF-61).

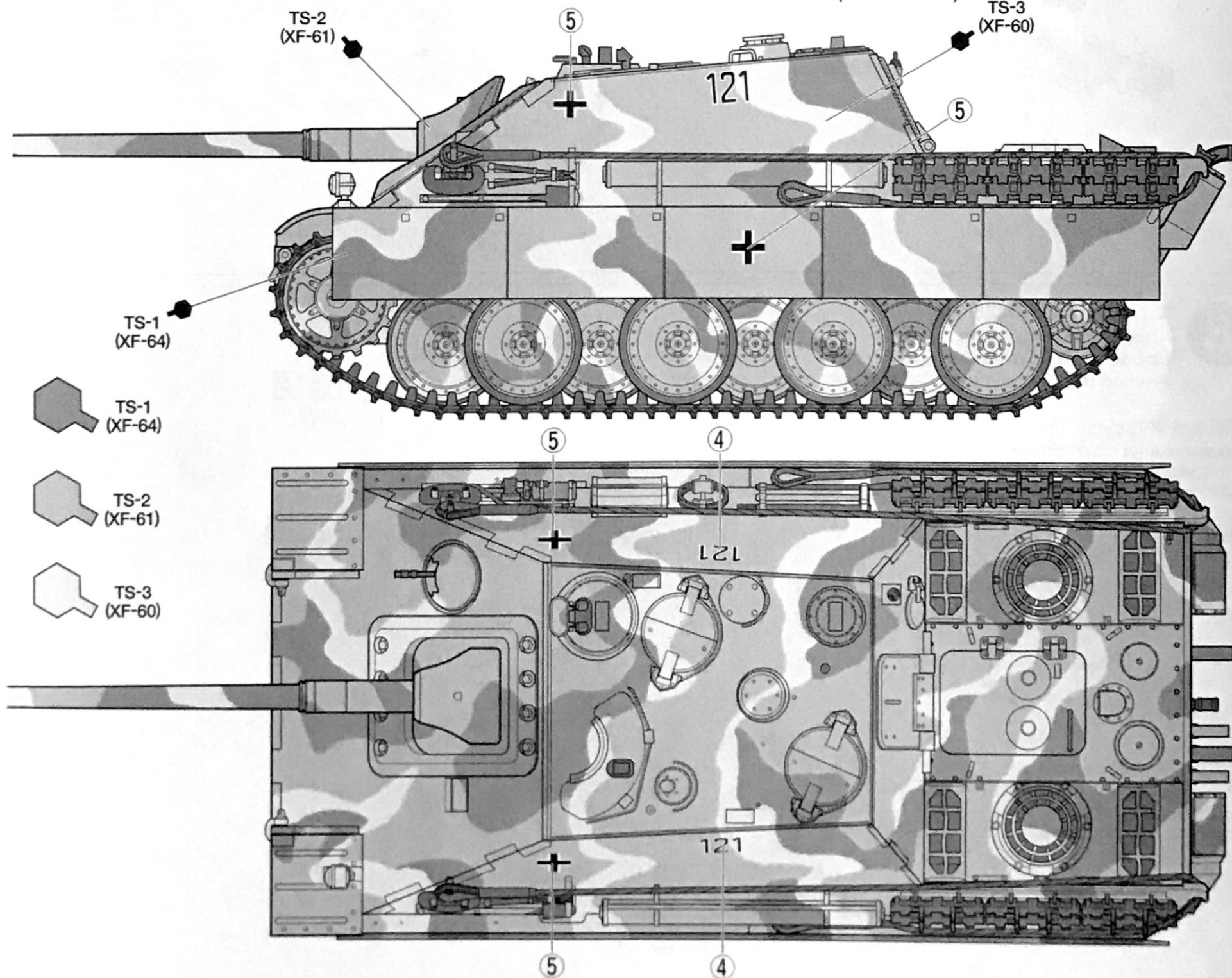

A 《所属不明車輛 121 号車 1944 年末》
Vehicle No. 121, Unit unknown, late 1944

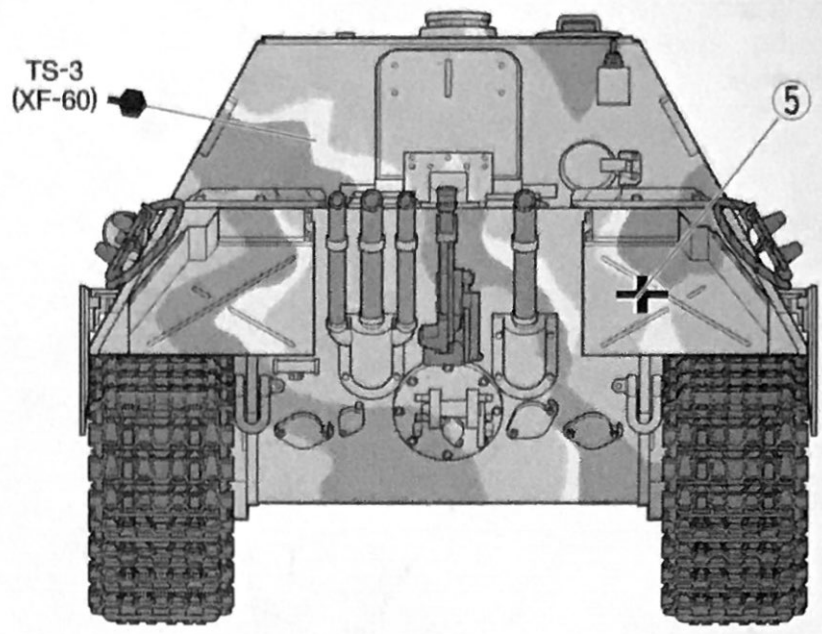
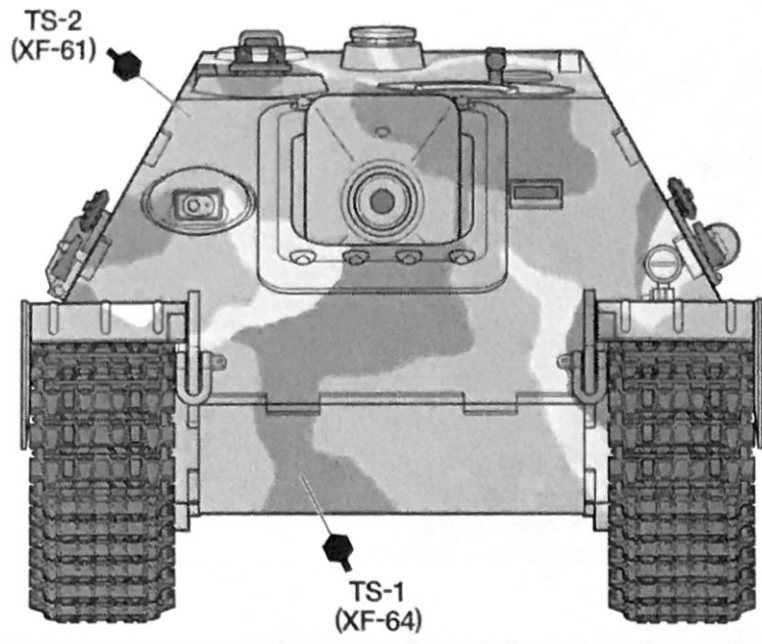

B 《所属不明車輛 212 号車》
Vehicle No. 212, Unit unknown

★この車両のベースカラーはTS-2 (XF-61) ダークグリーンでした。
★Base color of this vehicle was dark green (TS-2 or XF-61).
★Die Grundfarbe dieses Fahrzeugs war dunkelgrün (TS-2 oder XF-61).
★La couleur de base de ce véhicule était vert foncé (TS-2 ou XF-61).

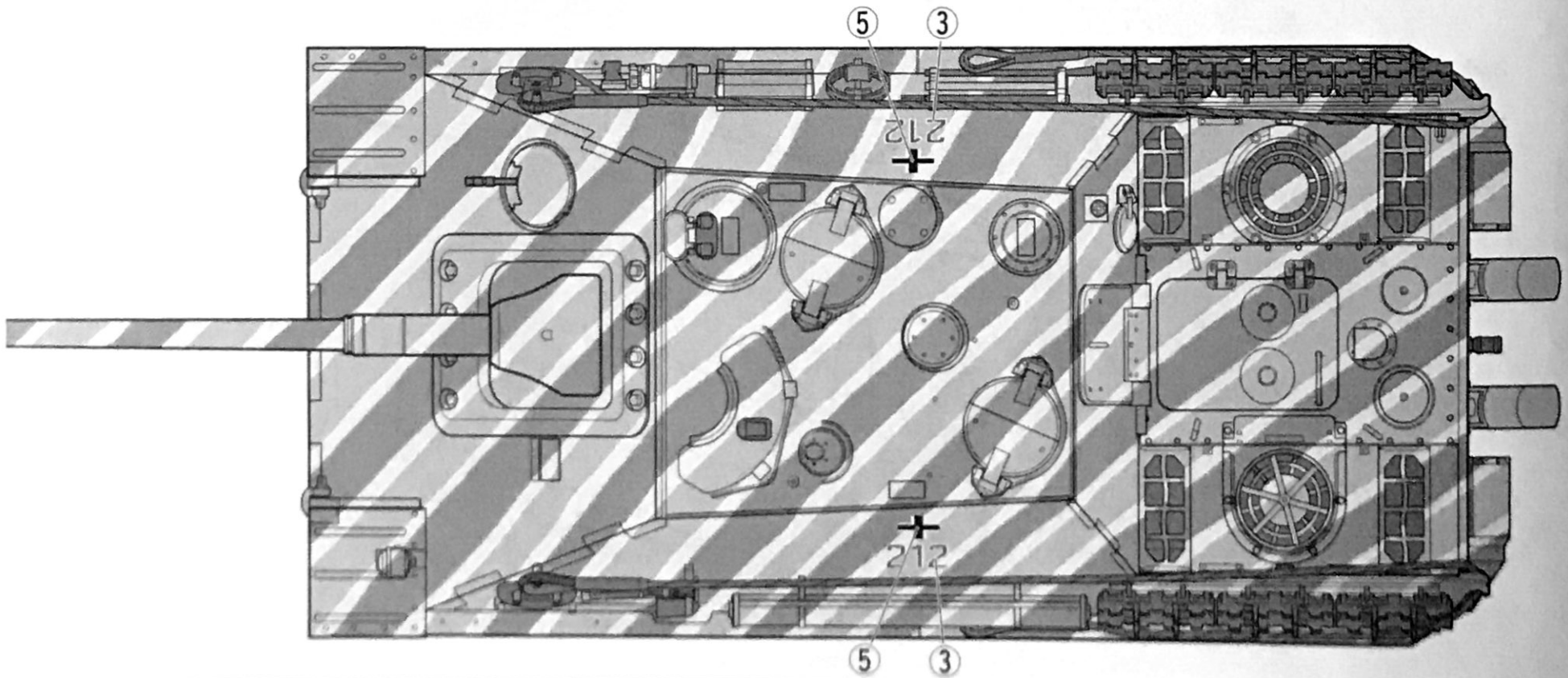
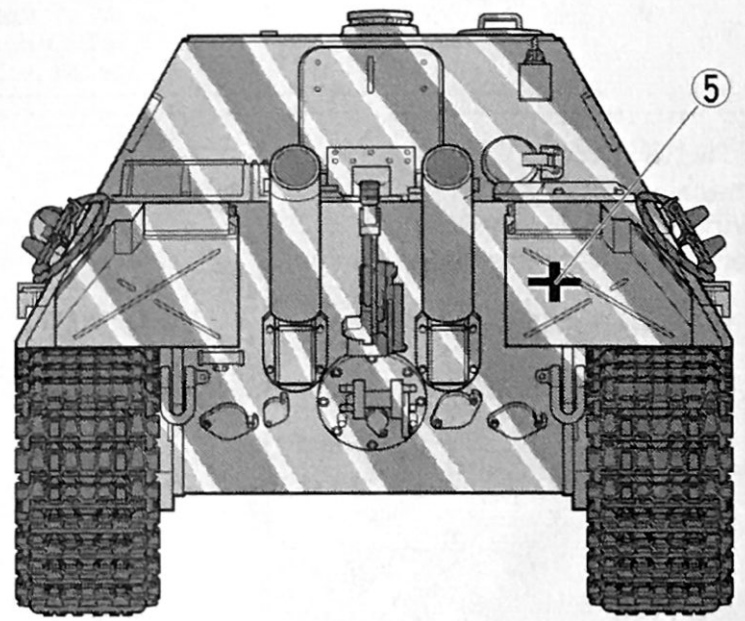
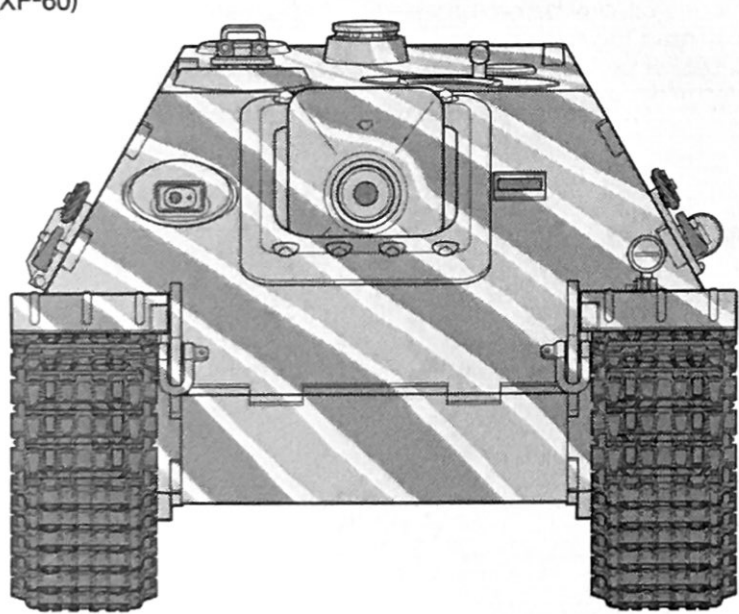
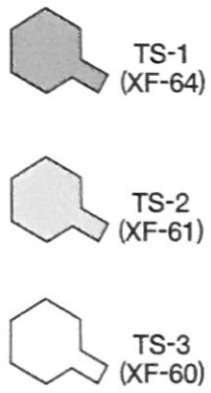
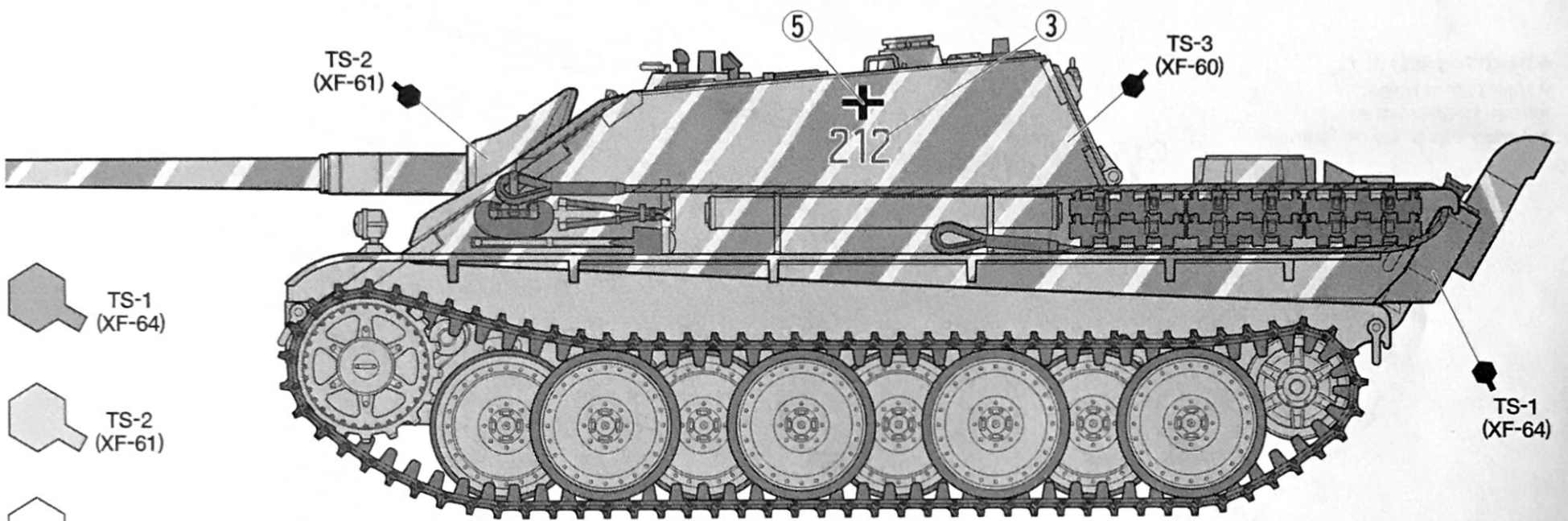

C 《第560重駆逐戦車大隊第1中隊102号車 1944年12月 アルデンヌ》 ★この車両のベースカラーはTS-3 (XF-60) ダークイエローでした。
 Vehicle No. 102, Kompanie 1, sPzJgAbt 560, Ardennes 1944 December ★Base color of this vehicle was dark yellow (TS-3 or XF-60).
 ★Die Grundfarbe dieses Fahrzeugs war dunkelgelb (TS-3 oder XF-60).
 ★La couleur de base de ce véhicule était jaune sombre (TS-3 ou XF-60).

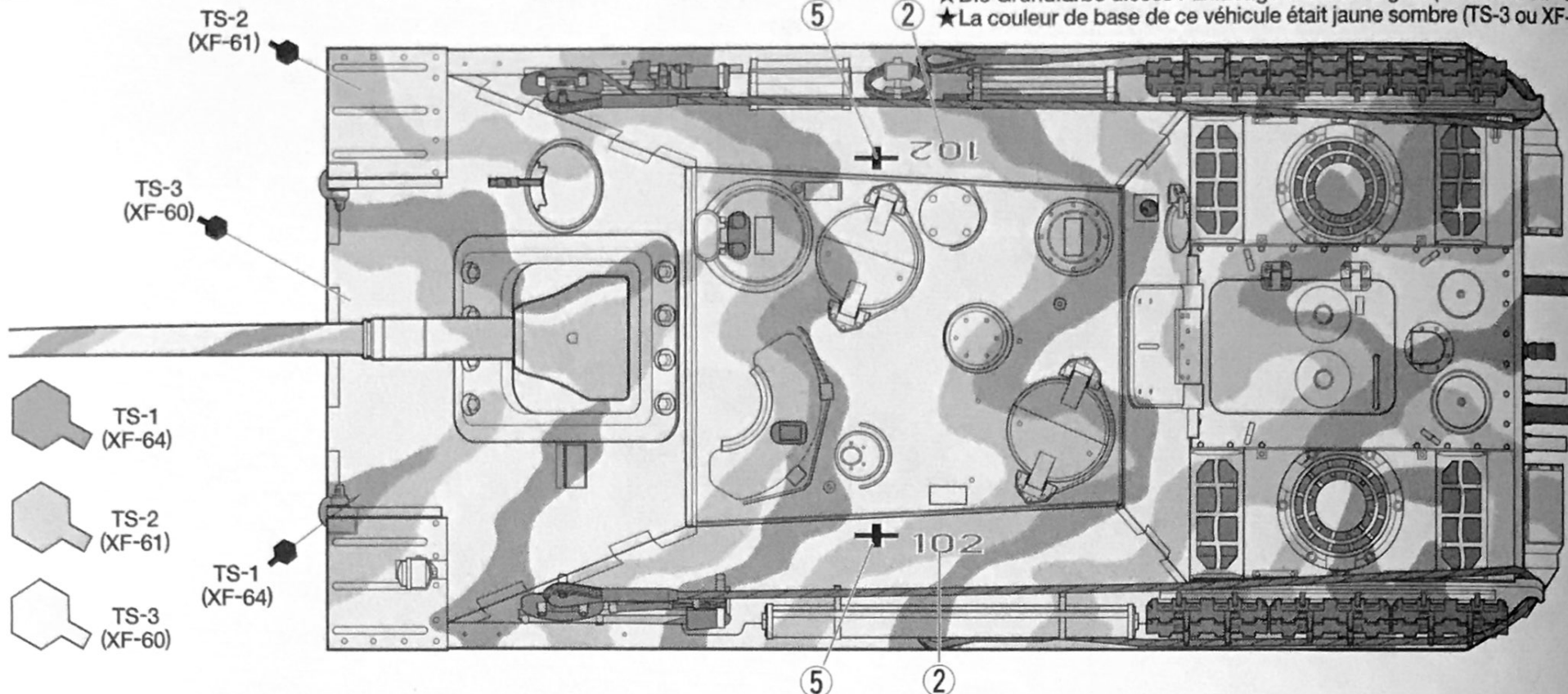

■1944年12月までに第560重駆逐戦車大隊には15輛前後のヤークトパンサーが配備されてアルデンヌ戦に出動しました。102号車もその中の1輛だと思われます。またパッケージイラストの131号車も同大隊の車両で、迷彩パターンも同じ設定としました。本車を131号車の上面迷彩の参考にしてください。ヤークトパンサーは大戦末期の1944年春ようやく配備が開始されましたが、ほとんどの部隊で定数不足のまま実戦投入されてしまいます。それでも71口径の8.8cm砲Pak43/3の威力はすさまじく、数多くの連合軍戦車を撃破しています。

■Up to December 1944, approximately 15 Jagdpanthers were assigned to sPzJgAbt 560 (560th Heavy Tank Destroyer Battalion) to take part in the Ardennes Offensive. Vehicle No. 131, depicted on box-lid, belonged to the 560th, and it is believed that No. 102 did as well. The above diagram may also be used as reference for painting No. 131. Deployment of Jagdpanthers began relatively late in the war, in Spring 1944, and many formations entered combat in less than full strength. Nonetheless, their powerful L71 88mm Pak43/3 gun destroyed large numbers of Allied tanks.

■Bis Dezember 1944 waren etwa 15 Jagdpanther der sPzJgAbt 560 (560. Schweres Jagdpanzer-Bataillon) zugeteilt, um an der Ardennen-Offensive teilzunehmen. Das auf dem Schachteldeckel dargestellte Fahrzeug Nr. 131, gehörte zur 560. und vermutlich Nr. 102 ebenso. Obenstehende Abbildung kann auch als Anhalt beim Lackieren von Nr. 131 dienen. Die Abstellung der Jagdpanther begann relativ spät im Krieg, im Frühjahr 1944 und viele Formationen traten nicht in voller Stärke in den Kampf ein. Trotzdem zerstörte ihre starke L71 88mm Pak43/3 Kanone eine große Zahl Alliiertes Panzer.

■Jusque décembre 1944, environ 15 Jagdpanthers étaient assignés au sPzJgAbt 560 (560^{ème} Bataillon de Chasseurs de Chars Lourds) pour prendre part à l'Offensive des Ardennes. L'engin N° 131 représenté sur le couvercle de la boîte appartenait au 560^{ème} et on pense que c'était également le cas du N° 102. Le schéma ci-dessus peut également servir de base pour peindre le N° 131. Le déploiement des Jagdpanther commença relativement tard durant la guerre, au printemps 1944 et beaucoup d'unités n'étaient pas entièrement équipées. Cependant, leur puissant canon L71 88mm Pak43/3 détruisit beaucoup de chars alliés.

アクセサリも豊富な1/48シリーズ
 1/48 ミリタリーミニチュアシリーズ

1/48 Jerry Can Set (32510)
 1/48 ジェリカンセット

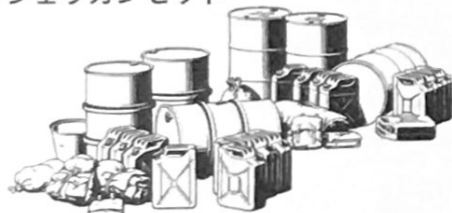

1/48 Brick Wall, Sand Bag & Barricade Set (32508)
 1/48 レンガ・土のう・バリケードセット

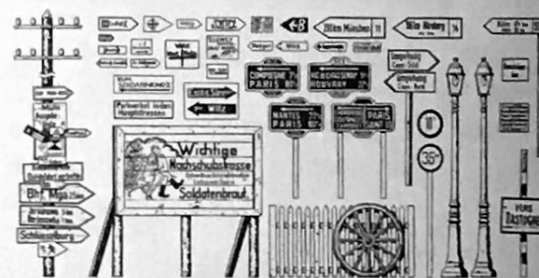
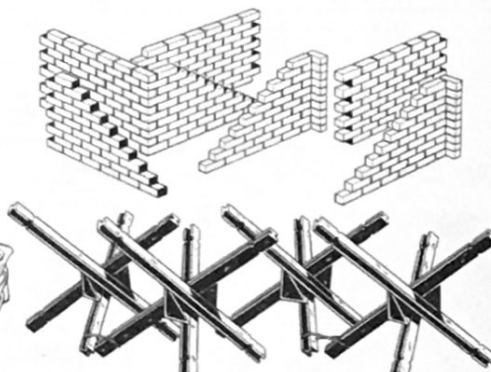

1/48 Road Sign Set (32509)
 1/48 道標セット

部品請求について

★部品をなくしたり、こわした方は、このステッカーが貼られたカスタマーサービス取次店でご注文いただけます。また、当社カスタマーサービスに直接ご注文する場合は、右記の方法でご注文することができます。詳しくは当社カスタマーサービスまでお問い合わせください。



① 《現金書留のご利用法》

下のカードにあなたの氏名、住所、郵便番号、電話番号をしっかりと記入してください。必要部品を○でかこみ、代金を現金書留または、定額小為替(100円以下は切手可)と一緒に申し込みください。

② 《郵便振替のご利用法》

郵便局の払込用紙の通信欄に下のカードを参考にITEM番号、スケール、製品名、部品名、数量を必ずご記入ください。振込人住所欄には電話番号もお書きいただき、口座番号・00810-9-1118、加入者名・田宮模型でお振込ください。

③ 《電話でのご注文もご利用いただけます》

パーツ代金に加えて代引き手数料(315円)をご

負担いただければ、代金着払いにより電話でのご注文も承ります。

《お問い合わせ番号》

静岡 **054-283-0003**
 東京 **03-3899-3765** (静岡へ自動転送)
 営業時間/平日(月~金曜日) ▶ 8:00~20:00
 土、日、祝日 ▶ 8:00~17:00



●タミヤのホームページには豊富な情報が満載です。ぜひご覧ください。

www.tamiya.com

AFTER MARKET SERVICE CARD

When purchasing Tamiya replacement parts, please take or send this form to your local Tamiya dealer so that the parts required can be correctly identified and supplied. Please note that specifications, availability and price are subject to change without notice.

Parts code	ITEM 32522
5493011	Lower Hull
0013001	A Parts (1 pc.)
0013008	B & C Parts
0013009	D Parts
0013010	F Parts
9443023	2x6mm Screw (2 pcs.)
0443027	Poly Cap (Large, 4 pcs.)
9442023	Poly Cap (Small, 4 pcs.)
8020021	String
9493060	Decal
1053406	Instructions

GERMAN TANK DESTROYER JAGDPANTHER LATE VERSION



1/48 ドイツ駆逐戦車 ヤークトパンサー(後期型)

車体下部(ダイキャスト)	700円	5493011
Aパーツ(1枚)	470円	0013001
B・Cパーツ	530円	0013008
Dパーツ	500円	0013009
Fパーツ	350円	0013010
2×6mm丸ビス(2本)	150円	9443023
ポリキャップ(大・4個)	170円	0443027
ポリキャップ(小・4個)	120円	9442023
糸	130円	8020021
マーク	220円	9493060
説明図	270円	1053406

For Japanese use only!

ITEM 32522

住所

電話 ()

氏名

1105

