

Hawker Hurricane Mk IIc

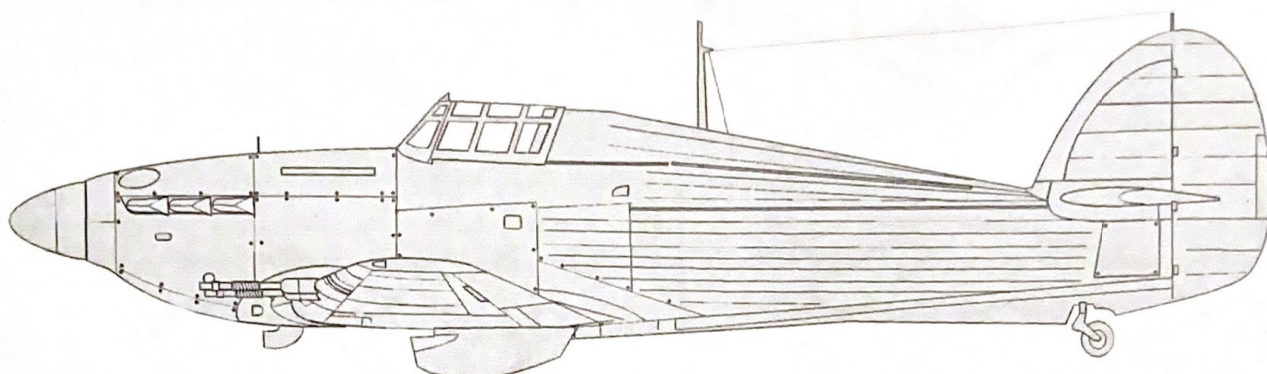

Historie:

Britský jednomístný stíhací letoun Hawker „Hurricane“ patřil k neznámějším a nejoblíbenějším strojům ve 2. světové válce. Jeho prototyp s označením F.36/34 byl zalétán 6. listopadu 1935. Letoun hned zpočátku prokázal vynikající obratnost a ovladatelnost a výtečnou strukturální pevnost při všech režimech letu.

Dne 11. června 1942 startoval poprvé Hurricane Mk. II s výkonnějším motorem Merlin XX o výkonu 927 kW (1260 k), třílistou automaticky stavitelnou vrtulí Rotol a zesílenými křídly pro instalaci účinnější výbroje. Postupně tak vznikly verze IIA s 8 kulomety Browning ráže 7,7 mm a verze IIB s 12 kulomety stejného typu.

Začátkem února 1941 byly ke zkouškám připraveny čtyři první Hurricany MK. IIC (tov. čísel V 2461, Z 2588, Z 2885 a Z 2891) se čtyřmi kanóny Oerlikon (nebo Hispano) ráže 20 mm s celkem 364 náboji. První z nich letěl poprvé již 6. února 1941 a od konce května téhož roku byly Mk. IIC dodávány let. jednotkám RAF. Tato verze patřila k nejučinnějším a bylo ji také ze všech Hurricanů vyrobeno nejvíce.

Hurricany byly produkovány také v Kanadě – celkem 1451 strojů a v Jugoslávii – 18 strojů. Celkem bylo vyrobeno 14 251 Hurricanů.

Hurricany bojovaly prakticky na všech frontách 2. světové války.

Symbols

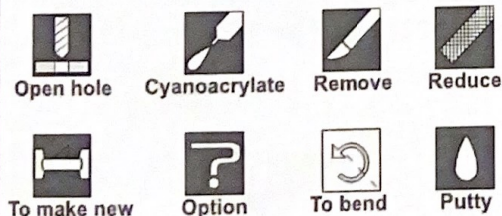

	Colour name	Humbrol		Colour name	Humbrol
A	Black	H33	G	Aluminium	H56
B	White	H34	H	Silver	H11
C	Dark Grey	H32	I	Tyre	H85
D	Gunmetal	H53	J	Red	H132
E	Interior Green	H151	K	Rust	H113
F	Yellow	H24	L	Green	H131

Assembly instructions

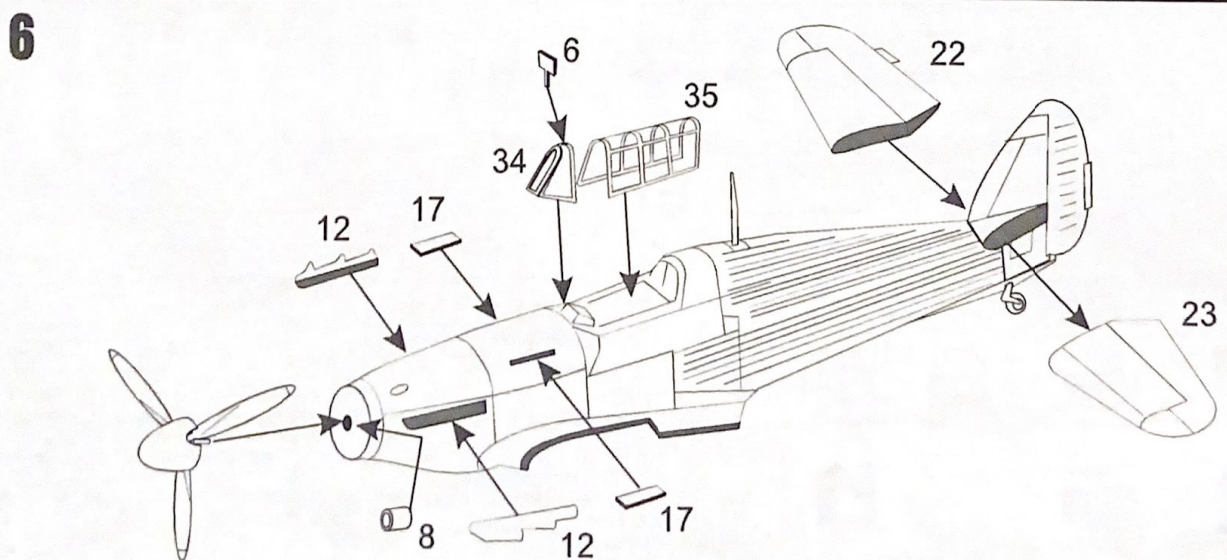
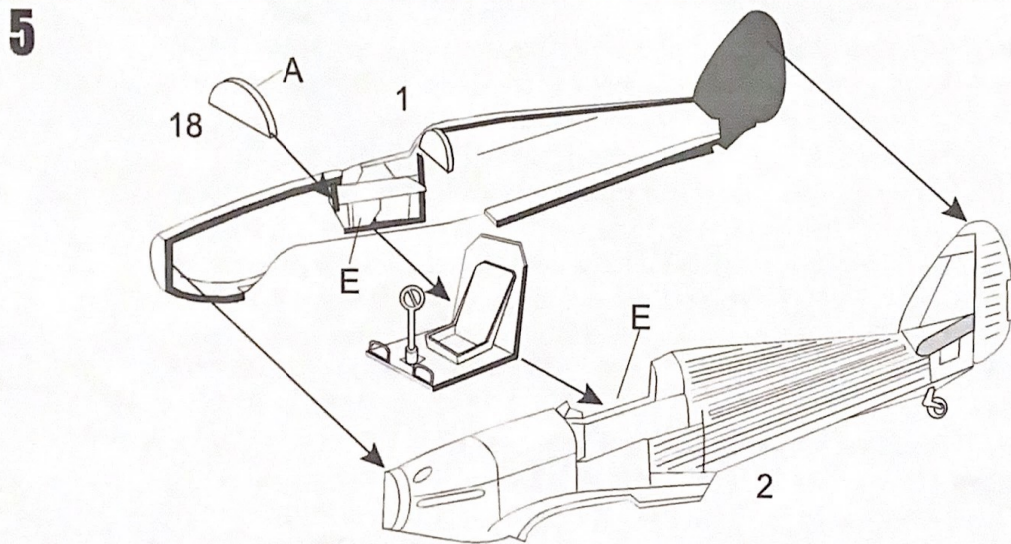
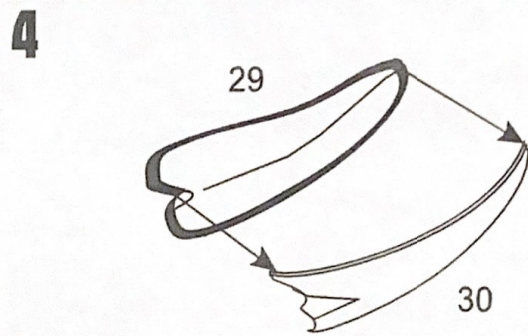
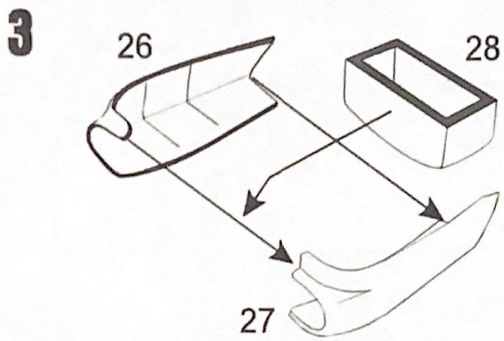
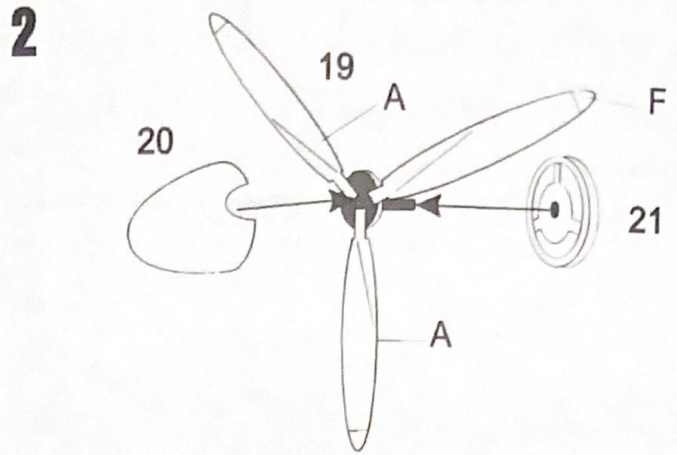
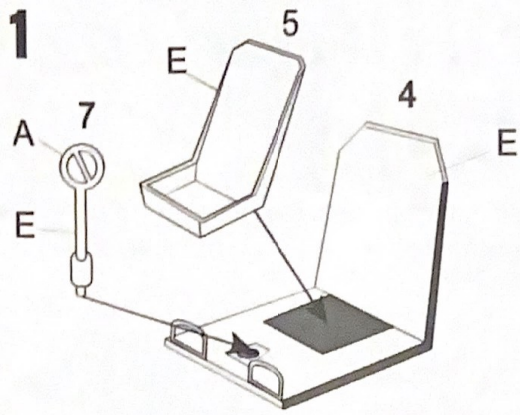

10
11

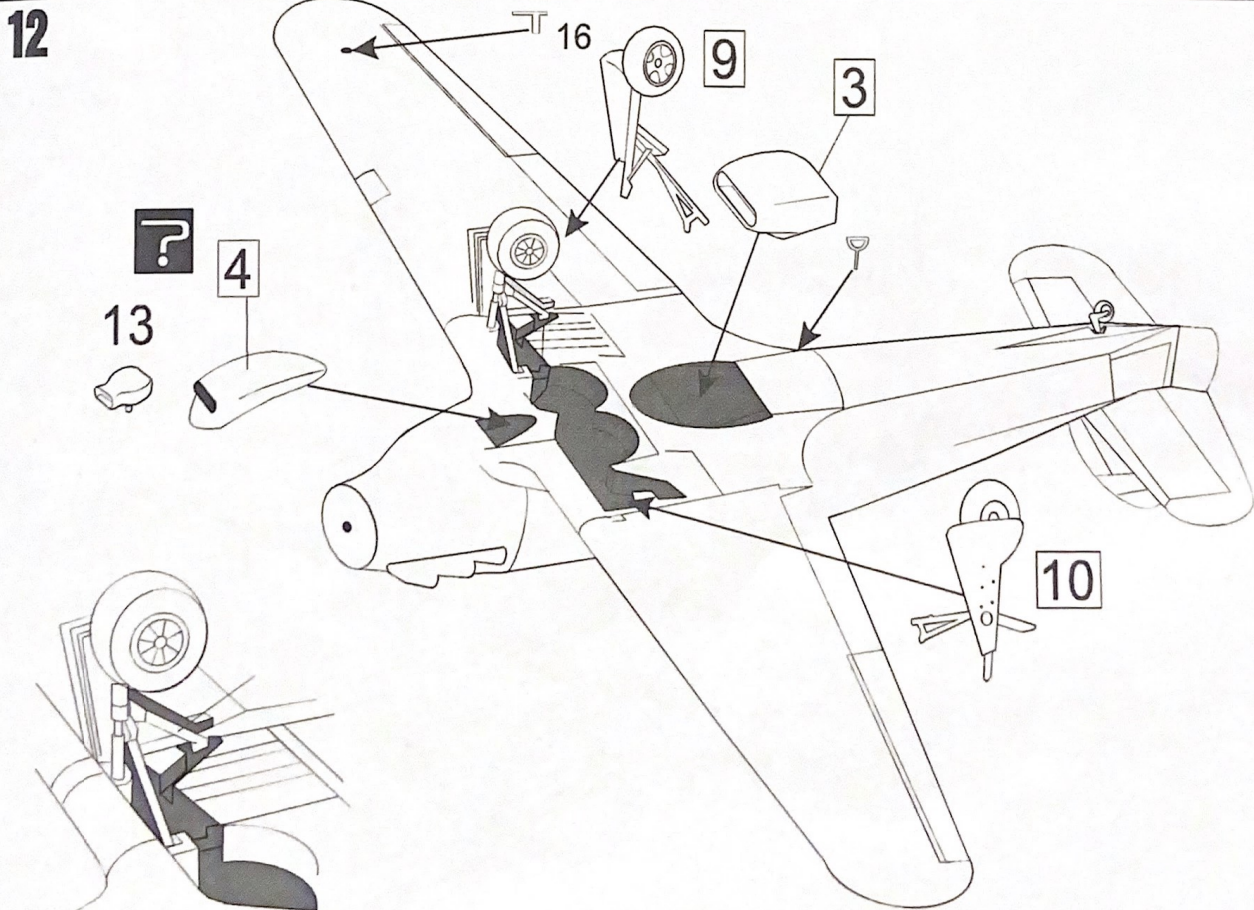
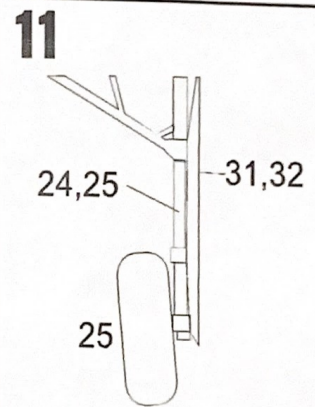
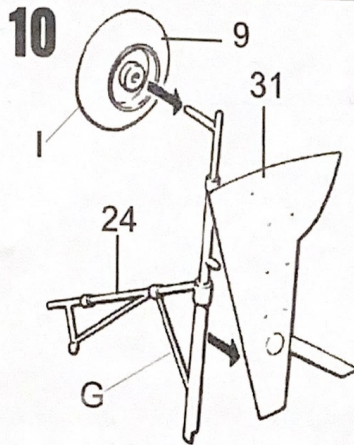
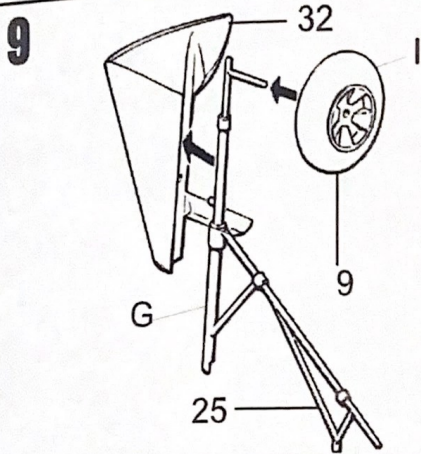
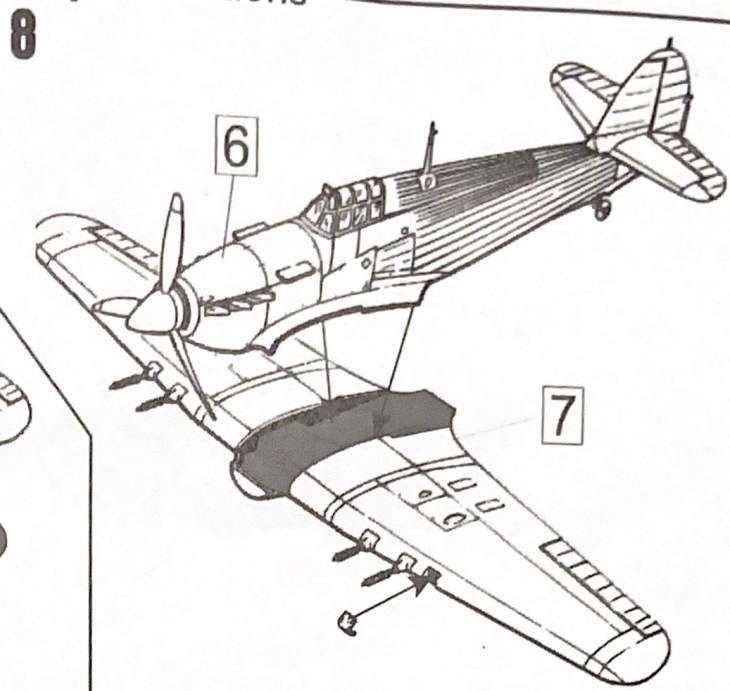
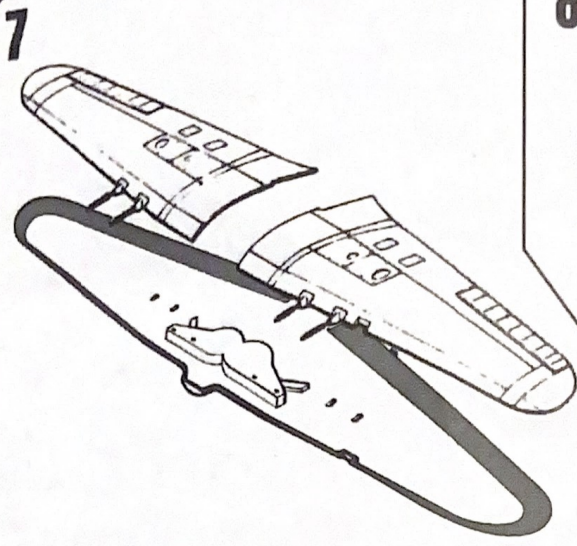

Hawker Hurricane Mk IIc

