

RUSSIAN FIELD CAR GAZ-67B

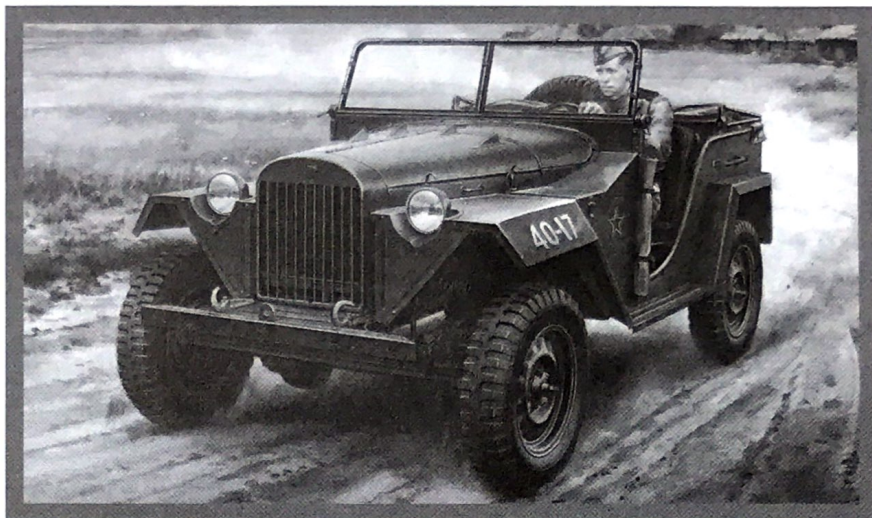

1/48 ソビエト・フィールドカー GAZ-67B



アメリカ軍のジープやドイツ軍のキューベルワゲンと同様に、第二次大戦でソビエト軍が開発した連絡、偵察用の小型軍用車がGAZ-67Bです。独ソ戦に向けた戦力の整備が急ピッチで進められていた1941年初め、高級将校向けに少数が生産されたセダンタイプのGAZ-61に代わる、高い走破性と耐久性を兼ね備えた車輛が求められました。ソビエトを代表するゴリキー自動車工場(GAZ)では、設計は独自で行われたものですが、アメリカで開発が進められていたジープも参考にしながら、ソビエトの国土に合った機動性の高い四輪駆動車の独自開発に乗り出したのです。そしてGAZ-AAやGAZ-MMなど既存のトラックのエンジンやギヤボックスを流用することによりコストを抑え、短期間でGAZ-64の開発に成功しました。1943年夏には前後のトレッドを拡大し、エンジン出

力を54馬力に向上させた改良型のGAZ-67が登場。さらに強化されたラジエターや牽引フックが追加されたタイプはGAZ-67Bと名付けられたのです。コンパクトにまとめられた車体に水冷直列4気筒サイドバルブ3,280ccエンジンを搭載し、最高速度90km/h、最大積載量は400kgとジープに迫る性能を発揮しました。GAZ-67Bの生産は1944年1月に開始され、優れた機動力を活かして参謀用の連絡車や45mm対戦車砲の牽引車、機関銃を搭載した軽偵察車などとして幅広く活躍。ソビエト以外にポーランド軍でも使われました。大戦中は工業生産力の大半を戦車に集中させたこともあり、GAZ-67Bの生産数は約5,000台と多くはありませんでした。しかし戦後は改良を重ねながら1953年までに6万台以上が生産され、共産圏各国の足として働き続けたのです。

The GAZ-67B was developed by the Soviet Union military in WWII as a small liaison and reconnaissance vehicle along the same lines as the American Jeep and the German Kübelwagen. As the war with Germany began in earnest in 1941, weapons development in the Soviet Union reached a frenetic pace. Among the many new Red Army requirements was one for a small, rugged vehicle with good cross-country performance to replace the GAZ-61, a sedan-bodied 4-wheel drive staff car that was produced in small numbers for high-ranking commanders. The Gorkovskiy Avtomobilny Zavod auto plant (GAZ), was commissioned to develop this new vehicle, with the design team studying examples and photographs of the American Jeep and adapting its design to a new vehicle that would be better suited to the rough Russian terrain. After an

incredibly short design-to-production period of just 51 days, the company unveiled the new GAZ-64, which incorporated many existing components that were already in use in other trucks, such as the GAZ-MM's engine and GAZ-AA's gearbox. In 1943, based on operational feedback from the frontlines, the company implemented several design changes like a wider track for improved stability and a more powerful 3280cc 54hp engine to create the improved GAZ-67. A further set of modifications in 1944 included the addition of a tow hook and an enlarged radiator, resulting in the final GAZ-67B model. With a top speed of 90km/h, 400kg maximum payload capacity, and excellent mobility, the GAZ-67B served in a variety of roles, from towing 45mm anti-tank guns to being equipped with a heavy machine-gun for reconnaissance duties.

Der GAZ-67B wurde im 2. Weltkrieg vom Sowjetischen Militär als kleines Kurier- und Aufklärungsfahrzeug in einer Linie mit dem Amerikanischen Jeep und dem Deutschen Kübelwagen entwickelt. Da der Krieg mit Deutschland erst 1941 ernsthaft begann, erreichte die Waffenentwicklung in der Sowjetunion eine hektische Geschwindigkeit. Unter den vielen neuen Anforderungen der Roten Armee war auch eine für ein kleines, stabiles Fahrzeug mit guter Geländegängigkeit, um das GAZ-61 zu ersetzen, ein Allrad-Stabsauto mit Limousinen-Karosserie, das in kleiner Zahl für hochrangige Kommandeure gebaut wurde. Die Gorkovskiy Avtomobilny Zavod, oder Gorky Automobilfabrik (GAZ), wurde mit der Entwicklung des neuen Fahrzeugs beauftragt, wobei das Konstruktions-team Beispiele und Fotografien des Amerikanischen Jeeps studieren und dessen Aufbau für ein neues Fahrzeug anpassen konnte, das noch

besser für das raue Russische Gelände geeignet sein sollte. Nach einer unglaublich kurzen Zeit von gerade 51 Tagen zwischen Entwurf und Fertigung brachte die Firma den neuen GAZ-64 heraus, der für schnelle und billige Produktion viele vorhandene Komponenten enthielt, die bereits an anderen Fahrzeugen verwendet wurden, wie den GAZ-MM-Motor und das GAZ-AA-Getriebe. Nach Rückmeldungen von den Frontlinien führte die Gesellschaft verschiedene Konstruktions-Änderungen durch, wie eine breitere Spur für höhere Standfestigkeit und einen stärkeren 3280cm³ 54PS Motor, um damit den GAZ-67 zu schaffen. Weitere Änderungen brachten 1944 einen zusätzlichen Schlepphaken und einen größeren Kühler, was zum endgültigen Modell GAZ-67B führte. Mit einer Höchstgeschwindigkeit von 90km/h, 400kg Zuladung und hervorragender Beweglichkeit diente der GAZ-67B in vielfältigen Rollen.

La GAZ-67B est un petit véhicule de liaison et de reconnaissance développé par l'Union Soviétique durant la 2^{ème} G.M. Il est l'alter ego de la Jeep américaine et de la Kübelwagen allemande. Au début de la guerre contre l'Allemagne en 1941, l'Union Soviétique développait considérablement son armement. Parmi les nombreuses demandes émises par l'Armée Rouge, l'une concernait un petit véhicule robuste avec de bonnes capacités tout terrain pour remplacer la GAZ-61, une voiture d'état-major à 4 roues motrices produite en petit nombre pour les officiers de haut rang. La Gorkovskiy Avtomobilny Zavod (GAZ) ou Usine Automobile de Gorky fut choisie pour développer ce nouveau véhicule. L'équipe de concepteurs étudia des exemplaires et des photos de la

Jeep américaine et l'adaptèrent au rude terrain soviétique. En un temps record de 51 jours après le lancement du projet, la nouvelle GAZ-64 fut dévoilée. Elle utilisait beaucoup d'éléments mécaniques déjà utilisés sur des camions dont le moteur du GAZ MM et la boîte de vitesses du GAZ AA afin d'accélérer la mise en production et abaisser les coûts. En 1943, suite à des rapports d'utilisation d'unités combattantes, GAZ apporta plusieurs changements dont un élargissement de la voie améliorant la stabilité et un moteur plus puissant de 3.820cm³ et 54cv pour créer la GAZ-67. Une autre série de modifications en 1944 incluant l'installation d'un treuil et d'un radiateur agrandi donna naissance au modèle GAZ-67B final.

READ BEFORE ASSEMBLY

注意 ●このキットは組み立てモデルです。作る前に必ず説明書を最後までお読みください。また小学生などの低年齢の方が組み立てる時

VORSICHT ●Bevor Sie mit dem Zusammenbau beginnen, sollten Sie alle Anweisungen gelesen und verstanden haben. Fall sein Kind das

をお使いください。(別売)●工具の用には十分注意してください。特にナイフ、ニッパーなどの刃物によるケガや事故に注意してください。
●接着剤や塗料は使用する前にそれぞれの注意書きをよく読み、指示に従って正しく使用し、使用する時は換気十分注意してください。●小さなお子様がいる所での作業はやめてください。小さな部品の飲み込みや、ビニール袋をかぶつての窒息などの危険な状況が考えられます。

CAUTION ●Read carefully and fully understand the instructions before commencing assembly. A supervising adult should also read the instructions for a child assembles the model. ●When assembling this kit, tools including knives are used. Extra care should be taken to avoid personal injury. ●Read and follow the instructions supplied with paint and/or cement, if used (not included in kit). Use plastic cement and paints only. ●Keep out of reach of small children. Children must not be allowed to suck any part, or pull vinyl bag over their heads.

PRECAUTIONS ●Bien lire et assimiler les instructions avant de commencer l'assemblage. La construction du modèle par un enfant doit s'effectuer sous la surveillance d'un adulte. ●L'assemblage de ce kit requiert de l'outillage, en particulier des couteaux de modélisme. Manier les outils avec précaution pour éviter toute blessure. ●Lire et suivre les instructions d'utilisation des peintures et de la colle, si utilisées (non incluses dans le kit). Utiliser uniquement une colle et des peintures spéciales pour le polystyrène. ●Garder hors de portée des enfants en bas âge. Ne pas laisser les enfants mettre en bouche ou sucer les pièces, ou passer un sachet vinyl sur la tête.

RECOMMENDED TOOLS

【用意する工具】

Tools recommended
Benötigtes Werkzeug
Outillage nécessaire

接着剤 (プラスチック部品)
Cement
Kleber
Colle



ニッパー
Side cutters
Seitenschneider
Pince coupante

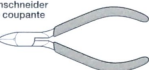

ナイフ
Modelling knife
Modellermesser
Couteau de modéliste



ピンセット
Tweezers
Pinzette
Précelles



PAINTS REQUIRED

●塗装指示のマークです。タミヤカラーのカラーナンバーで指示しました。
This mark denotes numbers for Tamiya Paint colors.

TS-2 ●ダークグリーン / Dark green / Dunkelgrün / (XF-61) Vert foncé

X-7 ●レッド / Red / Rot / Rouge
X-11 ●クロームシルバー / Chrome silver / Chrom-Silber / Aluminium chromé
X-18 ●セミグロスブラック / Semi gloss black / Seidenglanz Schwarz / Noir satiné
XF-1 ●フラットブラック / Flat black / Matt Schwarz / Noir mat

XF-10 ●フラットブラウン / Flat brown / Matt Braun / Brun mat
XF-15 ●フラットフレッシュ / Flat flesh / Fleischfarben Matt / Chair mate
XF-49 ●カーキ / Khaki / Khaki / Kaki
XF-64 ●レッドブラウン / Red brown / Rotbraun / Rouge brun

PAINTING

《GAZ-67Bの塗装》

第二次大戦中のソビエト軍車両の標準塗装は、戦車と同じく全面吹き付けによるダークグリーンの単一色です。大戦後半の1944年に登場したGAZ-67Bも同様でした。車輛番号などのマーキングは部隊ごとにルールが決まっていたようです。また冬季には基本塗装の上に白の水性塗料や水に溶いた石灰を塗り付けて迷彩が施されることもありました。

Painting the Russian GAZ-67B

The Red Army's vehicles in World War II generally had the same standard paint scheme as its tanks, an overall coat of dark green. The GAZ-67B introduced in 1944 was no exception. There appears to have been no standard method of identification, with vehicle numbers and unit markings determined by each individual unit. In the winter, a wash of white water-based paint or lime dissolved in water was sometimes applied as camouflage.

Lackierung des Russischen GAZ-67B

Die Fahrzeuge der roten Armee waren im 2. Weltkrieg grundsätzlich genauso lackiert wie ihre Panzer, in einem gleichmäßigen Dunkelgrün. Der 1944 eingeführte GAZ-67B machte da keine Ausnahme. Es scheint, als hätte keine einheitliche Methode zur Kennzeichnung bestanden, die Fahrzeugnummern und Markierungen wurden von jeder einzelnen Einheit festgelegt. Im Winter wurde eine Schicht weißer, wasserförslicher Farbe oder in Wasser aufgelöster Kalk als Tarnanstrich aufgetragen.

Peinture de la GAZ-67B

Durant la 2^e G.M., les véhicules de l'Armée Rouge étaient peints dans la même couleur que les tanks, une couche uniforme de vert foncé. La GAZ-67B entrée en service en 1944 ne fait pas exception. Il n'y avait aucune standardisation des marquages, des numéros et insignes étant déterminés dans chaque unité. En hiver, un badigeon de peinture blanche ou de chaux dissoute dans l'eau servait de camouflage.

APPLYING DECALS

《スライドマークのはり方》

- ① はりたいマークをハサミで切り抜きます。
- ② マークをぬるま湯に10秒ほどひたしてからタオル等の布の上に置きます。
- ③ 台紙のはしを手で持ち、はる場所にマークをスライドさせてモデルに移してください。
- ④ 指に少し水をつけてマークをぬらしながら、正しい位置にずらしします。
- ⑤ やわらかな布でマークの内側の気泡を押し出しながら、押しつけるようにして水分をとります。

- ③ Hold the backing sheet edge and slide decal onto the model.
- ④ Move decal into position by wetting decal with finger.
- ⑤ Press decal gently down with a soft cloth until excess water and air bubbles are gone.

- ⑤ Das Abziehbild mit weichem Stoff ganz andrücken, bis kein überflüssiges Wasser und keine Luftblasen mehr vorhanden sind.

APPLICATION DES DECALCOMANIES

- ① Découpez la décalcomanie de sa feuille.
- ② Plongez la décalcomanie dans de l'eau tiède pendant 10 secondes environ et posez sur un linge propre.
- ③ Retenez la feuille de protection par le côté et glissez la décalcomanie sur le modèle réduit.
- ④ Placez la décalcomanie à l'endroit voulu en la mouillant avec un de vos doigts.
- ⑤ Pressez doucement la décalcomanie avec un tissu doux jusqu'à ce que l'eau en excès et les bulles aient disparu.

DECAL APPLICATION

- ① Cut off decal from sheet.
- ② Dip the decal in tepid water for about 10 sec. and place on a clean cloth.

ANBRINGUNG DES ABZIEHBILDES

- ① Abziehbild vom Blatt ausschneiden.
- ② Das Abziehbild ungefähr 10 Sek. in lauwarmes Wasser tauchen, dann auf sauberen Stoff legen.
- ③ Die Kante der Unterlage halten und das Abziehbild auf das Modell schieben.
- ④ Das Abziehbild an die richtige Stelle schieben und dabei mit dem Finger das Abziehbild naßmachen.

MARKING

《通常使用時のマークと塗装》

Standard GAZ

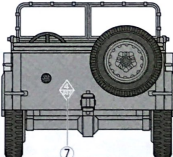
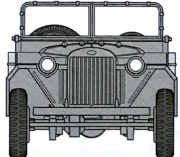
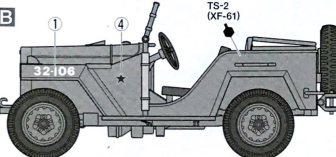
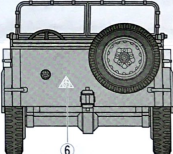
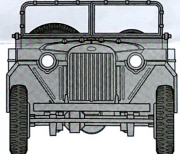
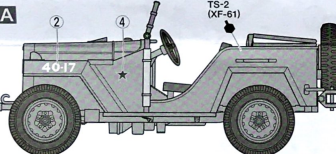

《味方識別マークを付けたGAZ》

GAZ with identification marking

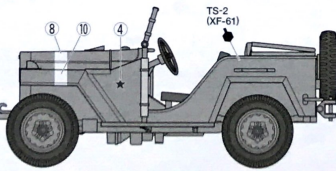

ASSEMBLY



- 組立説明図の中で塗装指示のない部品は車体色で塗装します。
- When no color is specified, paint the item with body color.
- Wenn keine Farbe angegeben ist, Teile mit Karosserie-Farbe bemalen.
- Lorsqu'aucune teinte n'est spécifiée, peindre dans la couleur de la carrosserie.

1 シャーシの組み立て Chassis Châssis

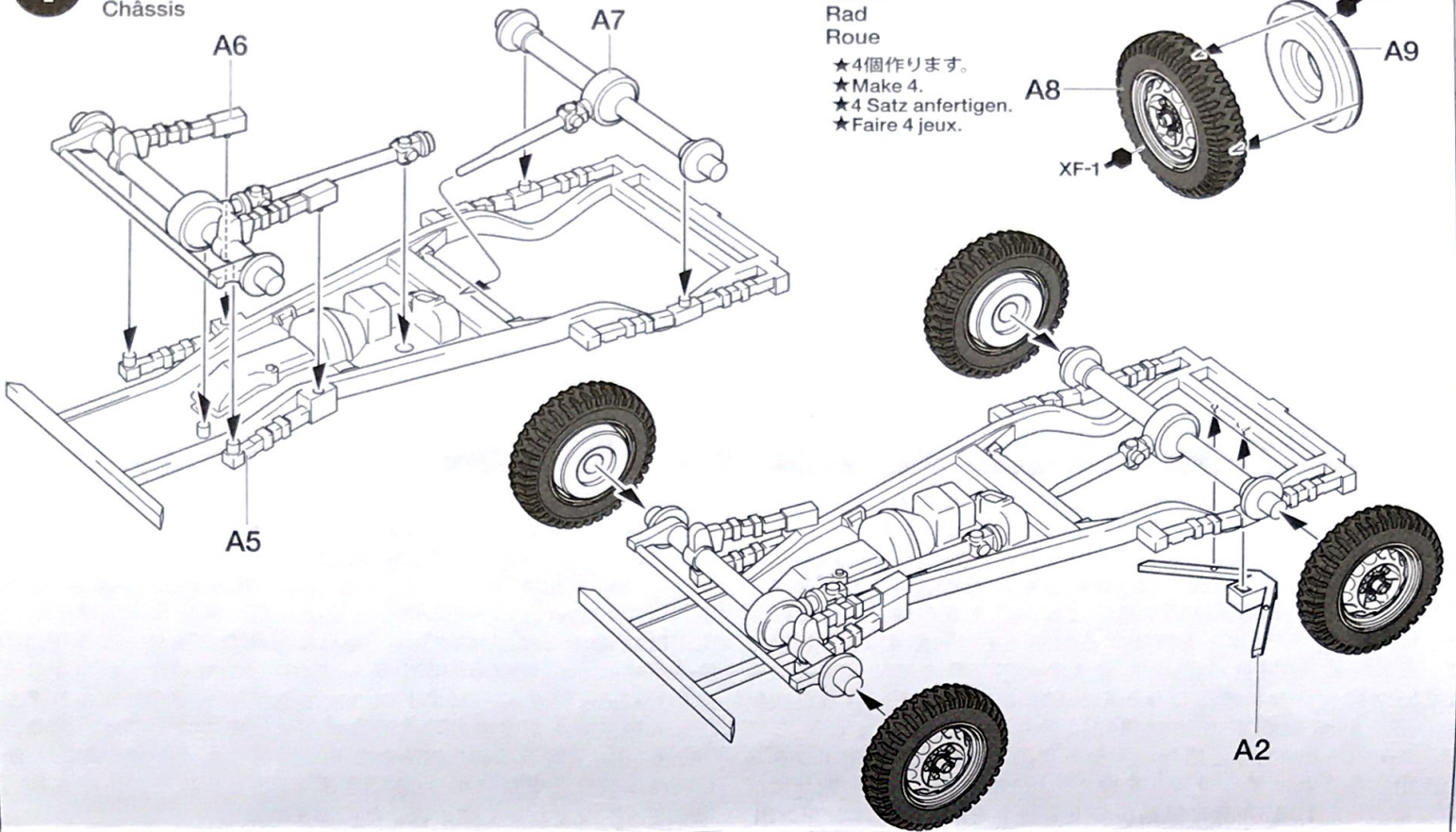

《ホイール》
Wheel
Rad
Roue

- ★4個作ります。
- ★Make 4.
- ★4 Satz anfertigen.
- ★Faire 4 jeux.

2 ボディの組み立て Body Karosserie Carrosserie

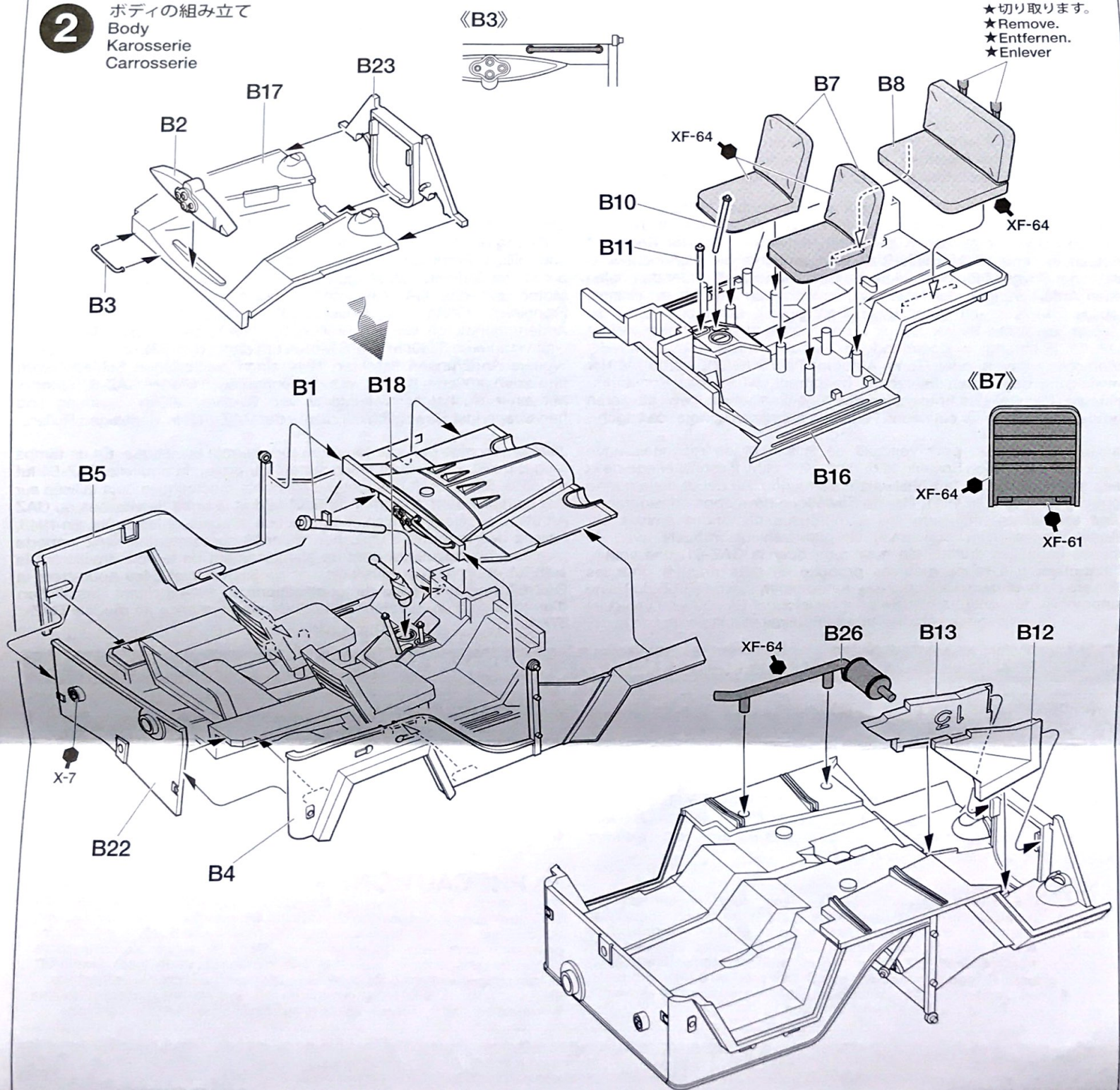

- ★切り取ります。
- ★Remove.
- ★Entfernen.
- ★Enlever

3 ボディの取り付け
Attaching body
Karosserie aufsetzen
Fixation de la carrosserie

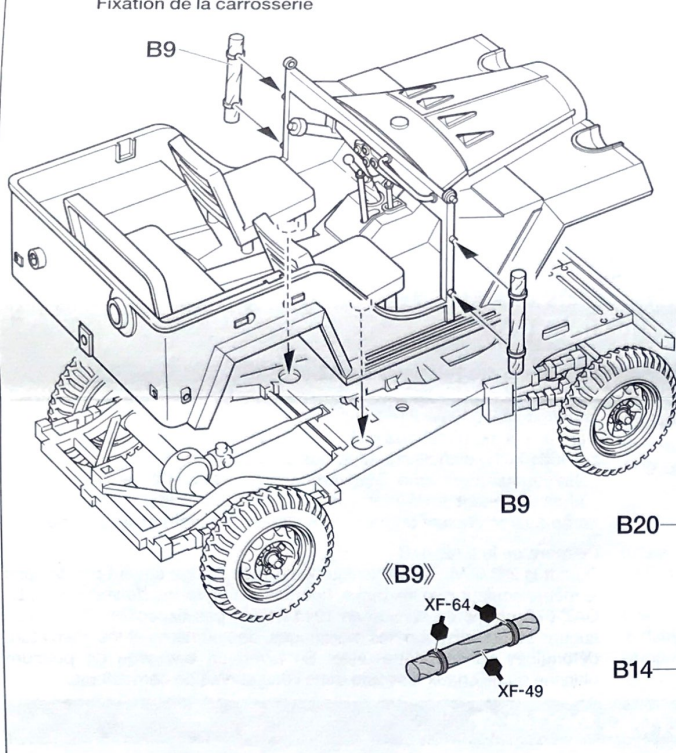

《スペアタイヤ》
Spare wheel
Ersatzrad
Roue de rechange

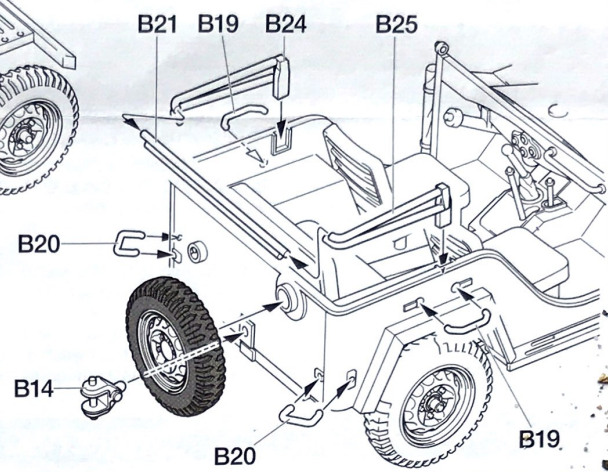
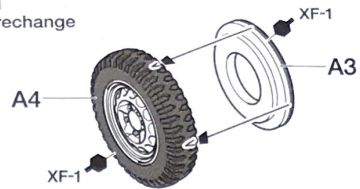

4 人形の取り付け
Attaching figure
Einsetzen der Figur
Installation de la figurine

《ウインドウの塗装》
Windshield
Windschutzscheibe
Pare-brise

《ヘッドライト》
Headlight
Scheinwerfer
Phare

- ★2個作ります。
- ★Make 2.
- ★2 Satz anfertigen.
- ★Faire 2 jeux.

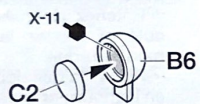

《人形の塗装》
Painting figure
Bemalung der Figur
Décoration de la figurine

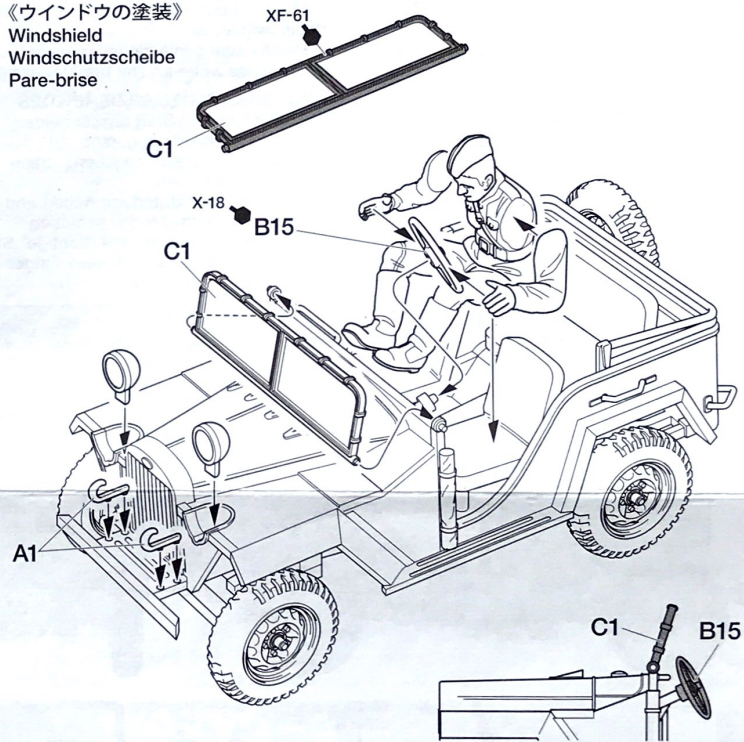
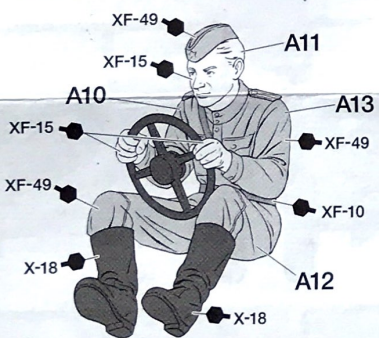

部品請求について

For Japanese use only!

★部品をなくしたり、こわした方は、このステッカーが貼られたカスタマーサービス取次店でご注文いただけます。また、当社カスタマーサービスに直接ご注文する場合は、右記の方法でご注文することができます。詳しくは当社カスタマーサービスまでお問い合わせください。



- ①《郵便振替のご利用法》
郵便局の払込用紙の通信欄に下のカードを参考にITEM番号、スケール、製品名、部品名、部品コード、数量を必ずご記入ください。振込住所欄にはお電話番号もお書きいただき、口座番号・00810-9-1118、加入者名・(株)タミヤでお振込ください。
- ②《代金引換のご利用法》
パーツ代金に加えて代引き手数料(315円)をご負担いただければ、電話またはホームページより代金引換によるご注文をお受けいたします。
- ③《タミヤカードのご利用法》
タミヤカードをご利用の場合、代金はご指定金融機関の口座引き落としとなります。ご注文は電話またはホームページよりお受けいたします。

《住所》 〒422-8610 静岡県駿河区恩田原3-7
株式会社タミヤ カスタマーサービス係
《お問い合わせ電話番号》
静岡 054-283-0003
東京 03-3899-3765 (静岡へ自動転送)
営業時間/平日▶8:00~20:00 土、日、祝日▶8:00~17:00
《カスタマーサービスアドレス》
http://tamiya.com/japan/customer/cs_top.htm



1/48 ロシアフィールドカー GAZ-67B
ITEM 32542

★価格は予告なく変更となる場合があります。

部品名	価格	部品コード
A/パーツ	400円	0603149
B/パーツ	510円	0603150
C/パーツ	260円	0013060
マーク	210円	1403399
説明図	270円	1053433

AFTER MARKET SERVICE CARD
When purchasing Tamiya replacement parts, please take or send this form to your local Tamiya dealer so that the parts required can be correctly identified and supplied. Please note that specifications, availability and price are subject to change without notice.

Parts code	ITEM 32542
0603149A Parts
0603150B Parts
0013060C Parts
1403399Decal
1053433Instructions
32542 1/48 RUSSIAN FIELD CAR GAZ-67B (1053433)	

RUSSIAN FIELD CAR GAZ-67B W/OFFICERS

1/48 ソビエト GAZ-67B・将校セット



ITEM 89767
TAMIYA

《人形の組み立て》

Figures
Figuren
Figurines

- ★右の部品表を参考に組み立てます。
- ★Refer to parts list shown at right.
- ★Die rechts stehende Teileliste beachten.
- ★Se reporter à la liste des pièces à droite.

f PARTS

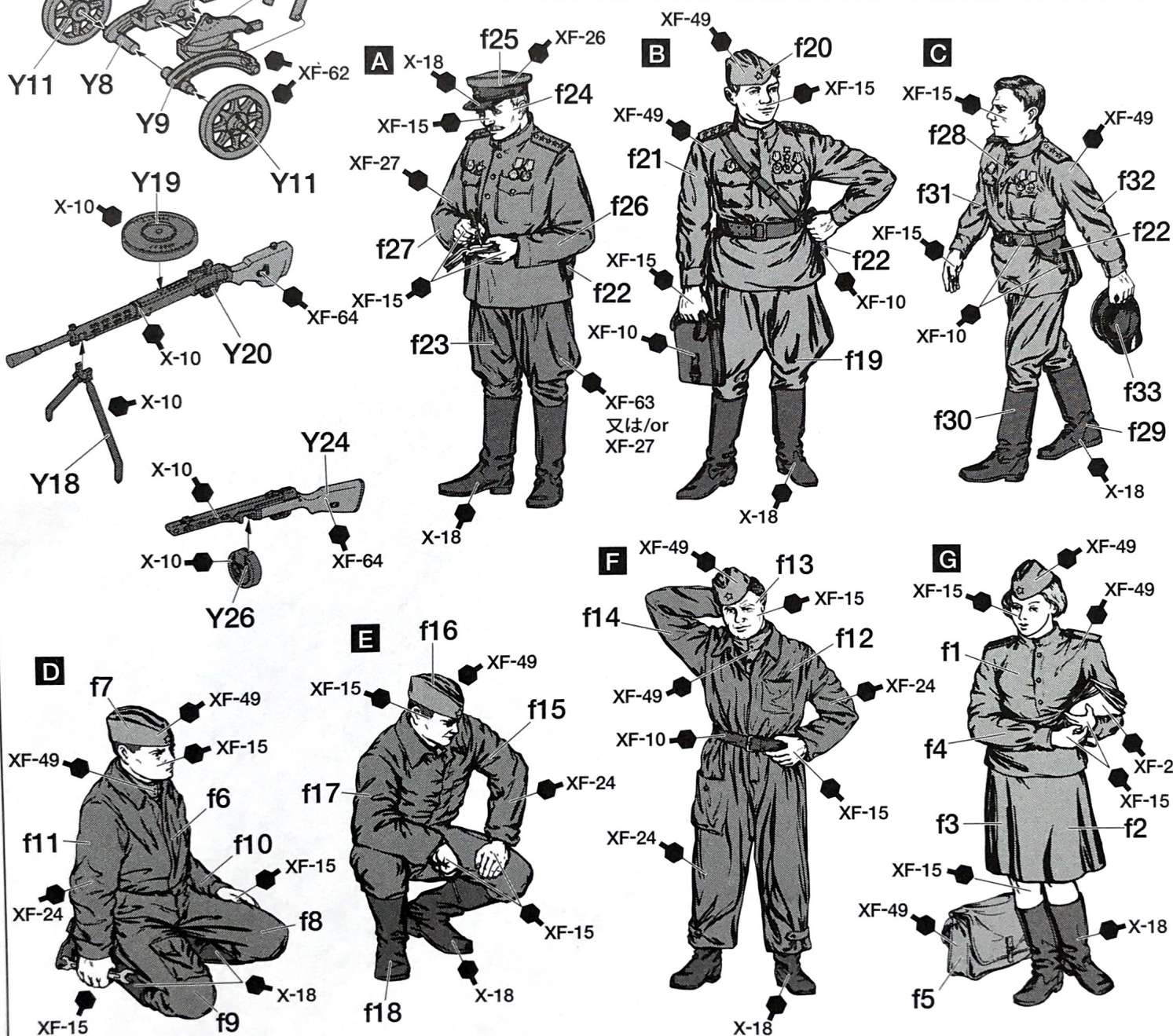
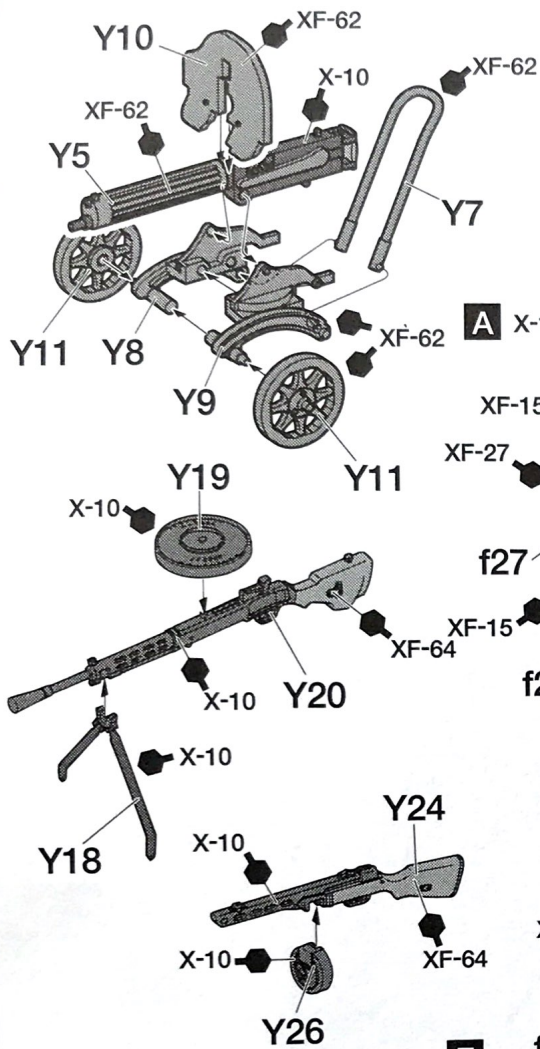
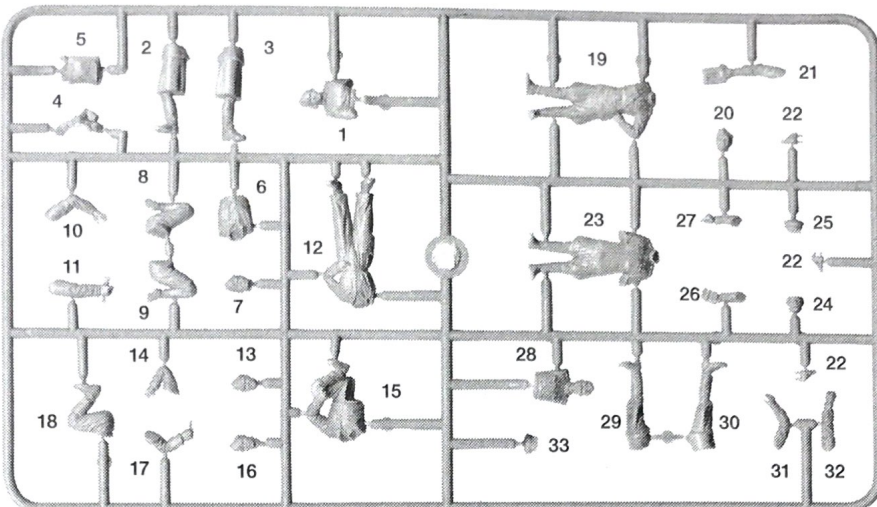

万一不良部品、不足部品などありました場合には、当社カスタマーサービスまでお問い合わせください。

www.tamiya.com



《お問い合わせ電話番号》静岡054-283-0003

(静岡へ自動転送)東京03-3899-3765

営業時間/平日 8:00~20:00 / 土、日、祝日 8:00~17:00