

Heller

MIRAGE IV P

80493



DÉCOUVREZ LE MONDE DES PEINTURES ACRYLIQUES HELLER !

DISCOVER THE WORLD OF HELLER ACRYLIC PAINTS!
ENTDECKEN SIE DIE WELT DER HELLER ACRYL-FARBEN!

NEW



- FACILE À UTILISER
- DILUABLE À L'EAU
- POTS DE PEINTURE STABLES
- BOUCHON À VIS SÉCURISÉ

- EASY TO USE
- DILUTABLE WITH WATER
- STABLE PAINT CANS
- SECURE SCREW CAP

- EINFACHE ANWENDUNG
- MIT WASSER VERDÜNNBAR
- STANDFESTE FARBDOSEN
- SICHERER SCHRAUBVERSCHLUSS

Français

D'octobre 1964 à juin 1988, le Mirage IVA, porteur d'une bombe nucléaire, a formé la composante pilotée des Forces aériennes stratégiques, passant du bombardement haute altitude des premières années à la pénétration et au bombardement basse altitude à grande vitesse avec une arme nucléaire adaptée. Pour faire face aux nouvelles défenses airsol adverses et dans un souci évident de préserver la sécurité des équipages, le programme ASMP démarre en 1978 en vue de disposer d'un missile air-sol moyenne portée optimisée pour un emport par le futur Mirage 2000N. Dans l'attente de la mise en service du nouveau bombardier Dassault, il est décidé de transformer 18 Mirage IVA en modèle IVP, une version dite de pénétration également capable de l'emport du conteneur de reconnaissance CT52 avec caméras et système infrarouge de thermographie. Le Mirage IVA n° 8 devient le IVP 01 et fait office de faux proto, alors que le n° 28, devenu IVP 02 est considéré comme le vrai prototype. Le premier Mirage IVP de série (n° 48) sort de l'Atelier Industriel de l'Aéronautique (AIA) de Clermont-Ferrand en février 1985, l'ultime (n° 31) en décembre 1989. Durant cette période, un 19^{ème} appareil est également transformé pour remplacer le n° 51 détruit en décembre 1987. Le premier escadron opérationnel prend l'alerte à Mont-de-Marsan le 1^{er} mai 1986 avec le nouveau missile supersonique à tête nucléaire, charge pouvant être remplacée par un explosif conventionnel destiné à donner un coup de semonce inhibiteur. Ce missile de croisière donne au binôme avion/missile une allonge complémentaire de 30 à 400 km suivant que l'ASMP est largué à basse ou à haute altitude. A partir de juillet 1988 les 2000N de Luxeuil prennent le relais. Les Mirage IVP encore en service sont alors cantonnés dans un rôle d'avion de reconnaissance stratégique.

Poids maxi au décollage	33800 kg	Plafond	16500 m
Longueur	23,45 m	Vitesse	Mach 2.2 à 11000 m
Envergure	11,84 m	Moteurs	2 réacteurs SNECMA "ATAR 9K " de 6600 DaN
Hauteur	5,65 m	Armement	1 missile ASMP

English

From October 1964 to June 1988, the Mirage IVA nuclear bomber served in roles from high altitude bombing in its earlier years to low-altitude high-speed penetration and bombing with a specialised nuclear weapon for the Strategic Aerial Forces. In order to compete with new enemy air-to-ground defences and with a marked objective to preserving the safety of crews, the ASMP programme was begun in 1978 with the aim of producing a medium-range air-to-ground missile to be carried by the future Mirage, 2000N. In the interim before the new Dassault bomber was brought into service, 18 Mirage IVAs were transformed into the IVP model, a version with equal penetration capacities, capable of carrying the CT52 reconnaissance container with cameras and thermographic infra-red system. The Mirage IVA N° 8 became the IVP 01 and served as a pseudo-prototype, while the N° 28, which became the IVP 02, is thought of as the true prototype. The first production Mirage IVP (n° 48) was built by Atelier Industriel de l'Aéronautique (AIA) in Clermont-Ferrand in February 1985, the last (n° 31) in December 1989. During this time, a 19th aeroplane was also transformed in order to replace the N° 51, which was destroyed in December 1987. The first operational squadron scrambled from Mont-de-Marsan on 1st May 1986 fitted with the new supersonic missile fitted with a nuclear warhead, which could be replaced by a conventional explosive designed for administering an inhibiting shot across the bows. Depending on whether the ASMP is launched from low or high altitude, this cruise missile, half aeroplane, half missile has an extended range of 30 to 400 km. From July 1988 the 2000N, of Luxeuil air base, took over this role. Today, the Mirage IVP is still in service and is used solely for strategic aerial reconnaissance.

Max takeoff weight	33800 kg	Max. altitude	16500 m
Length	23.45 m	Speed	Mach 2.2 at 11000 m
Wingspan	11.84 m	Engines	2 x 6,600 DaN SNECMA "ATAR 9K" jet engines
Height	5.65 m	Weaponry	1 ASMP missile

Deutsch

Vom Oktober 1964 bis Juni 1988 bildete die mit einer Atombombe ausgerüstete Mirage IVA die gesteuerte Komponente der strategischen Luftstreitkräfte, der von Bombardierungen aus großen Höhen in den ersten Jahren, auf eine Penetration und Bombardierungen aus niedrigen Höhen bei hoher Geschwindigkeit mit geeigneten Atomwaffen übergang. Um der neuen Luft-Boden-Verteidigung entgegen treten zu können und offensichtlich darum bemüht, die Sicherheit der Besatzungsmitglieder zu gewährleisten, wurde das Programm ASMP 1978, im Hinblick auf den Besitz eines, für den zukünftigen Mirage 2000N optimierten Luft-Boden-Flugkörpers mit mittlerer Reichweite gestartet. In Erwartung der Inbetriebnahme des neuen Dassault-Bombenflugzeugs wurde beschlossen, 18 Mirage IVA in IVP-Modelle umzuwandeln, einer sogenannten Penetrationsversion, die gleichzeitig die Mitnahme des Erkennungscontainers CT52 mit Kameras und einem Infrarot- und Thermograph-System gestattete. Die Mirage IVA Nr 8 wird zum IVP 01 und dient als falscher Prototyp, während der in den IVP 02 umgewandelte Nr. 28 als echter Prototyp angesehen wurde. Die erste, serienmäßig hergestellte Mirage IVP (Nr. 48) kam im Februar 1985 in Clermont-Ferrand aus der industriellen Luftfahrtwerkstatt (AIA), der letzte (Nr. 31) verließ diese im Dezember 1989. In dieser Zeit wird ein 19. Flugzeug als Ersatz für die Nr. 51, die im Dezember 1987 zerstört wurde, ebenfalls verändert. Die erste Einsatzstaffel in Mont-de-Marsan wurde am 1. Mai 1986 mit der neuen Überschallrakete mit einem atomarem Sprengkopf ausgestattet, die auch mit einem konventionellem Sprengkopf bestückt werden konnte, um als Abschreckungsmittel eingesetzt zu werden. Dieser Marschflugkörper verlieh der Kombination aus Flugzeug und Rakete eine zusätzliche Reichweite von 30 bis 400 Kilometern, je nachdem, ob die ASMP in der Nähe der Rakete ist oder nicht und aus großer oder weniger großer Höhe abgeworfen wurde. Ab Juli 1988 übernahm die 2000N in Luxeuil diesen Platz ein. Die damals noch fliegenden Mirage IVP wurde von diesem Moment an nur noch für strategische Erkennungsflüge genutzt.

Maximales Abhebgewicht	33800 kg	Steighöhe	16500 m
Länge	23,45 m	Geschwindigkeit	Mach 2.2 in 11000 m
Flügelspannweite	11,84 m	Motoren	2 Reaktoren SNECMA "ATAR 9K" von 6600 DaN
Höhe	5,65 m	Bewaffnung	1 Flugkörper ASMP

Español

De octubre de 1964 a junio de 1988, el Mirage IVA, que portaba una bomba nuclear, fue el componente pilotado de las Fuerzas aéreas estratégicas, pasando del bombardeo a alta altitud de los primeros años a la penetración y al bombardeo a baja altitud y a alta velocidad con un arma nuclear adaptada. Para hacer frente a las nuevas defensas airetierra enemigas, y con un deseo evidente de preservar la seguridad de las tripulaciones, en 1978 se inició el programa ASMP, con objeto de disponer de un misil aire-tierra de mediano alcance, optimizado para ser alojado en el futuro Mirage 2000N. En la espera de que se pusiera en servicio el nuevo bombardero Dassault, se decidió transformar el 18 Mirage IVA en modelo IVP, una versión denominada de penetración capaz también de albergar el contenedor de reconocimiento CT52 con cámaras y sistema infrarrojo de termografía. El Mirage IVA n° 8 se convirtió en el IVP 01 y hace las veces de falso prototipo, mientras que el n° 28, convertido en el IVP 02 se considera como el auténtico. El primer Mirage IVP de serie (n° 48) salió del Atelier Industriel de l'Aéronautique (AIA) de Clermont-Ferrand en febrero de 1985, y el último (n° 31) en diciembre de 1989. Durante este período, también se transformó un 19º aparato para sustituir al n° 51 destruido en diciembre de 1987. El primer escuadrón operacional despegó en Mont-de-Marsan el 1 de mayo del 1986 con el nuevo misil supersónico con cabeza nuclear, carga que puede ser sustituida por un explosivo convencional destinado a lanzar un disparo de advertencia inhibitor. Este misil de crucero da al binomio avión/misil una prolongación complementaria de 30 a 400 km según la altitud a la que se lance el ASMP baja o alta. A partir de julio de 1988, los 2000N de Luxeuil tomaron el relevo. Entonces, los Mirage IVP, todavía en servicio, fueron relegados a un papel de avión de reconocimiento estratégico.

Peso máximo en el despegue	33800 kg	Techo	16500 m
Longitud	23,45 m	Velocidad	Mach 2,2 a 11.000 m
Envergadura	11,84 m	Motores	2 reactores SNECMA "ATAR 9K " de 6.600 DaN
Altura	5,65 m	Armamento	1 msil ASMP

Italiano

Dall'ottobre del 1964 al giugno del 1988, il Mirage IVA, portatore di una bomba nucleare ha formato la componente pilotata della Forza aerea strategica, passando dal bombardamento alta altitudine dei primi anni alla penetrazione e al bombardamento bassa altitudine ad alta velocità con un'arma nucleare adeguata. Per far fronte alle nuove difese aria-suolo nemiche e con una preoccupazione evidente di preservare la sicurezza degli equipaggi, il programma ASMP è stato attuato nel 1978 onde disporre di un missile ariasuolo media portata ottimizzato in grado di essere caricato dal futuro Mirage 2000N. In attesa della messa in servizio del nuovo bombardiere Dassault, è stato deciso di trasformare 18 Mirage IVA in modello IVP, una versione detta di penetrazione in grado di ospitare il contenitore di riconoscimento CT52 dotato di camere e di un sistema infrarossi di termografia. Il Mirage IVA n. 8 è diventato l'IVP 01 e è servito di falso prototipo, mentre il n.28, diventato l'IVP 02 viene considerato come essere il vero prototipo. Il primo Mirage IVP di serie (n.48) è uscito dall'Officina Industriale dell'Aeronautica (AIA) di Clermont-Ferrand nel febbraio del 1985, l'ultimo (n. 31) nel dicembre 1989. Durante questo periodo, un 19esimo apparecchio è stato anche trasformato per sostituire il n.51 distrutto nel dicembre del 1987. Il primo squadrone operativo ha preso il volo a Mont-de-Marsan il 1er maggio 1986 con il nuovo missile supersonico a testata nucleare, carica che può essere sostituita con un esplosivo convenzionale destinato a dare un tiro d'intimazione inibitore. Questo missile di crociera da alla combinazione aereo/missile un prolungamento di 30 a 400 Km a seconda dal fatto che l'ASMP venga lanciato a bassa o alta altitudine. A partire dal luglio del 1988 gli 2000N di Luxeuil fecero la loro apparizione. I Mirage IVP ancora in servizio vennero rilegati in un ruolo di ricognitore strategico.

Peso massimo al decollo	33800 kg	Plafond	16500 m
Lunghezza	23,45 m	Velocità	Mach 2.2 a 11000 m
Apertura alare	11,84 m	Motori	2 reattori SNECMA "ATAR 9K " da 6600 DaN
Altezza	5,65 m	Armamento	1 missile ASMP

Nederlands





















Van oktober 1964 tot juni 1988 vormde de Mirage IVA, drager van een atoombom, het hoofbestanddeel van de strategische Luchtmacht, en ging het toestel van de bombardementen op grote hoogte tijdens de eerste jaren over naar penetratie en bombardementen op lage hoogte tegen een grote snelheid met een aangepast nucleair wapen. Om het hoofd te kunnen bieden aan de nieuwe verdedigingswapens luchtgrond en omwille van de bezorgdheid voor de veiligheid van de bemanningen startte in 1978 het ASMP-programma. Dit wordt gedaan om een lucht-grondraket te bekomen voor de middellange afstand die geoptimaliseerd wordt om later meegenomen te worden door de toekomstige Mirage 2000N. Wachtend op de ingebruikname van de nieuwe Dassault-bommenwerper beslist men om 18 Mirage IVA om te vormen tot het model IVP. Dit wordt dan beschouwd als een penetratieversie die ook het verkenningsspakket CT52 kan meenemen met camera's en een infraroodsysteem met thermografie. De Mirage IVA n° 8 wordt de IVP 01 en doet dienst als verkeerd prototype, terwijl n° 28, die overgaat naar IVP 02 algemeen beschouwd wordt als het echte prototype. De eerste Mirage IVP van de serie (n° 48) komt uit het Atelier Industriel de l'Aéronautique (AIA) van Clermont-Ferrand in februari 1985, de laatste (n° 31) in december 1989. Tijdens deze periode wordt ook een 19de toestel omgevormd om n° 51 te vervangen die vernietigd werd in december 1987. Het eerste operationele eskadron neemt de wacht over in Mont-de-Marsan op 1 mei 1986 met de nieuwe supersonische raket voorzien van een atoomkop. De lading kan natuurlijk vervangen worden door een conventioneel ontploffingstuig dat bestemd is om een afracend schot voor de boeg te lossen. Deze kruisraket geeft aan de tweeledigheid jet / raket een bijkomend bereik van 30 tot 400 km naargelang de ASMP gedropt wordt op kleine of grote hoogte. Vanaf juli 1988 nemen de 2000N van Luxeuil het over. De Mirage IVP die dan nog in dienst zijn, krijgen een andere functie toebedeeld, nl. die van strategisch verkenningsvliegtuig.

Max. gewicht bij het opstijgen	33800 kg	Plafond	16500 m
Lengte	23,45 m	Snelheid	Mach 2.2 op 11000 m
Vleugelbreedte	11,84 m	Motoren	2 SNECMA-reactoren "ATAR 9K " van 6600 DaN
Hoogte	5,65 m	Bewapening	1 ASMP-raket

1/48

Mirage IV P

80493

 5 Gris foncé brillant Dark Admiralty Grey Gloss Dunkelgrau glänzend	 11 Argent métallique Silver Metallic Silber metallisch	 18 Orange brillant Orange Gloss Orange glänzend	 27 Gris mer mat Sea Grey Matt Seegrü mat	 33 Noir mat Black Matt Schwarz matt	 34 Blanc mat White Matt Weiß matt	 49 Vernis mat Varnish Matt Klarlack matt	 53 Gris métallique Gunmetal Metallic Grau metallisch
 56 Aluminium métallique Aluminium Metallic Aluminium metallisch	 61 Chair mat Flesh Matt Hautfarbe matt	 85 Noir de charbon satiné Coal Black Satin Kohlenschwarz seidenmatt	 91 Vert noir mat Black Green Matt Schwarzgrün matt	 93 Jaune désert mat Desert Yellow Matt Wüstensand matt	 102 Vert armée mat Army Green Matt Armeegrün matt	 103 Crème mat Cream Matt Crème matt	 106 Gris océan mat Ocean Grey Matt Ozeangrau matt
 M1 33 + 56	 M2 18 + 49	 M3 5 + 93	 321 Rouge transparent Red Transparent Rot transparent	 325 Vert transparent Green Transparent Grün transparent			

2

Numéro de phase
Step number
Schrittnummer
Número de fase

56

Référence de couleur
Colour reference no
Farbangebe
Referencia de color

37

Numéro de pièce
Part number
Teilenummer
Número de pieza

6

Numéro de decal
Decal number
Abziehbildnummer
Número de calcomanía

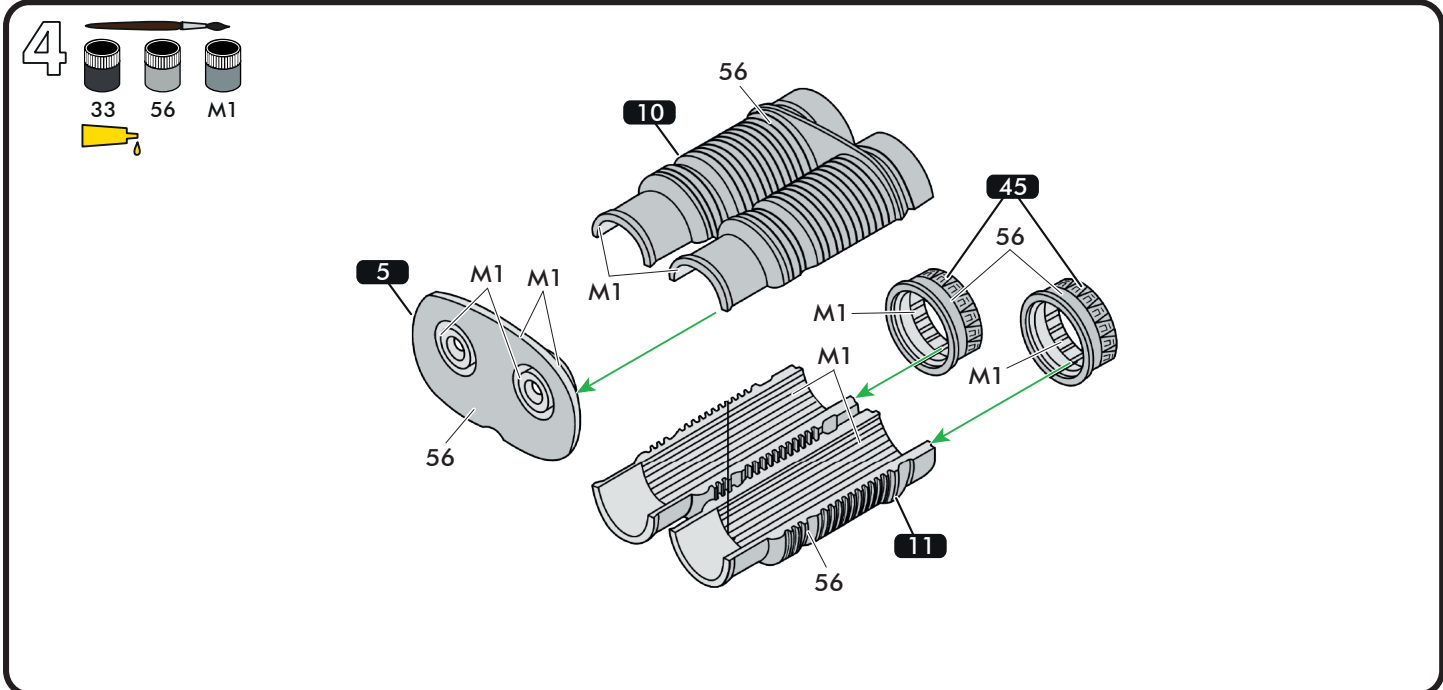
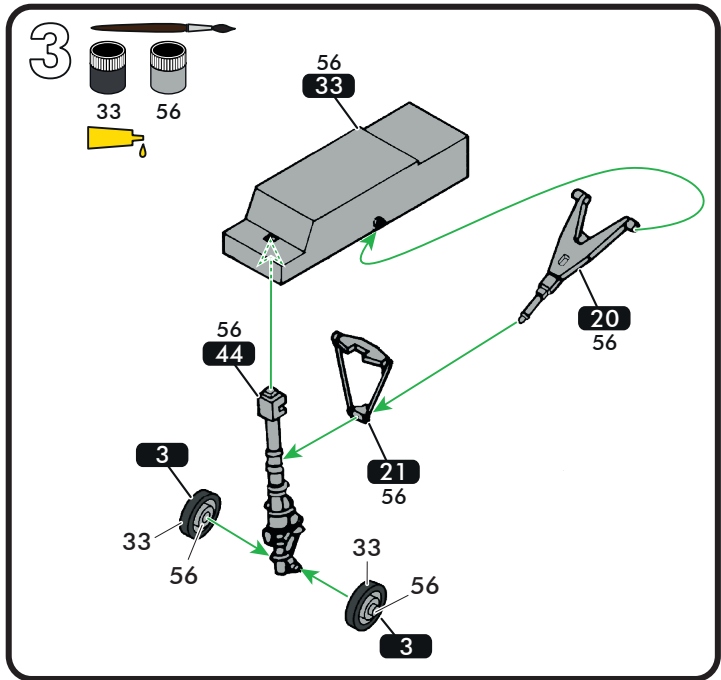
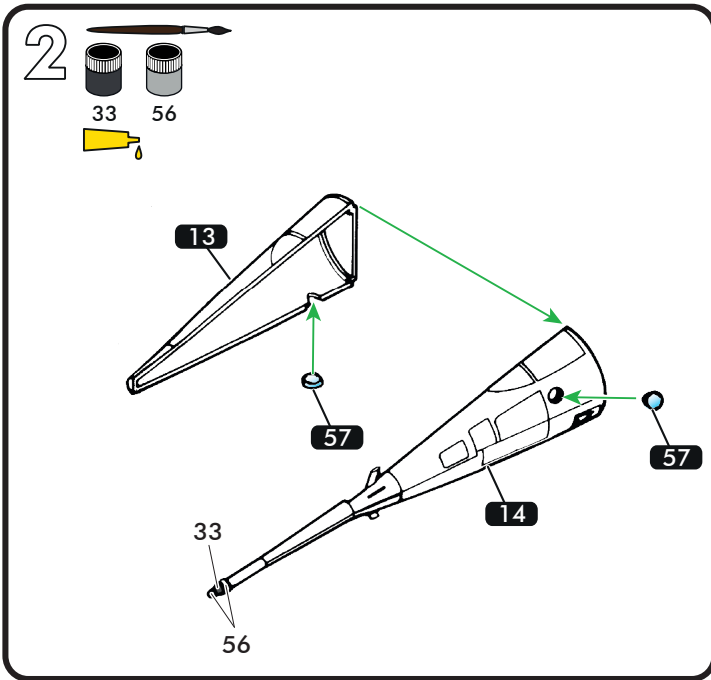
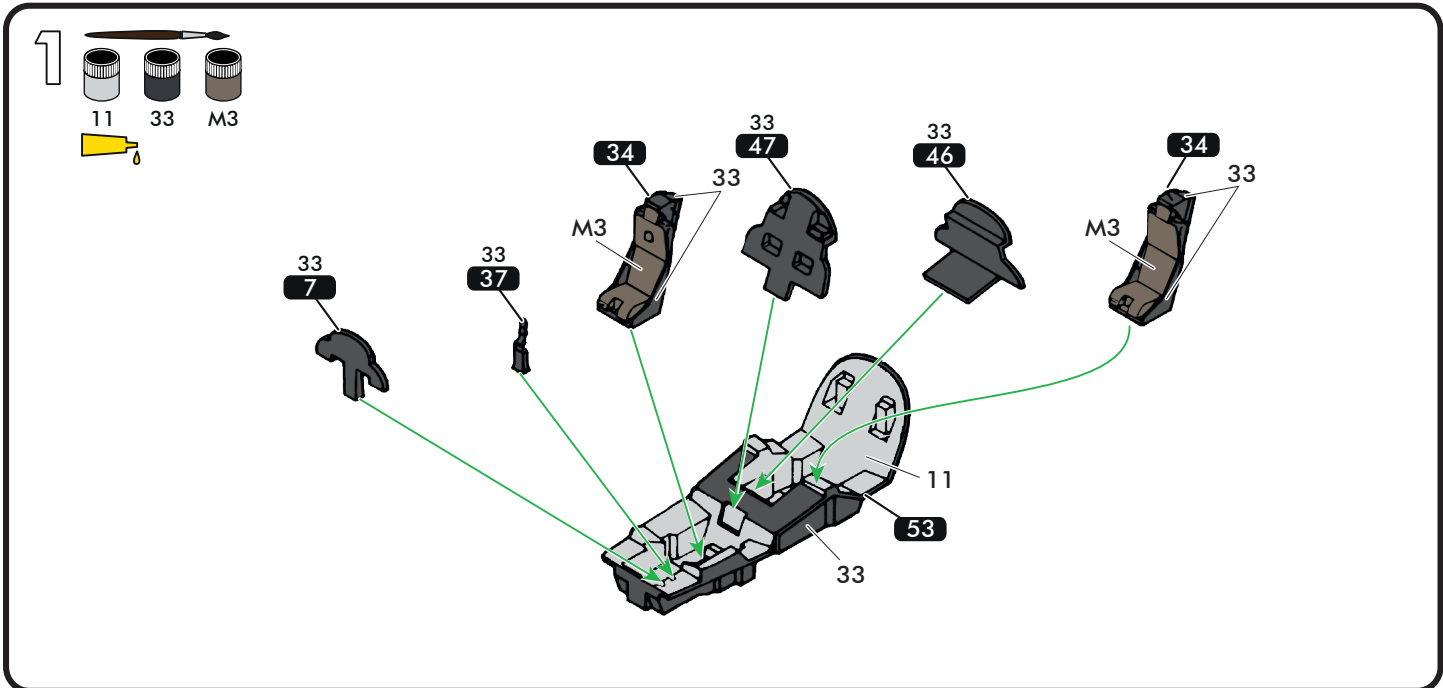

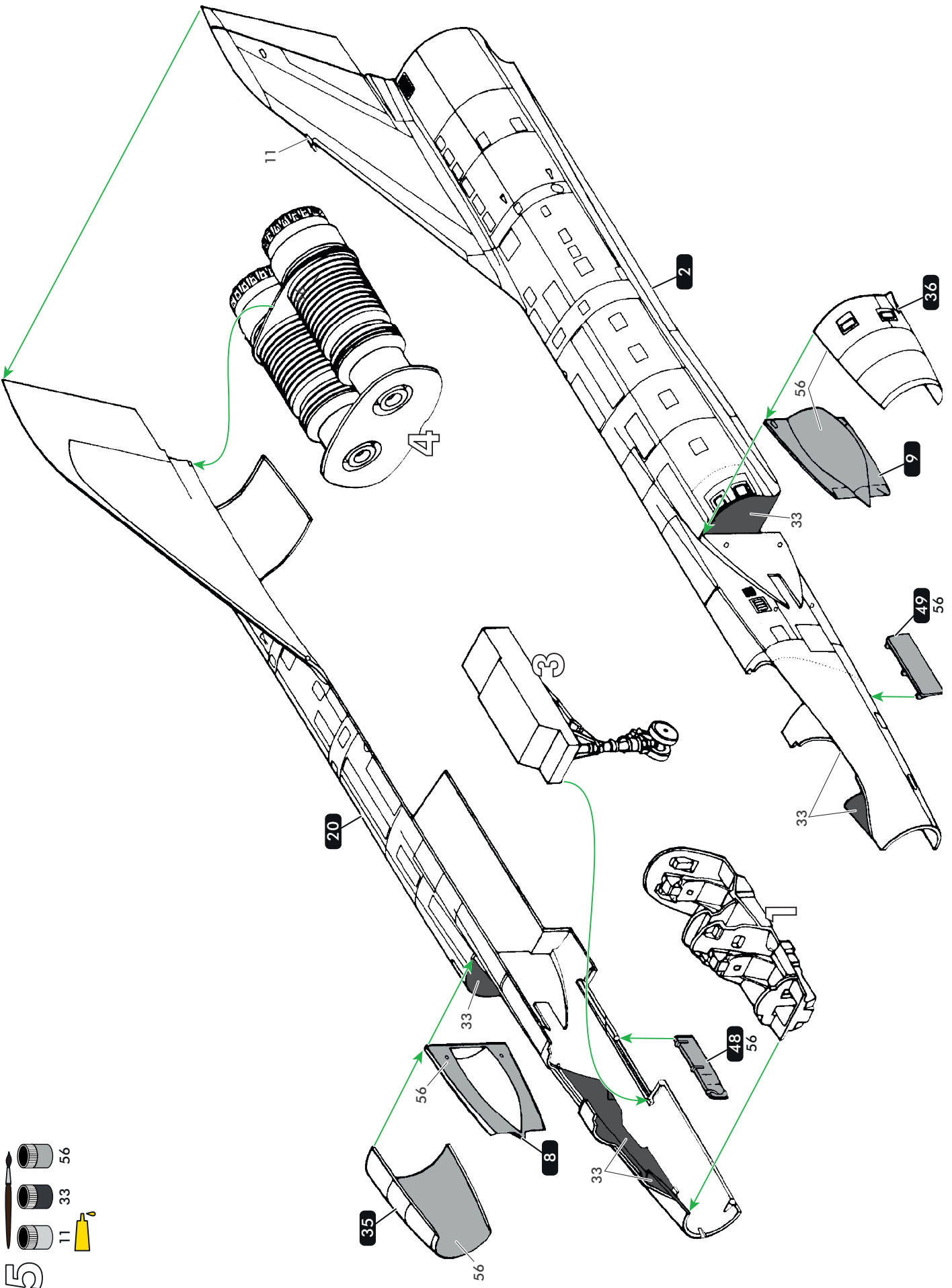

- 5**
- 11
 - 33
 - 56
 -

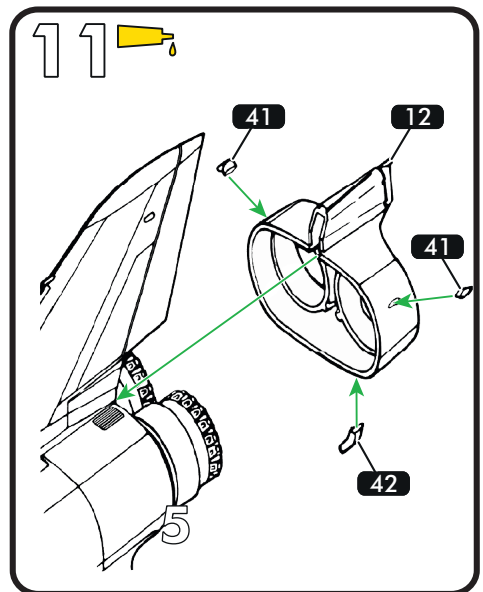
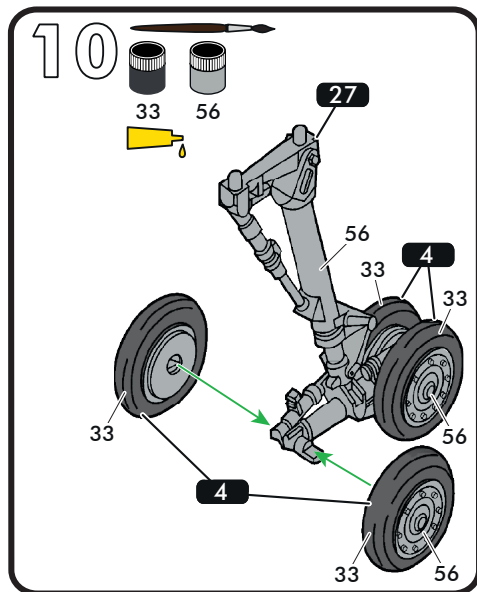
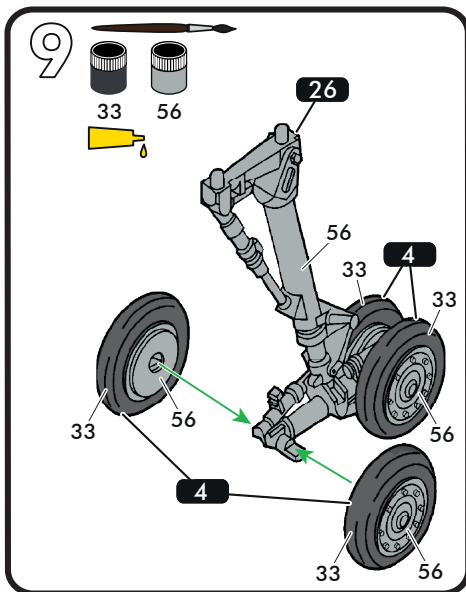
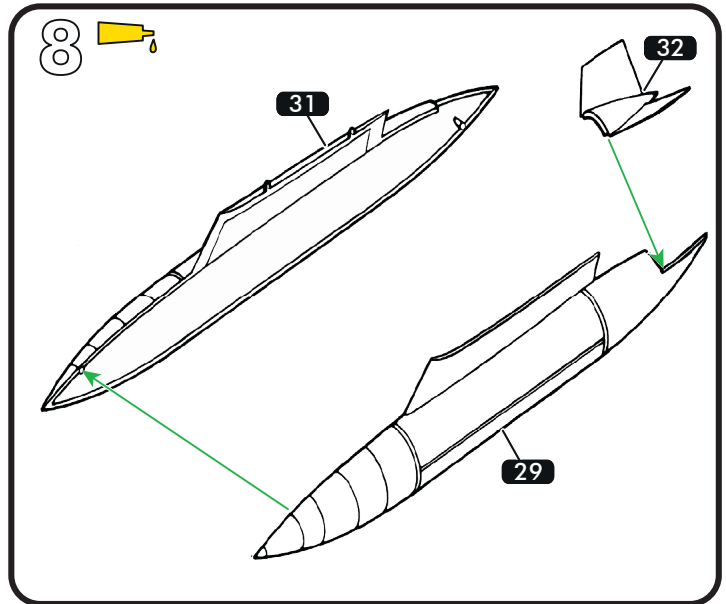
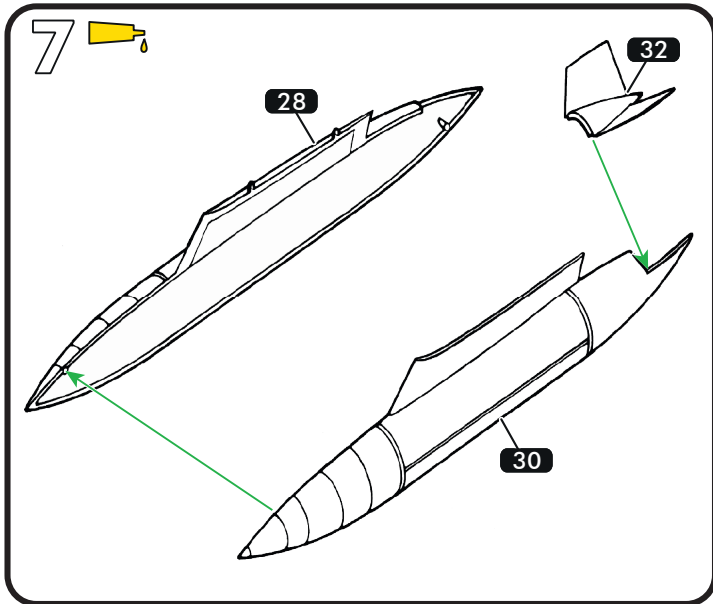
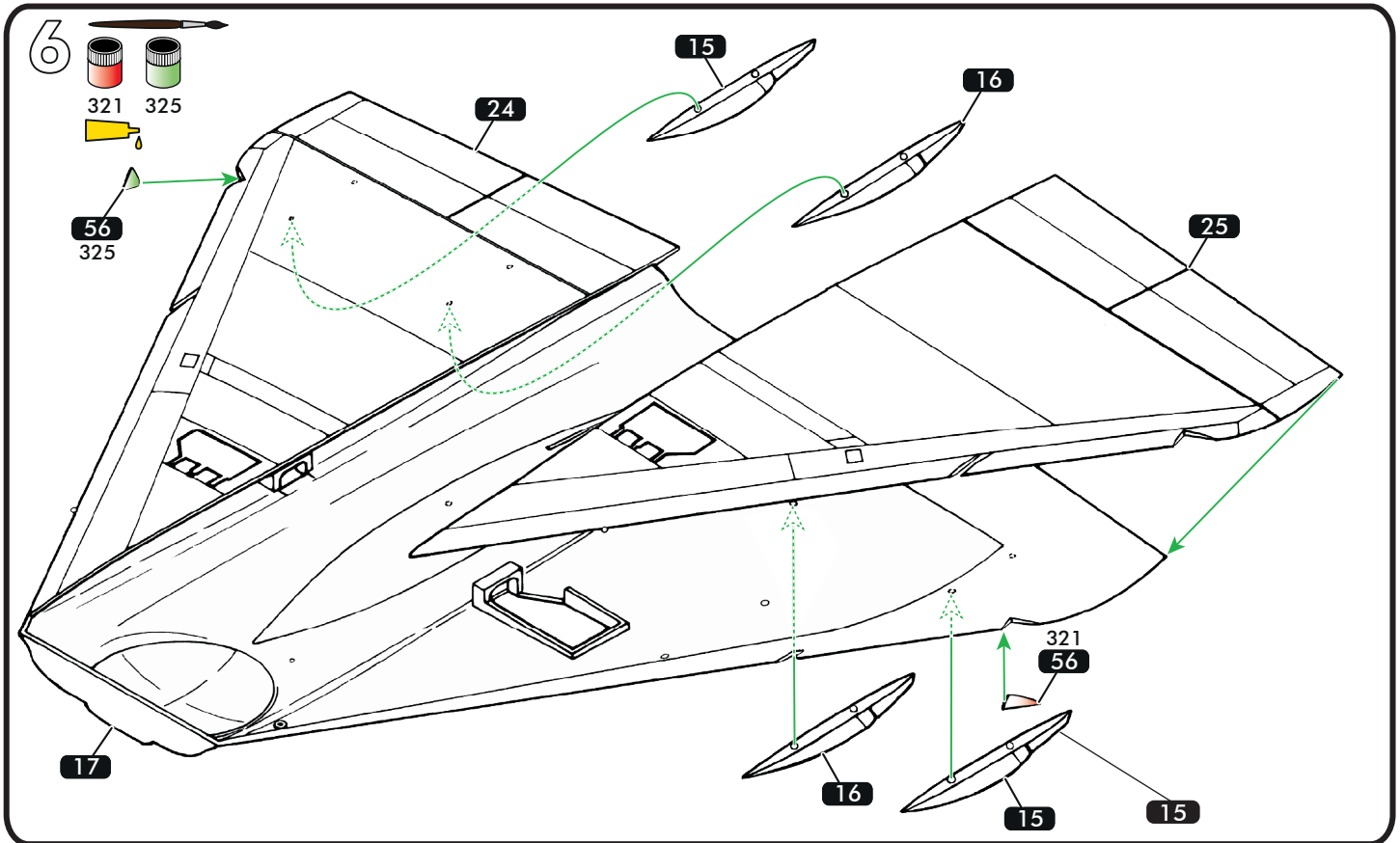

12

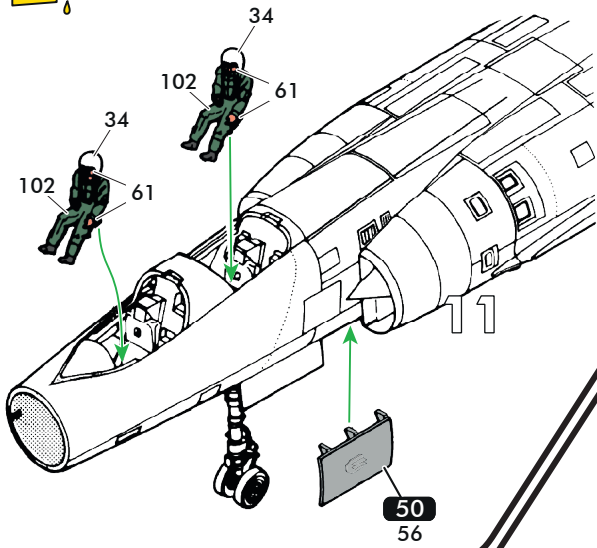
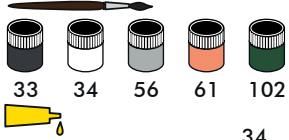

13

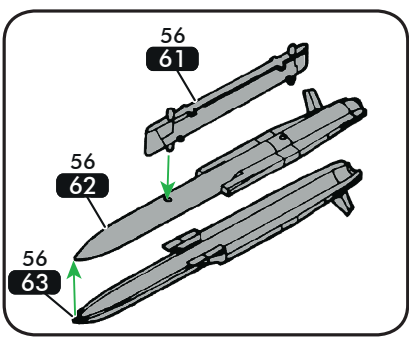
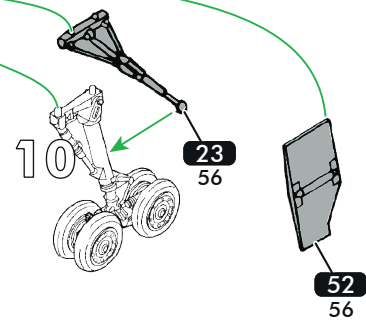
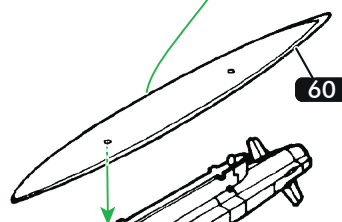
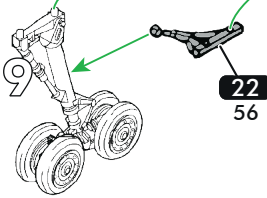
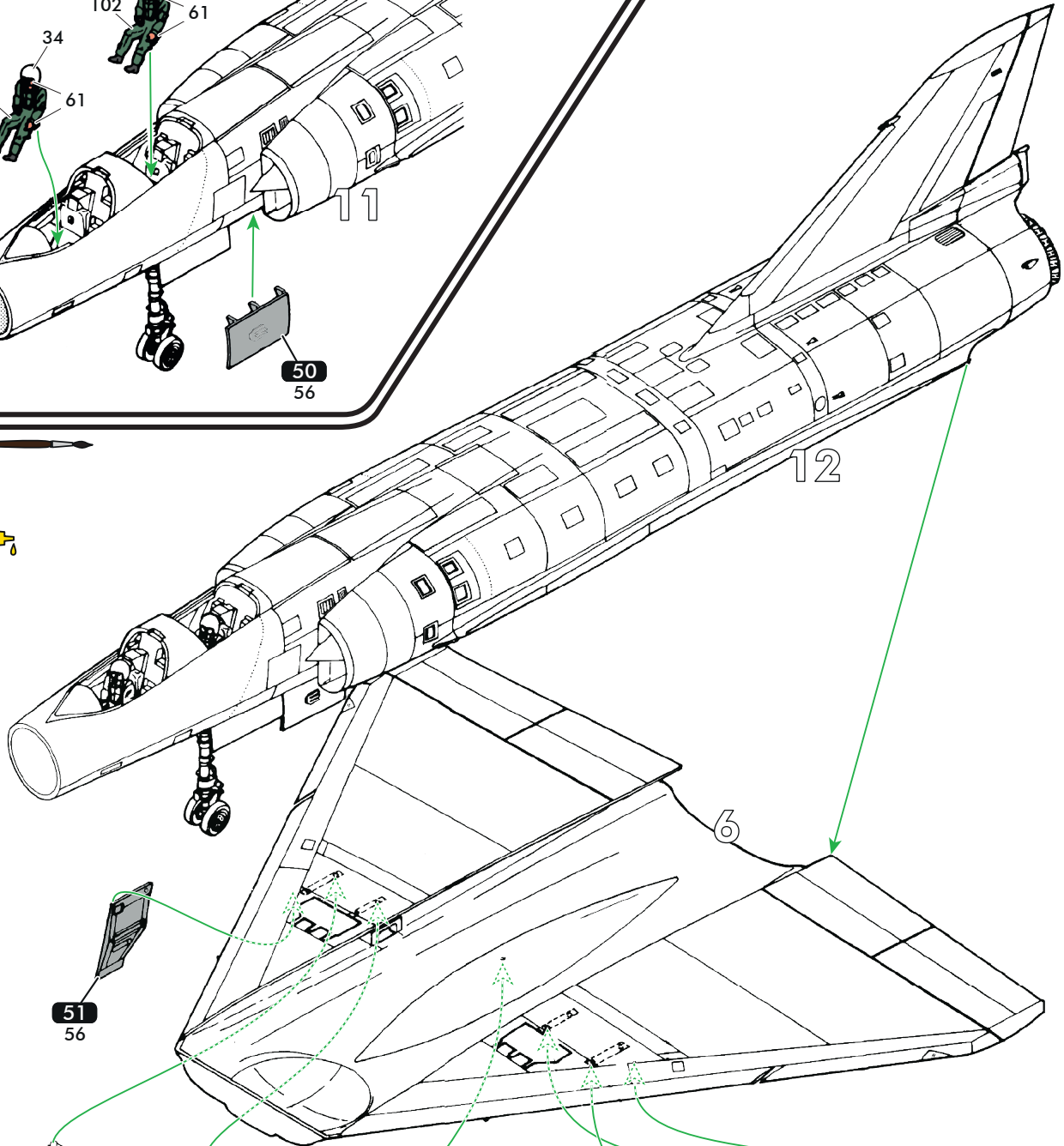
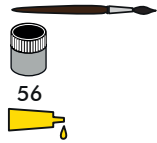

15

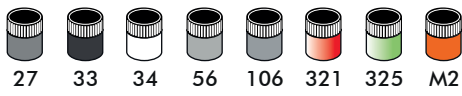

MIRAGE IV P EB 1/91 "GASCOGNE", BA 118, Mont-de-Marsan, 1995.

a : N°55/CB b : N°57/CD



VISITEZ-NOUS SUR LES RÉSEAUX SOCIAUX

VISIT US ON SOCIAL MEDIA!
BESUCHEN SIE UNS AUF SOCIAL MEDIA!

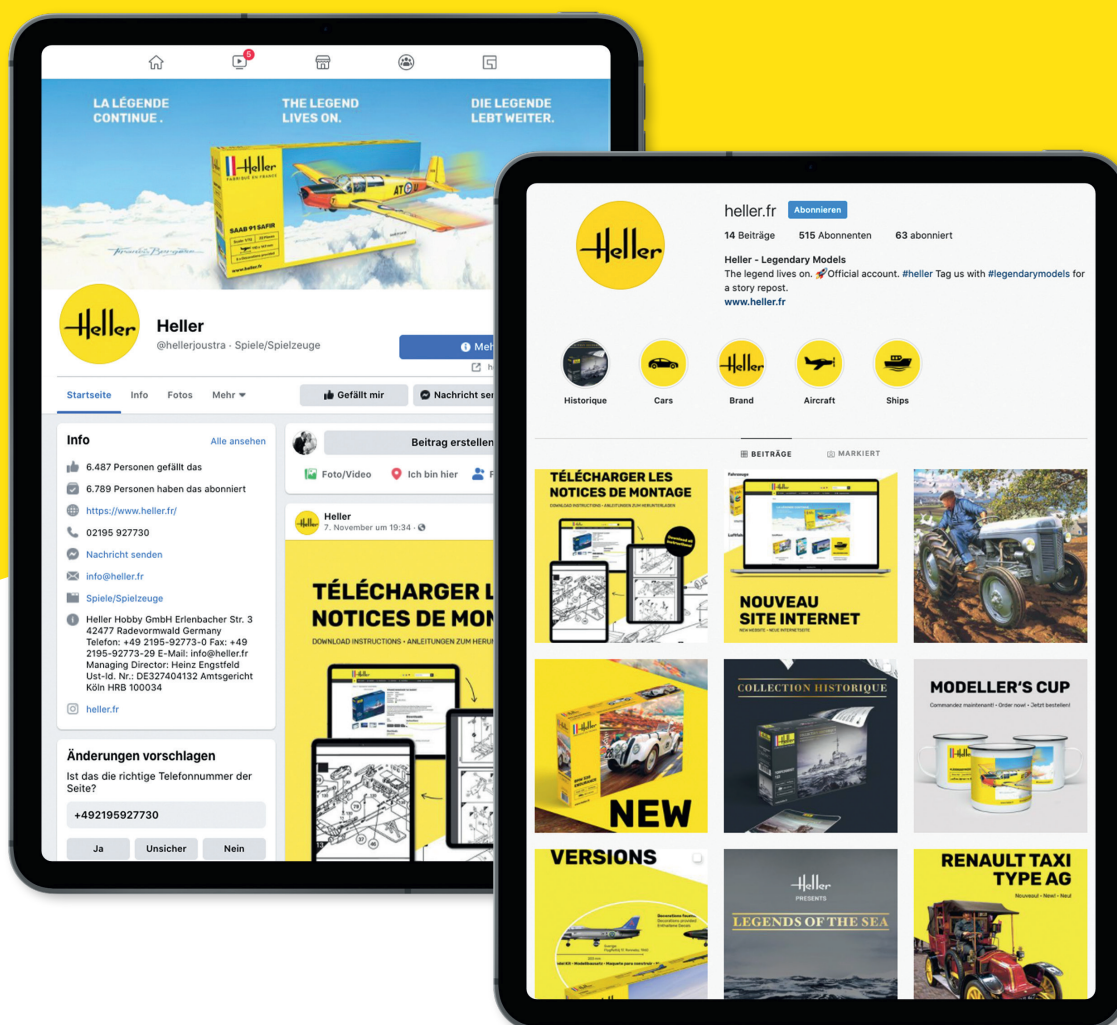

@instagram.com/heller.fr • facebook.com/heller.fr

VISITEZ-NOUS EN LIGNE !

VISIT US DIGITALLY!
BESUCHEN SIE UNS DIGITAL!

 www.heller.fr

 [instagram.com/heller.fr](https://www.instagram.com/heller.fr)

 [facebook.com/heller.fr](https://www.facebook.com/heller.fr)

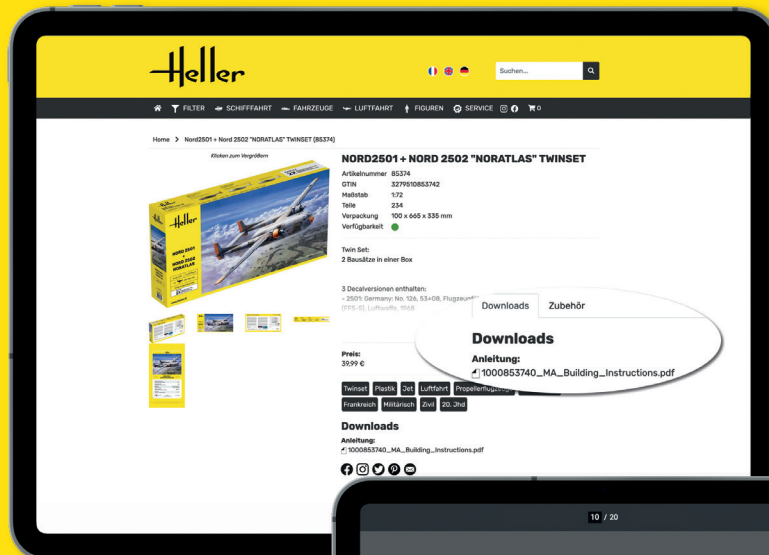

Choisissez l'article désiré et téléchargez la notice de montage.

Choose your desired article and download the instructions.

Wählen Sie den gewünschten Artikel und laden Sie die Anleitung herunter.

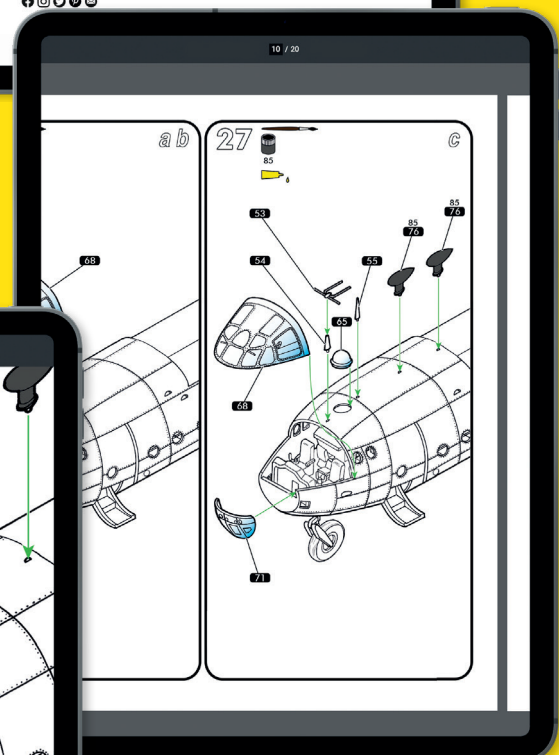

Download all instructions!

Grossissement des instructions pour une vue détaillée.

Enlarge the instructions for a more detailed view.

Vergrößern Sie die Anleitung für eine detailliertere Ansicht.

V-231123

Service consommateurs
Pour toute demande de SAV, connectez-vous sur notre site www.heller.fr.

Customer Service
For after-sales service requests, please contact us through our website www.heller.fr.

Endverbraucherservice
Bitte besuchen Sie uns auf www.heller.fr für alle Ersatzteilanfragen.

Heller Hobby GmbH

Erlenbacher Str. 3 • 42477 Radevormwald • GERMANY

+49 (0) 2195-92773-0  info@heller.fr