



A-3B SKYWARRIOR

K41 1:72 A-3B スカイウォーリア

A-3スカイウォーリアは、アメリカ海軍の核攻撃ができる大型艦上攻撃機です。アメリカ海軍は戦略核を抑止する目的で空母機動部隊に核攻撃の運用能力を持たせるため、大型の艦上攻撃機の開発をノースアメリカン社とダグラス社を競作させました。ノースアメリカン社は双発ターボプロップのA2J-1、ダグラス社は双発ターボジェットのア3D-1スカイウォーリアを製作しました。アメリカ海軍はダグラス社のA3D-1の採用を決定しましたが装備していたジェットエンジンJ-40の調子が良くなく、生産型のA3D-1はJ57エンジンを搭載しました。A-3スカイウォーリアは、当初の要求重量が100,000ポンドから130,000ポンドに対し70,000ポンドに軽減することに成功しました。このおかげで多くの航空母艦での運用が可能になりました。A-3スカイウォーリアは、高翼でエンジンポッドを主翼に吊り下げる方式で、主翼と垂直尾翼は空母格納時に油圧で折りたたまれるようになっています。

A-3B (A3D-2)について

Designed with nuclear attack capability in mind, the A-3 Skywarrior was one of the largest and heaviest aircraft to ever operate from an aircraft carrier. Known as the "whale," the Skywarrior was in service with the U.S. Navy for over 30 years, seeing action as a bomber, tanker, electronic warfare platform, transport, recon. plane and in other roles. North American and Douglas entered the Navy's competition to create a nuclear-capable carrier-based strategic bomber in 1947, and Douglas won a contract to produce prototypes on March 31, 1949. The original prototype first flew on October 28, 1952 powered by J-40 engines, but their poor performance led to cancellation of the project and production aircraft were powered by 9,700 lb. static thrust Pratt & Whitney J-57-P-6s. These engines were mounted in underwing pods. Both the main wings and vertical stabilizer of the aircraft folded hydraulically for on-board storage.

The A-3B (A3D-2)

A-3Bは、A3D-1(A-3A)の機雷敷設能力を強化した機体で、計画途中でエンジンをJ57-P-10に換装しました。A-3Bには大分して初期型と後期型があります。A-3B前期型は、燃料タンクの容量を773ガロン増加しエンジンを換装した以外はA-3Aとほぼ同様の機体です。後期型は主翼の前縁スラットを取り付け、空中給油プローブを生産当初から採用それに関する新たな燃料系統の追加、それに自機が空中給油機となるためのキット装着ができるように改装された機体です。なお空中給油関係の改修は、後に初期型にも施されました。これらA-3B初期型、後期型は1953年度から1958年度までに164機生産されました。

(データ) A-3B

乗員：3名、全幅：22.10m (主翼折りたたみ時 14.7m)、全長：22.66m、全高6.95m (垂直尾翼折りたたみ時 5.06m)、自重：17,870kg、エンジン：プラット&ホイットニーP&W J-57-P-10 x 2基、推力：1基 10,500lb、初飛行：1952年10月28日

The A-3B incorporated numerous structural changes over the A-3A in order to permit storage of greater and more varied armaments. This version was also powered by the J-57-P-10 engine, which produced 12,400 lb. of static thrust. The first 123 examples of the A-3B, except for the changes above, was virtually identical to the A-3A. Starting with the 124th aircraft, however, the Skywarrior was modified to be capable of refueling in-flight, as well as serving as a tanker with the addition of a refueling package to the bomb bay. Most of the early production examples were eventually modified in this way as well. From 1953 to 1958, 164 examples of the A-3B were completed.

Data (A-3B): Crew: 3; Length: 22.66m; Wingspan: 22.10m (14.7m when folded); Height: 6.95m (5.06m when fin folded); Weight: 17,870kg; Engines: Pratt & Whitney J-57-P-10 x 2, 12,400 lb. static thrust; Fixed armament: 20mm cannon x 2 in tail turret (excluding final 21 aircraft). First flight: October 28, 1952.

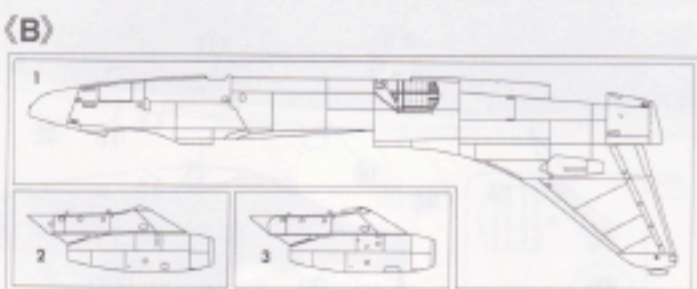
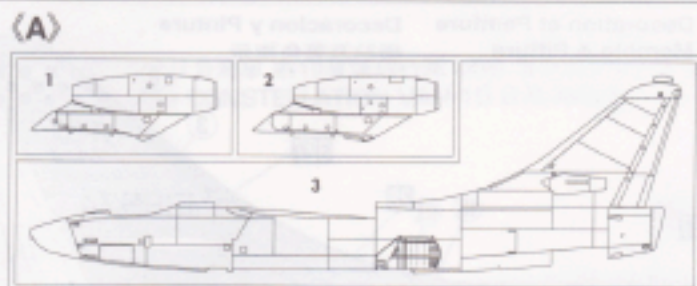

(郵便振替のご利用方法)
郵便局の払い込み用紙の通信欄に、部品請求カードを参考に、ART No. スケール、製品名、部品名、数量を必ずご記入ください。私達人住所氏名欄には電話番号もお書きの上、口座番号00870-5-42287、加入者名(株)長谷川製作所でお申し込みください。

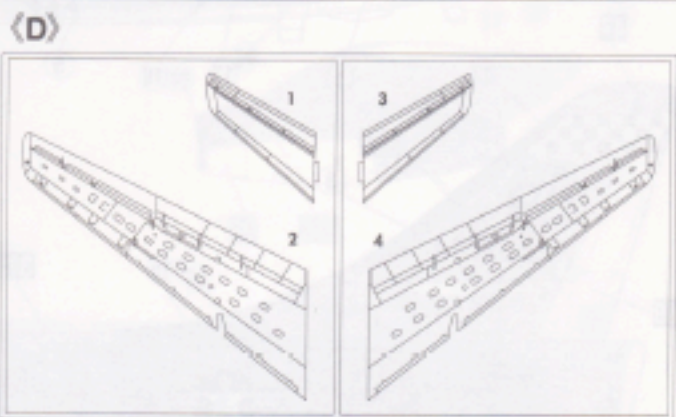
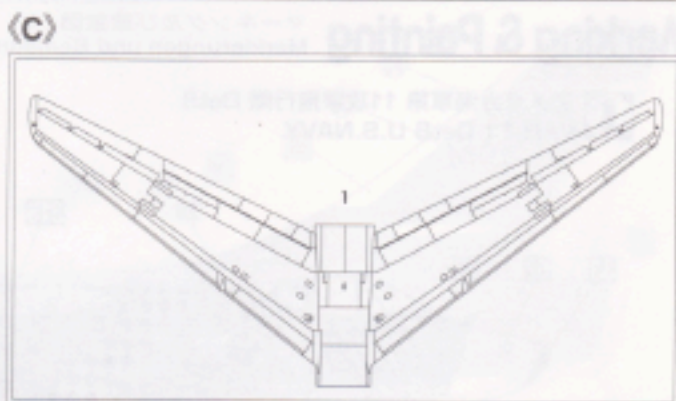

この部品は使用しません。
Parts not for use.
Teile werden nicht verwendet.
Pièces à ne pas utiliser.
Parti non per uso.
Partes para no usar.
不需買使用零件

For Japanese use only.

■部品請求をなさる方は、あなたの氏名、住所、郵便番号、電話番号を1字づつはっきり書いて、下のカードと共に申し込みにください。



— 部品請求カード —

K41 I-72 A-3B スカイウォリア

部品を紛失したり、破損された方は、このカードの必要部品を○でかこみ代金を現金書留または郵便小為替で当社サービス係までお申し込ください。
(1,000円以下の部品請求には、切手で代用もできます。)

A部品.....550円 E部品.....600円
B部品.....550円 F部品.....250円
C部品.....650円 G部品(一枚分).....350円
D部品.....650円 デカール.....500円

9712

ART No. K41

上記の価格は予告なく変更する場合がありますのでご了承ください。
「部品請求カード」1枚につき1キット分のパーツのご請求を受けることができます。

8	H8	シルバー(銀)	SILVER
28	H18	黒鉄色	STEEL
33	H12	つや消しブラック(黒)	FLAT BLACK
47	H90	クリアーレッド	CLEAR RED
50	H93	クリアーブルー	CLEAR BLUE
61	H76	焼鉄色	BURNT IRON
62	H11	つや消しホワイト(白)	FLAT WHITE
69	H21	グランプリホワイト(白②)	OFF WHITE
315		グレーFS16440	LIGHT GRAY
317		グレーFS36231	GRAY
318		レドーム	RADOME
327		レッドFS11136	RED

塗料指定の■はグンゼ塗料・Mr.カラー、H[]は水性ホビーカラーの番号です。このキットには接着剤は入っていませんので別にお求めください。

H[] in painting indication is the number of Gunze Sangyo Aqueous Hobby Color, while ■ is that of Mr. Color. Glue is not included in this kit.

H[] bei Bemalungshinweisen ist die Nummer der Aqueous-Hobby-Color von Gunze Sangyo, während ■ den Ton der Farbserie Mr. Color anzeigt. Im Bausatz ist kein Klebstoff enthalten.

Sur la guide de peinture, H[] correspond au numéro de couleur GUNZE SANGYO AQUEOUS HOBBY COLOR, alors que ■ correspond à Mr. COLOR. La colle n'est pas fournie dans ce kit.

H[] nella indicazione della pittura è il numero della Gunze Sangyo del colore ad acqua per Hobby, mentre ■ è quello di Mr. Color. La colla non è inclusa nella scatola di montaggio.

H[] en indicaciones de pintado. Este es el número de Gunze Sangyo Aqueous Hobby Color, mientras ■ es el de Mr. Color. El pegamento no está incluido en el kit.

H[] 這個着色指示是代表那是出品水性模型塗料的編號，而■則代表那是出品的膠圖紙模型塗料的編號，這份零件並沒有包括膠水。

<p>★ デカールをはってください。 APPLY DECAL HEAR ABZEBILD APPLIQUER DECALCOMMANE APPLICARE DECALCOMMANE PONER CALCOMANIA 貼上ホビー</p>	<p>✂ 切り取ってください。 REMOVE ENTFERNEN RETIRER SEPARARE CORTAR 切去</p>	<p>U 穴をうめてください。 FILL HOLE SCHLIESSEN BOUCHER LE TROU FORO PIENO EMPUNE EL AGUERO 孔埋め</p>	<p>g オモリを入れてください。 INSERT BALLAST BALLAST ZUGEBEN À LESTER AGGIUNGERE ZAVORRA LASTRAS 加重物</p>	<p>U 穴をあけてください。 OPEN HOLE ÖFFNEN FAIRE UN TROU FORO APERTO HACER AGUERO 開孔</p>	<p>2 塗装図の番号です。 PAINTING SCHEME NUMBER LACKERSCHEMANUMMER NUMEROS DE LA LISTE DE PEINTURES NUMERO DELLO SCHEMA DI VERNICIATURA PINTAR ESQUEMA NUMERO 塗装図番号の番号</p>
--	--	---	---	---	---

1 コックピットの組み立て Cockpit Assembly

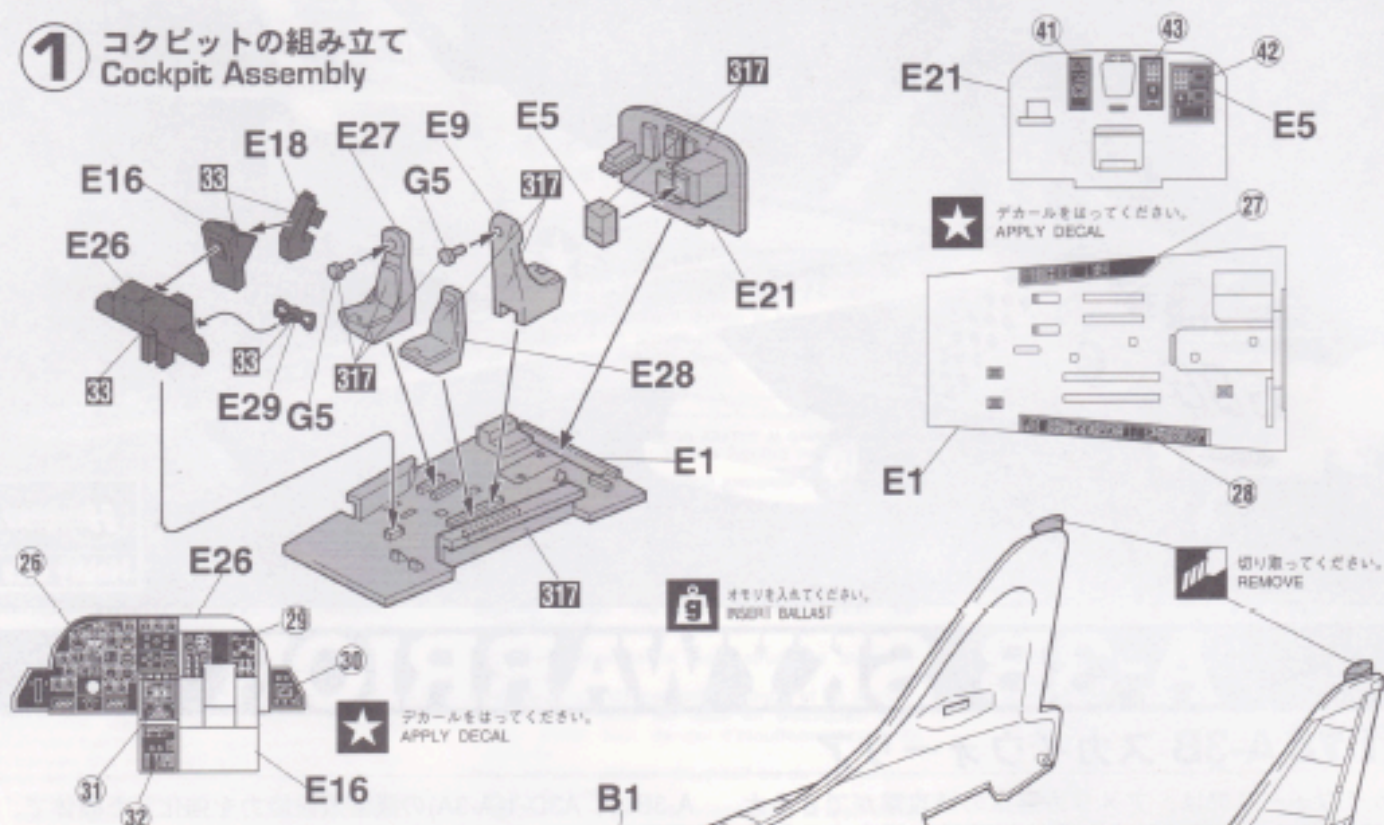

2 胴体の組み立て Fuselage Assembly

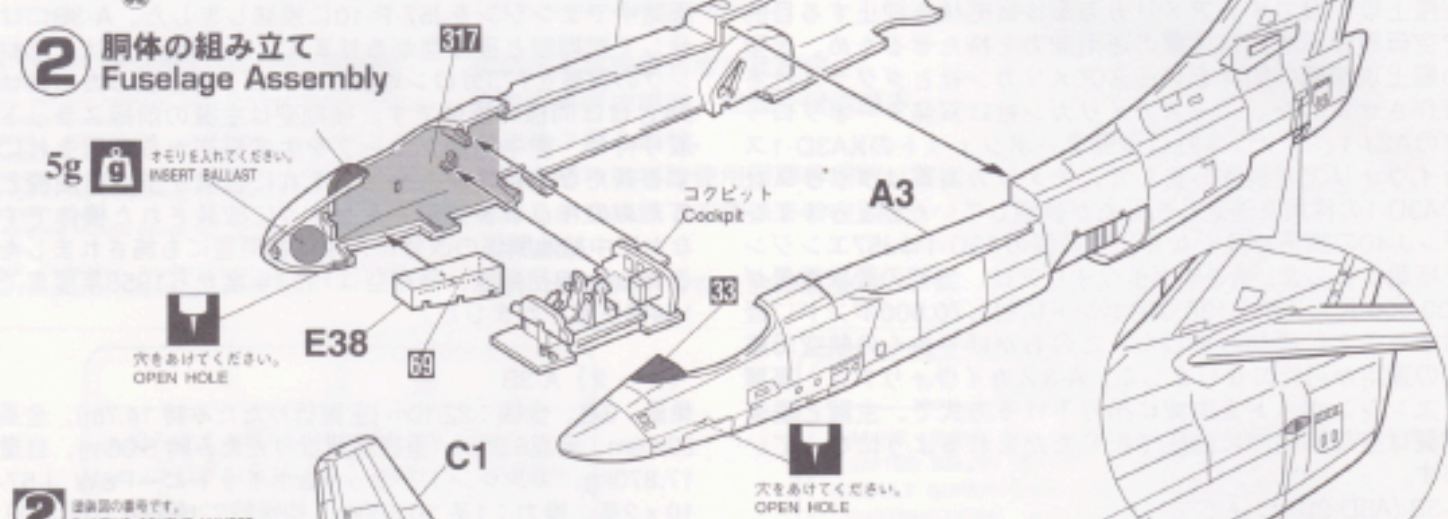

3 主翼の組み立て Main wing Assembly

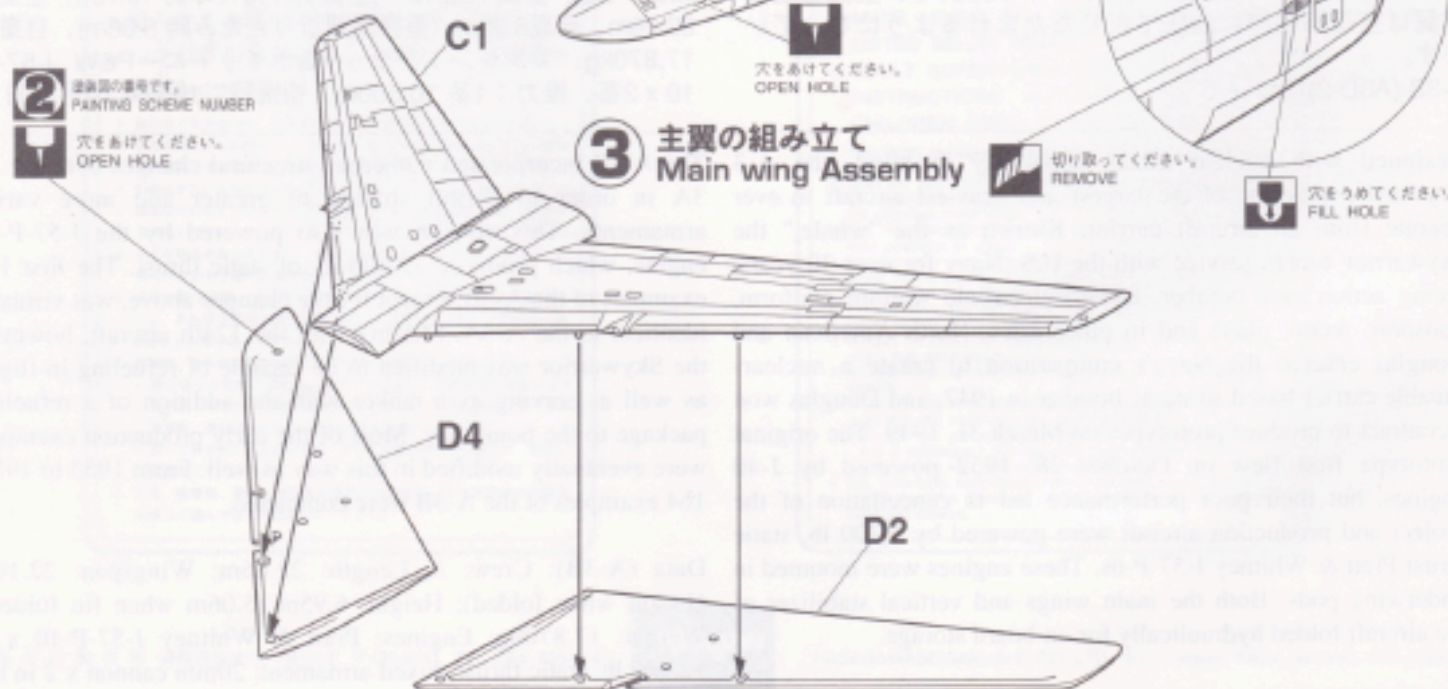

4 主翼、水平尾翼の取り付け
Main wing & Horizontal stabilizer Installation

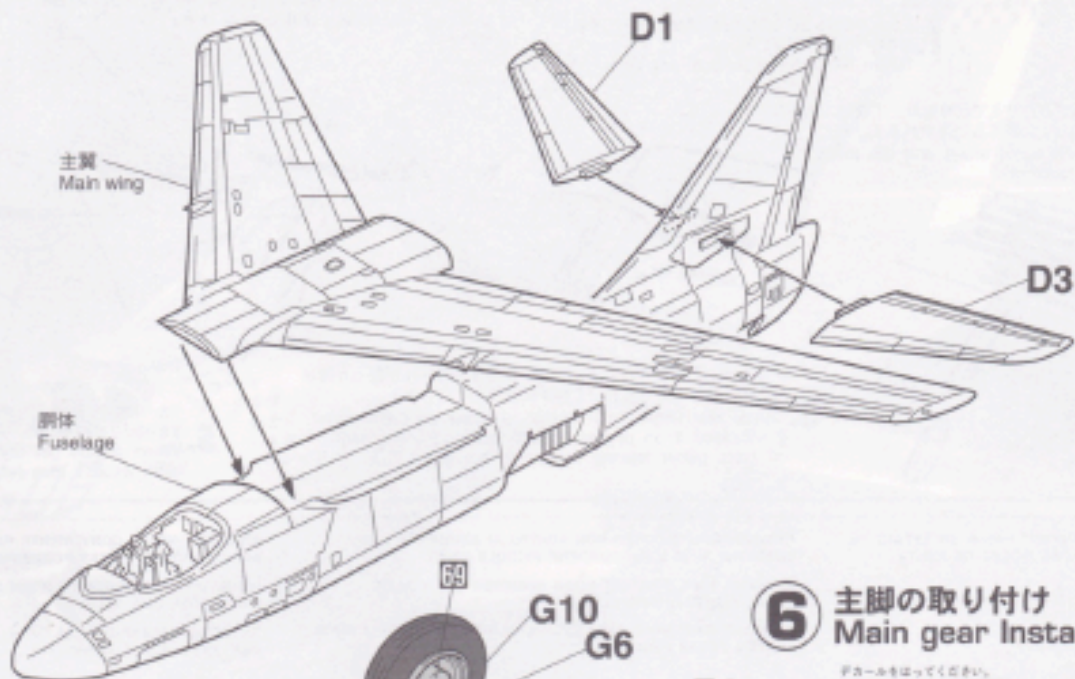

5 前脚の取り付け
Nose gear Installation

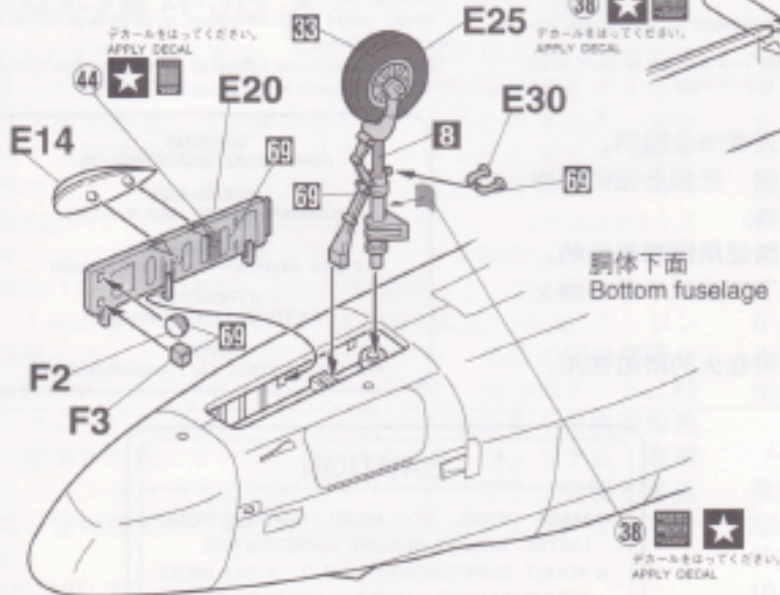

6 主脚の取り付け
Main gear Installation

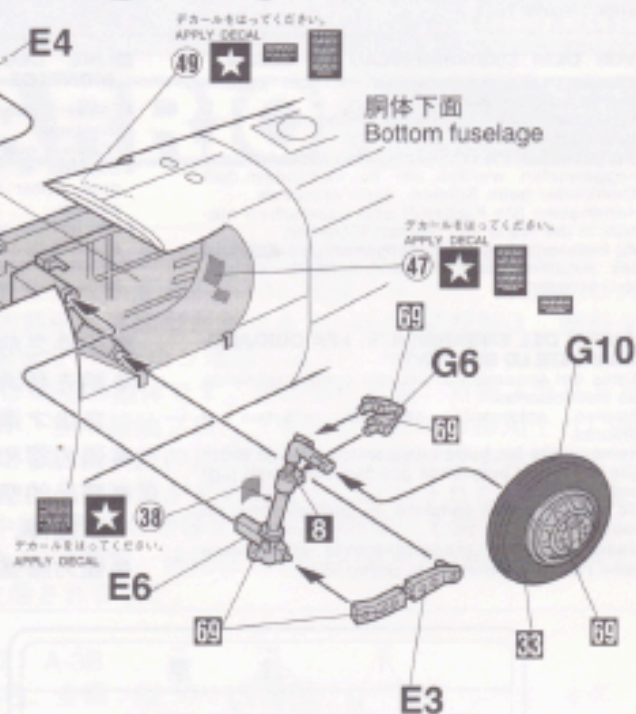

7 エンジンの組み立て
Engine Assembly

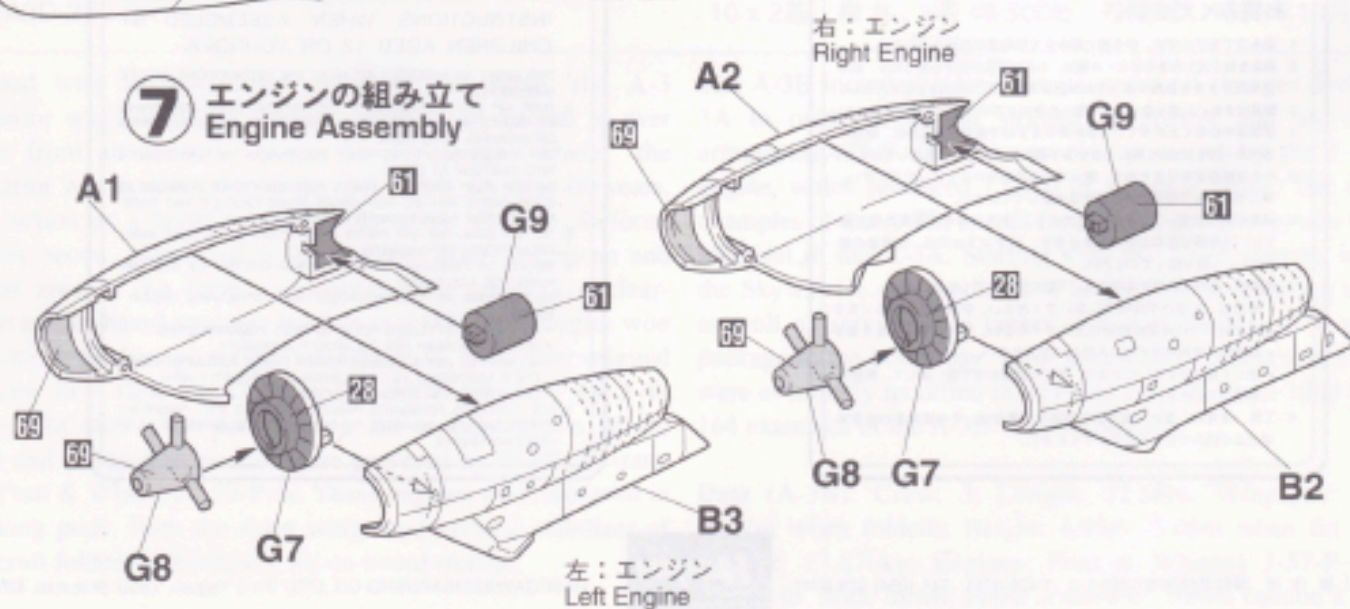

8 主脚カバーの取り付け
Main gear cover Installation

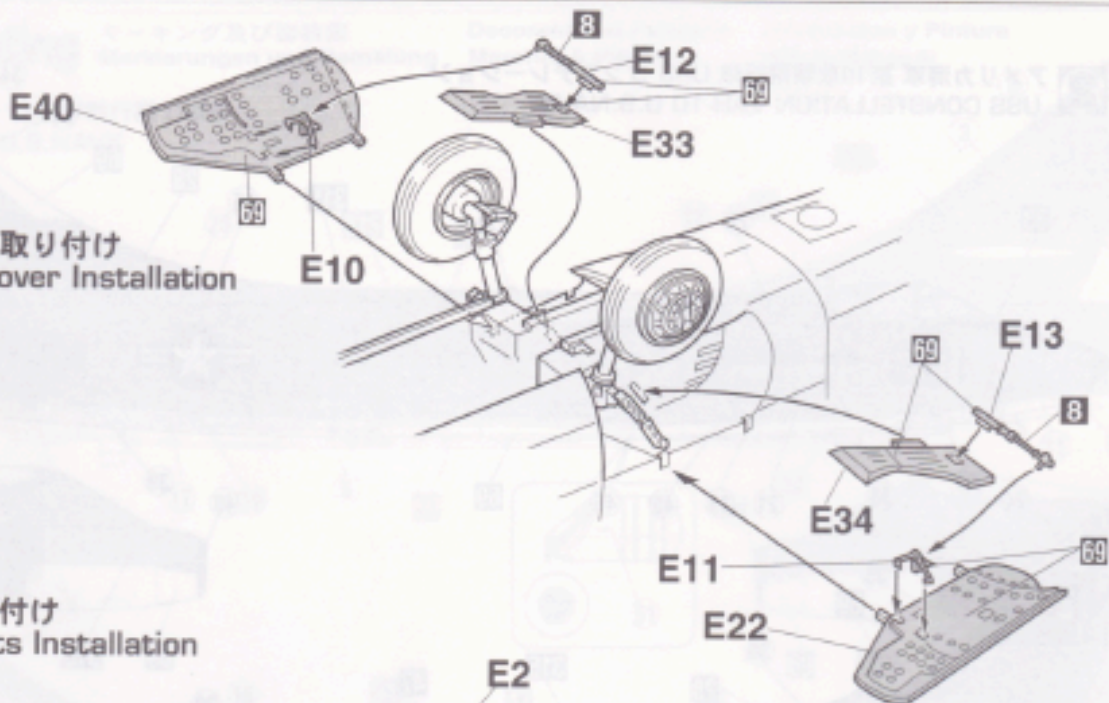

9 各部件の取り付け
Various Parts Installation

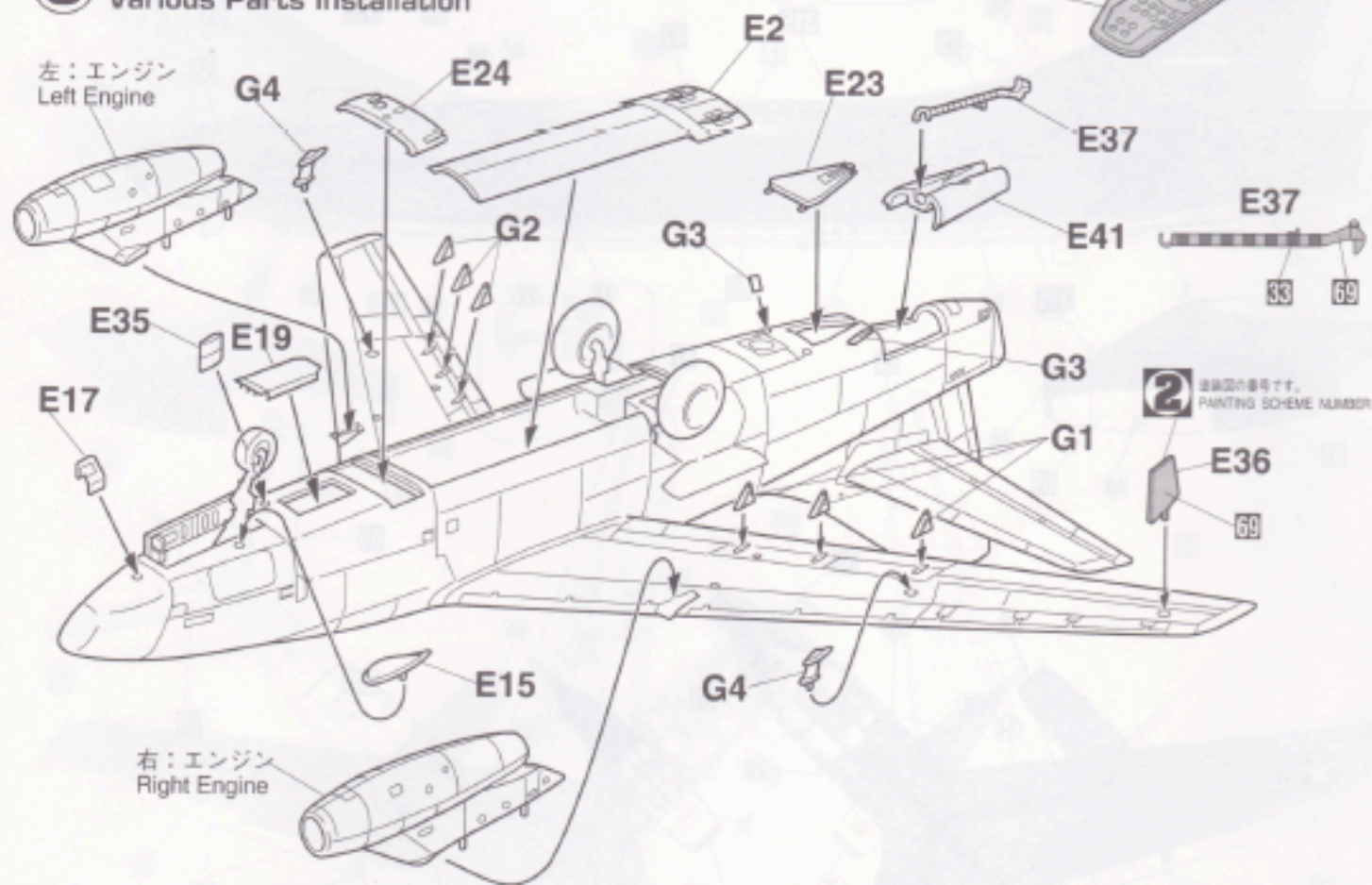

10 キャノピーの取り付け
Canopy Installation



Marking & Painting

マーキング及び塗装図
Markierungen und Bemalung

Decoración et Peinture
Marchio & Pittura

Decoración y Pintura
標貼及著色指示

I アメリカ海軍第 11 攻撃飛行隊 Det8
VAH-11 Det8 U.S.NAVY

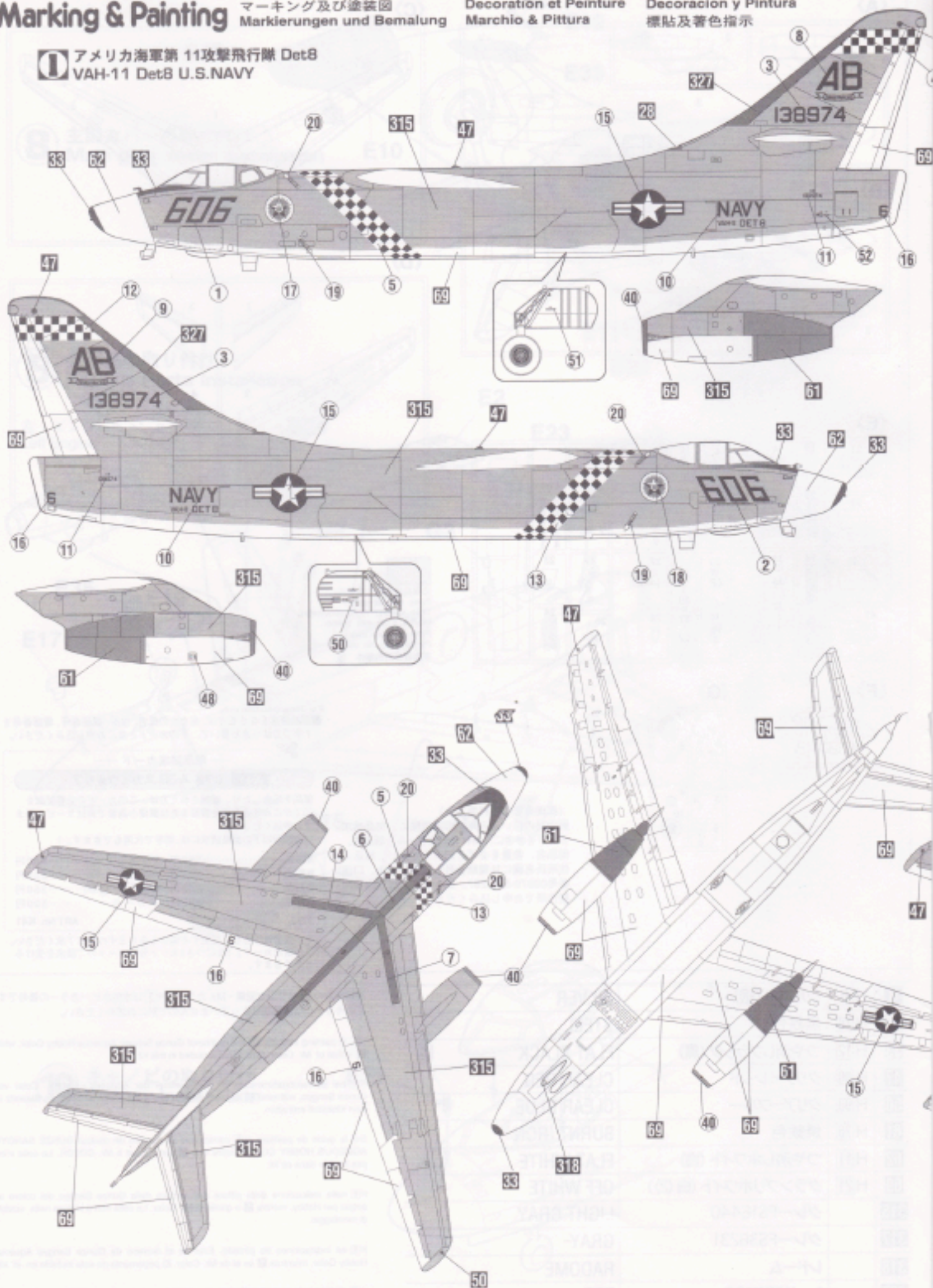

2 アメリカ海軍 第10攻撃飛行隊 USS コンステレーション
 USS CONSTELLATION VAH-10 U.S. NAVY

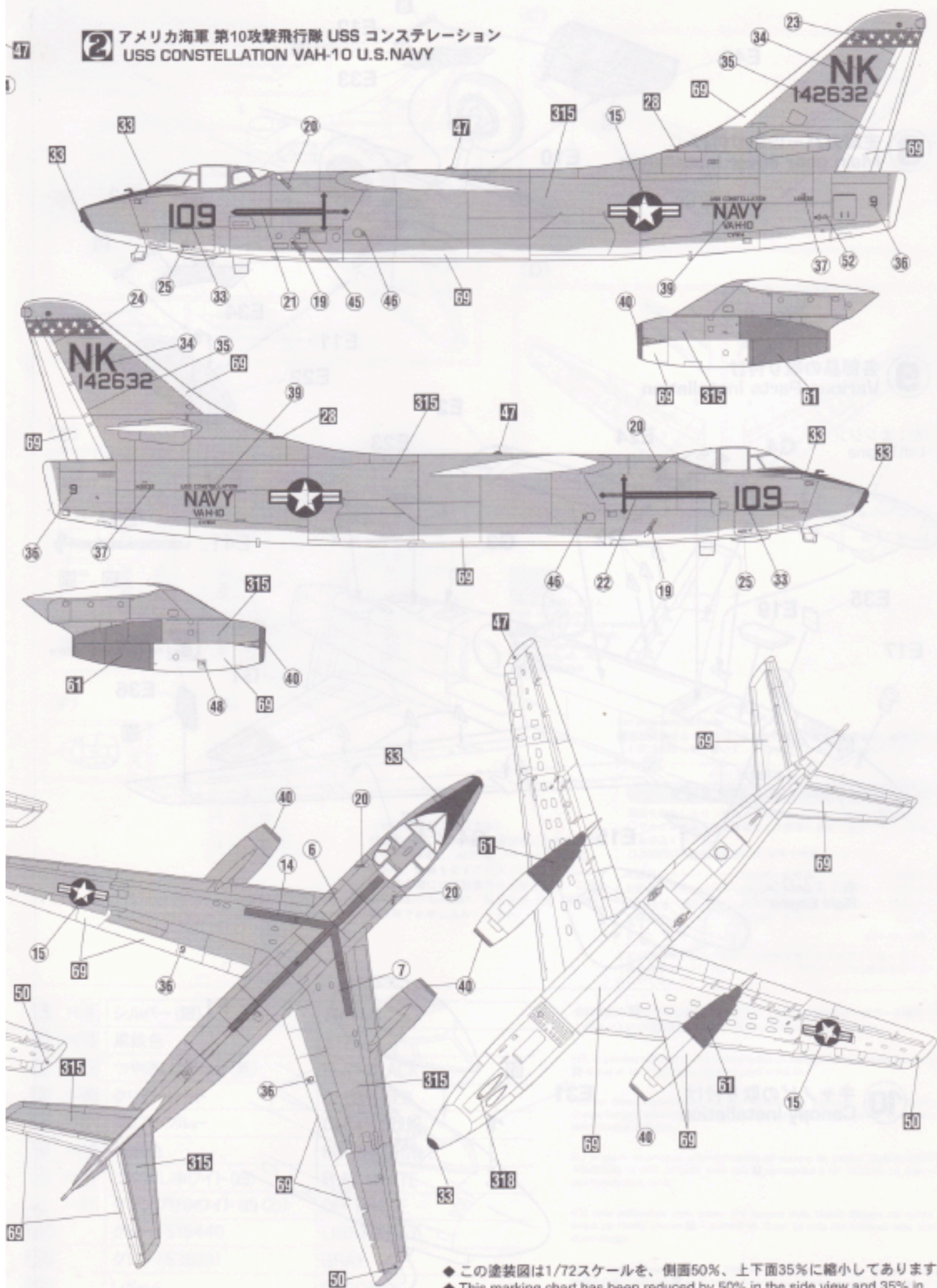

◆ この塗装図は1/72スケールを、側面50%、上下面35%に縮小してあります。
 ◆ This marking chart has been reduced by 50% in the side view and 35% in the top and bottom views from 1/72 scale.