

# Manfred von Richthofen

## Albatros DV 1917

N°01078

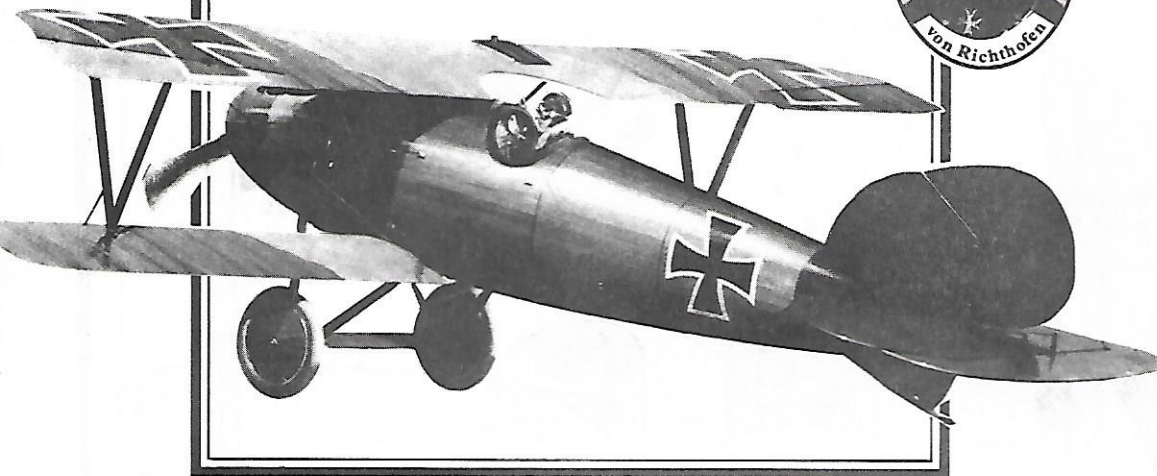

### Albatros DV

The Albatros DV was one of a line of German single-seater fighter aircraft produced by the Albatros Werke. The DV was designed as a replacement for the DIII which, by May 1917 was being out-performed by the new allied fighter types. The DV arrived at combat units in mid-1917, and was aerodynamically more advanced than the DIII. With a wing span of 9.05m and a length of 7.33m, it had a speed of 116mph (187kph) at 3000 ft (914m) and an operating ceiling of 18700 ft (5700m).

### Manfred von Richthofen

Manfred von Richthofen started his military career as a cavalry officer, but gained a transfer to the air service in May 1915, initially flying as an observer then as a pilot on the Eastern Front. In September 1916, he was transferred to Jasta 2 on the Western Front where, on September 17th, he scored his first confirmed kill. His score rose quickly, and totalled six within a month and fourteen by late December, which included the RFC No. 1 ace Major Lance Hawker. Von Richthofen started to paint areas of his aircraft red, to identify himself, from which he became known as the 'Red Baron'.

In January 1917, he was given command of Jasta 11, and also awarded the 'Pour le Mérite'. He transformed Jasta 11 into a highly effective fighting force. In the battle of Arras in April 1917, Jasta 11 was the most successful unit, scoring 89 victories, 21 of which were claimed by Richthofen himself, bringing his total to 52 and making him the number one German ace.

In June 1917, the first Jagdgeschwader (JG) was formed, with von Richthofen in command. Combining the air power of 4 Jasta units, JG1 became known as the 'The Flying Circus'.

On the morning of July 6th, whilst flying the aircraft depicted in this kit, he was leading a patrol of aircraft from JG1 when they engaged six FE2's from No. 20 squadron RFC. The air battle developed, with more aircraft joining from both sides until some 40 aircraft were involved. One of the FE2's piloted by Capt. D.C. Cunnell and with 2nd Lt. A. E. Woodbridge as observer, claimed four enemy machines, with the fifth seen to spin away out of the combat at 300 yards (275m) distance. This fifth machine was Manfred von Richthofen's. A bullet from Woodbridge's Lewis machine gun, fired at extreme range, had clipped the left side of von Richthofen's skull. As his Albatros DV spun to earth, von Richthofen fell unconscious, only regaining consciousness at 500ft. (152m) above the ground. He partially brought his aircraft back under control before crash-landing behind the German lines, whereupon he crawled out of his aircraft and collapsed. Though seriously wounded, von Richthofen recovered from these injuries and returned to JG1 later in the summer. Still troubled by after-effects of the head wound, he continued to fight in air combats whilst leading JG1. His score rose to 60 by September 1917, and 70 by March 1918. On April 21st 1918, having scored a total of 80 victories, Manfred von Richthofen was shot down and killed, aged 27.

### Albatros DV

L'Albatros DV faisait partie d'une lignée de chasseurs monoplaces allemands produits par l'usine Albatros. Le DV avait été conçu en remplacement du DIII qui s'était trouvé surclassé par les nouveaux types de chasseurs alliés à partir de mai 1917. Le DV arriva dans les formations de combat au milieu de cette même année, il était beaucoup plus avancé au point de vue aérodynamique que le DIII.

Son envergure était de 9,05 m et sa longueur de 7,33 m. Il possédait une vitesse de 187 km/h à 915 m (116 mph à 3000 pieds) avec un plafond opérationnel de 5 700 m (18 700 pieds).

### Manfred Von Richthofen

Manfred Von Richthofen commença sa carrière militaire comme officier de cavalerie, mais il obtint son affectation dans l'arme aérienne en 1915 pour voler d'abord comme observateur puis comme pilote sur le front oriental. Il fut ensuite transféré sur le front occidental en 1916 à l'escadrille numéro 2 (Jasta 2) et obtint sa première victoire confirmée le 17 septembre. Le nombre de ses victoires augmenta rapidement pour atteindre 6 en un mois et 14 à la fin décembre, le Major Lance Hawker (Royal Flying Corps), l'anglais numéro 1 était parmi ses victimes. Von Richthofen commença alors à peindre en rouge les surfaces de son avion en manière d'identification. C'est à partir de ce moment qu'il devint connu de tous sous le nom de "Baron Rouge".

En janvier 1917, il reçut la Croix "Pour le Mérite" et devint commandant de l'escadrille no 11. Il transforma cette formation en une force de combat particulièrement efficace. Au cours de la bataille d'Arras en avril 1917, cette escadrille fut l'unité la plus brillante, avec 89 victoires dont 21 par Richthofen lui-même ce qui porta son total à 52 victoires et fit de lui l'allemand numéro 1.

En juin 1917, le Jagdgeschwader JG1 (escadre de chasse) fut formé avec Von Richthofen comme commandant. Cette unité équivalait en puissance à la valeur de 4 Jasta (escadrilles), elle devint connue de tous sous le nom de "Cirque volant".

Dans la matinée du 6 juillet, alors qu'il volait sur l'avion reproduit dans cette boîte de maquette, Von Richthofen conduisait une patrouille d'avions du JG1 qui engagèrent le combat contre 6 avions anglais FE2d de la 20ème escadrille. La bataille ne tarda pas à se développer avec de nouveaux avions venant se joindre au combat de part et d'autre jusqu'à ce que le nombre total des combattants arrive à environ 40 avions. L'un des FE2d piloté par le Capitaine D.C. Cunnell avec comme observateur le second Lieutenant A. E. Woodbridge réussit à abattre 4 machines ennemis avec un 5ème appareil aperçu tombant en vrille hors de la zone de combat à environ 275 m de distance. Cette 5ème machine était celle de Manfred Von Richthofen. Une balle tirée à très grande distance par la mitrailleuse Lewis de Woodbridge avait frappé le côté gauche du crâne de Von Richthofen. Von Richthofen s'évanouit et son Albatros se mit en vrille, il reprit conscience à seulement 150 m du sol. Il parvint cependant à reprendre partiellement contrôle de son avion avant de s'écraser derrière les lignes allemandes; il réussit alors à sortir de son avion et s'évanouit à nouveau. Quoique sérieusement blessé, Von Richthofen se remit de ses blessures et retourna à son unité à la fin de l'été. Encore perturbé par les suites de sa blessure à la tête, il continua cependant à voler et à combattre en temps que commandant du JG1. Son score s'élevait à 60 victoires en septembre 1917 et atteignit 70 en mars 1918. Le 20 avril 1918, il avait atteint 80 victoires lorsqu'il fut abattu et tué à l'âge de 27 ans.

### Albatros D5

Die D5 war einer der besten deutschen Jagdeinsitzer aus den Albatros Flugzeugwerken, Berlin-Johannisthal. Als Nachfolger der seit Mai 1917 alliierten Jägern weit unterlegenen D3 kam die D5 als aerodynamisch sehr fortschrittliche Entwicklung ab Mitte 1917 an die Westfront.

### Technische Daten Albatros D.5

Spannweite, m	9,05
Länge, m	7,33
Startgewicht, kg	915
Geschwindigkeit, km/h	187
Steiggeschwindigkeit, m/s	3,3
Gipfelhöhe, m	5.700
Triebwerk: 6 zyl. 160 ps Mercedes D3A	
Bewaffnung: 2 starre 7,9 mm mg	

### Rittmeister Manfred Freiherr von Richthofen

Der als "Roter Kampfflieger" oder im Ausland als "Roter Baron" bekannte, erfolgreichste deutsche Jagdflieger des 1. Weltkriegs begann seine Laufbahn, wie viele damalige Kampfflieger, bei der Kavallerie. 1892 geboren kam er als Ulanen-Leutnant im Mai 1915 zur Fliegertruppe, zunächst als Beobachter an die Ostfront, dann als Flugzeugführer. Im September 1916 wurde er, bis dahin Aufklärer und Bombenflieger, durch Hauptmann Oswald Boelcke's Mithilfe zur Jasta (Jagdstaffel) 2 an die Westfront versetzt, wo er schon am 17. d. m. seinen ersten bestätigten Abschuss erzielte, nachdem man ihm schon zwei frühere nicht anerkannte. Weitere Luftsiege folgten schnell aufeinander, sechs im Monat, 14 bis Ende Dezember, darunter das As des Royal Flying Corps, Major Lance Hawker. Zu seiner persönlichen Identifikation liess von Richthofen zunächst Teile, dann sein ganzes Flugzeug knallrot bemalen. Daher hat er seinen "roten" Namen.

Im Januar 1917 übernahm er das Kommando der Jasta 11, die er zur erfolgreichsten und bekanntesten Jagdstaffel machte. In der Schlacht um Arras im April 1917 errang diese Einheit 89 Luftsiege, v. Richthofen davon allein 21. Mit 52 Abschüssen wurde er die deutsche Nr. 1, der begehrte "Pour-le-Merite", die höchste deutsche Kriegsauszeichnung des 1. Weltkriegs, folgte. Aus der Jasta 11 entstand im Juni 1917 unter seiner Führung das erste deutsche Jagdgeschwader (JG. 1) mit vier kampfstarken Jagdstaffeln, später oft "Fliegender Zirkus" genannt.

Am Morgen des 6. Juli führte v. Richthofen in seinem, diesem Bausatz als Vorbild dienenden Flugzeug eine Formation seines Jagdgeschwaders an die Front. Dabei traf der Verband auf sechs FE 2D der 20. RFC-Staffel. In diese Luftkämpfe griffen weitere Verstärkungen von beiden Seiten ein, zuletzt waren über 40 Maschinen beteiligt. Die von Captain D.C. Cunnell als Pilot und 2nd. Lieutenant A. E. Woodbridge als Beobachter geflogene FE 2 schoss dabei vier deutsche Flugzeuge ab, eine fünfte sah sie trudelnd abstürzen. Dies war von Richthofen's Maschine. Eine aus grosser Entfernung aus Woodbridge's Lewis-MG abgefeuerte Kugel hatte den roten Kampfflieger links am Kopf getroffen. Lange bewusstlos zu Boden trudelnd, gelang es ihm erst etwa 150m über dem Boden die D5 abzufangen und hinter den eigenen Linien bruchzulanzen. Nachdem er sich aus den Trümmern befreit hatte, brach er zusammen. Er hat sich nie richtig von dieser schweren Kopfverwundung erholt, flog aber trotzdem vom Sommer an weiter an der Spitze seines Geschwaders. Bis September 1917 erzielte er 60 Abschüsse, bis März 1918 gar 70. Das Kriegsglück verliess ihn am 21. April 1918. 27-jährig mit insgesamt 80 Luftsiegen fiel Manfred von Richthofen im Luftkampf. Auch Manfreds jüngerer Bruder Lothar erzielte 40 Abschüsse.

# Albatros DV 1917

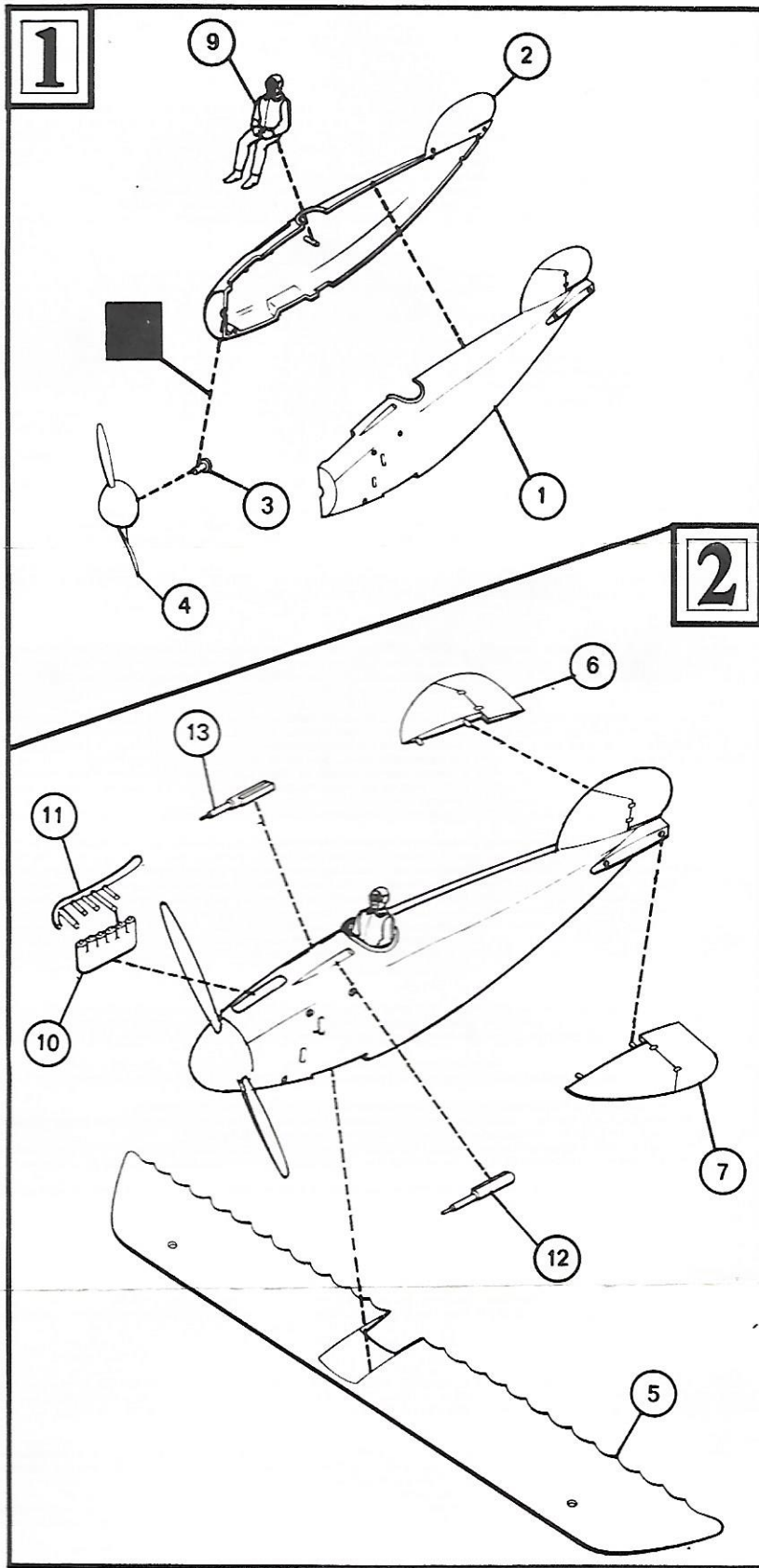

A HUMBROL PRODUCT © 1987

01078

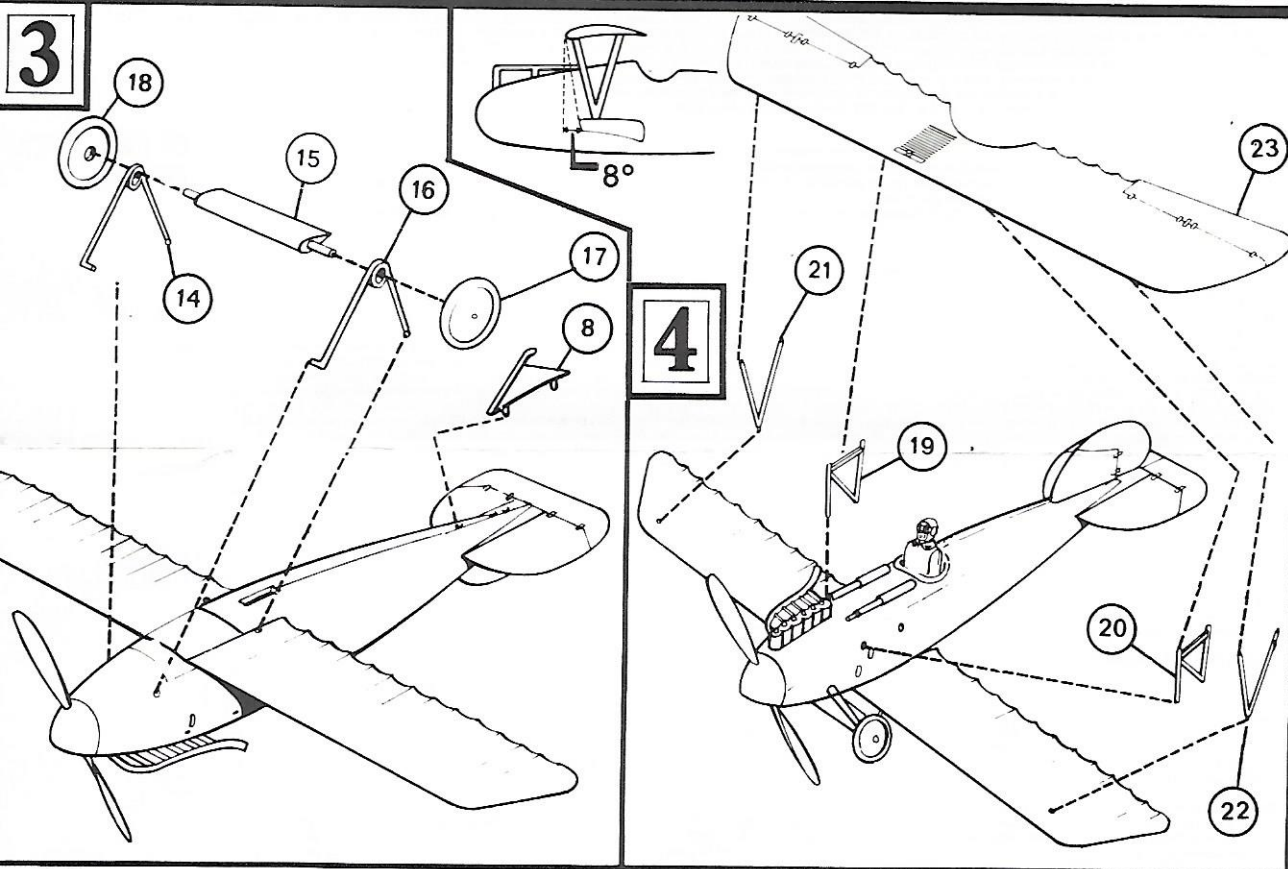
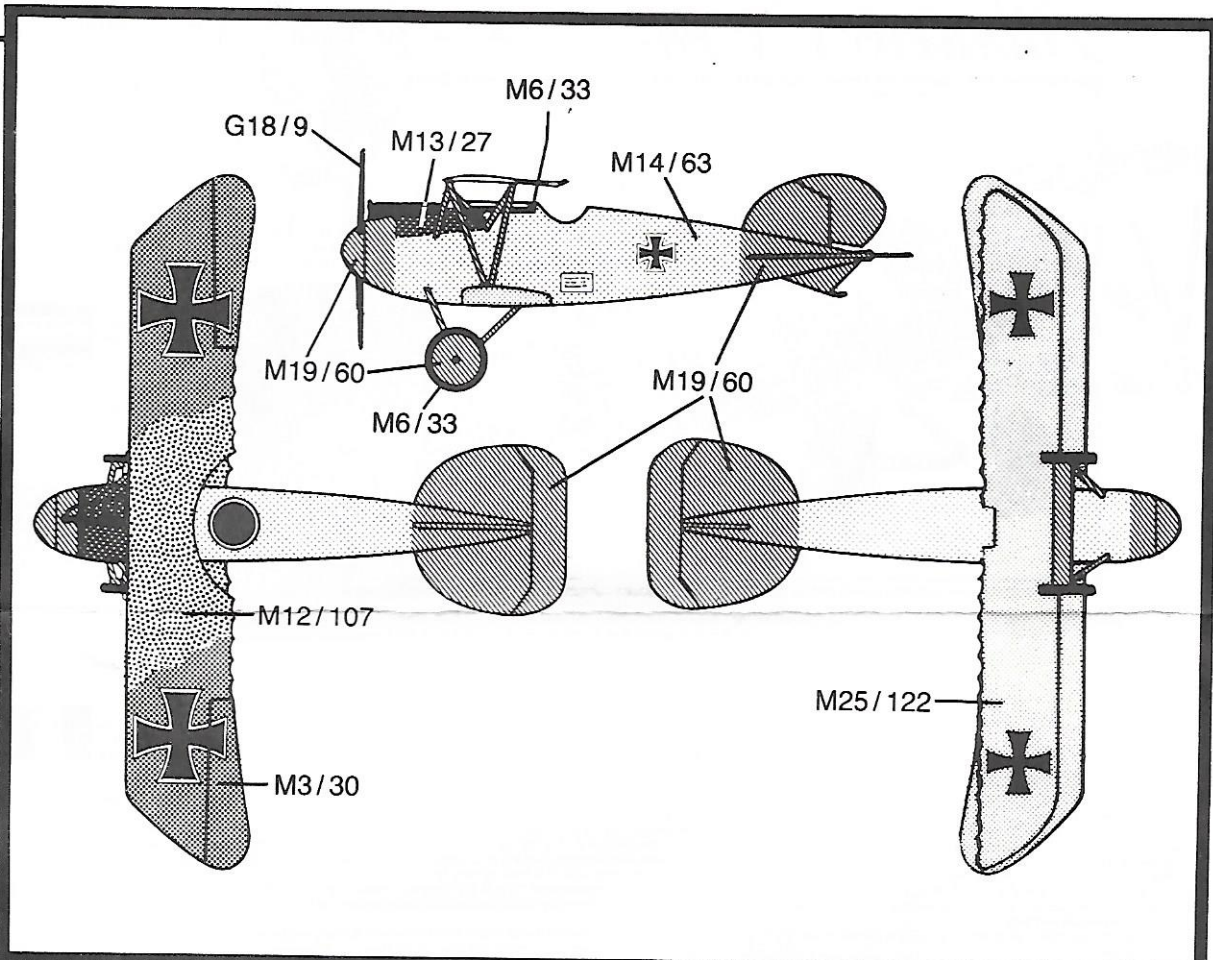

○ CEMENT  
 COLLEZ  
 KLEBEN  
 UNIRE CON ADESIVO  
 CON PEGAMENTO  
 VASTPLAKKEN  
 LIMMA  
 LIM

■ DO NOT CEMENT  
 NE COLLEZ PAS  
 NICHT VERKLEBEN  
 NON APPLICARE ADESIVO  
 SIN PEGAMENTO  
 NIET VASTPLAKKEN  
 LIMMA INTE  
 LIMES IKKE