

TOYOTA SARD SUPRA GT

1/24 SPORTS CAR SERIES No.167 ★STATIC DISPLAY MODEL

1/24 スポーツカーシリーズNO167
トヨタ サードスーブラGT

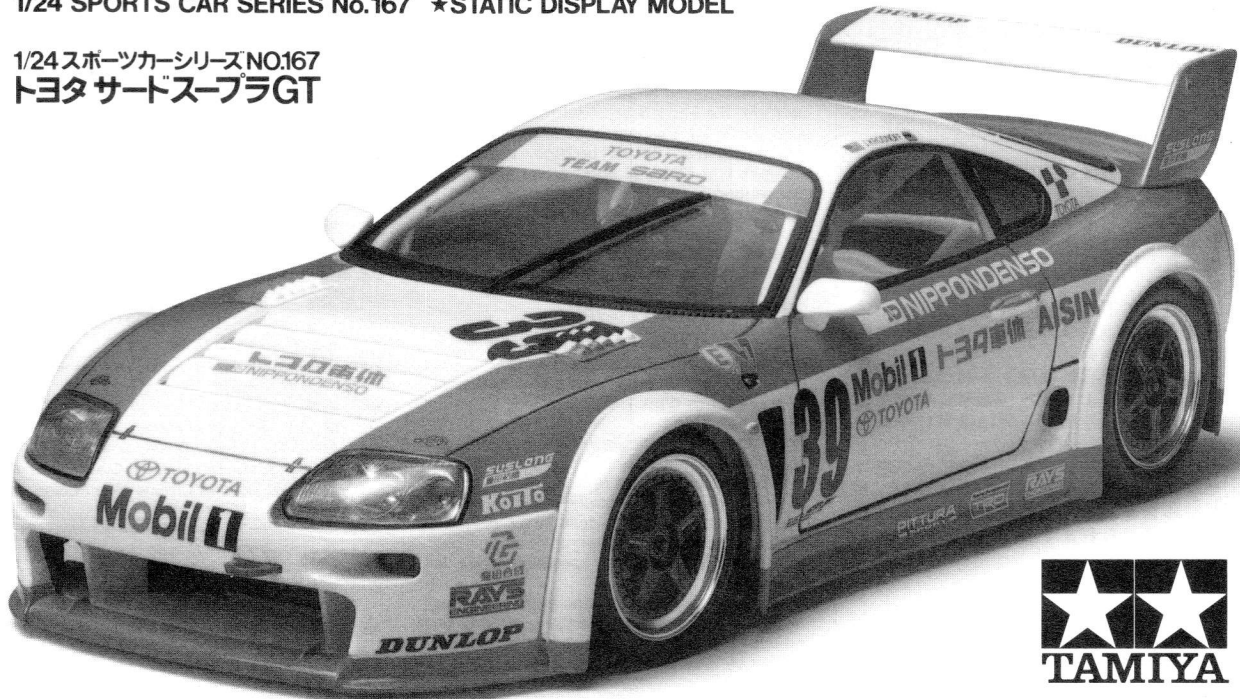

The Japanese GT Car Championships were inaugurated in 1993, and are becoming more popular with motorsports buffs throughout Japan. In addition to the highly modified Japanese cars, the super cars of Europe, like Ferrari, Lamborghini and Porsche, vie for the title. During the 1995 season Toyota entered a fleet of their race tuned Supra GT's into this popular event. Packed into the Supra look alike body shell was Toyota's latest racing technology. A 2,140cc, 4-cylinder turbocharged powerplant was taken from Toyota's Eagle Mk.III racing machine, which was active during the '93 IMSA races in the U.S.A. The X-Trac developed sequential 6-speed gearbox efficiently transmitted this engine's awesome power to the rear

Die Japanischen GT-Wagen Meisterschaften wurden 1993 ins Leben gerufen, und sie werden bei den Motorsport-Anhängern im gesamten, heimischen JAPAN immer populärer. Zusätzlich zu den stark modifizierten Japanischen Autos kämpfen die Super-Autos aus EUROPA, wie FERRARI, LAMBORGHINI und PORSCHE um den Titel. In der Saison 1995 brachte TOYOTA eine Flotte von renngetuneten SUPRA GT's in dieses populäre Ereignis ein. In eine Karosserie, die wie ein SUPRA aussah, war TOYOTA's allerneueste Renntechnologie verpackt. Ein 2140 ccm turbogeladenes 4-Zylinder Antriebsaggregat wurde von TOYOTA's EAGLE Mk.III Rennfahrzeug entliehen, das während der 93er IMSA-Rennen in den USA tätig war. Das von X-TRAC entwickelte, sequentielle 6-Gang-Getriebe

Le Championnat japonais GT eut lieu pour la première fois en 1993. Sa popularité n'a cessé de croître depuis dans tout le Japon. Aux côtés de voitures d'origine nipponne radicalement modifiées, des Ferrari, Lamborghini et Porsche s'affrontent pour le titre si convoité. Pour la saison 1995, Toyota a engagé une armada de Supra GT spécialement préparées. Sous une carrosserie ressemblant à celle d'une Supra, Toyota a concentré toute sa technologie de haute compétition. Le moteur 4 cylindres turbocompressé de 2.140 cm³ provient de la Toyota Eagle Mk. III qui participa aux courses IMSA aux USA en 1993. La boîte de vitesse séquentielle à 6 rapports X-Trac transmet la puissance phénoménale du

1973年にシグマ・オートモーティブとしてル・マン24時間レースに初挑戦して以来、レーシングシーンに深い関わりを持つチーム・サード。そのチーム・サードが1995年シーズンの全日本GT選手権を闘うマシンとして投入したのがトヨタ・スーブラGTです。スタイルは市販車の面影を残すものの、ボンネットにはスリット状のエアアウトレットが設けられ、リヤには大型のウイングを装着、またフロントにオーバーフェンダーを装備し、リヤはフェンダー全体に膨らんだパネルをかぶせ、その上にオーバーフェンダーを装備するという凝った構成となっています。エンジンは1993年のアメリカのIMSA Aレースで圧倒的な強さを誇ったレーシングマシン、トヨタ・イーグルMk.IIIのエンジンをモディファイした排気量2140ccの4気筒シングルターボ。軽量コンパクトなエンジンを、エンジンルームのできる限り後ろの低い位置に搭載して、優れた前後の重量配分を実現。そして、空いたフロントスペース

wheels. Four wheel double wishbone suspension components were taken from another Toyota prototype racer, the TS010. The body shell was extensively modified to obtain even better aerodynamics. Additional air intakes and outlets, oversized fenders and a huge rear spoiler, gave its massive silhouette and even more aggressive appearance. Four different racing teams used the Supra during the '95 season. Among them, the Toyota Sard racing team used the skilled driver Jeff Krosnoff. The Toyota Sard Supra pleased the racing fans with its outstanding performance throughout the season.

brachte die beachtliche Leistung dieses Motors wirkungsvoll auf die Hinterräder. Die Bauteile der Doppelquerlenker-Aufhängung aller vier Räder wurden von einem anderen Rennwagen-Prototyp TOYOTA's, dem TS010, übernommen. Die Karosserie wurde zur Erzielung einer besseren Aerodynamik umfangreichen Änderungen unterzogen. Zusätzliche Luft-Ein- und Ausflüsse, überbreite Kotflügel und ein riesiger Spoiler hinten gaben ihrer wichtigen Silhouette ein noch aggressiveres Aussehen. Vier verschiedene Renn-Teams setzten den SUPRA in der Saison 95 ein. Unter diesen auch das Team TOYOTA SARD, der sehr routinierte Fahrer JEFF KROSNOFF gesteuert. Der TOYOTA SARD SUPRA erfreute die Rennsportfans während der gesamten Saison mit herausragender Leistung.

moteur aux Roues arrière. La suspension à 4 roues indépendantes et double triangulation a été empruntée à un autre prototype Toyota, le TS010. La carrosserie a été profondément remaniée afin d'obtenir le meilleur écoulement aérodynamique. Des entrées et évacuations d'air additionnelles mais aussi des passages de roues élargis et un spoiler surdimensionné donnent à la voiture un aspect imposant et agressif. Quatre équipes différentes ont engagé des Supra GT durant la saison 1995. Parmi eux figure l'équipe Toyota Sard avec se pilote de premier plan, Jeff Krosnoff. La Toyota Supra GT Sard fit vibrer les fans de sport automobile japonais tout au long de la saison.

には大型のインタークーラーが水平にマウントされています。トランスミッションはXトラック製の6速シーケンシャルを採用。足まわりは上下にAアームを使用したダブルウィッシュボーン・サスペンション、しかも一部のパーツにトヨタのプロトタイプ・レーシングカーT S010のものが使われるなど、メカニズムはまさに純レーシング仕様といえる仕上がりです。また、室内は車体剛性を高めるロールケージが張り巡らされ、ドライビングシートは重量配分の関係で後方へ下げられ、それにともなってステアリングシャフトも長く伸ばされています。1994年の後半戦にJ.クロスノフのドライブでテスト参戦したサード・スーブラGTは、デビュー戦となった第4戦菅生で予選2位を獲得、続く最終戦の美祿ではポールポジションを獲得し、翌シーズンの活躍が期待されたのです。そして本格的な参戦となった1995年、第1戦と第5戦で3位入賞を果たすなど、常に上位を走る健闘を見せたのです。



⚠ VORSICHT!

★Bevor Sie mit dem Zusammenbau beginnen, sollten Sie alle Anweisungen gelesen und verstanden haben. Falls ein Kind das Modell zusammenbaut, sollte ein beaufsichtigender Erwachsener die Bauanleitung ebenfalls gelesen haben.

★Beim Zusammenbau dieses Bausatzes werden Werkzeuge einschließlich Messer verwendet. Zur Vermeidung von Verletzungen ist besondere Vorsicht angebracht.

★Wenn Sie Farben und/oder Kleber verwenden (nicht im Bausatz enthalten), beachten und befolgen Sie die dort beiliegenden Anweisungen. Nur Klebstoff und Farben für Plastik verwenden.

★Bausatz von kleinen Kindern fernhalten. Verhüten Sie, daß Kinder irgendwelche Bauteile in den Mund nehmen oder Plastiktüten über den Kopf ziehen.

⚠ PRECAUTION

★Bien lire et assimiler les instructions avant de commencer l'assemblage. La construction du modèle par un enfant doit s'effectuer sous la surveillance d'un adulte.

★L'assemblage de ce kit requiert de l'outillage, en particulier des couteaux de modélisme pour éviter toute blessure.

★Lire et suivre les instructions d'utilisation des peintures et ou de la colle, si utilisés (non inclus dans le kit). Utiliser uniquement une colle et des peintures spéciales pour le polystyrène.

★Garder hors de portée des enfants en bas âge. Ne pas laisser les enfants mettre en bouche ou sucer les pièces, ou passer un sachet vinyl sur la tête.

★下図の工具を用意して下さい。

- ★Tools recommended
- ★Benötigtes Werkzeug
- ★Outils nécessaires

接着剤 (プラスチック用)
Cement
Kleber
Colle



ニッパー
Side cutter
Zwickzange
Pince coupante

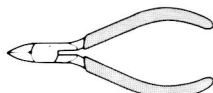

ナイフ
Modeling knife
Modelliermesser
Couteau de modéliste

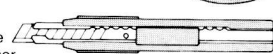

ピンセット
Tweezers
Pinzette
Précettes



はさみ
Scissors
Schere
Ciseaux

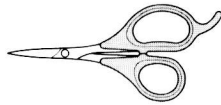

● 塗装指示のマークです。タミヤカラーのカラーナンバーで指示しました。

This mark denotes numbers for Tamiya Paint colors.

| | |
|-------|---|
| TS-26 | ●ビュアーホワイト / Pure white / Glanz Weiß / (X-2) Blanc pur |
| X-2 | ●ホワイト / White / Weiß / Blanc |
| X-3 | ●ロイヤルブルー / Royal blue / Königsblau / Bleu Royal |
| X-6 | ●オレンジ / Orange / Orange / Orange |
| X-7 | ●レッド / Red / Rot / Rouge |
| X-9 | ●ブラウン / Brown / Braun / Brun |
| X-10 | ●ガンメタル / Gun metal / Metall-Grau / Gris acier |
| X-11 | ●クロームシルバー / Chrome silver / Chrom-Silber / Aluminium chromé |
| X-12 | ●ゴールドリーフ / Gold leaf / Gold glänzend / Doré |
| X-13 | ●メタリックブルー / Metallic blue / Blau-Metallic / Bleu métallisé |
| X-18 | ●セミグロスブラック / Semi gloss black / Seidenglanz Schwarz / Noir satiné |
| X-26 | ●クリアオレンジ / Clear orange / Klar-Orange / Orange translucide |
| X-27 | ●クリアレッド / Clear red / Klar-Rot / Rouge translucide |
| XF-1 | ●フラットブラック / Flat black / Matt Schwarz / Noir mat |
| XF-16 | ●フラットアルミ / Flat aluminum / Matt Aluminium / Aluminium mat |
| XF-56 | ●メタリックグレイ / Metallic grey / Grau-Metallic / Gris métallisé |
| XF-63 | ●シャーマングレイ / German grey / Deutsches Grau / Gris Panzer |
| XF-66 | ●ライトグレイ / Light grey / Hellgrau / Gris clair |

⚠ 注意

●このキットは組み立てモデルです。作る前に必ず説明書を最後までお読み下さい。また小学生などの低年齢の方が組み立てる時は、保護者の方もお読み下さい。

●工具の使用には十分注意して下さい。特にナイフ、ニッパーなどのケガ、事故に注意して下さい。

●接着剤や塗料は、必ずプラスチック用をお使い下さい。

●接着剤や塗料は使用する前にそれぞれの注意書きをよく読み、指示に従って正しく使用し、使用する時は換気に十分注意して下さい。

●小さなお子様のいる所での作業は避けて下さい。小さな部品の飲み込みや、ビニール袋をかぶっての窒息などの危険な状況が考えられます。

⚠ CAUTION

★Read carefully and fully understand the instructions before commencing assembly. A supervising adult should also read the instructions if a child assembles the model.

★When assembling this kit, tools including knives are used. Extra care should be taken to avoid personal injury.

★Read and follow the instructions supplied with paints and/or cement, if used (not included in kit). Use plastic cement and paints only.

★Keep out of reach of small children. Children must not be allowed to suck any part, or pull vinyl bag over the head.

1 フロントアクスルのくみ立て
Front axles
Vorderachse
Essieu avant

この矢印のところは接着しません。
Do not cement.
Nicht kleben.
Ne pas coller.

2

フロントアクスルのとりつけ
Attaching front axles
Vorderachsen-Einbau
Fixation des essieux avant

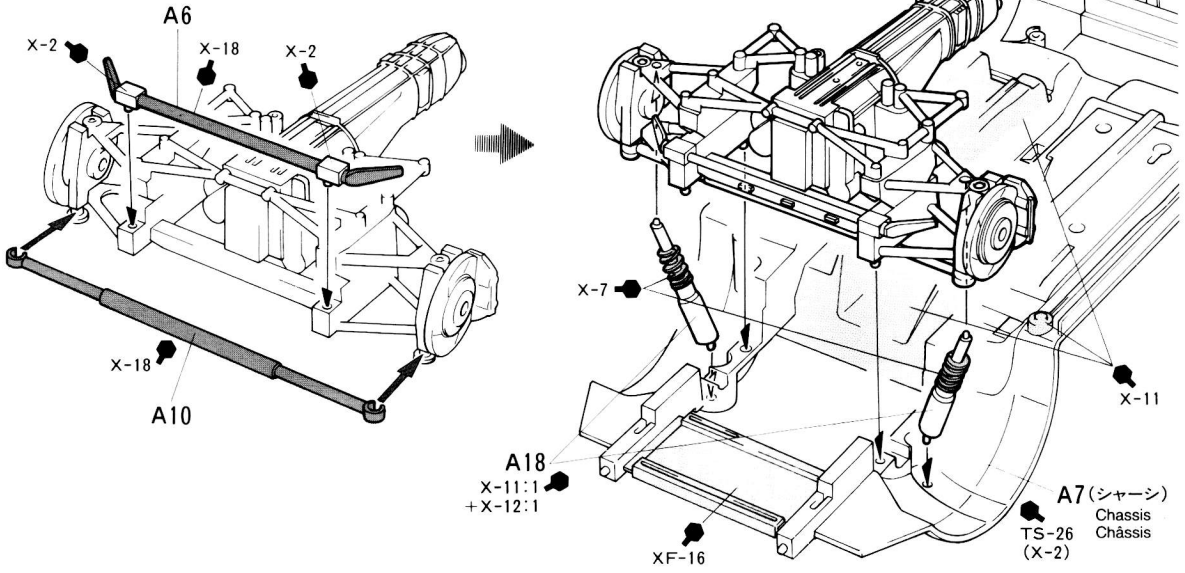

3

リアアクスルのくみため
Rear axles
Hinterachse
Essieux arrière

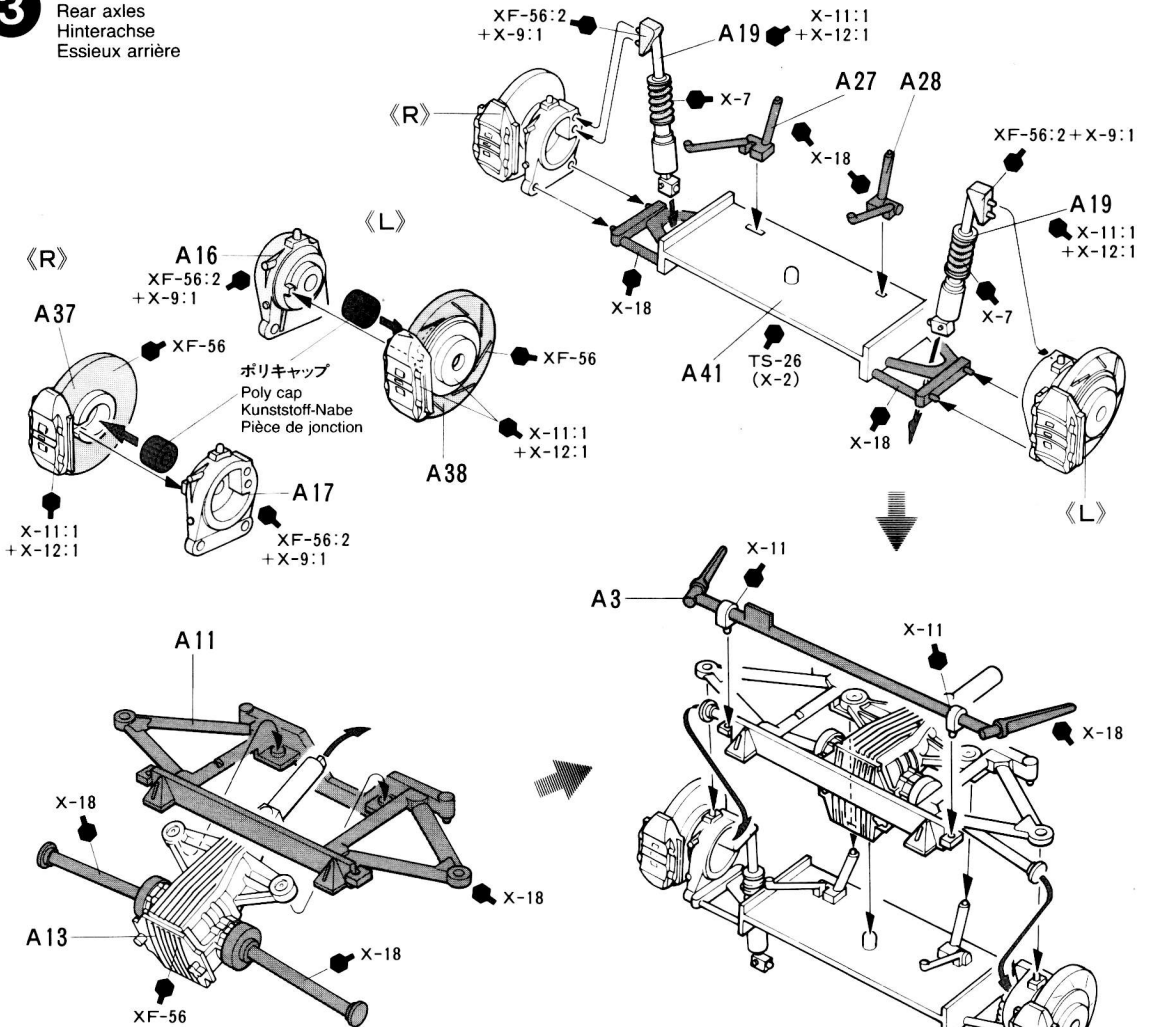

4 リヤアクスルのとりつけ
 Attaching rear axles
 Hinterachsen-Einbau
 Fixation des essieux arrière

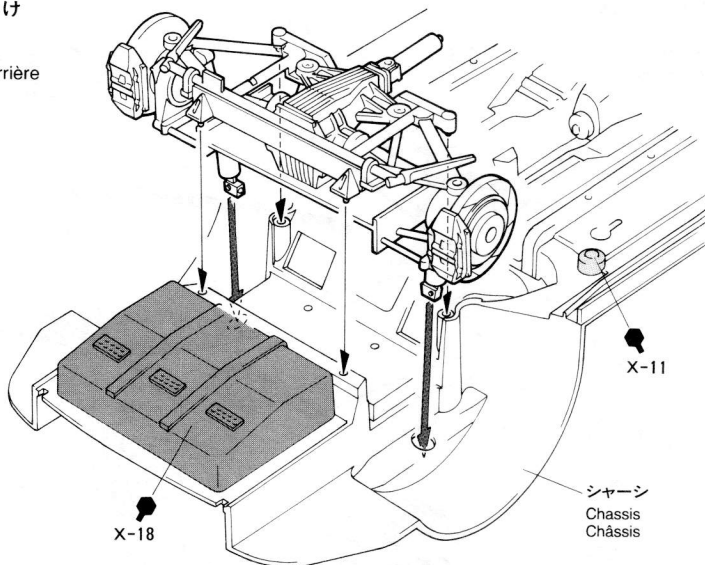

5 フロントアンダーパネルのとりつけ
 Front underguard
 Vordere Bodengruppe
 Protection inférieure avant

《B23》

指示の番号のスライドマークをはります。
 Number of decal to apply.
 Nummer des Abziehbildes, das anzubringen ist.
 Numéro de la décalcomanie à utiliser.

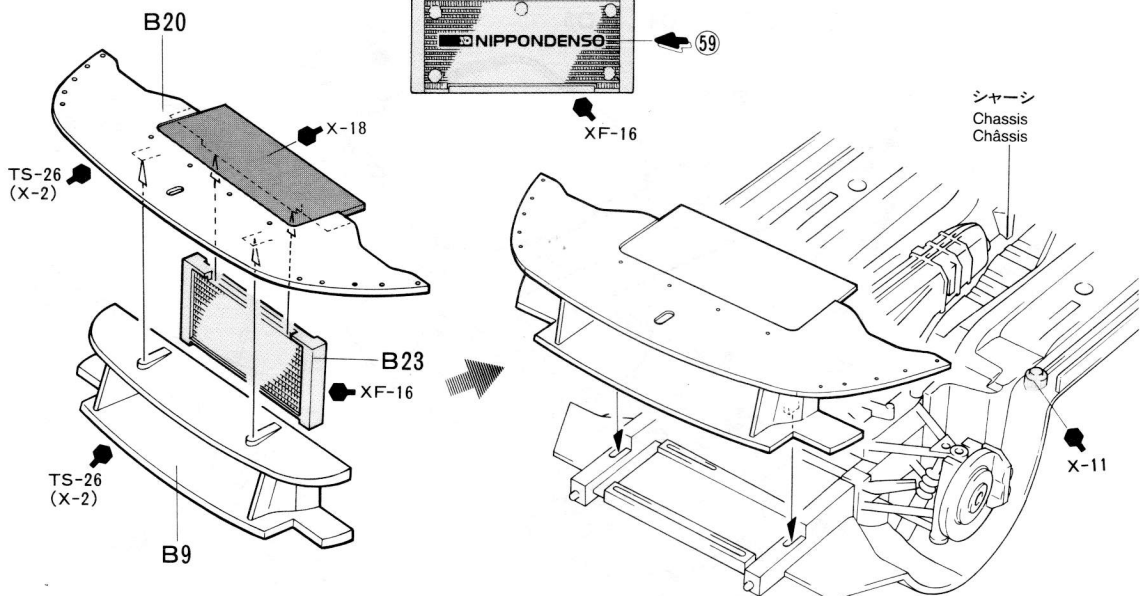

6 ホイールのくみため
 Wheel assembly
 Rad-Zusammenbau
 Assemblage des roues

★各2コ作ります。
 ★Make 2 each.
 ★Je 2 Satz anfertigen.
 ★Faire 2 jeux de chaque.

《C1,C2》

《R》

タイヤ(大)
 Tire (large)
 Reifen (groß)
 Pneu (grande)

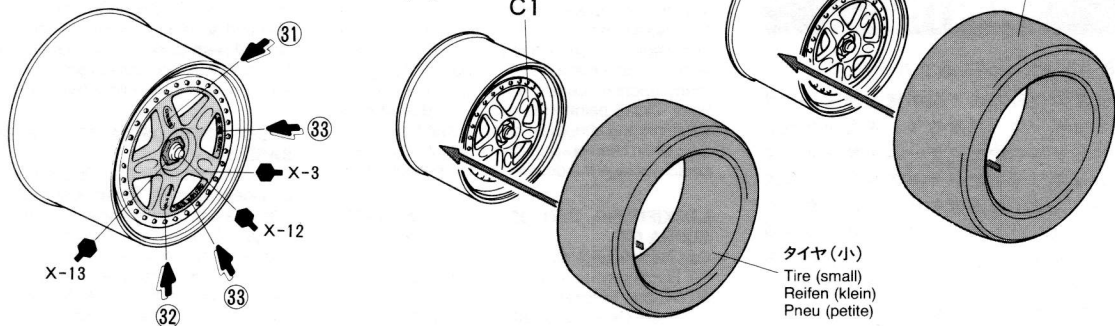

7 ホイールのとりつけ
 Attaching wheels
 Einbau der Räder
 Fixation des roues

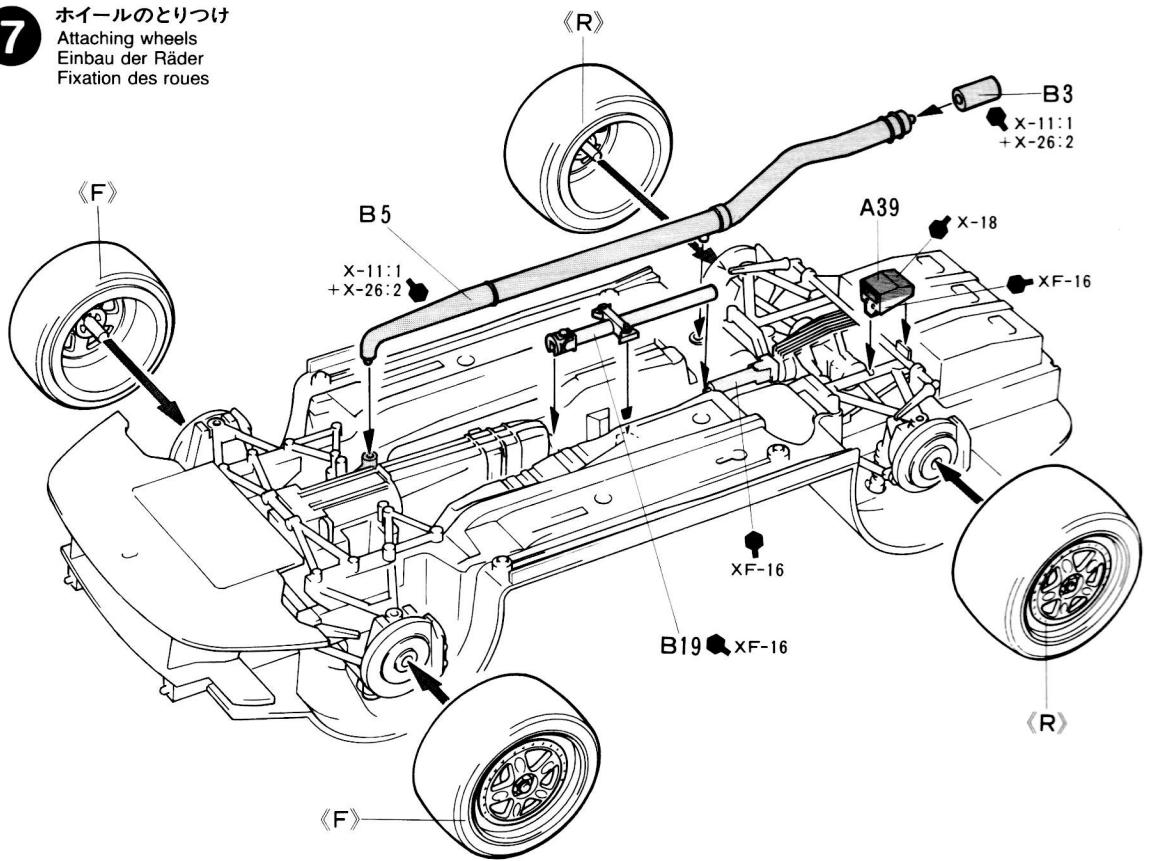

8 内装部品のとりつけ
 Interior assembly
 Innenraum-Zusammenbau
 Assemblage de l'habitacle

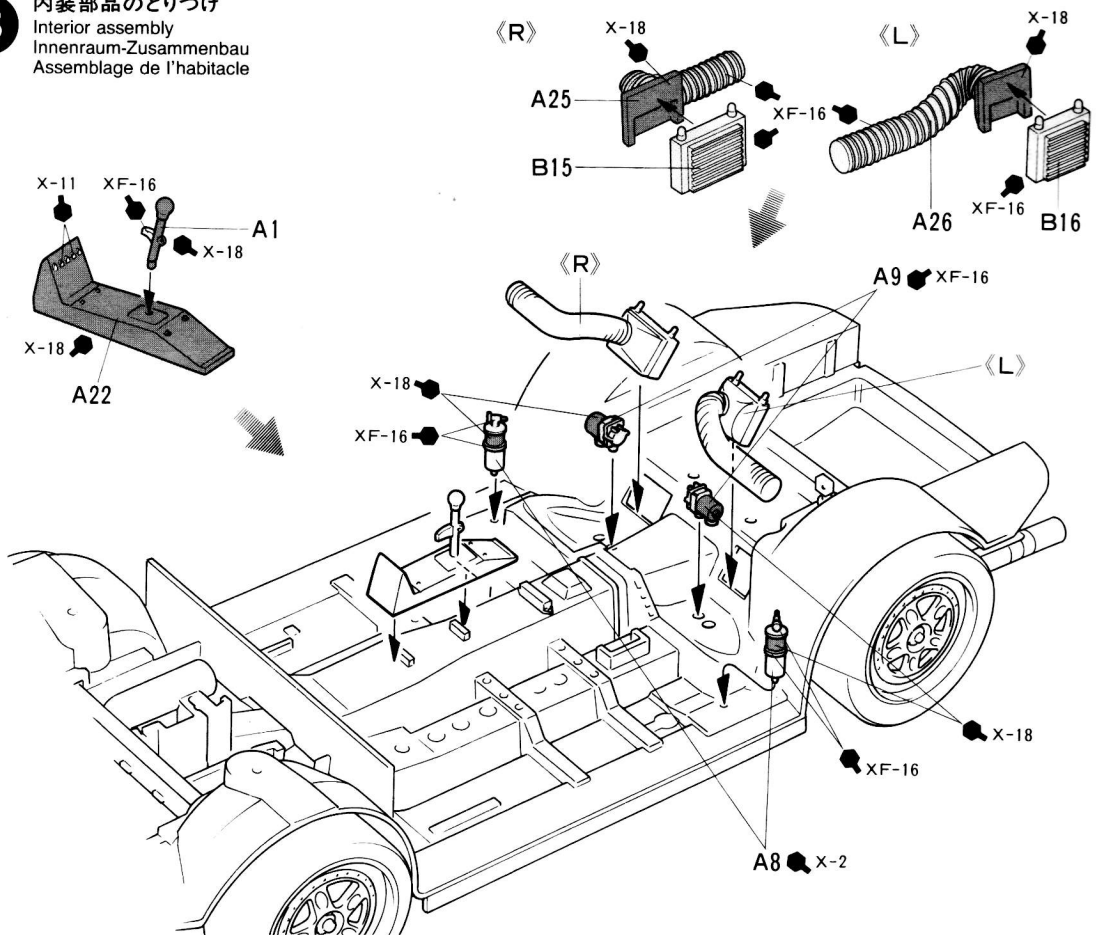

9 シートのとりつけ
 Attaching seat
 Sitz-Einbau
 Fixation du siège

A21 ★下図を参考に塗装、マーキングします。
 ★Refer below for details of seat.
 ★Für Details zum Sitz siehe unten.
 ★Se référer ci-dessous pour les détails du siège.

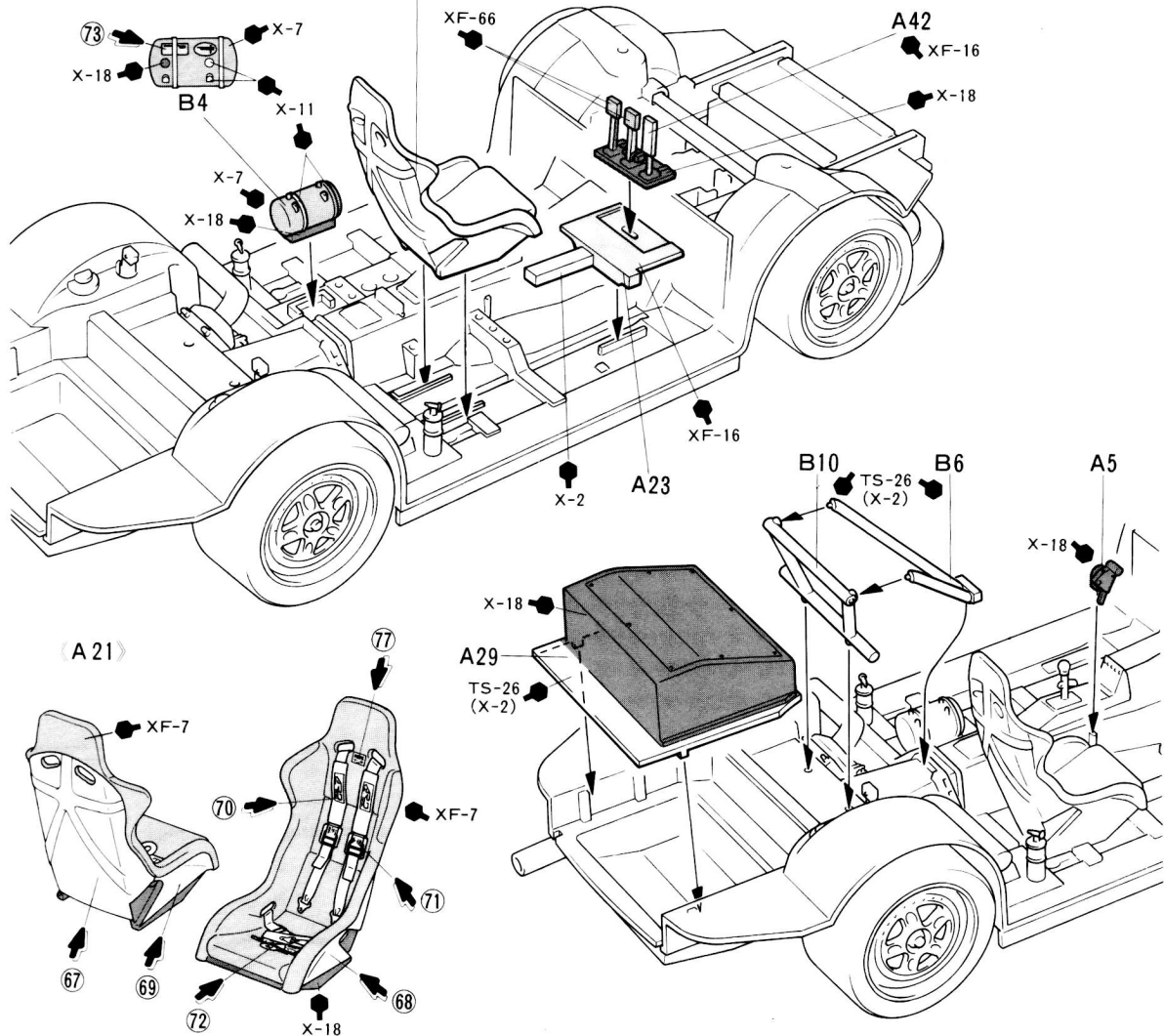

10 ロールケージのくみため
 Roll cage
 Rollkäfig
 Arceau de sécurité

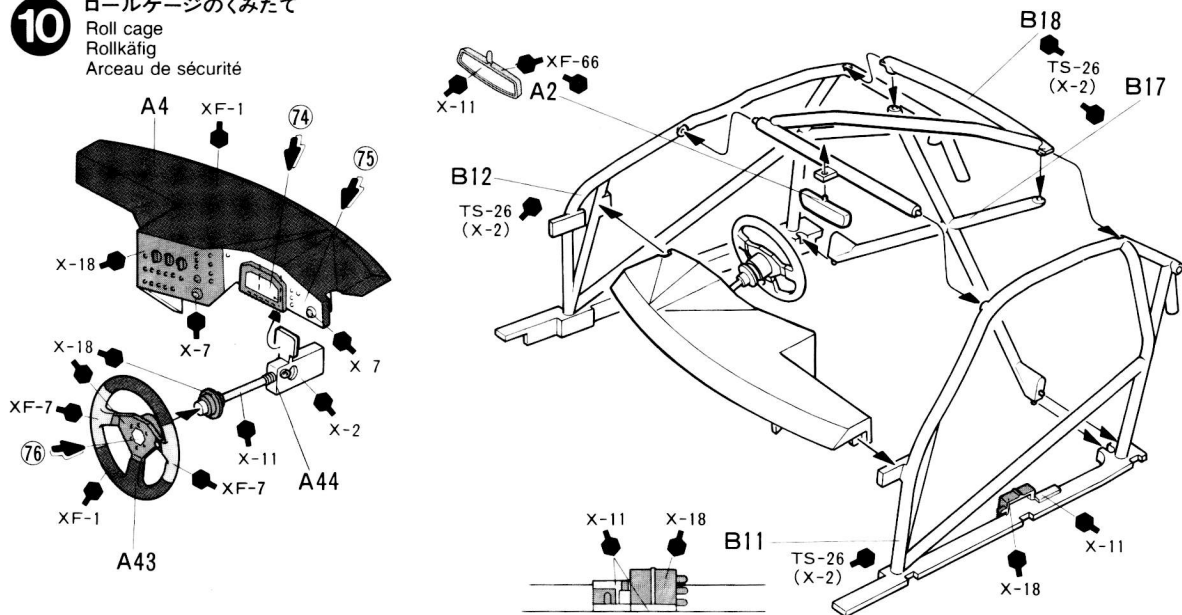

11**ロールケージのとりつけ**

Attaching roll cage

Rollkäfig-Einbau

Fixation de l'arceau de sécurité

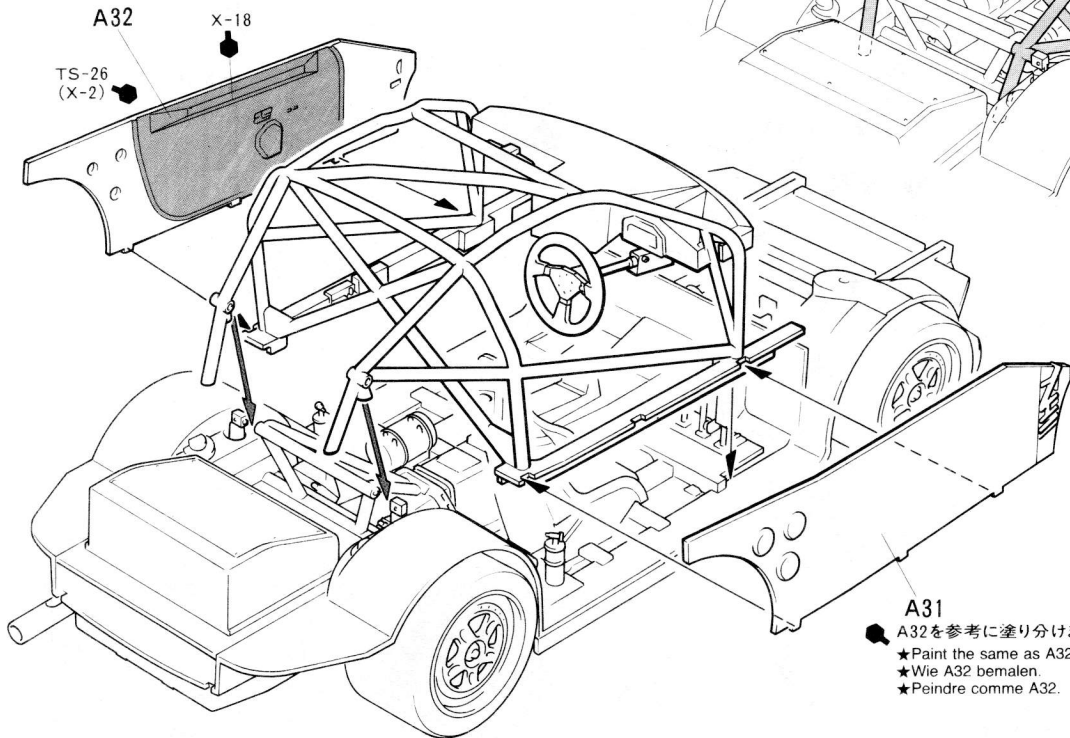
**A31**

A32を参考に塗り分けます。

★Paint the same as A32.

★Wie A32 bemalen.

★Peindre comme A32.

12**オーバーフェンダーのとりつけ**

Attaching fenders

Kotflügel-Einbau

Fixation des passages de roue

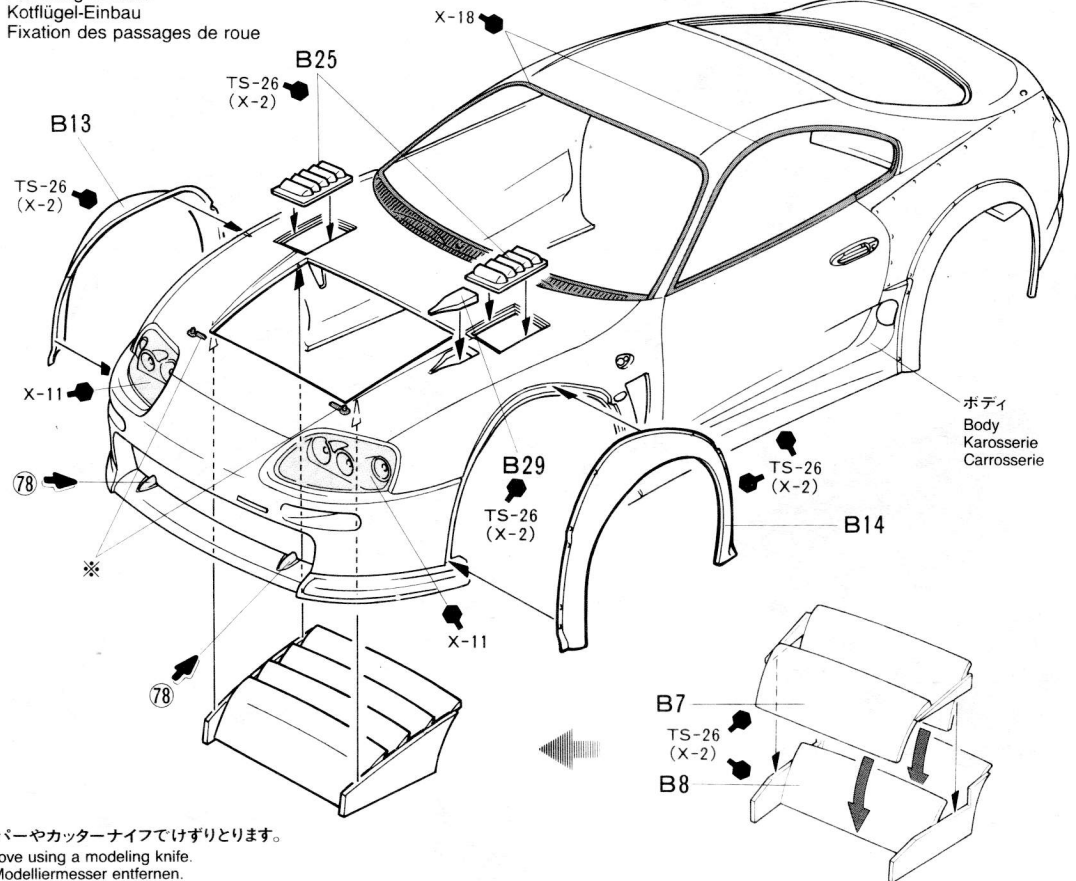
ボディ
Body
Karosserie
Carrosserie

※ニッパーやカッターナイフでけずり取ります。

※ Remove using a modeling knife.

※ Mit Modelliermesser entfernen.

※ Enlever en utilisant un cutter.

13

ウインドウのとりつけ

Attaching windows
Scheiben-Einbau
Fixation des vitres

- ★メッシュを図の形に2枚切りぬきます。
- ★Trim mesh into size/shape shown. Make 2.
- ★Das Gitter wie gezeigt zuschneiden. 2 Satz anfertigen.
- ★Découper le treillis selon le patron ci-dessous. Faire 2 jeux.

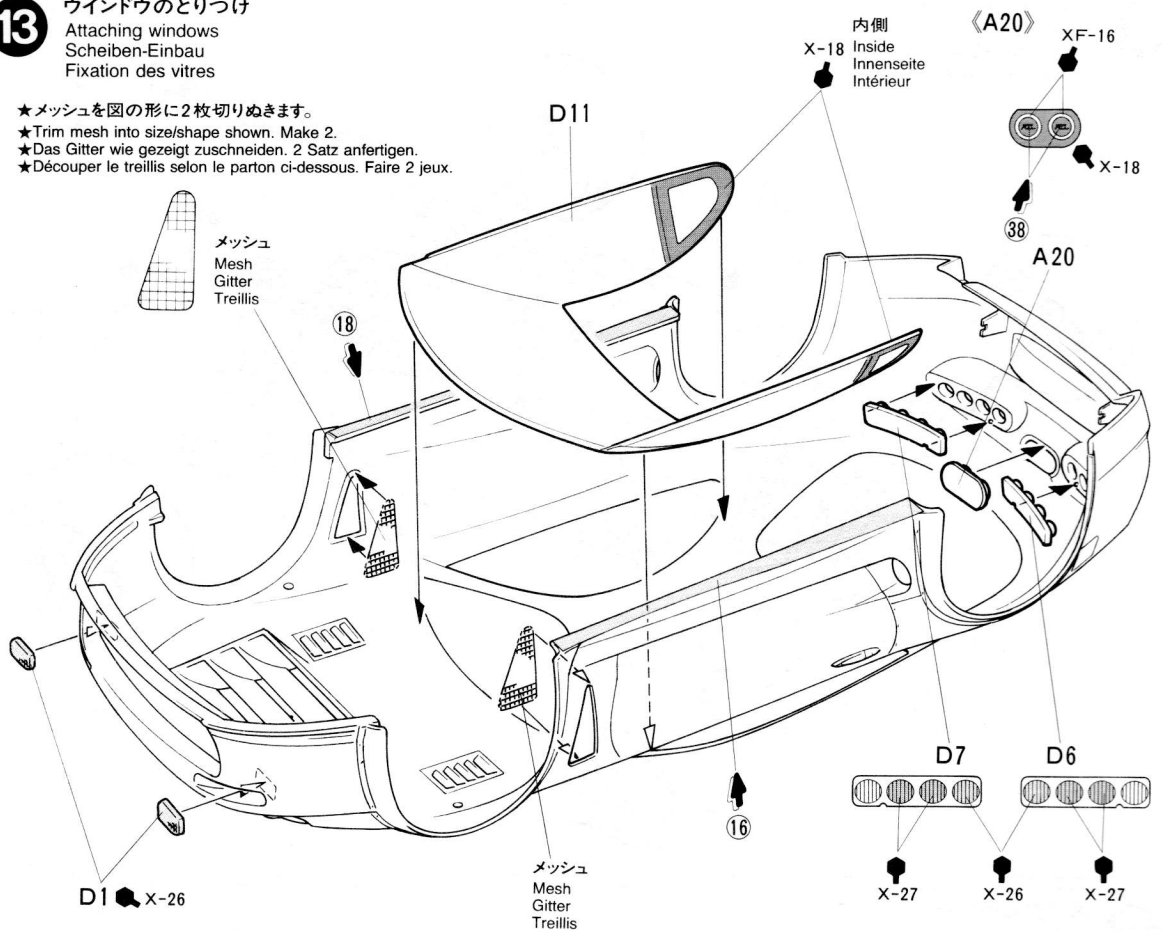

14

ボディのとりつけ

Attaching body
Karosserie aufsetzen
Fixation de la carrosserie

- ★シャーシの後側から、ボディを広げるようにしてとりつけます。
- ★Attach while spreading body. Attach from the rear.
- ★Beim Einbau Karosserie etwas auseinanderdehnen. Erst hinten einbauen.
- ★Monter en écartant la carrosserie. Attacher d'abord l'arrière.

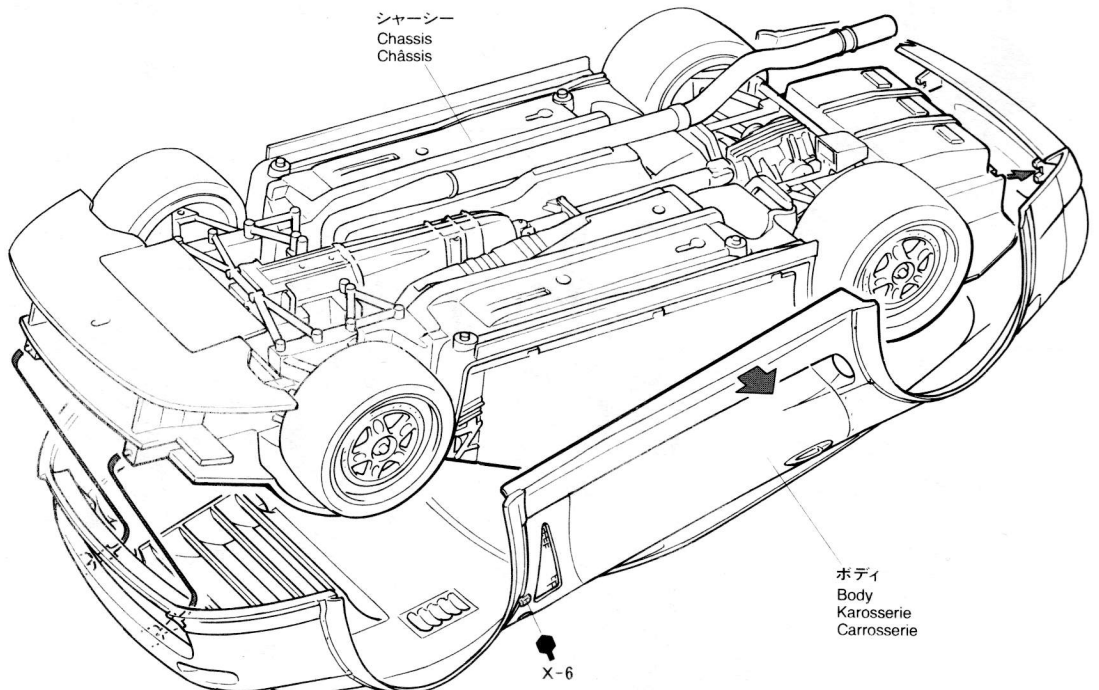

15

ボディ外装部品のとりつけ
 Attaching body parts
 Karosserieteile-Einbau
 Fixation des accessoires

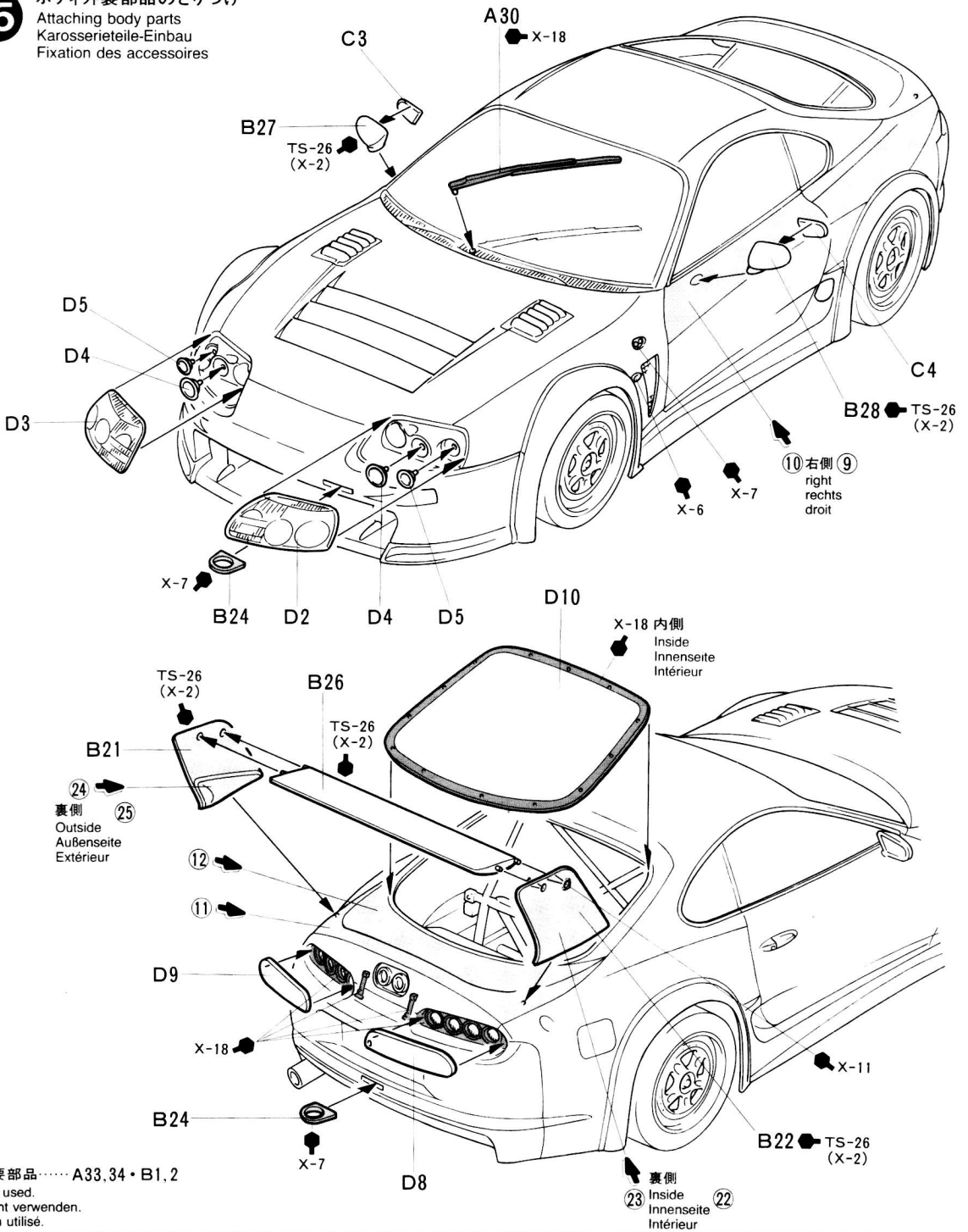

不要部品……A33.34・B1.2
 Not used.
 Nicht verwenden.
 Non utiliser.

PAINTING

《サード・スープラ GTの塗装》

1995年の全日本GT選手権で活躍を見せたトヨタ・スープラGT。4台が参戦したスープラの中で、チーム・サードのマシンはホワイトとレッドのシンプルなカラーリングで仕上げられていました。ボディに貼られた多くのスポンサーマークはP10を参考に貼って下さい。また、それ以外のマークや塗装指示は説明図中に示しました。入念な塗装がモデルをぐんと引き立てます。

PAINTING THE '95 TOYOTA SARD SUPRA GT
 The model represents the Toyota Sard Supra GT racing machine as used during the '95 Japanese GT Car Championships. The body was painted a two-tone white and red. Apply the many sponsor decals referring to the instructions. Detail painting is called out during construction and should be done at that time. Take care when overspraying the model with clear, as it could damage the decals if not properly applied.

LACKIERUNG DER 95er TOYOTA SARD SUPRA GT
 Das Modell zeigt den TOYOTA SARD SUPRA GT Rennwagen so, wie er bei der Japanischen GT-Wagen Meisterschaft 95 eingesetzt wurde. Die Karosserie war zweifarbig in Weiß und Rot lackiert. Bringen Sie die vielen Sponsorenauf-

kleber gemäß Anleitung an. Die Detail-Bemalung wird im jeweiligen Bauabschnitt beschrieben und sollte dort vorgenommen werden. Vorsicht ist beim Übersprühen des Modells mit Klarlack geboten, bei unsachgemäßer Anwendung könnten die Abziehbilder beschädigt werden.

DECORATION DE LA TOYOTA SUPRA GT SARD 1995
 Le modèle représente la Toyota Supra GT Sard engagée dans le Championnat Japonais GT 1995. La carrosserie porte une livrée blanche et rouge. Appliquer les nombreux décals de sponsors en se référant aux instructions. La peinture des détails est à réaliser lors du montage de votre modèle. Vernir celui-ci avec précaution, le vernis pouvant endommager les décalcomanies.

APPLYING DECALS

《スライドマークのはりかた》

- 1 はりたいマークをハサミで切りぬきます。
- 2 マークをぬるま湯に10秒ほどひたしてからタオル等の布の上におきます。
- 3 台紙のはしを手でもち、貼る所にマークをスライドさせてモデルに移して下さい。
- 4 指に少し水をつけてマークをぬらしながら、正しい位置にずらしませう。
- 5 やわらかい布でマーク内側の気泡をおし出ししながら、おしつけるようにして水分をとります。

DECAL APPLICATION

1. Cut off decal from sheet.
2. Dip the decal in tepid water for about 10 sec. and place on a clean cloth.
3. Hold the backing sheet edge and slide decal onto the model.
4. Move decal into position by wetting decal with finger.
5. Press decal gently down with a soft cloth until excess water and air bubbles are gone.

ANBRINGUNG DES ABZIEHBILDES

1. Abziehbild vom Blatt ausschneiden.
2. Das Abziehbild ungefähr 10 Sek. in lauwarmes Wasser tauchen, dann auf sauberen Stoff legen.
3. Die Kante der Unterlage halten und das Abziehbild auf das Modell schieben.
4. Das Abziehbild an die richtige Stelle schieben und dabei mit dem Finger das Abziehbild naßmachen.
5. Das Abziehbild mit weichem Stoff ganz andrücken, bis kein überflüssiges Wasser und keine Luftblasen mehr vorhanden sind.

APPLICATION DES DÉCALCOMANIES

1. Découpez la décalcomanie de sa feuille.
2. Plongez la décalcomanie dans de l'eau tiède pendant 10 secondes environ et posez sur un linge propre.
3. Retenez la feuille de protection par le côté et glissez la décalcomanie sur le modèle réduit.
4. Placez la décalcomanie à l'endroit voulu en la mouillant avec un de vos doigts.
5. Pressez doucement la décalcomanie avec un tissu doux jusqu'à ce que l'eau en excès et les bulles aient disparu.

MARKINGS

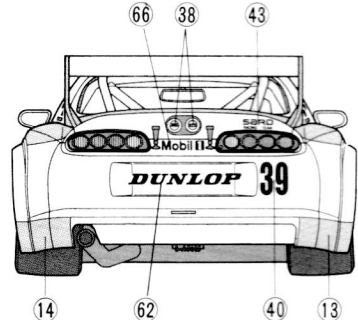
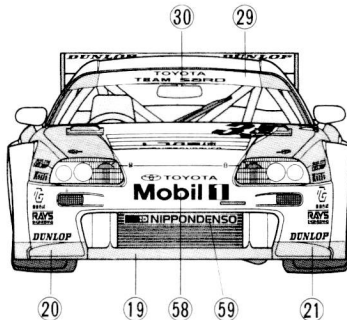
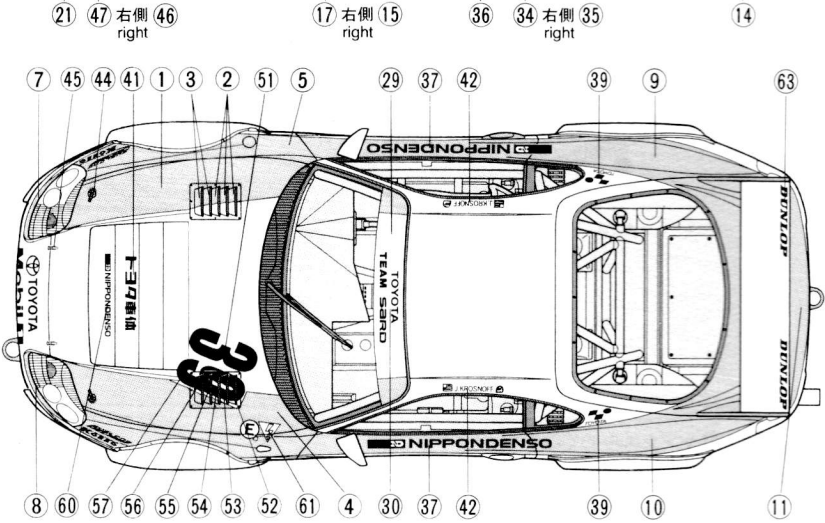
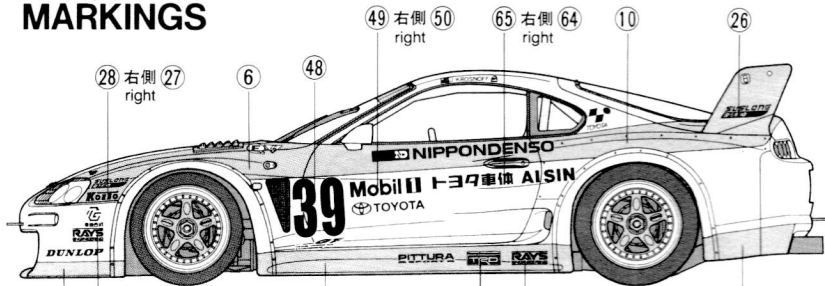

AFTER MARKET SERVICE CARD

When purchasing Tamiya replacement parts, please take or send this form to your local Tamiya dealer so that the parts required can be correctly identified and supplied. Please note that specifications, availability and price are subject to change without notice.

Parts code

0332211.....Body
 9002583.....A Parts
 0002972.....B Parts
 0002973.....C Parts
 9002564.....D Parts
 1402347.....Decal

1052369.....Instructions
 9402274.....Tire Bag

Front Tire x 2 Rear Tire x 2
 2x3mm Poly Cap x 4 Mesh x 1

ITEM 24167

★部品請求には右のカードが必要でず。部品請求なさる方はカードの住所、氏名、電話番号欄をしっかりとご記入下さい。

●振替料金が安く便利な郵便振替もご利用下さい。ご利用法は下記をご参考下さい。

《郵便振替のご利用法》

お近くの郵便局にある郵便振替払込用紙の通信欄(通常裏面にあります)に、ITEM番号、スケール、製品名、数量を必ずご記入下さい。そして表面の口座番号欄に00810-9-1118、加入者名欄に株田宮模型、金額欄に必要な部品の合計金額を記入します。そして払込人住所氏名欄に、あなたの住所、氏名、郵便番号、電話番号をご記入いただき、代金をそえて郵便局の窓口にお出し下さい。また郵便振替をご利用になる時は右のカードは必要ありません。

右記の価格は予告なく変更となる場合がありますので御了承下さい。

《イタレリ製キット購入法》イタレリ製キットのご注文は当社アフターサービスをご利用下さい。イタレリ製品の一覧をご用意してあります。お問い合わせはお電話でアフターサービス係までご連絡下さい。

TOYOTA SARD SUPRA GT



1/24トヨタサードスープリ

部品を紛失したり、破損なきった方は、このカードの必要部品を丸てかこみ代金を現金書留又は定額為替で田宮模型アフターサービス係までお申し込み下さい。

お問合せ電話番号 静岡 054-283-0003
 東京 03-3899-3765 (静岡へ自動転送)
 営業時間/平日(月～金曜日)8:00～17:00 祝日▶休み

ホティ.....560円
 Aパーツ.....580円
 Bパーツ.....560円
 Cパーツ.....280円
 Dパーツ.....490円
 タイヤ袋詰.....290円
 マーク.....310円
 説明図.....320円

パーツ価格は予告なく変更することがあります。

For Japanese use only!

☆ITEM 24167

住所

電話 () -

氏名



静岡市恩田原3-7 下422-8610

PRINTED IN PHILIPPINES