

8433
1:48

F6F-3 Hellcat

eduard
WEEKEND
EDITION

PLASTIC PARTS

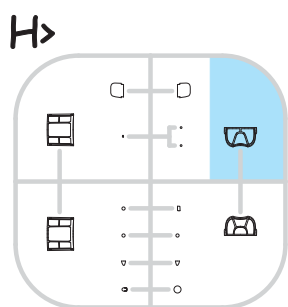
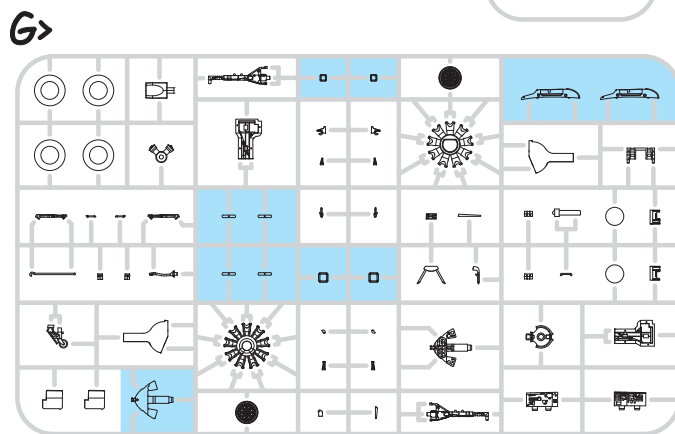
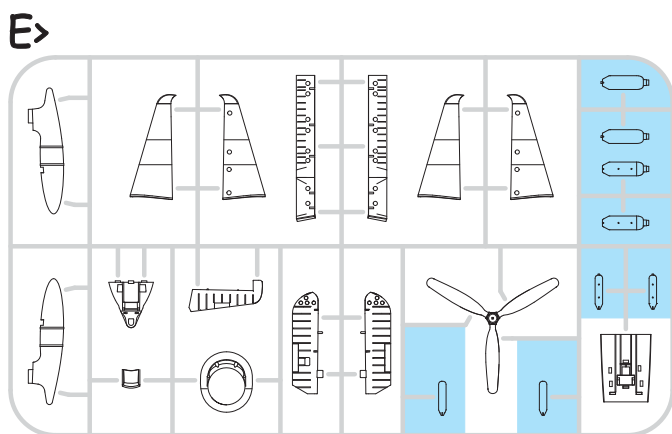
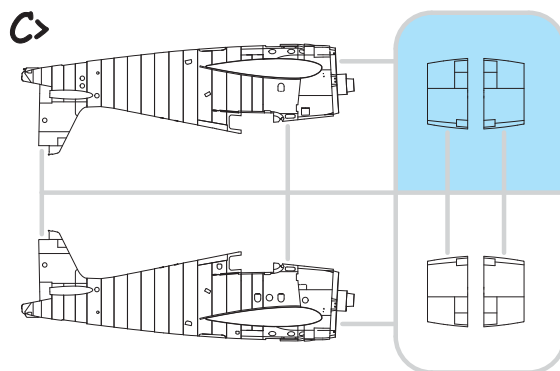
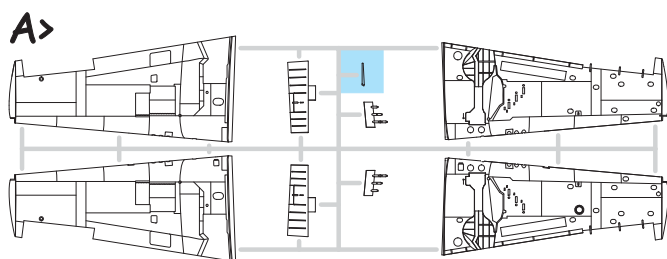

| Mr.COLOR | |
|----------|--------------|
| C11 | LIGHT GRAY |
| C14 | NAVY BLUE |
| C27 | INTER. GREEN |
| C33 | FLAT BLACK |
| C47 | CLEAR RED |
| C48 | CLEAR YELLOW |
| C72 | INTER. BLUE |
| C137 | TIRE BLACK |
| C138 | CLEAR GREEN |
| C306 | GRAY |
| C316 | WHITE |
| C319 | LIGHT GREEN |

| HOBBY COLOR |
|-------------|
| H344 RUST |

| Mr. METAL COLOR |
|-------------------|
| MC214 DARK IRON |
| MC218 ALUMINIUM |

ATTENTION * UPOZORNĚNÍ * ACHTUNG * ATTENTION

- (GB)** Carefully read instruction sheet before assembling. When you use glue or paint, do not use near open flame and use in well ventilated room. Keep out of reach of small children. Children must not be allowed to suck any part, or pull vinyl bag over the head.
- (CZ)** Před započatím stavby si pečlivě prostudujte stavební návod. Při používání barev a lepidel pracujte v dobře větrané místnosti. Lepidla ani barvy nepoužívejte v blízkosti otevřeného ohně. Model není určen malým dětem, mohlo by dojít k požití drobných dílů.
- (D)** Von dem Zusammensetzen die Bauanleitung gut durchlesen. Kleber und Farbe nicht nahe von offenem Feuer verwenden und das Fenster von Zeit zu Zeit Belüftung öffnen. Bausatz von kleinen Kindern fernhalten. Verhüten Sie, daß Kinder irgendwelche Bauteile in den Mund nehmen oder Plastiktüten über den Kopf ziehen.
- (F)** lire soigneusement la fiche d'instructions avant d'assembler. Ne pas utiliser de colle ou de peinture à proximité d'une flamme nue, et aérer la pièce de temps en temps. Garder hors de portée des enfants en bas âge. Ne pas laisser les enfants mettre en bouche ou sucer les pièces, ou passer un sachet vinyl sur la tête.

INSTRUCTION SIGNS * INSTR. SYMBOLY * INSTRUKTION SINNBILDEN * SYMBOLES

- (?)** OPTIONAL FACULTATIF NACH BELIEBEN VOLBA
- (↵)** BEND PLIER SIL VOUS PLAIT BITTE BIEGEN OHNOUT
- (⊘)** OPEN HOLE FAIRE UN TROU OFFNEN VYVRTAT OTVOR
- (↔)** SYMETRICAL ASSEMBLY MONTAGE SYMÉTRIQUE SYMMETRISCHE AUFBAU SYMETRICKÁ MONTÁŽ
- (⊥)** NOTCH L INCISION DER EINSCHNITT ZÄREZ
- (⊘)** REMOVE RETIRER ENTFERNEN ODŘÍZNOUT

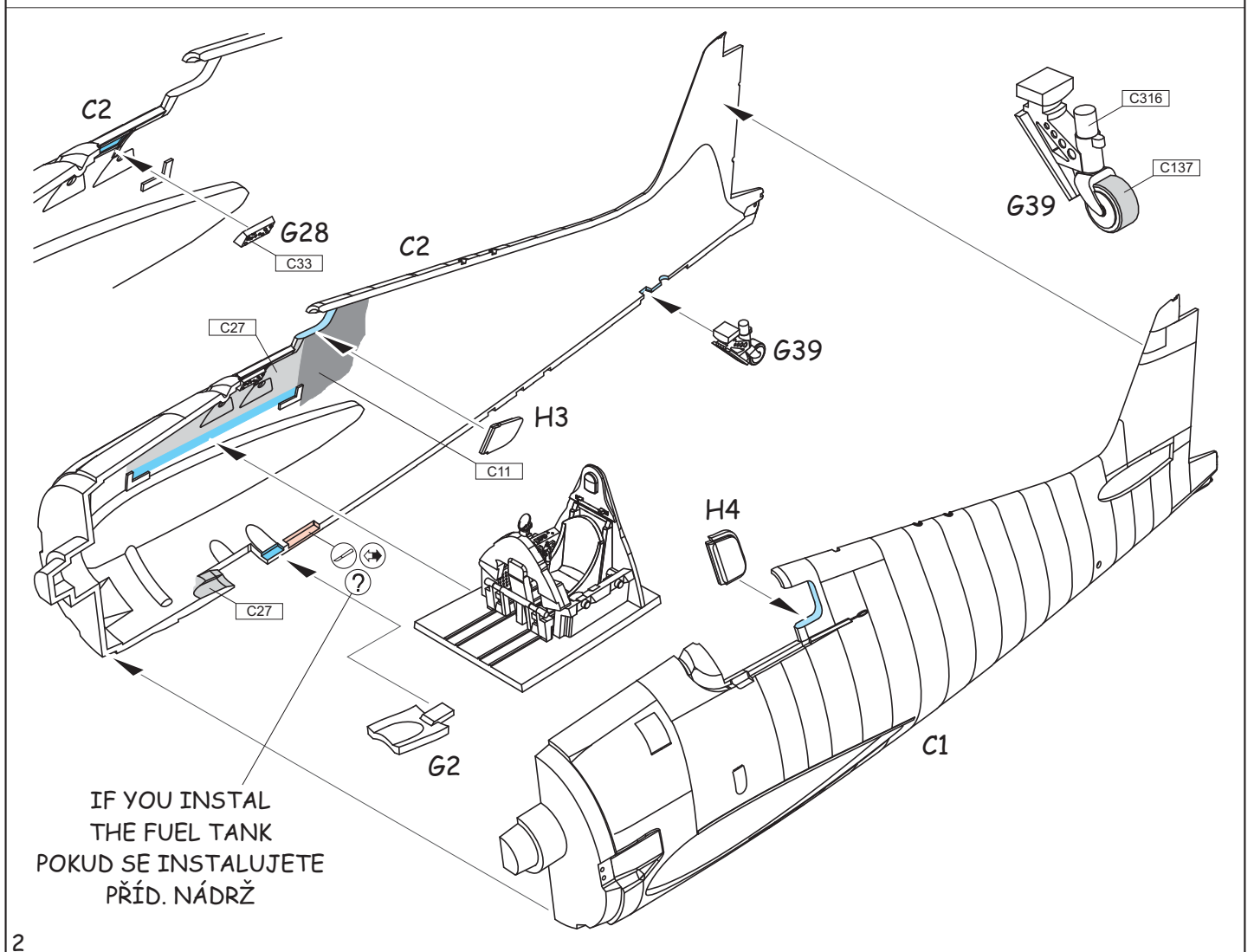
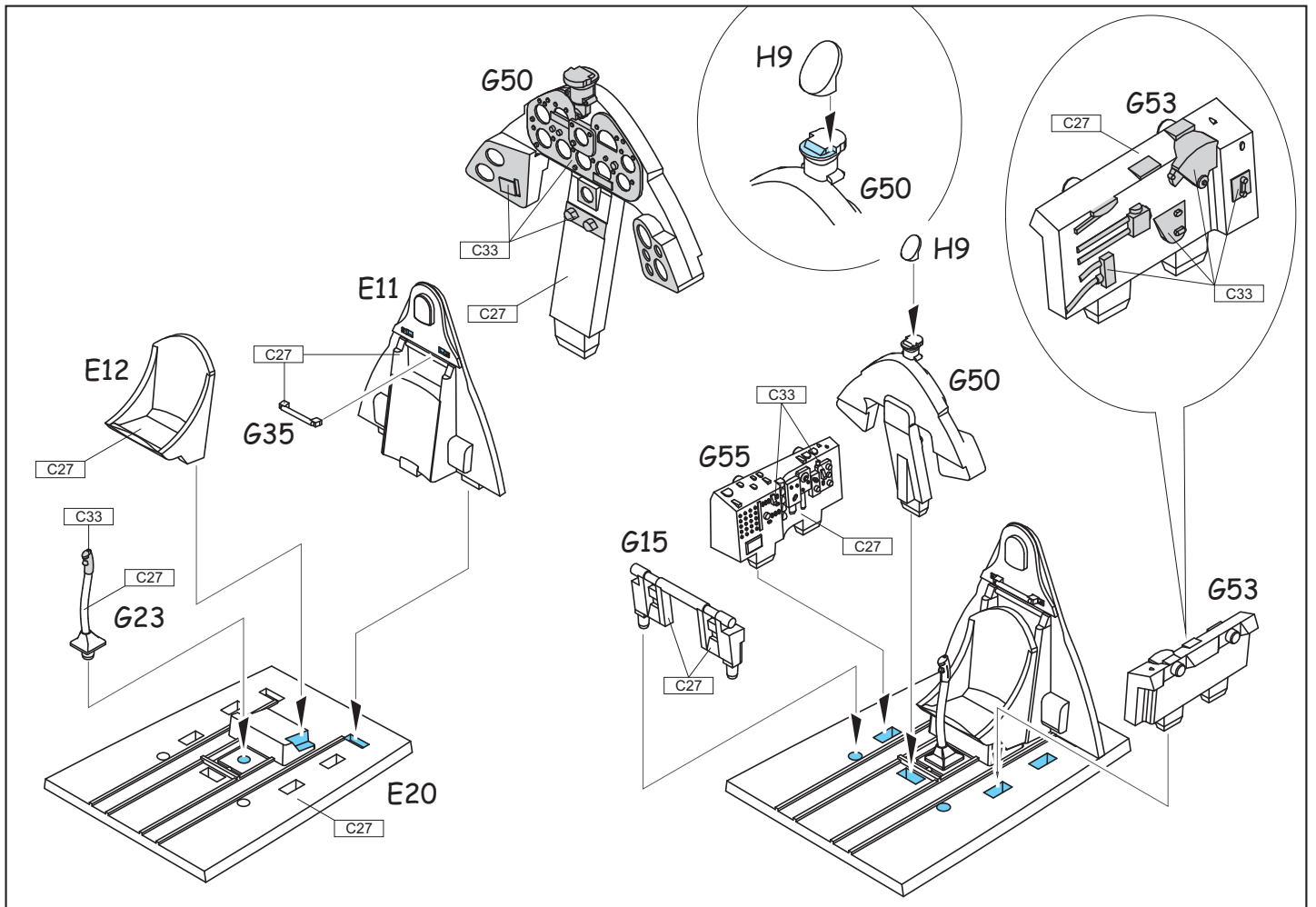

IF YOU INSTALL
THE FUEL TANK
POKUD SE INSTALUJETE
PŘÍD. NÁDRŽ

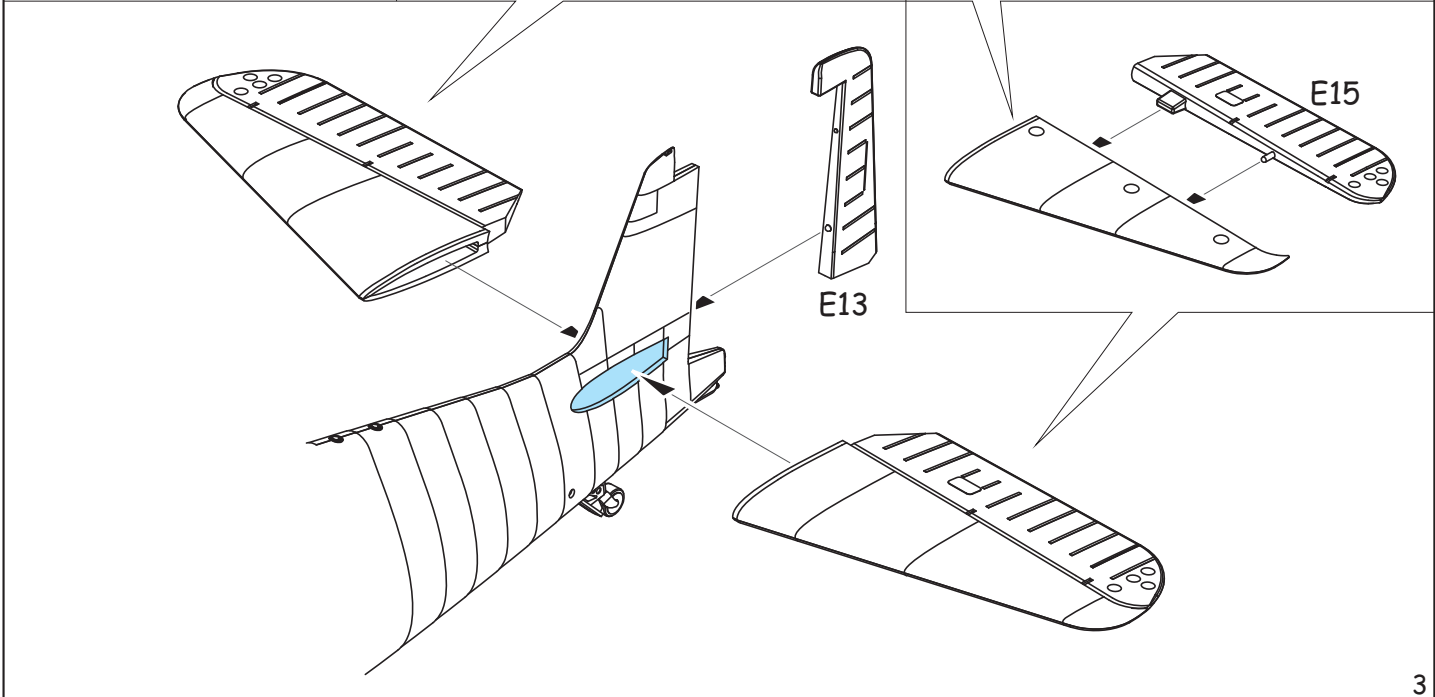
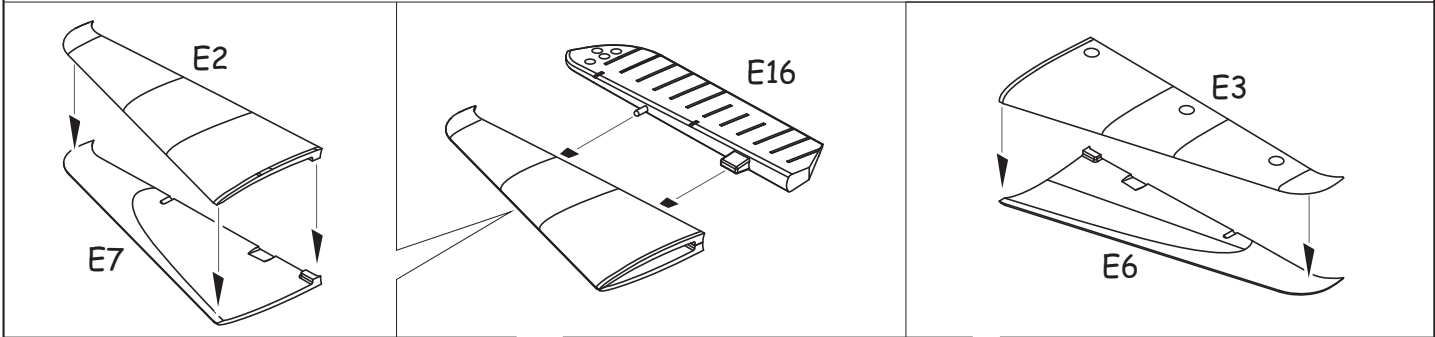
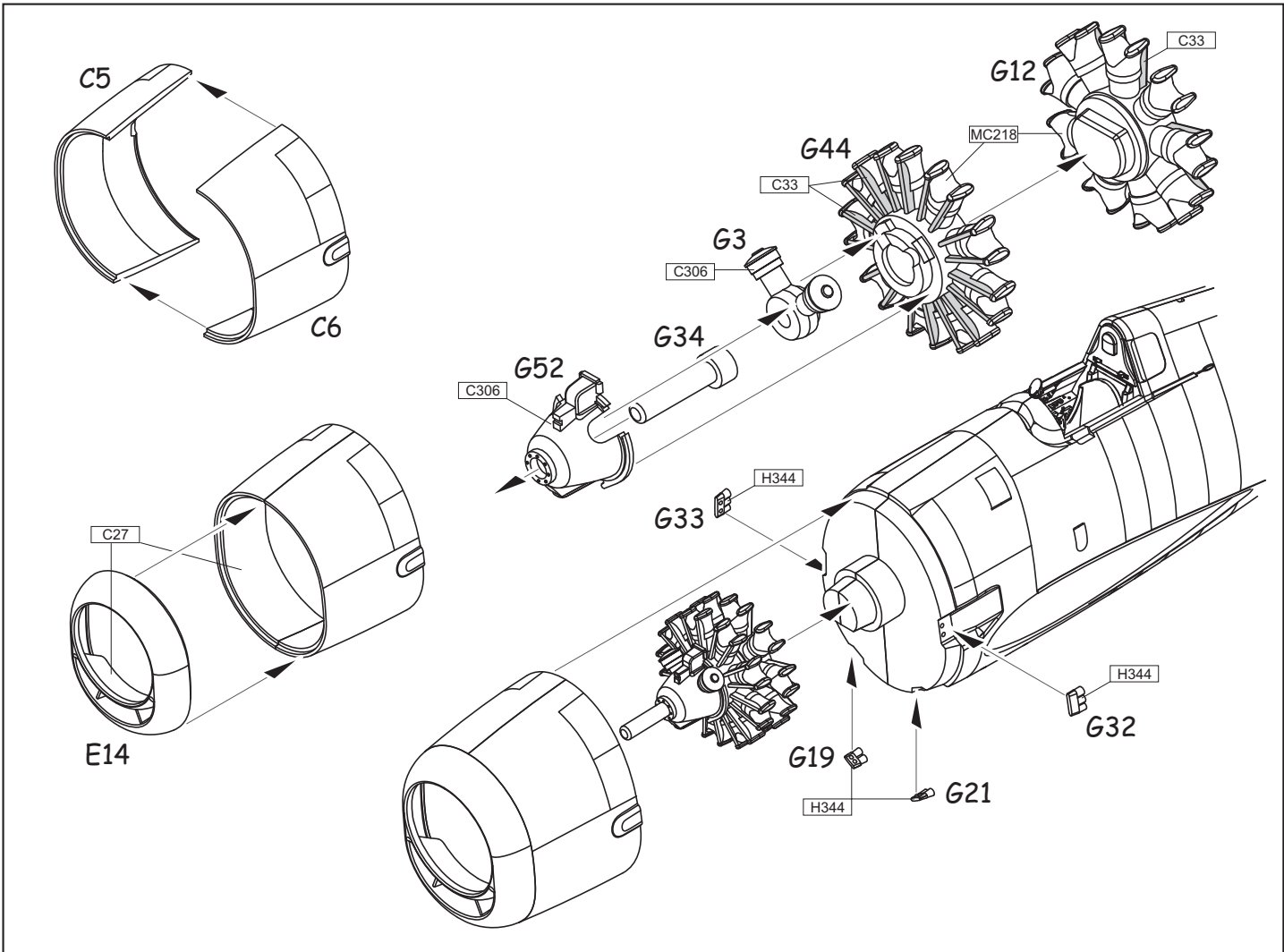

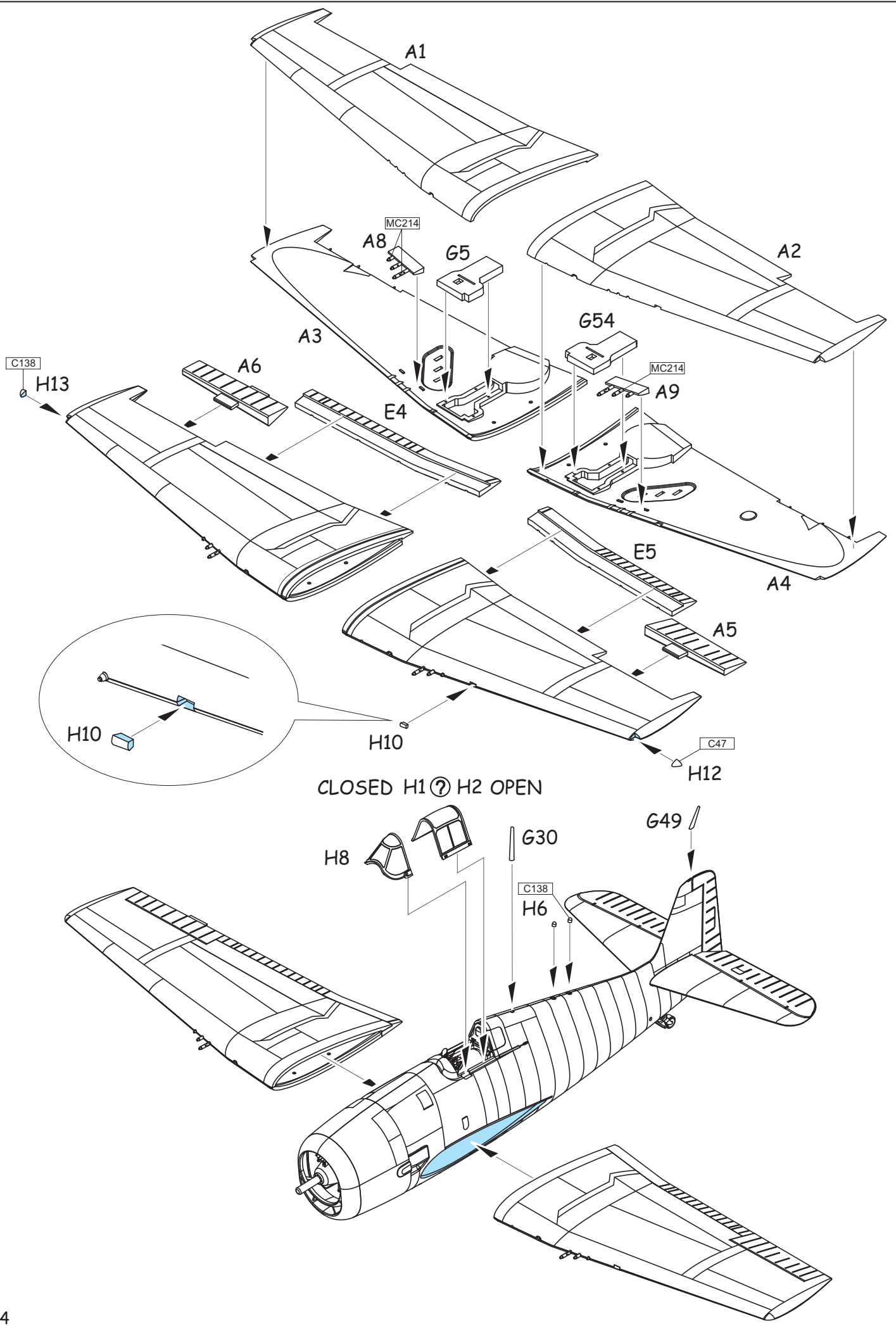

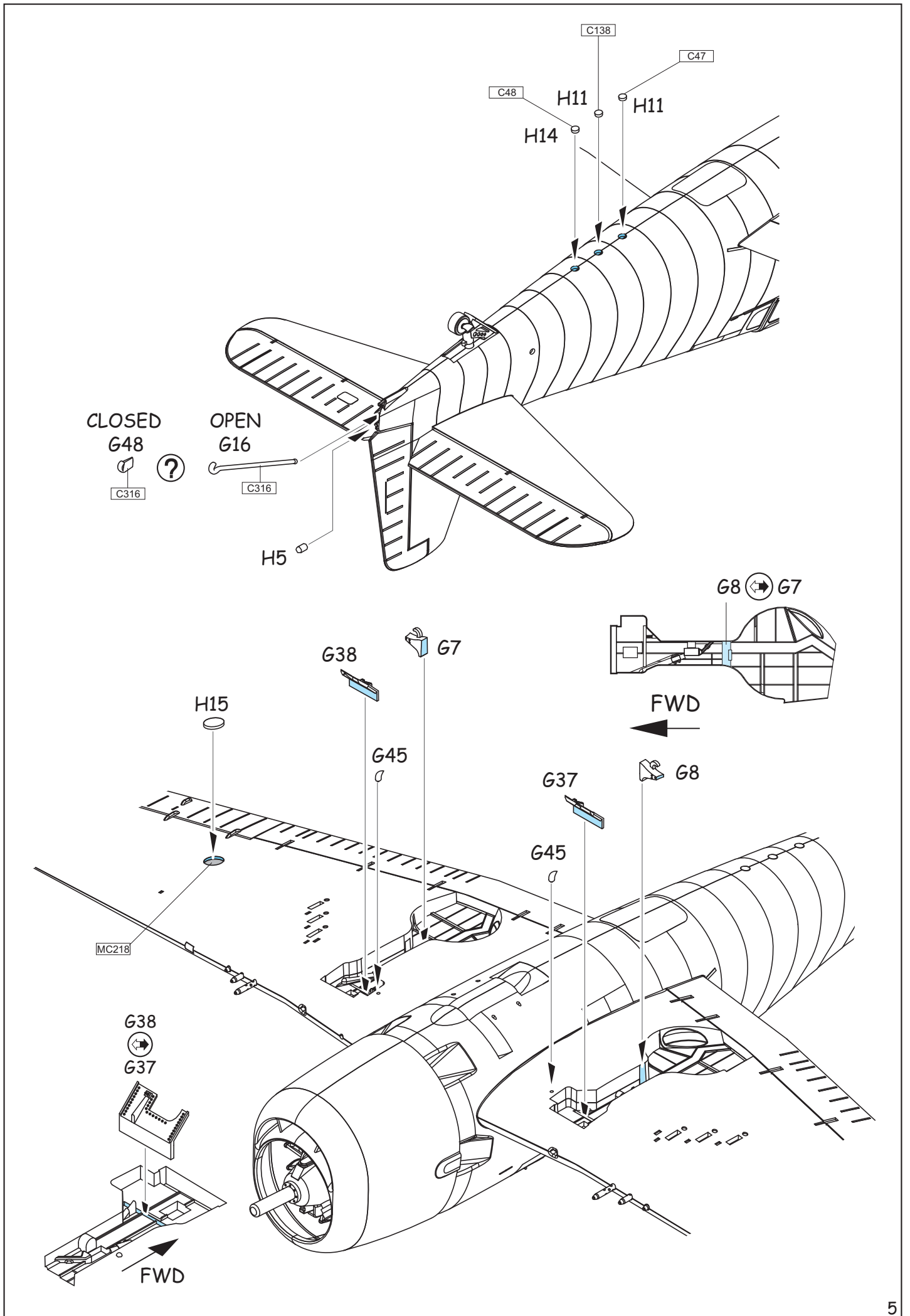

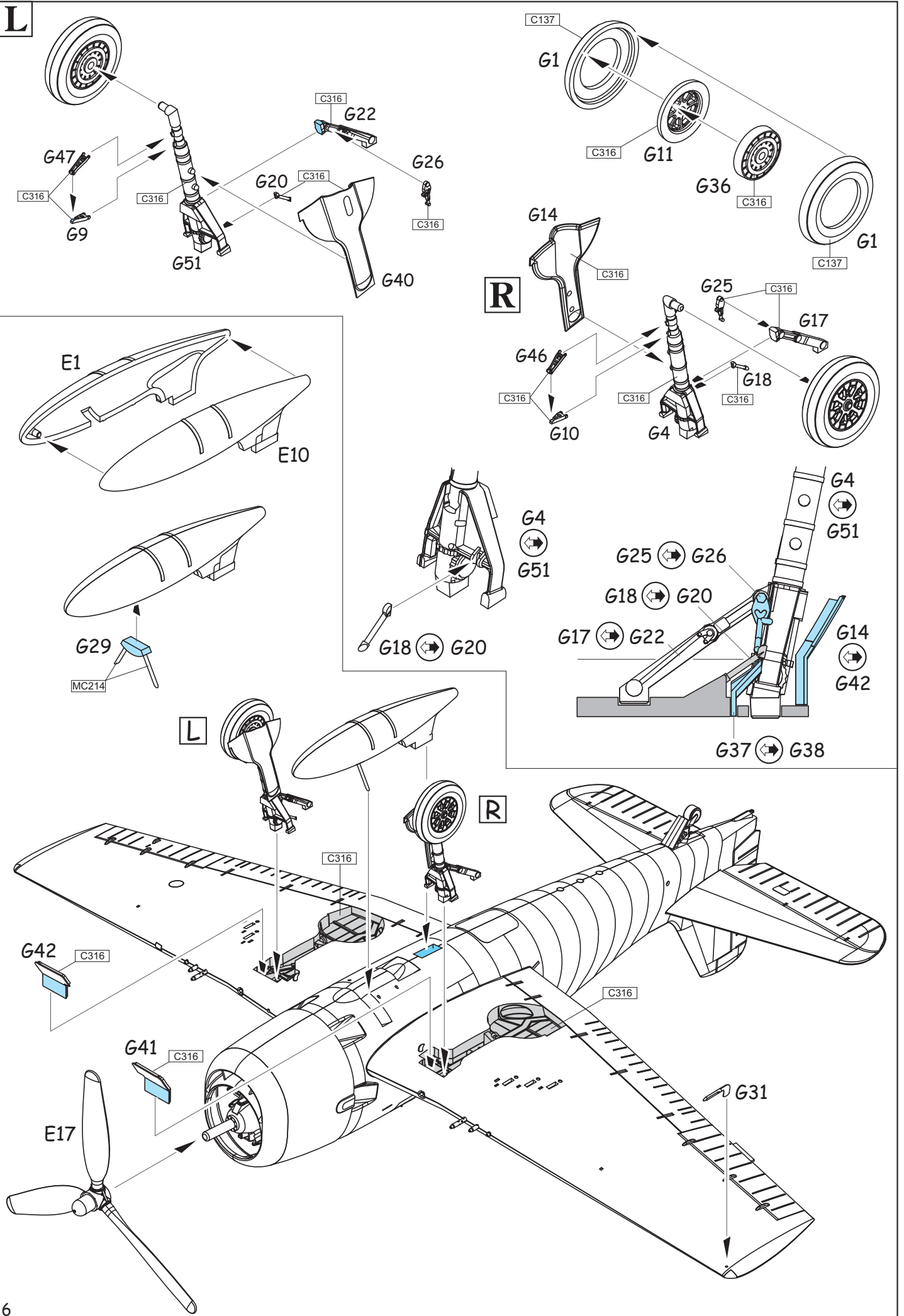

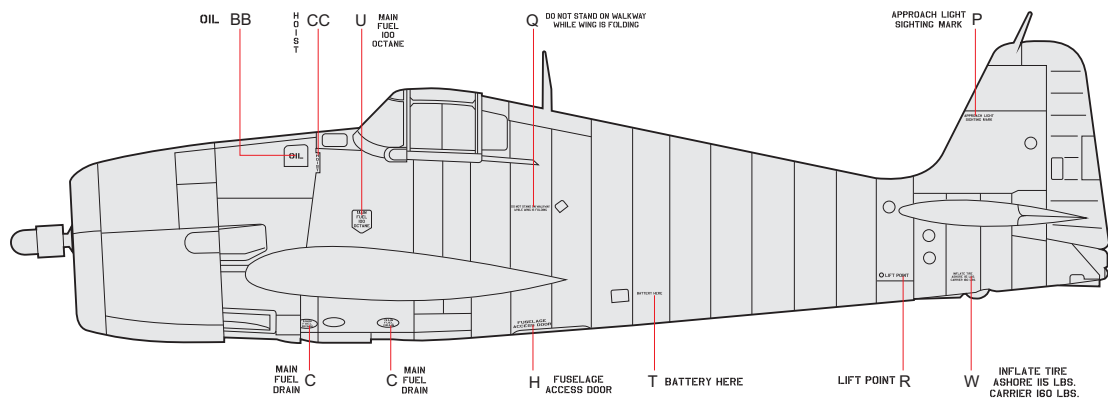
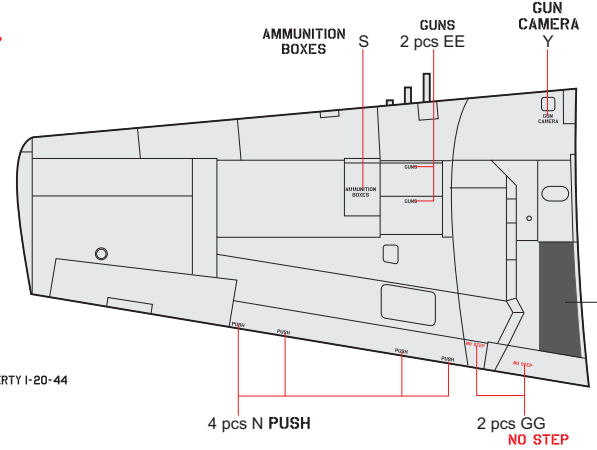
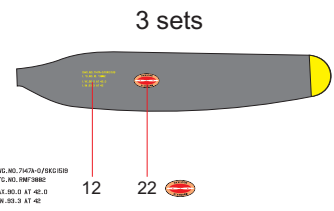
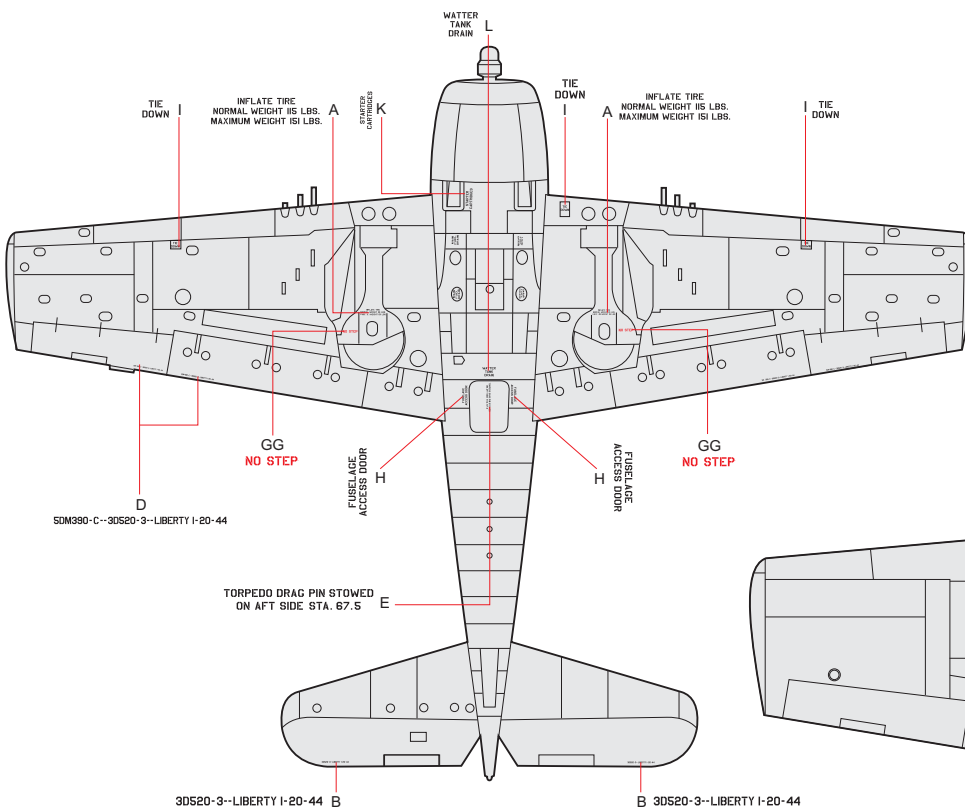
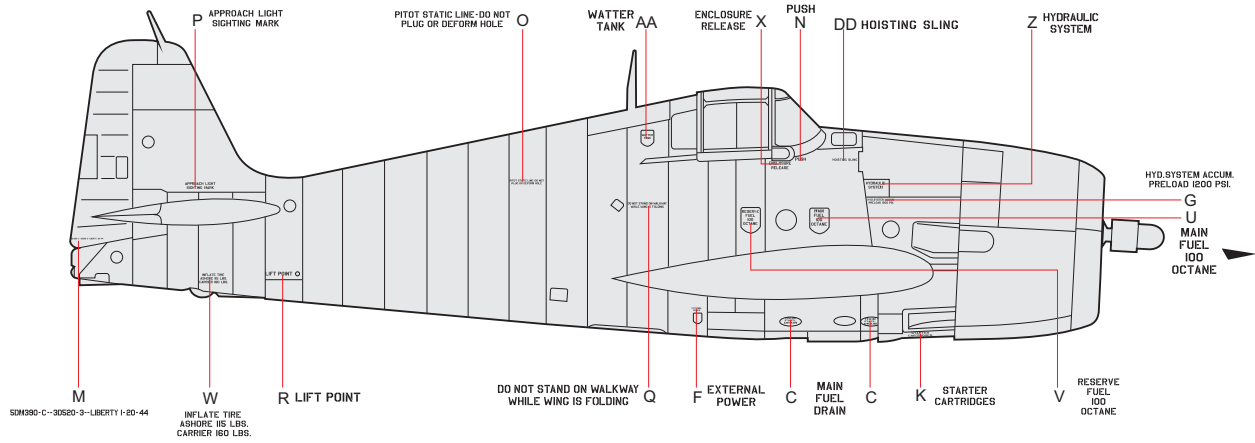

BLACK 33

F6F-3, BuNo 40090, VF-1, Lt. William C Moseley, USS Yorktown, June, 1944

This Hellcat, of VF-1 'High Hats', was a replacement aircraft flown by Lt. Moseley, who lost his original mount in the Battle of the Philippine Sea on June 19th, 1944. On that day, he gained two confirmed victories and one probable, but in an attempt to land his damaged plane back on the deck of his carrier, it was lost overboard. This battle was part of intensive combat with the Japanese from May 29th to August 2, 1944, during which VF-1, flying off the USS Yorktown, claimed the destruction of some 100 aircraft in the air and over another sixty on the ground. The rather carelessly applied number '090' ('890?') was left over from the transport of the airplane to the unit, and was supposed to have been replaced with the unit's insignia. Unfortunately, it never came to that, as Lt Moseley was shot down over the Bonin Islands on July 4th, 1944, and was listed as MIA. His name appears on a memorial in Honolulu. The cowl of this aircraft was of the newer type, with two cooling flaps on either side of the cowl, but still with the exhaust fairing.

Tento Hellcat od VF-1 „High Hats“ byl náhradním letounem Lt. Williama C. Moseleye, který o svůj původní letoun přišel 19. června 1944 v období bitvy o Filipínské moře. V ten den sestřelil dva protivníky jistě a jednoho pravděpodobně, sám se však s velmi poškozeným letounem vracel na mateřskou letadlovou loď, kde při pokusu o přistání havaroval a letoun přepadl přes palubu. Tento boj byl součástí tvrdých střetů s Japonci v období od 29. května do 2. srpna 1944, kdy VF-1 operující z paluby USS Yorktown zničila přes 100 letounů ve vzduchu a dalších více než 60 na zemi. Nedbale nastříkané označení „090“ (890?) na motoru, pocházející ještě z doby transportu nového letounu k jednotce, mělo být doplněn emblémem jednotky. K tomu už bohužel nedošlo, Lt. Moseley byl 4. července 1944 sestřelen nad Boninskými ostrovy a dodnes je nezvěstný. Jeho jméno je uvedeno na památníku v Honolulu. Motorový kryt tohoto letounu je novějšího typu, se dvěma chladičmi klapkami po každé straně, ovšem stále ještě s výstupkem v oblasti výfuků.

