



BUFFALO

72ND
SCALED

BREWSTER F2A-1 BUFFALO

In 1938 the United States Navy placed an order for 54 Brewster F2A-1 Buffalo single-seat carrier-borne fighters. A mid-wing design of all-metal construction with fabric control surfaces, the Buffalo entered USN service in 1939. A batch of 44 was supplied to Finland and some 170 were ordered by the RAF and flown also by the RAAF and the RNZAF in defence of Malaya and Singapore faring badly at the hands of the superior Japanese fighters. Transfers for both a USN and an RAF aircraft are included. Powered by a 1,200 h.p. Wright R-1820-40 engine, the F2A-3 Buffalo had a maximum speed of 321 m.p.h. at 16,500 ft. and an armament of four .5 machine guns. Span 35 ft., length 26 ft. 4 in., height 12 ft. 1 in.

En 1938 la United States Navy commanda 54 Brewster F2A-1 Buffalo, mono-place de chasse, avion a aile centrale, tout métal, sauf les surfaces de commande en toile. Le Buffalo entra en service à L'USN en 1939.

Un lot de 44 fut fourni à la Finlande et environ 170 furent commandés par la RAF. Ils volèrent aussi pour RAAF et RNZAF pour la défense de la Malaisie et de Singapour, surclassés par la supériorité des chasseurs japonais.

Des déclaques sont fournies pour USN et RAF. Propulsés par un moteur Wright R 1820/40 de 1200 CV le F2A 3 Buffalo avait une vitesse maximale de 321 m.p.h. à 16500 pieds et un armement de quatre mitrailleuses de 0.5. Envergure 35 pieds—Longueur 26 pieds 4 pouces Hauteur 12 pieds 1 pouce.

Dayton T. Brown konstruierte 1936 ein Tragerjagdflugzeug, von dem die US-Marine 1938 als F2A-1 Buffalo 54 Maschinen in Auftrag gab. Der Erstflug der XF2A-1 (BuNo 0451) erfolgte im Januar des Jahres, die Firmenbezeichnung lautete B-239. Als freitragender Mitteldecker war die Buffalo in Ganzmetallbauweise mit bespannten Rudern ausgeführt. Das Einziehfahrwerk und die Landeklappen wurden hydraulisch betätigt. Die ersten Serienflugzeuge kamen bei der Tragerstaffel VF-3 zum Einsatz, die weiteren Lieferungen gingen als F2A-2 1939 an die Truppe. Des weiteren wurden 44 an Finnland und 170 an die RAF geliefert, viele von ihnen setzte die RAAF und RNZAF zur Verteidigung Malayas und Singapores ein. Gegen die teilweise uberlegenen japanischen Jager hatten die alliierten Piloten einen schweren Stand. Unser Bausatz stellt wahlweise ein US-Marineflugzeug oder einen RAF-Jager dar. Mit einem Wright R-1820-34/40 Doppelsternmotor Cyclone von 1200 PS erreichte die Buffalo eine Höchstgeschwindigkeit von 514 km/h in 5,5 km Hohe. Die Bewaffnung bestand aus vier 12,7-mm-MG's, fallweise konnten ferner zwei 50-kg-Bomben mitgeführt werden. Abmessungen: Spannweite 10,67 m, Lange 7,80 m, Hohe 3,65 m; max. Fluggewicht 3125 kg.

PLEASE OPEN CAREFULLY—INSTRUCTIONS OVERLEAF

FOR BEST RESULTS USE AIRFIX ADHESIVE AND PAINT NUMBERS

M8 OPALINE GREEN, M3 OLIVE GREEN, M5 MIDDLE BROWN,

M6 BLACK, M16 SKY, M20 GREY/GREEN (NOT INCLUDED).

CODE NO. 01057-9

CAT. NO. 137

PRINTED IN ENGLAND



1/72 SCALE MODEL CONSTRUCTION KIT

BREWSTER BUFFALO F2A-2

GENERAL INSTRUCTIONS

It is recommended that exploded views are studied and assembly practised before cementing together. Note: small parts are best painted before assembly. Parts should be as drawn and any moulded tabs adhering to parts removed before assembly. All parts are numbered; assemble in sequence.

IF STAND IS TO BE USED CUT AWAY WALL OF PLASTIC FROM STAND SLOT IN FUSELAGE UNDERSIDE.

INSTRUCTIONS GENERALES

Il est recommandé d'étudier avec soin les dessins et de s'exercer au montage avant de coller les pièces. On peint plus facilement les petites pièces avant de les assembler. Les pièces doivent coïncider avec les dessins et on doit séparer les supports des pièces avant d'assembler celles-ci. Toutes les pièces sont numérotées et doivent être montées en ordre.

DANS LE CAS OU CE MODELE DOIT ETRE MONTÉ SUR UN SOCLE, DÉCOUPEZ L'EMPLACEMENT DANS LE FUSELAGE.

ALLGEMEINE BAUTIPS

Anordnung und Vollständigkeit aller Bauteile nach Anleitung, Abbildungen und Deckelbild überprüfen. Vor Bemalung und Montage Gussgrate entfernen und Teilepassung ungeleimt probieren. Nur nächstbenötigte Teile von Gussrippen lösen bzw. Sichtbeutel entnehmen. Baufolge entspricht der Teilnummerierung. Einbauteile vorab bemalen.

FALLS DAS MODELL AUF EINEN STANDER MONTIERT WERDEN SOLL SCHNEIDEN SIE DEN WERKSTOFF AUS DEM SCHLITZ IN DEM FLUGZEUGRUMPF

 CEMENT
COLLE
KLEBEN

 TRANSPARENCY
TRANSPARENT
KLARSICHTTEIL

 DO NOT CEMENT
NE PAS COLLER
NICHT KLEBEN

 ALTERNATIVE PARTS
ALTERNATIVE PIECE
WECHSELBAUTEIL

SPECIAL INSTRUCTIONS

A choice of two versions is provided in this kit. For British version omit parts (8, 13, 14, 15, 41). For American version omit parts (16, 42). For model with retracted undercarriage use parts (33-40). For undercarriage in lowered position use parts (27-32) (37-40).

INSTRUCTIONS SPECIALES

Un choix de deux versions est livré dans cette boîte. Pour la version anglaise omettre les pièces (8, 13, 14, 15, 41). Pour la version américaine, omettre les pièces (16, 42). Pour un modèle à train d'atterrissage rentré, utiliser les pièces (33, 40). Avec le train d'atterrissage sorti, utiliser les pièces (27, 32) (37, 40).

SONDERHINWEISE

Zwei Versionen können aus diesem Bausatz gefertigt werden. Für die englische Version Teile (8, 13, 14, 15, 41) weglassen. Für die amerikanische Version Teile (16, 42) weglassen. Bei Modell mit Fahrwerk EIN Teile (33-40), bei Fahrwerk AUS Teile (27-32 und 37-40) verwenden.

1

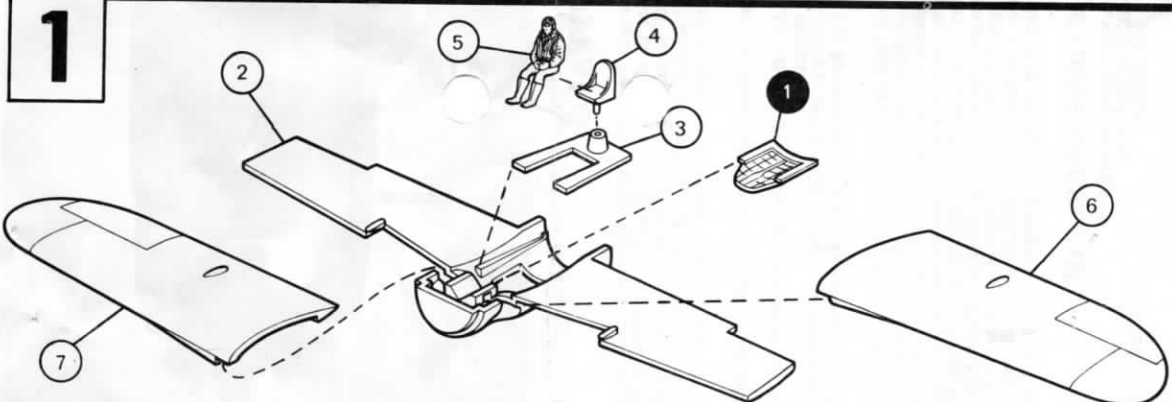

2

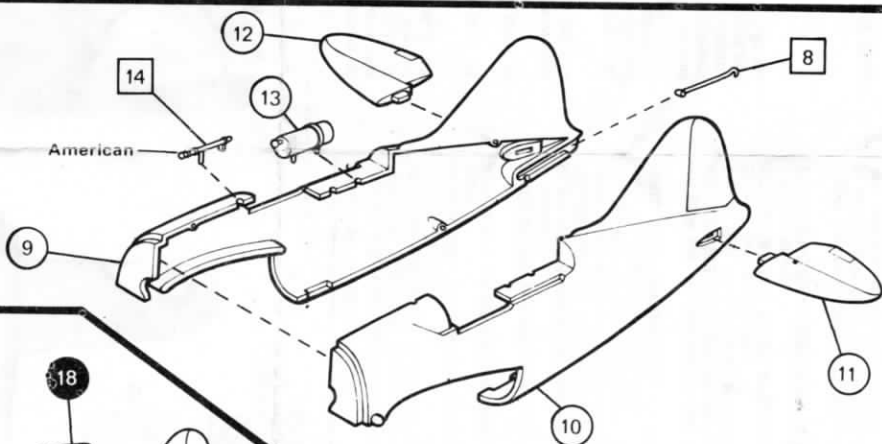

3



3

16
British

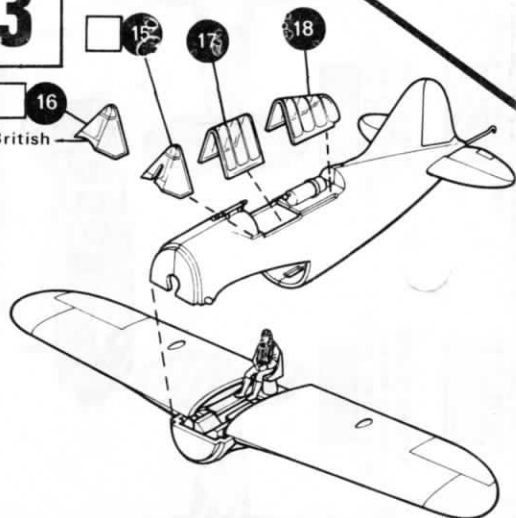
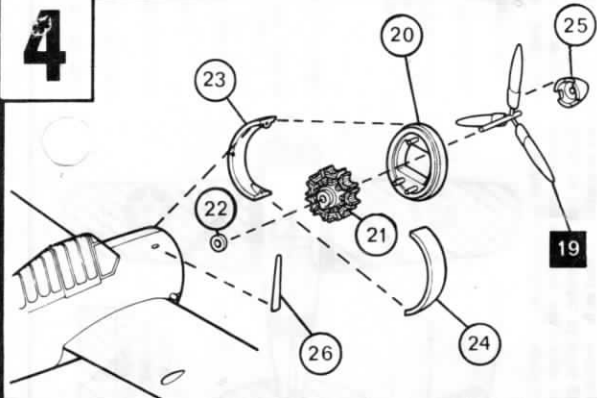
**4****5**

British

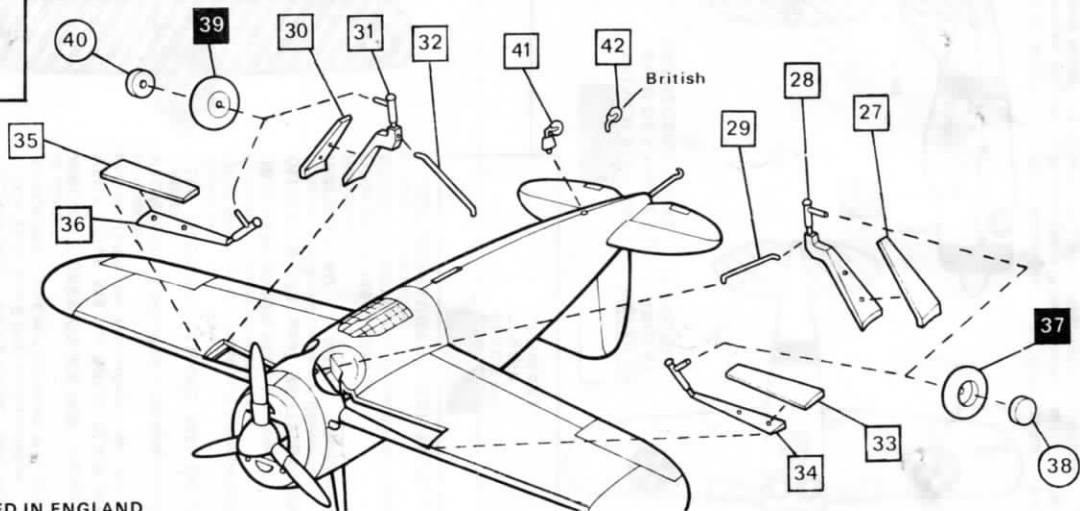

6

British version Brewster Buffalo 1

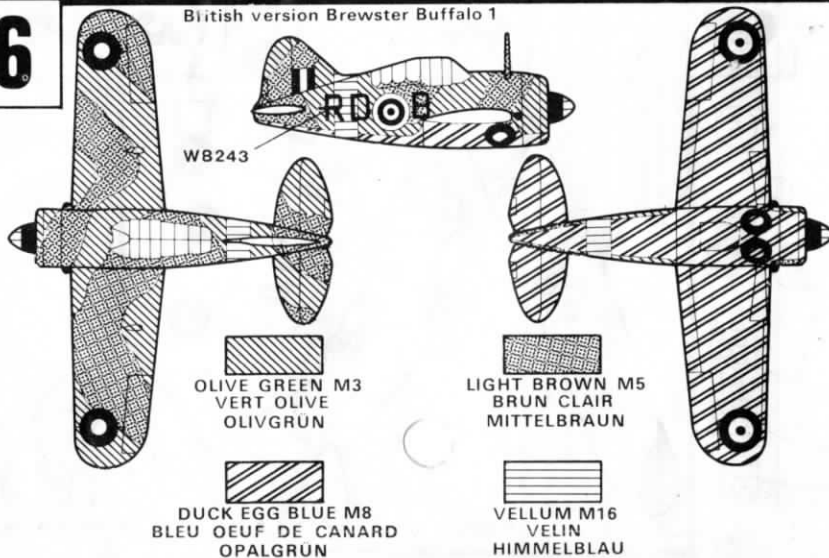

BREWSTER BUFFALO
OLIVE GREEN M3 over LIGHT BROWN M5:
to give camouflage effect over upper surfaces.

VELLUM M16: Front of spinner, band on fuselage.
DUCK EGG BLUE M8: Undersurfaces.

BLACK M6: Tyres, stub exhausts, engine front, rear of spinner.

AIRCRAFT GREY/GREEN M20: Interior.

VERT OLIVE M3 sur BRUN CLAIR M5: pour donner l'effet de camouflage sur les surfaces supérieures.

VELIN M16: Le devant de la casserole, bande sur le fuselage.

BLEU OEUF DE CANARD M8: Les surfaces inférieures.

NOIR M6: Pneus, collecteurs d'échappement, avant du moteur, l'arrière de la casserole.

GRIS/VERT AVION M20: L'intérieur.

OLIVGRÜN M3 über MITTELBRAUN M5:
entsprechend Tarnschema auf Oberseiten.

HIMMELBLAU M16: Spinnervorderteil, Rumpfband.

OPALGRÜN M8: Unterseiten.

SCHWARZ M6: Reifen, Abgasstutzen, Motorfront, hintere Spinnerhälfte.

FLUGZEUGGRAUGRÜN M20: Kabineninneres.

BLACK M6
NOIR
SCHWARZ

American version F2A-2

SILVER G8: Fuselage and undersurfaces, spinner.

FRENCH BLUE G6: Band on cowling.

YELLOW G2: Upper surfaces of wings, tailplanes, fin and rudder.

BLACK M6: Tyres, stub exhausts, engine front, gun sight.

AIRCRAFT GREY/GREEN M20: Interior.

ARGENT G8: Le fuselage et les surfaces inférieures la casserole.

BLEU DE FRANCE G6: Bandes sur le capot.

JAUNE G2: Les surfaces supérieures des ailes, le stabilisateur la dérive et le gouvernail.

NOIR M6: Pneus, collecteurs, d'échappements, avant du moteur viseur du canon.

GRIS/VERT AVION M20: L'intérieur.

SILBER G8: Rumpf, Unterseiten, Spinner.

FRANZÖSISCHBLAU G6: Motorband.

GELB G2: Flügeloberseiten, desgl. Höhen- und Seitenrunder- und flossen.

SCHWARZ M6: Reifen, Abgasstutzen, Motorfront, Zieleinrichtung.

FLUGZEUGGRAUGRÜN M20: Kabineninneres.

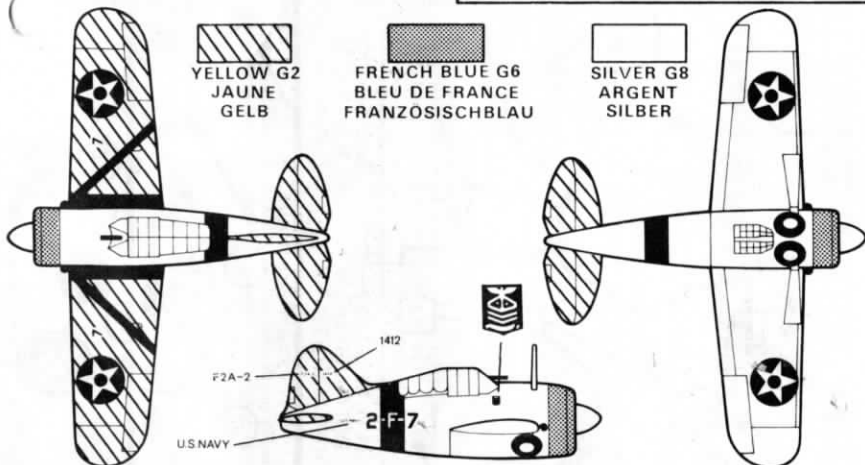

Apply transfers, separate into required subjects dip in warm water for a few minutes, slide off backing into position shown in illustration.

Détacher les emblèmes et appliquer les décalques désirés—trempier les décalques quelques minutes dans de l'eau, attendre qu'elles glissent facilement sur le papier support et les mettre en place.

Vor Anbringen der Schiebbilder Bemalung fertigstellen. Bilder einzeln ausschneiden, einweichen, naß aufschieben andrücken, glätten, ausrichten und trocknen.

The AIRFIX Range includes over 300 Constant Scale Kits and among them are Aircraft, Modern and Veteran Cars, Warships and Classic Ships, Fighting Vehicles, Historical Figures, Rolling Stock and Trackside Series, 00 figures and Museum Models. AIRFIX also produce **MotorAce** Home Car Electric Racing Sets and Accessories, *New Artist* Painting by Numbers, **BETTA BILDA** Building Sets and a wide range of Toys and for the modeller, publishes Airfix Magazine. For full details of each range see separate catalogues.

TO

.....
.....
.....
.....
.....
.....

Address above label to yourself using block letters

In case of complaint fill in details and return slip to

**AIRFIX PRODUCTS LTD. (DEPT. C)
HALDANE PLACE, LONDON, S.W.18**

NAME OF
CONSTRUCTION KIT

MY COMPLAINT IS

.....
.....

PART No.

.....
.....

DATE



B O R D R O B

BREWSTER BUFFALO
F2A-2



7
7



1412
1412

7 2 2



F2A-2 F2A-2

7

WB243

WB243

