

# R.O.K.AIRFORCE F-4E "17TH FIGHTER WING"

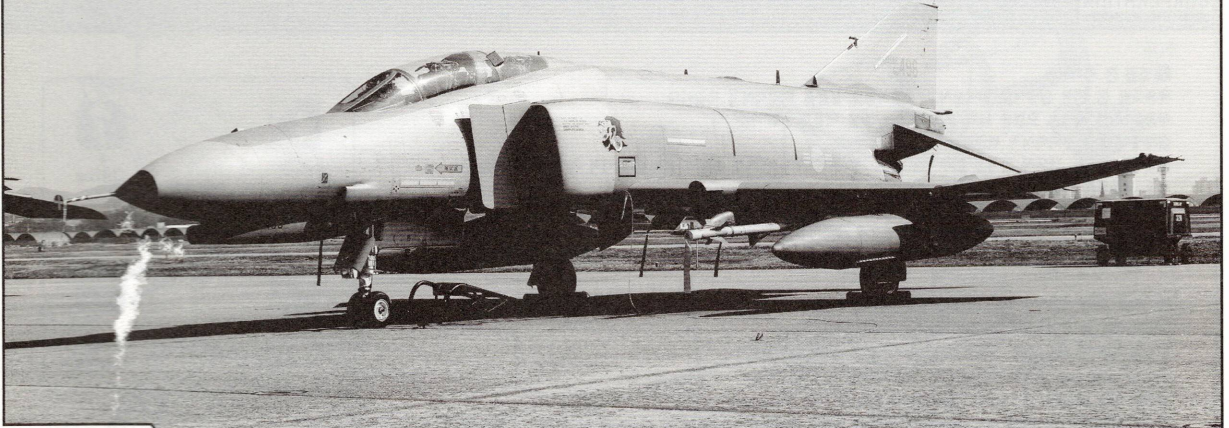

Copyright 2013 © D-Corporation



DCM72002P

1/72nd Scale

R.O.K.AIR FORCE F-4E "제17전투비행단"

## About F-4E

1969년 8월 29일, 온 국민의 환호 속에서 태국마크를 단 6기의 F-4D 팬텀이 대한민국 상공에 진입하였고, 이는 북한에게도 조차 열세였던 대한민국 공군이 극동아시아 최강의 공군력을 보유할 수 있게 된 첫 시발점이 된 기념비적인 사건이었다. 당시 미국의 군사원조 프로그램의 기준에서 보아도 상당히 획기적인 한국의 팬텀도입은 영국과 나토 등 핵심우방국이 아닌 일개 개발도상국에 지나지 않았던 한국이 본가인 미 공군조차 불과 수년전 배치를 시작한 일선급 전투기를 도입하게 되었다는 것 자체가 대단한 이슈를 불러일으키기에 충분했다. 실제로 한국은 미국(1960), 영국(1966)에 이어 전 세계에서 3번째로 팬텀운용국이 되었고 북한은 물론이거니와 중국과 일본마저도 하루아침에 달라진 한국공군의 위상에 한동안 긴장하지 않을 수 없었다. 사실, 이 걸출한 전투기도 미국이나 영국등의 군사강국의 시각에서는 꽤 쓸만한 전술기종 하나에 불과했지만 당시 변변한 장거리 항공타격체계가 존재하지 않았던 극동아시아에서 팬텀이란 존재는 단순한 전술병기에 버금가는 위상을 지니고 있었으며 당시 한 국방부 고위인사는 팬텀은 한국군 최초의 심리전 병기라고까지 평가하기도 하였다. 아직까지도 팬텀이 50대 이상의 장년층에게 최고의 전투기로서 회자되듯 팬텀이란 존재는 한국국민들에게 있어 단순히 군용비행기가 아닌 한국을 수호하는 온 국민의 자부심으로 여겨졌다. 일부 과장이 섞인 정부의 적극적인 홍보와 언론의 영향도 있었겠지만 F-104에 만족하던 일본항공자위대로 하여금 팬텀 도입을 서두르게 만든 빌미는 제국한 축연도 있었노라 이야기 될 정도로 당시 팬텀이라는 존재는 현존 최고의 전투기라 평가되는 F-22 이상의 강력한 전투기로 평가되었음은 분명하다.

F-4 팬텀(정확히는 팬텀)은 미국의 방산 업체인 맥도널 더글라스사가 당시 미해군 함상전투기로 개발, 1960년 12월부터 첫 양산형인 F-4B가 미 해군에 실전배치 되었으며, 당시 국방부장관인 로버트 맥나마라의 전투기 통괄정책에 따라 1962년엔 미 해병대가, 1964년 미 공군(F-4C)이 도입되어 이로부터 3군 통합전투기로서의 위용을 자랑하게 되었다. 자존심이 강한 미 공군에서는 라이벌인 미 해군용 기체를 자신들의 주력기로서 도입한다는 거부감이 반발이 없진 않았지만 팬텀2는 이전세대의 전투기와는 달리 강력한 J79엔진과 발전된 전자 장비를 갖추어 공대공 및 공대지 전투를 모두 무리없이 소화할 수 있는 만능 전투기였고 그 우수한 성능으로 인하여 비록 해군기 출신의 전투기였지만 공군에서도 적지 않은 사랑을 받은 기체였다. 또한 이후 세대의 주력전투기에 대한 개발개념 확립에 많은 영향을 준 기체이기도 하다.

베트남전을 통하여 몇몇 단점들이 드러나기는 했지만 당시 소련의 MIG-21 시리즈에 비하여 4배나 많은 공대공 무장과 8배 이상의 폭장량을 자랑하며 고성능 레이더의 장비로 전천후 작전능력을 구비, 다양한 환경 하에서의 운용성, 성능확장의 용이성 등, 기체본연의 우수성을 바탕으로 11개국에 수출되었으며 총 5,195기가 생산되어 운용되는 등 현대 군용기 역사에 한 획을 그은 걸작기로 불리우기에 부족함이 없다.

1968년, 한국은 당시 북한의 1.21 청와대 기습사건과 푸에블로호 납치사건으로 인한 한반도의 군사적 긴장상태가 팽배하다는 점, 또 한국군의 월남파병에 따른 대북전력소실을 이유로 다양한 군사적 외교적 채널을 통하여 미 정부를 설득, 결국 "Peace Spectator"라고 명명된 프로그램으로 F-4D 18대를 도입하는데 성공하여 제 11전투비행단 산하 151전투비행대에서 운용을 시작하였고 이후 지속적인 추가도입을 실시하여 그 운용기수를 늘려왔다. 특히, 1975년에 국민이 성금(65억원)으로 F-4D 5대가 새로이 도입되었으며 이 기체들이 방위성금헌납기의 레터링으로 유명한 필승편대에서 운용되었다. 1976년, 대한민국 공군은 37기의 신규 팬텀을 주문하게 되고 프로그램 명 "Peace Pheasant"으로 공군형 팬텀의 결정판인 E형을 도입하게 된다. E형은 새로운 항전장비와 추력이 강화된 엔진, 그리고 기관포를 고정 장비화 한 롱-노우즈 형태의 팬텀으로 가장 많은 생산수를 자랑하는 공군형 팬텀의 대표작인 형식이다. 특히 한국공군에 도입된 E형 37기중에는 마지막으로 생산된 F-4(78-0744)가 포함되어 있는 것으로 유명하다. 이후 미국의 유/무상 군사원조 및 미엑스본 도입, 임대, 직구입등, 다양한 루트를 1989년까지 상당수의 팬텀이 도입되어 대한민국 영공방위에 투입되었다. 팬텀은 요격 및 중거리 공중전, 초계, 근접항공지원, 지상공격 등 다채로운 임무를 부여받아 운용되고 있으며, 특히 공군 00전투비행단에 배치, 운용중인 F-4E는 중심타격 임무부대로서 스탠드 오프 병기인 "AGM-142 팝아이" 공대지 미사일 장착능력이 부여된 기체로서 오랜 운용기간에도 불구하고 아직까지도 중요한 타격전력으로 활약하고 있다.

차라리마 차이가 있지만 한국공군이 도입한 팬텀은 F-4D 96기, F-4E 104기, RF-4C 16기등 총 216기의 팬텀을 보유한 것으로 알려졌다. 최초 도입후 시간이 지남에 따라 점차 구식기종으로 취급을 받게 되었지만 KF-16이 전력화 되기 전까지 한국공군에선 유일하게 중거리 공중전과 주야간 장거리 타격임무를 수행할 수 있는 소중한 전투자산이었다. 현재 그 운용기간이 40여년을 훌쩍 넘겨버렸지만 아직까지도 상당수의 팬텀이 중요전력으로 운용되고 있다. 현재 F-4D는 F-15K로 대체가 마무리되었으며 F-4E형의 경우 2010년대 후반까지 운용을 전제하고 있다. 팬텀은 무려 반세기에 이르는 긴 시간동안 대한민국 영공방위의 핵심으로 활약한 말 그대로 국민전투기로서 평가될 수 있을 것이다.

## PAINTING COLOR GUIDE

구분	PAINTING COLOR	GSI CREOS		LIFE COLOR	HUMBROL	MODEL MASTER		비고
		AQUEOUS COLOR	Mr. COLOR			ENAMEL	ACRYL	
A	WHITE / FS17875	H<316>	316	LC51	22	1745	4696	항공백색
B	SILVER	H< 8 >	8	LC74	11	1790	4678	은색
C	FLAT BLACK	H< 12 >	33	LC02	33	1749	4768	무광 검정색
D	OLIVE DRAB		304	UA003	155	1711	4728	올리브드랍
E	DARK GULL GRAY / FS36231		317	UA033	140	1740	4755	다크 걸그레이
F	BURNT IRON	H< 76 >	61	LC74(60%) + LC02(40%)	56	1796	4676	번트 아이언
G	STEEL	H< 18 >	28	LC76	53	1780	4679	옥철색
H	CLEAR BLUE	H< 93 >	50				4658	클리어 블루
I	GUNSHIP GRAY / FS36118		305	UA022	125	1723	4752	건십 그레이
J	MEDIUM GRAY / FS36270		306	LC028	126	1725	4757	미디엄 그레이

## SPECIAL THANKS TO

- Marco Rachner
- Bettina Hagensieker
- Kim Rye Sook "Mdick"
- Andrew A.Taylor
- "Remember Bartaan...Always!"
- Cho Soo Jin "KFDA"
- Kim Sung Jong
- "Military Modeling Zone" (<http://mmzone.co.kr>)
- Revell GmbH & Co. (Germany) (<http://revell.de>)
- Davide Chiapperino (Cartograf)

## D-Corporation

Tel : 82-2-6203-2955  
 E-mail : [webmaster@vier4d.com](mailto:webmaster@vier4d.com)  
 CS center :  
 T9023, Techno, Garden 5 Life,  
 #516, Munjung-dong, Songpa-Gu  
 Seoul, South Korea

## 조립을 시작하기 전에 읽어주세요!

### ■ 조립 전 주의사항

- 제품조립 전 먼저 설명서를 읽어보고 조립과정과 흐름을 파악하시기 바랍니다.
- 부품을 자를 때에는 모형용 니퍼 또는 모형용 칼을 이용하시기 바랍니다.
- 접착제 사용에 주의하시기 바랍니다.
- 접착제와 도료는 반드시 환기가 이루어진 공간 그리고 근처에 인화성 물질이 없는 상태에서 사용하시기 바랍니다.
- 각종 부품들은 어린이들 손에 닿지 않는 곳에 보관하시기 바랍니다.
- 접착제를 사용하는 부품은 접착 전 반드시 먼저 가조립을 통하여 확인하신 후 접착하여 주시기 바랍니다.
- 본 제품은 완구가 아니며 실내전시 및 교육용으로 활용하시기 바랍니다.
- 본 제품은 14세 이상 성인을 대상으로 하며 14세 미만의 사용자는 반드시 보호자의 지도 하에 사용해주시기 바랍니다.

### ■ Read This Before You Begin Assembling

- Study the instruction manual before assembling.
- Check the fit of each piece before cementing into place.
- Do not use too much cement to join parts.
- Never use cement or paint near open flame.
- Open window or make area well ventilated when cement or paint is in use.
- Tear up and throw away the empty plastic bags to avoid danger of suffocation for little children.

### ■ 보호자 주의사항

- 조립에 사용하는 모형용 니퍼나 칼 등의 취급에 주의를 부탁드립니다. 손을 다치지 않도록 세심하게 주의를 기울여 주시기 바랍니다.
- 작은 부품들은 질식 위험이 있으니 절대로 입에 넣거나 물지 않도록 주의하시기 바랍니다.
- 안전사고를 대비하여 3세미만의 어린이가 손에 닿지 않는 곳에 보관해주시기 바랍니다.
- 본 제품의 조립과정에서 나온 쓰레기는 안전하게 분리하여 버려주시기 바랍니다.
- 기능상 부득이하게 튀어나오거나 뾰족한 부분이 있을 수 있습니다. 취급 시 충분한 주의를 기울여 주시기 바랍니다.
- 제품이 포장된 비닐봉지는 개봉 후 즉시 어린이의 손에 닿지 않는 곳에 버려주시기 바랍니다. 머리에 뒤집어쓰거나 얼굴을 덮을 경우 질식의 원인이 될 수 있습니다.
- 색칠 및 접착을 위하여 도료 및 접착제를 사용할 경우 반드시 장문을 열어 환기시키고 인화성 물질이나 화기를 멀리하여 주시기 바랍니다.

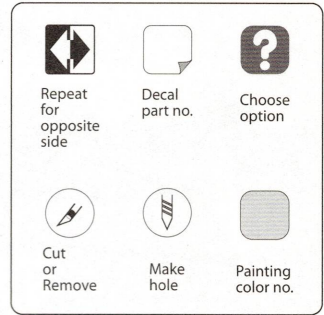

## Parts Locating Diagram

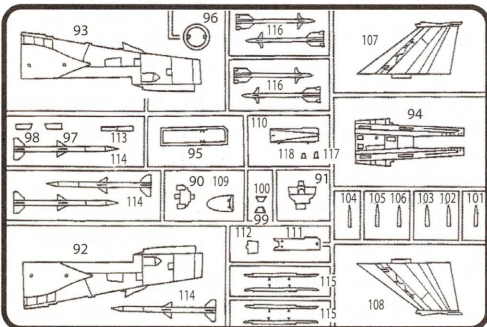
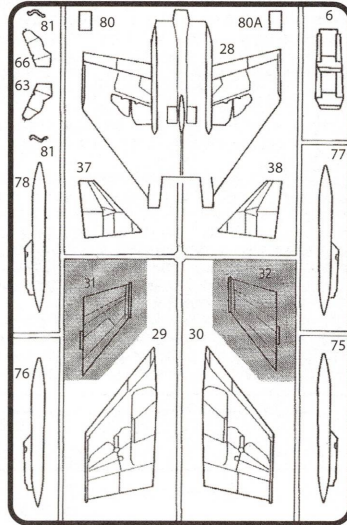
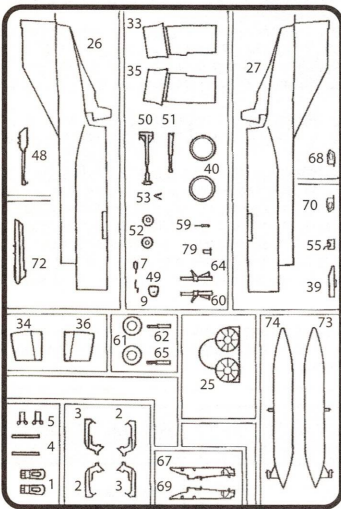

전사지 ..... 1  
설명서 ..... 1

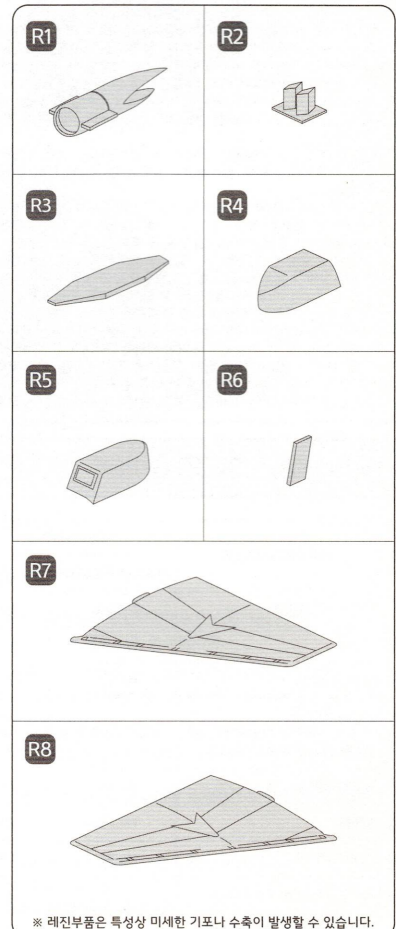

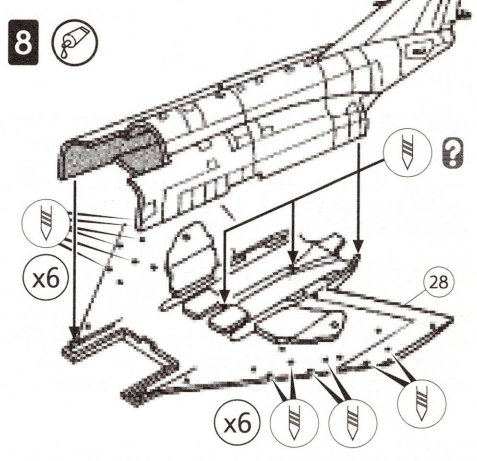
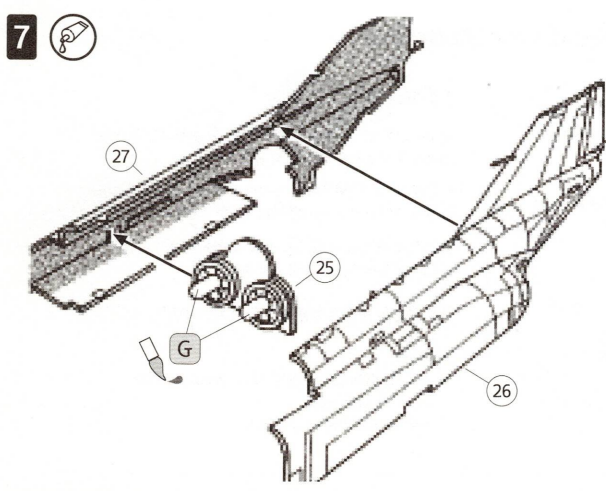
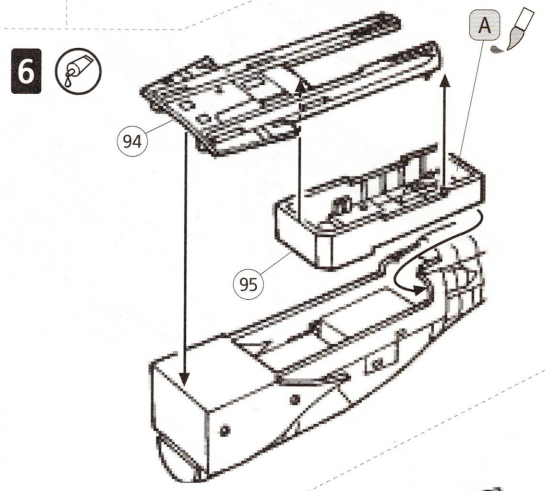
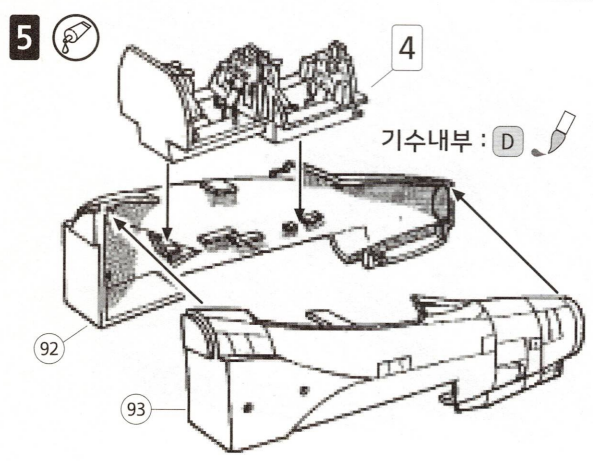
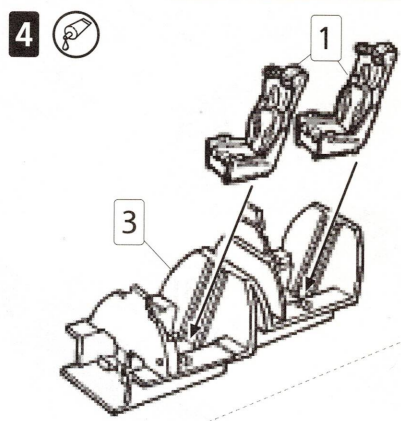
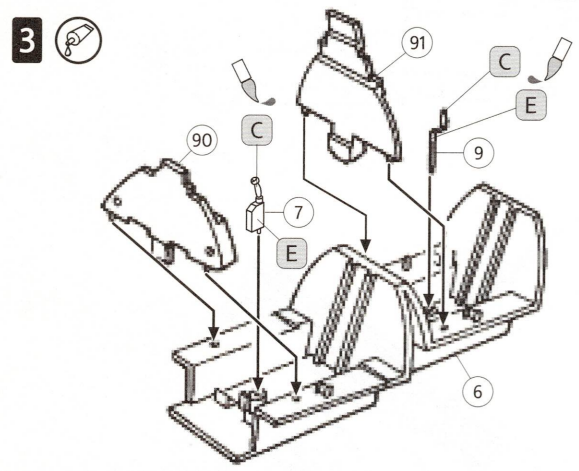
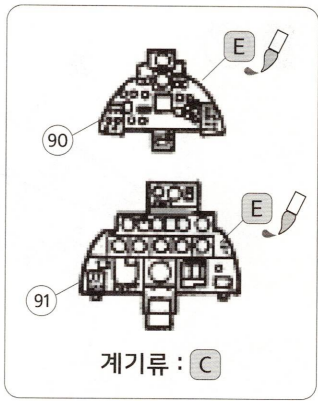
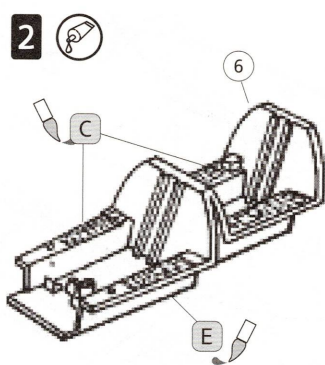
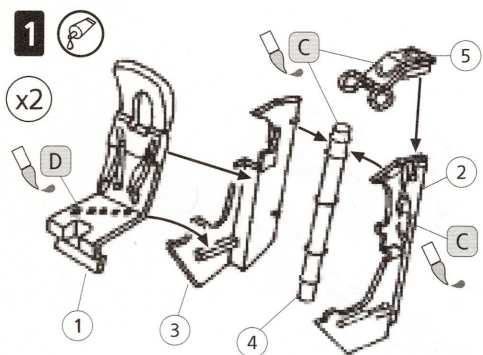

9 

x2

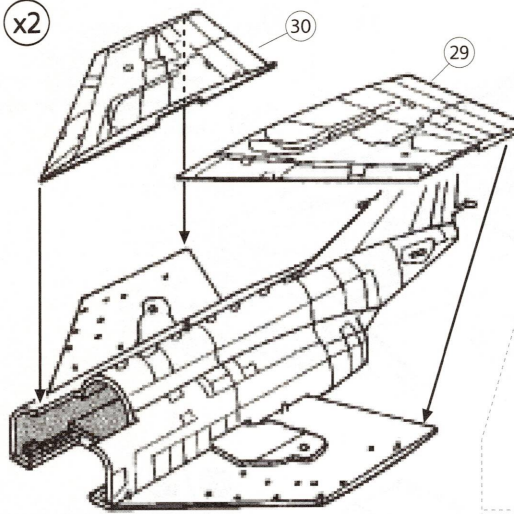

10 

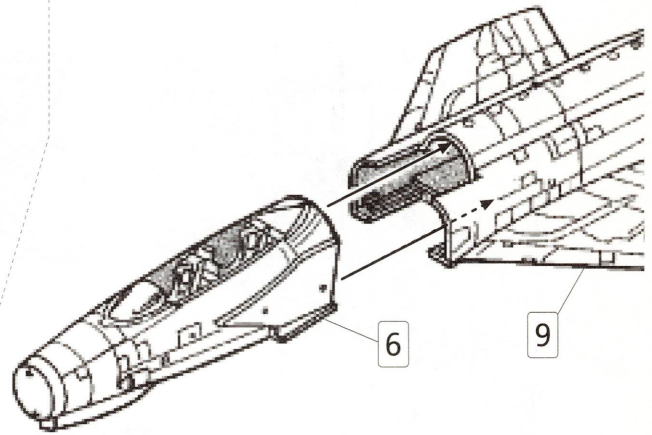

\* 수직미익 R7/R8부품은 레진소재 특성상 기포나 수축으로 인한 휨현상이 발생할수 있으며, 이는 주형용레진의 경화시 발생하는 자연스러운 현상으로 불량이 아닙니다. 휨현상 발생시 드라이기 또는 온수를 사용하여 살짝 가열후 정확한 형태로 수정하여 조립하십시오.

11 

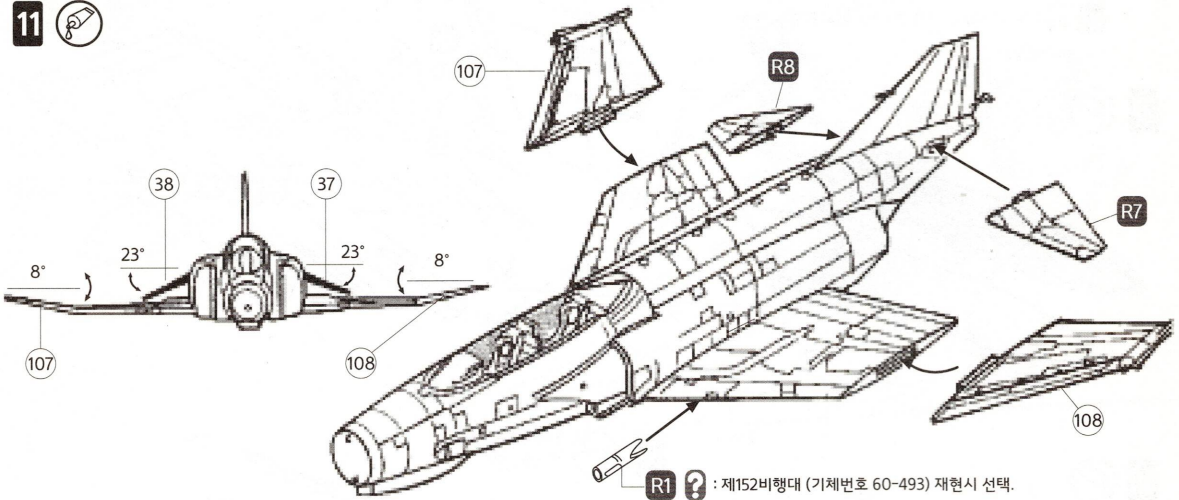

12 

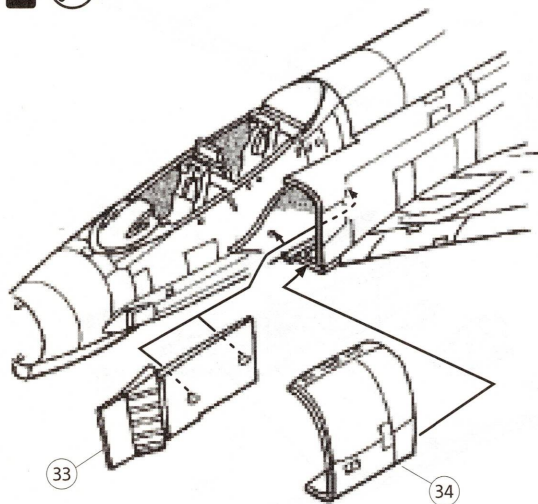

13 

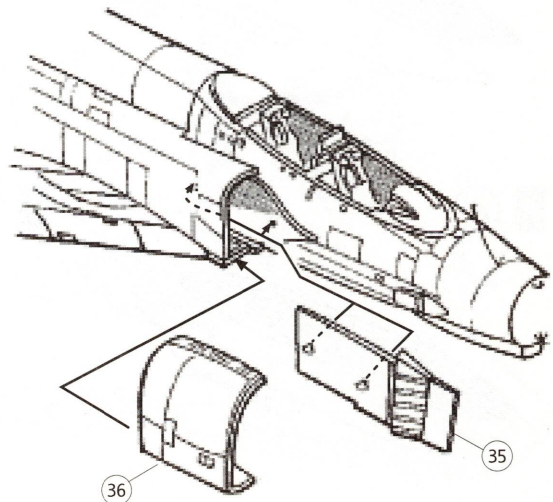

14 

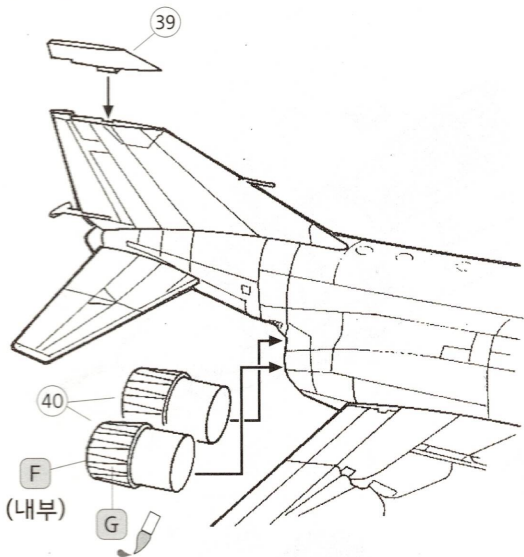

15 

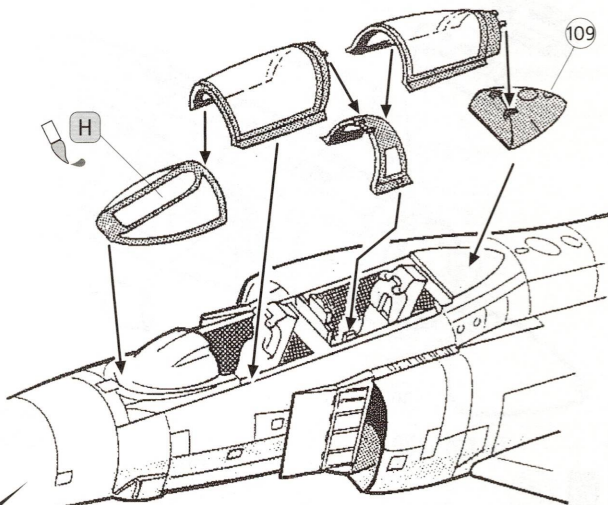

16 

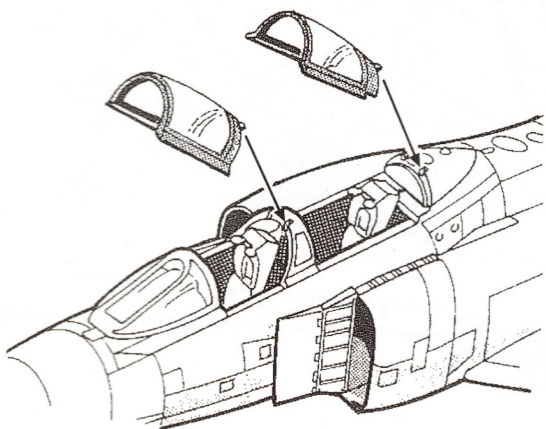

17 

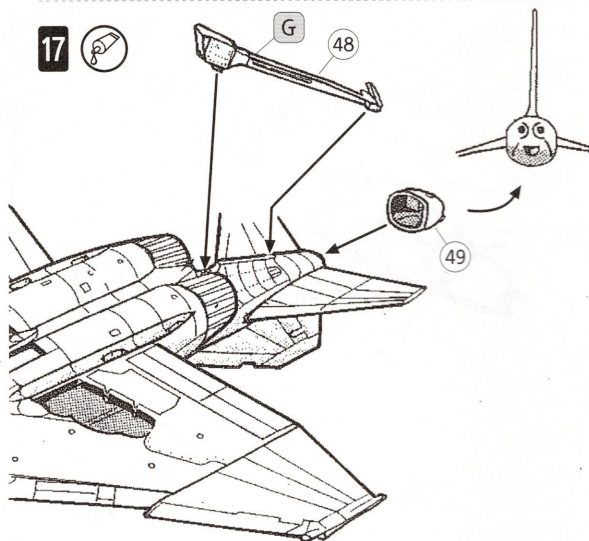

18 

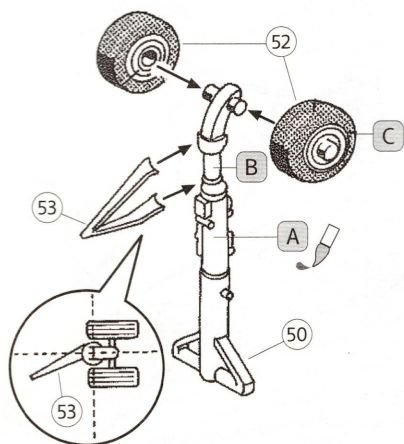

19 

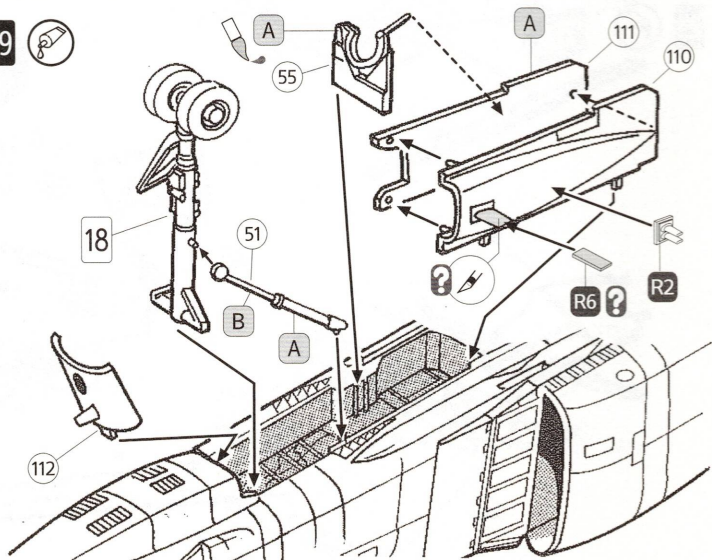

R6 ? 제152/153비행대 (기체번호 60-493/80-739) 재현시 선택.  
R6 부품적용시 기존 블레이드안테나는 제거한후 조립하십시오.

20  

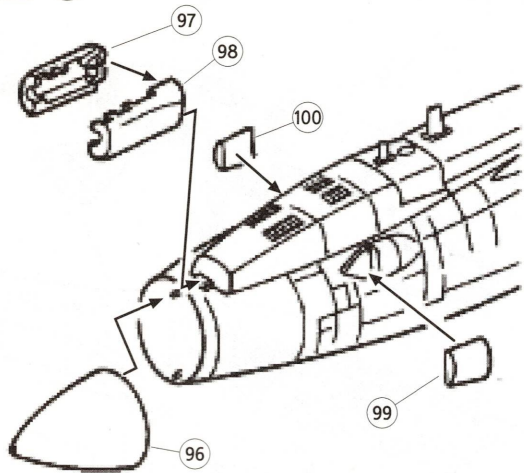

21 

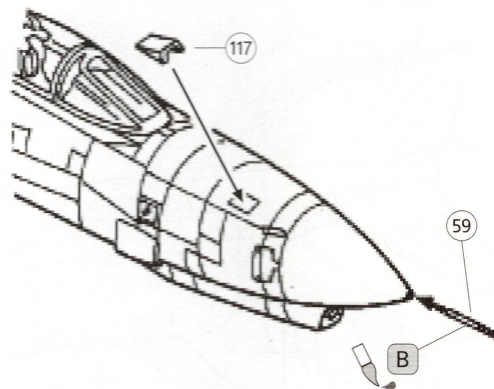

22 

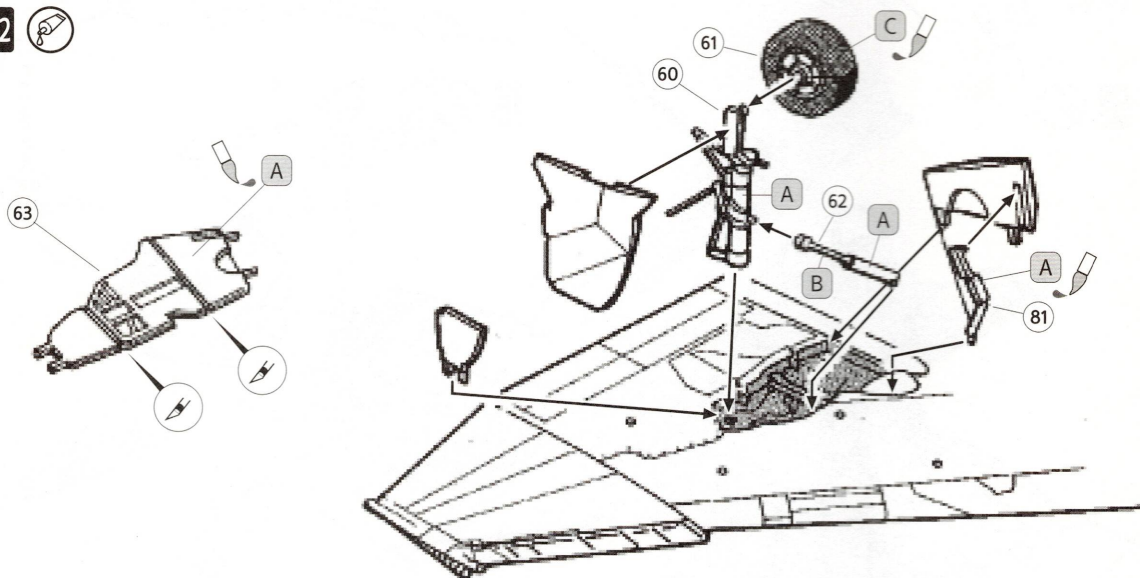

23 

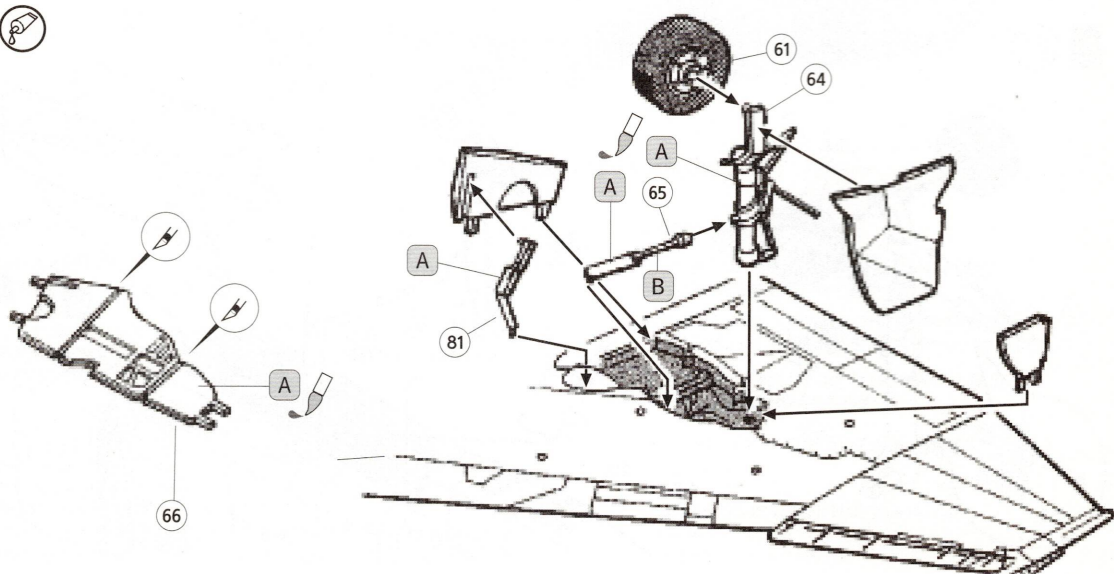

24  ?

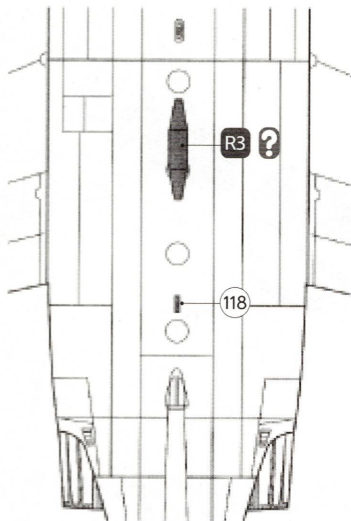

R3 ? : 제152비행대 (기체번호 60-493) 재현시 선택.

25  제152비행대 (기체번호 60-493) 재현시 선택.

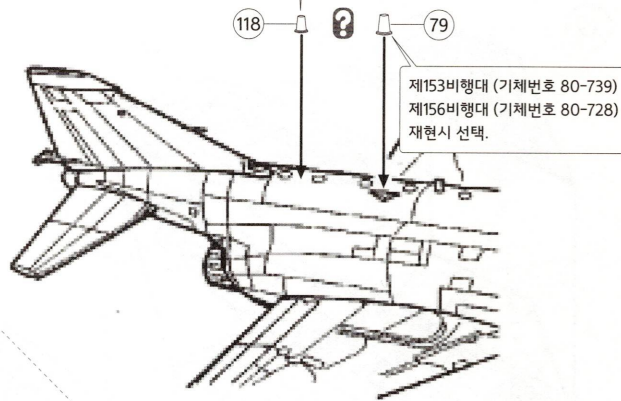

26  ?

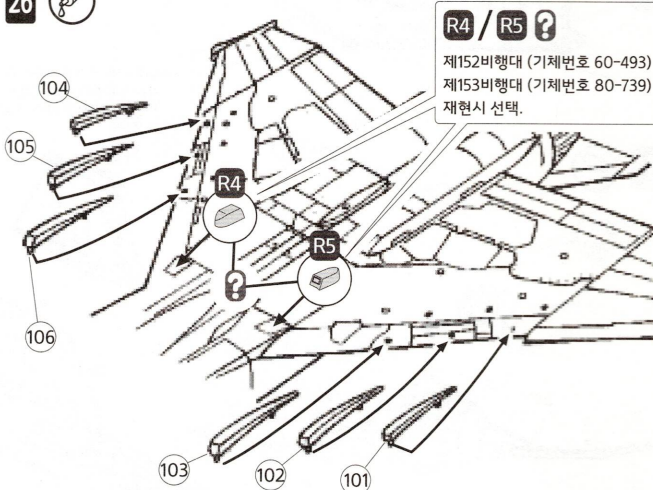

27  ?

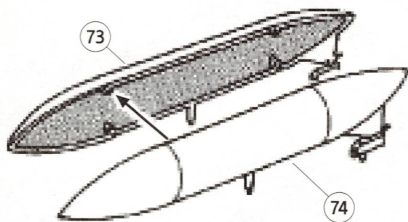

28  ?

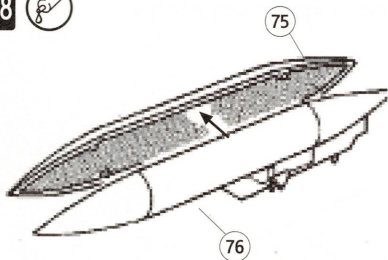

29  ?

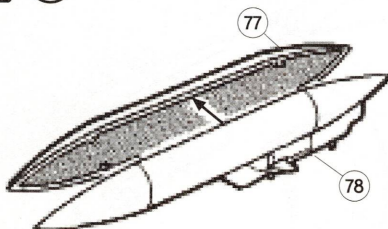

30  ?

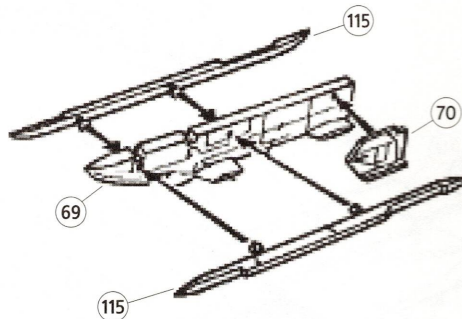

31  ?

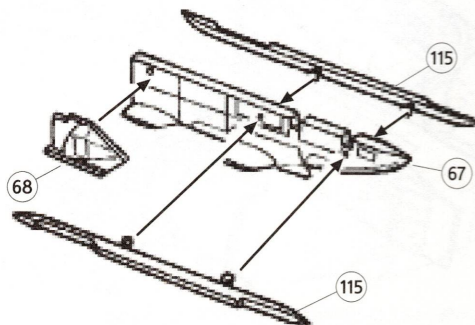

32 

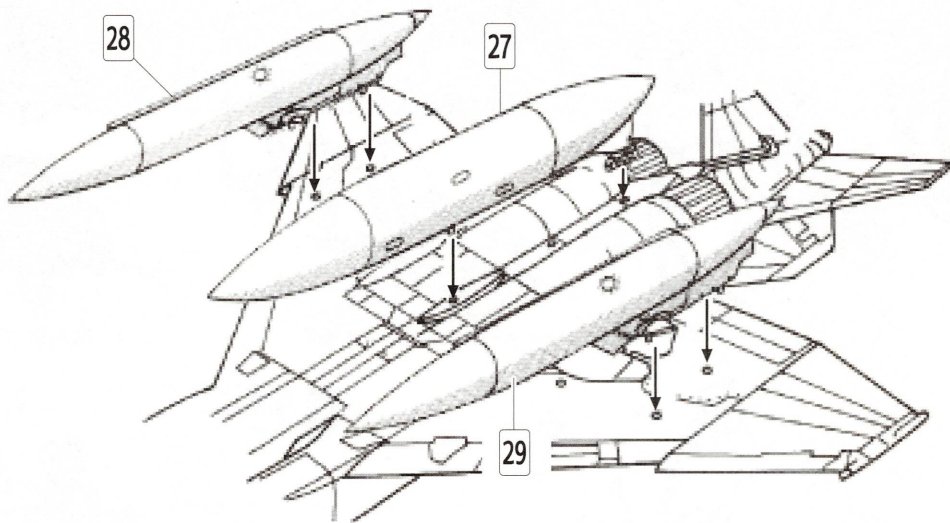

33 

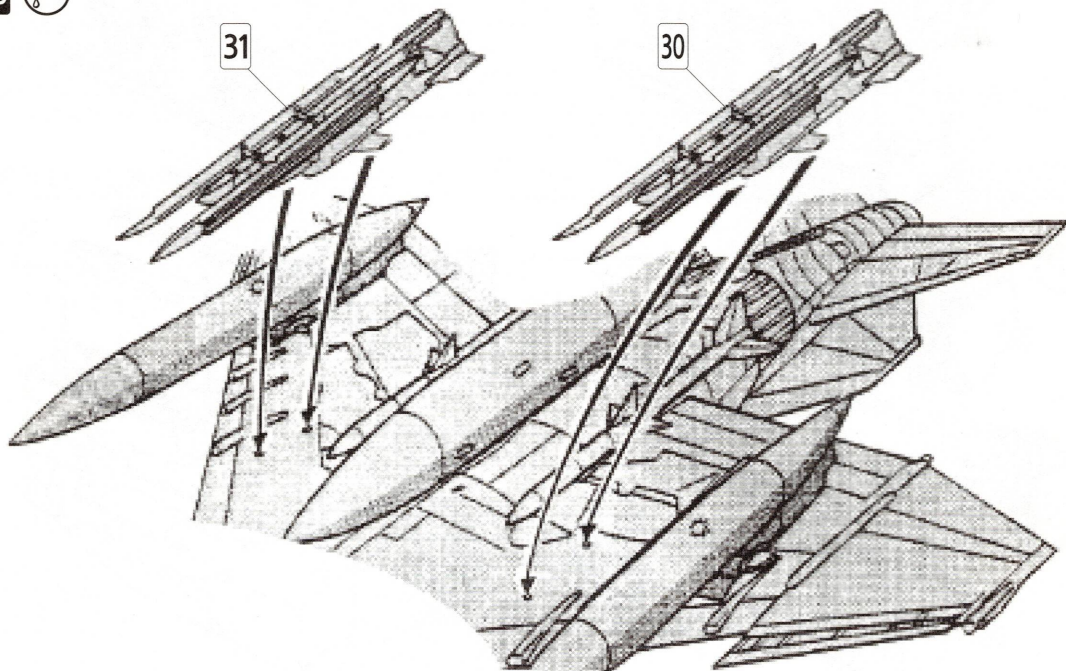

### F-4E Weapons Guide for Modeling.

#### 1) 공대공 무장

- 본제품에 포함된 AIM-120 AMRAAM 및 AIM-9L Sidewinder 미사일은 한국공군 소속기로 제작시 적용되지 않는 불필요부품입니다.
- 한국공군 F-4E 운용하는 공대공 미사일은 AIM-9P Sidewinder 과 AIM-7E Sparrow 입니다. 무장장착 형태로 제작을 원하시는 경우 각 메이커에서 시판중인 별도의 무장세트를 사용하시기 바랍니다.
- 해당 제품은 시중 모형점 및 인터넷 쇼핑몰에서 구매가능 합니다.
- 추천제품 :  
Hasegawa X72-3 Aircraft Weapons:III "U.S. Air to Air Missiles Set"  
> AIM-9P Sidewinder, AIM-7 Sparrow  
Hasegawa X72-9 Aircraft Weapons:V "U.S. Air to Air Missiles & Launcher Set"  
> AIM-7 Sparrow

#### 2) 공대지 무장



- 한국공군 F-4E 기체중 중심타격임무를 수행하는 기체는 데이터 링크포드를 함께 장착 운용합니다.
- F-4E의 경우 AGM-142 Popeye 운용시엔 AN/AXQ-14를 장거리 스탠드오프 타격병기인 "AGM-142 Popeye"를 운용합니다.
- 본 기체로 제작을 원하시는 경우 각 메이커에서 시판중인 별도의 무장세트를 사용하시기 바랍니다.
- 해당 제품은 시중 모형점 및 인터넷 쇼핑몰에서 구매가능 합니다.
- 추천제품 :  
Skunk Models (SW72001) I.D.F. Weapons Set.  
> AGM-142 Popeye  
> AN/AXQ-14 Data Link Pod



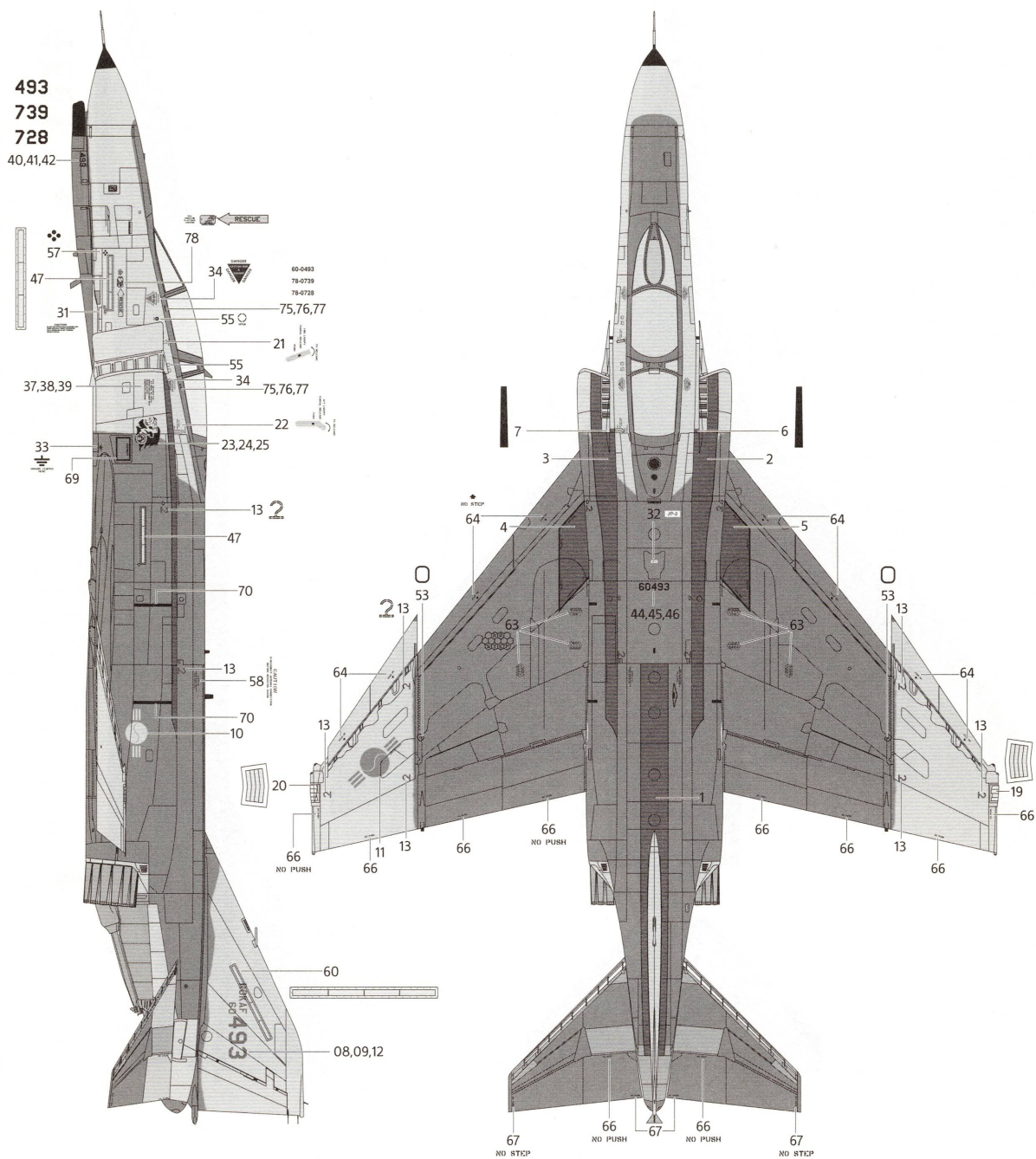

# Painting Guide & Decal Placement

**1** 152nd/153rd/156th Fighter Squadron, 17th Fighter Wing, R.O.K. Airforce. (Chung-Ju Base, 2011)  
대한민국공군, 제17전투비행단, 제152/153/156 전투비행대. (청주, 2011)





J		MEDIUM GRAY / FS36270
I		GUNSHIP GRAY / FS36118
C		BLACK / FS37038

23 / 26		152nd Fighter Squadron (Serial 60-493)
24 / 27		153rd Fighter Squadron (Serial 80-739)
25 / 28		156th Fighter Squadron (Serial 80-728)

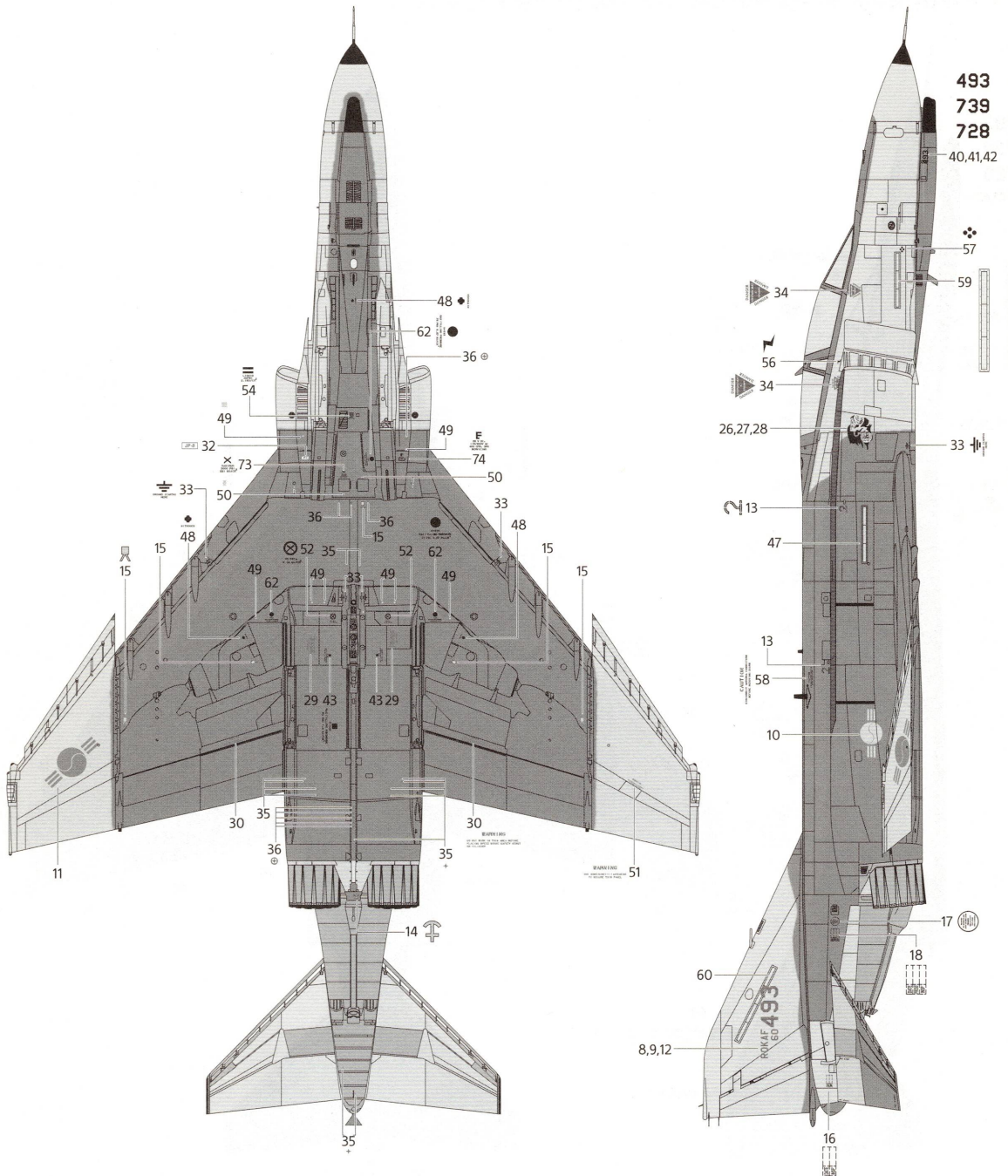
# Painting Guide & Decal Placement



<b>J</b>		MEDIUM GRAY / FS36270
<b>I</b>		GUNSHIP GRAY / FS36118
<b>C</b>		BLACK / FS37038

● Extra Decal Data for AIM-7



※ AIM-7 스페로우 공대공 미사일은 본제품에 포함되지 않습니다.  
AIM-7 Sparrow AAM Not Included.