

1:35 '39-'45 SERIES

Pz.Kpfw.I Ausf.A EARLY PRODUCTION

Smart Kits



DRAGON

KIT NO. 6289

Technical assistance provided by ED KUSIAK.
Thanks to TOM COCKLE and GARY EDMUNDSON as Technical Consultants.

A

C

B

D

W

K

MA (Photo-etched Parts)

X

Rx16 *MagicTrack*
PATENT REGISTERED
実用新案登録済み

© 部品は使用しなせよ
Parts not for use.
Telle werden nicht verwendet.
Pieces a ne pas utiliser.
Parti rin ulizzati.
不要部品の取扱い。

組立ての注意

- 接着剤や塗料は火の近くで使わないでください。使う時はときどき窓を開けて換気に気をつけましょう。
- 塗料指定の■は GSI CREOS CORP. Mr カラーの番号です。接着剤や塗料は入っていませんので別にお買い求めください。
- 部品をランナーから切り離す時は模型用ハサミ等を使い、余分な部分はカッターやヤスリ等で仕上げてください。
- 組立部のサインマークは下の説明をごらんください。

《注意》

- 勿於近火處使用膠水或油漆，並打開窗戶保持空氣流通。
- 代表 GSI CREOS CORP. 出品 MR.COLOR 的顏色編號。
- 不包括膠水及油漆。
- 自膠架中取出部件時，應用模型專用剪，並用界刀或小錐除去多餘的膠料。
- 各圖型的含意可參考本欄以下的說明。

ZUR BEACHTUNG

- Kleber und Farbe nicht nahe von offenem Feuer verwenden und das Fenster von Zeit zu Zeit zur Belüftung öffnen.
- Der ■ der Farbkennzeichnung bedeutet die Farbnr. von GSI CREOS CORP. MR. COLOR. Kleber und Farbe sind nicht enthalten.
- Zum Abschneiden der Teile vom Verbundstück eine Modellierschere verwenden und die überstehenden Plastikteile mit einem Messer oder einer Feile beseitigen.
- Die Bedeutung der Symbols finden Sie unten in dieser Spalte.

CAUTION

- When you use glue or paint, do not use near a naked flame, and use in a well-ventilated room.
- Symbols such as ■ refer to the color number of GSI CREOS CORPS. MR. COLOR. Glue and paint are not included.
- When you take parts off the runner frame, use modeling scissors and trim excess plastic with a cutter or a file.
- See below for the meaning of symbols.

ATTENTION

- Nie pas utiliser de colle ou de peinture à proximité d'une flamme nue, et aérer la pièce de temps en temps.
- Le numéro ■ pour l'indication de couleurs correspond au numéro de GSI CREOS CORP. MR. COLOR. La colle et la peinture ne sont pas comprises.
- Pour retirer les pièces hors du cadre, utiliser des ciseaux spéciaux pour maquette le plastique en excès avec un cutter ou une lime.
- Voici la fin de cette colonne pour la signification des symboles.

ATTENZIONE

- Non usare colla e vernice vicino a fiamme esposte, e aprire le finestre di tanto in tanto per cambiare l'aria.
- delle indicazioni di colore si riferisce al numero di colore di GSI CREOS CORP. MR. COLOR. Colla e vernice non sono incluse.
- Quando si staccano parti del carrello, usare forbici da modellismo e eliminare la plastica in eccesso con un coltello o una lima.
- Verdere in fondo a questa colonna per il significato dei simboli.

2つずつしてください MAKE 200 2 TEILE FERTIGEN EFFECTUER 2 PIECES FAIRE DEUX PIÈCES TEE 2 KPL GOR 2 ST. 零件二個	切り取ってください REMOVE ENTFERNEN RETRIERE SEPARARE POISTA AVLAGSNA 取去	接着しないでください DO NOT CEMENT NICHT KLEBEN NE PAS COLLER NON INCOLLARE ELIMAA LIMMAEJ 不用黏合	テールを貼ってください APPLY DECAL HIER ANZEHBILD APPLIQUER DECALOMANIE APPLICARE DECALOMANIE ASETA SIIRTOKUVÄ APPLICERA DECALEN 貼上水貼紙	穴を埋めてください FILL HOLE SCHLIESSEN BOUCHER LE TROU FORO PIENO TAVYÄ REIKÄ FILL HÄLET 填充填平	折り曲げてください BEND BITTE BIEGEN PLIER S'IL VOUS PLAIT PIEGARE TÄTTÄ BÖKA 屈曲	どちらかを選んでください OPTIONAL NACH BELIEBEN FACILITÄT FACOLTATIVO VALINNANVARAINEN VALBAR 可以选择使用	金属接着剤 INSTANT GLUE FOR METAL METALLKLEBER COLLA A METALLO INSTANTANEE COLLA INSTANTANEA PER METALLI PRALIMNA METALLKLEBER SNAREBÄR FOR METALLKLEP 金屬用快乾膠
---	--	--	--	--	--	---	--

H1 GSI CREOS CORP. AQUEOUS HOBBY COLOUR 1 GSI CREOS CORP. MR. COLOUR MODEL MASTER COLOR

H12 33	つや消しブラック	1749	FLAT BLACK	MATTSCHWARZ	NOIR MAT	NERO OPACO	啞黑色
H18 28	黒鉄色	1795	STEEL	STAHL	ACIER	ACCIAIO	黑鐵色
H32 40	ダークグレー(1)	1750	FIELD GRAY(1)	FELD GRAU(1)	GRIS DES TROUPES ALLEMANDES(1)	GRIGIO CAMPO	田灰色
H37 43	ウッドブラウン	1735	WOOD BROWN	HOLZBRAUN	BRUN BOIS	MARRONE LEGNO	木棕色
H47 41	レッドブラウン	2096	RED BROWN	ROT BRAUN	MARRON ROUGE	MARRONE ROSSICCIO	紅褐色・鮮紅色
H76 61	焼鐵色	1406	BURNT IRON	GEBR. EISEN	FER BRULE	FERRO BRUCIATO	燒鐵色
H80 64	カーキグリーン	1710	KHAKI GREEN	KHAKIGRÜN	VERT KHAKI	VERDE KAKI	砵磯綠色
H403	ダークイエロー	2099	DARK YELLOW	DUNKEL GELB	JAUNÉ FONCÉ	GIALLO SCURO	暗黃色

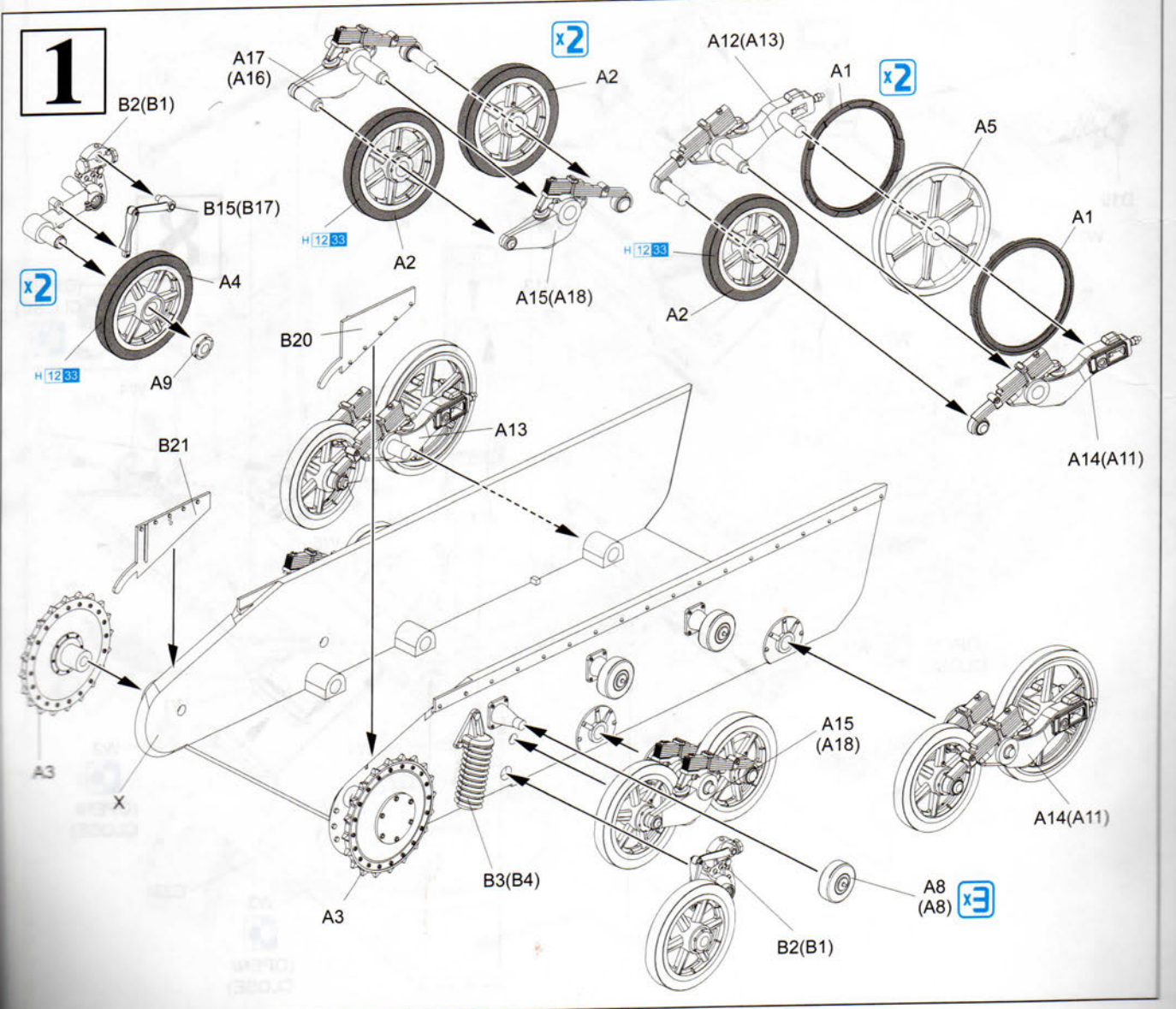

2

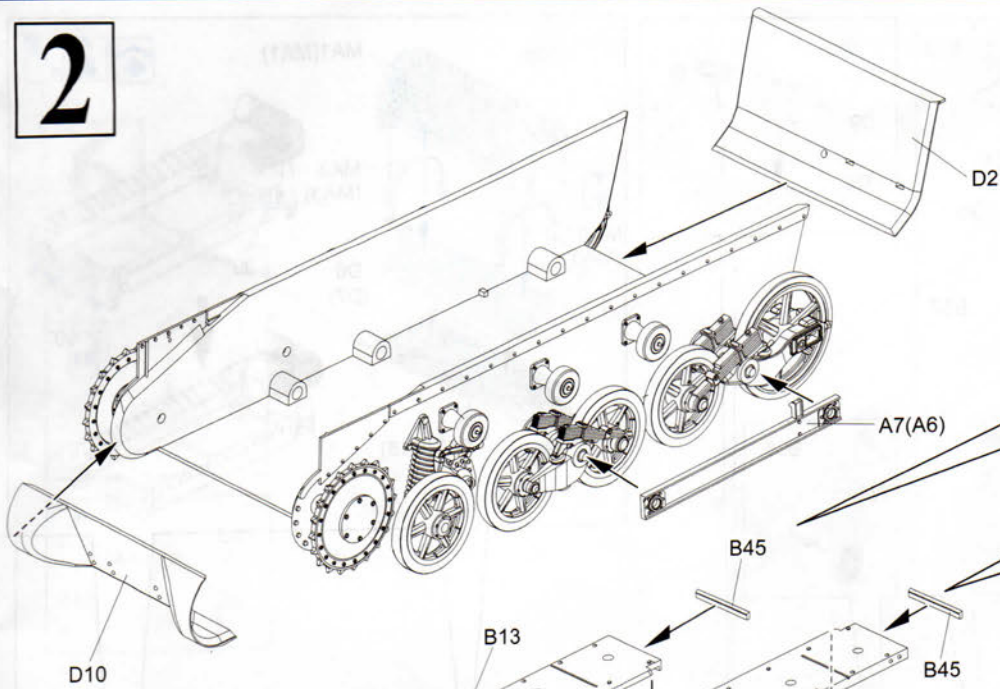

3

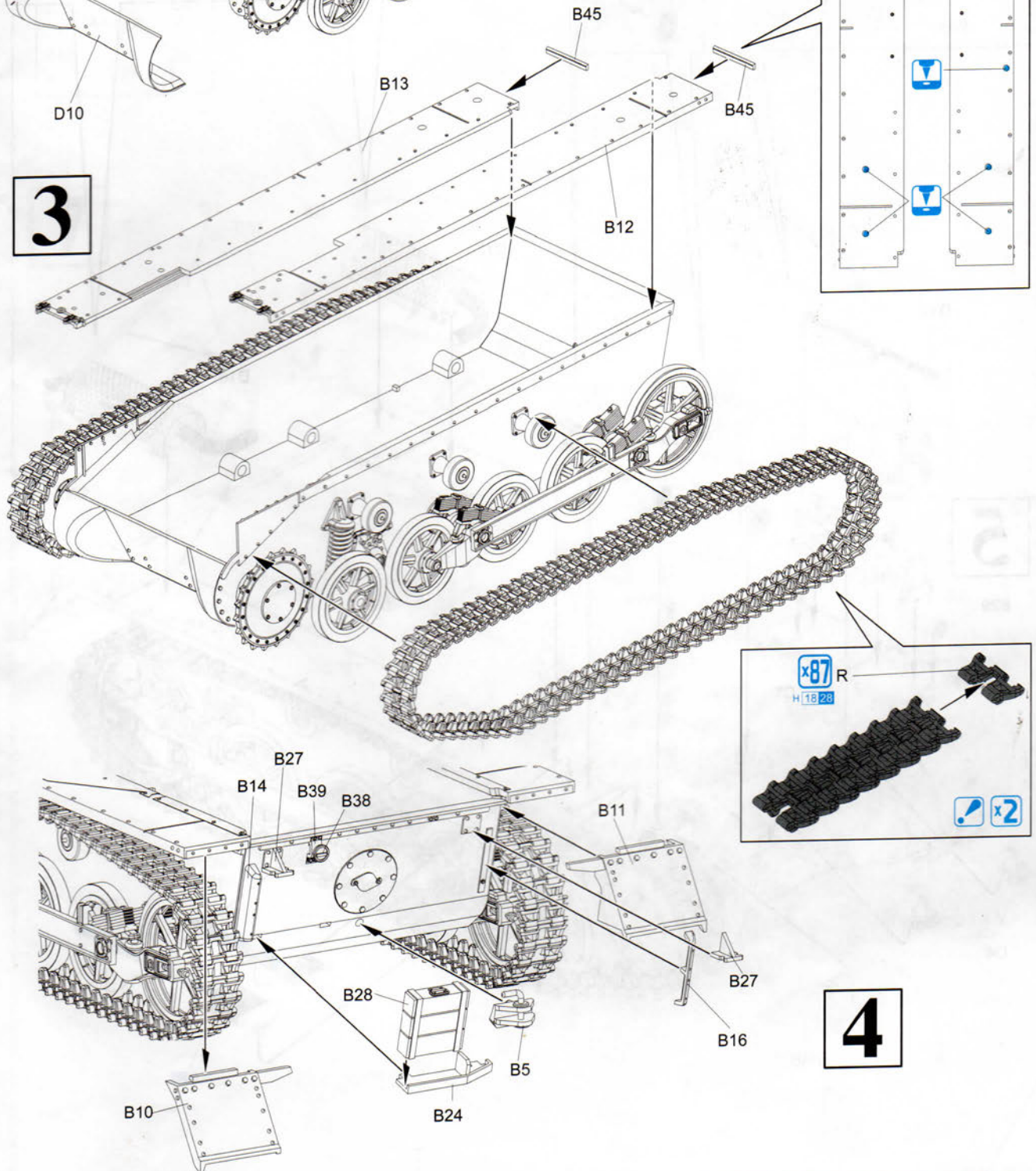

4

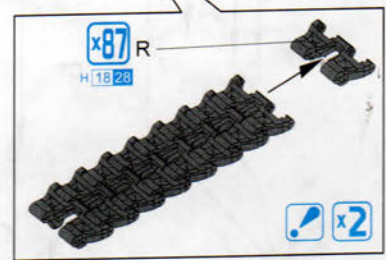

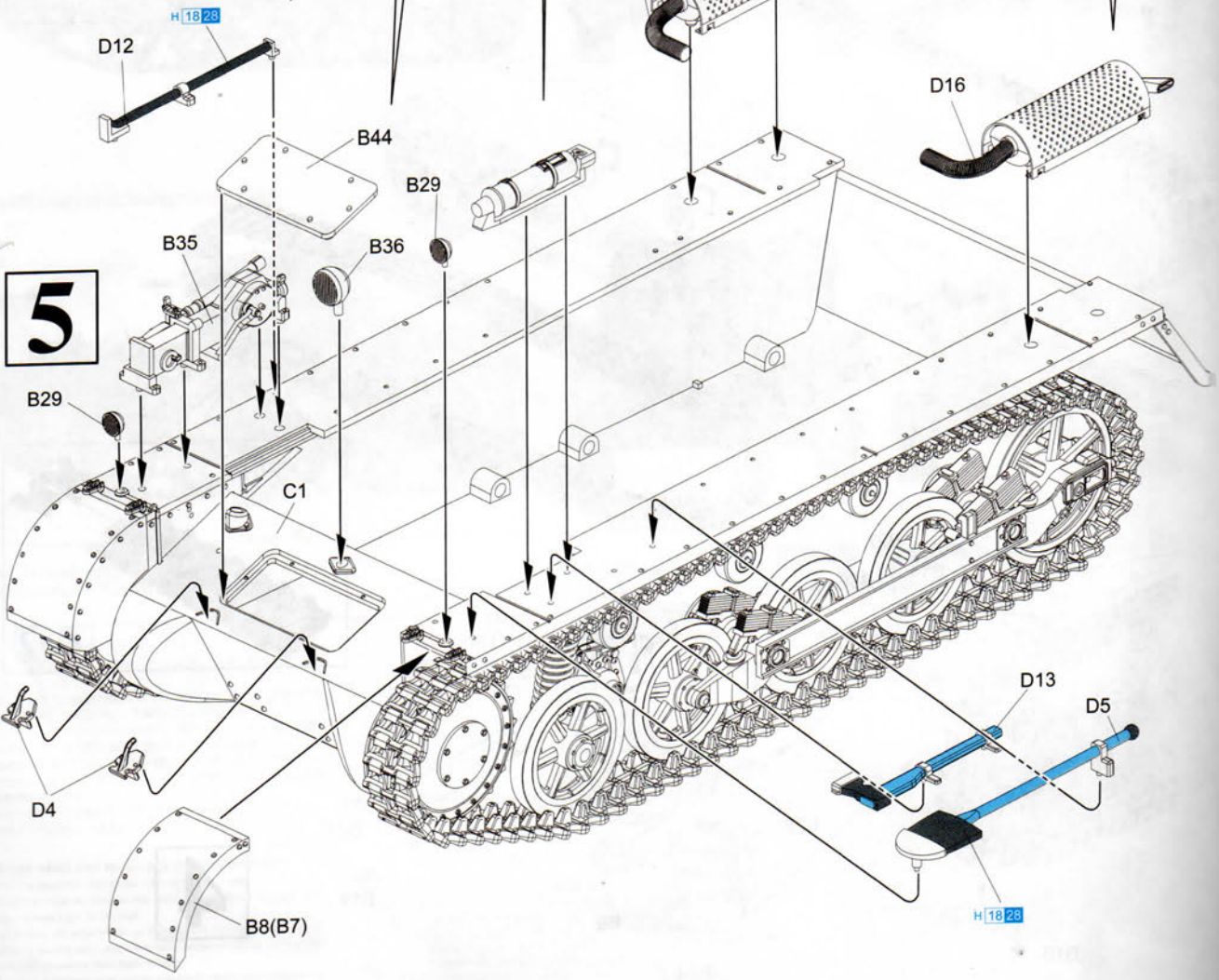
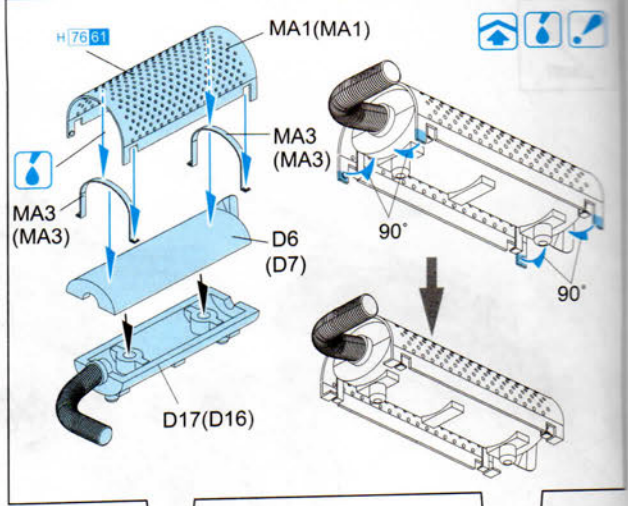
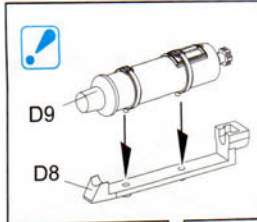
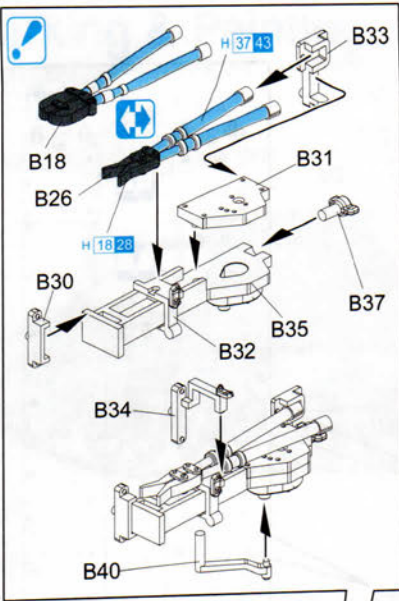

6

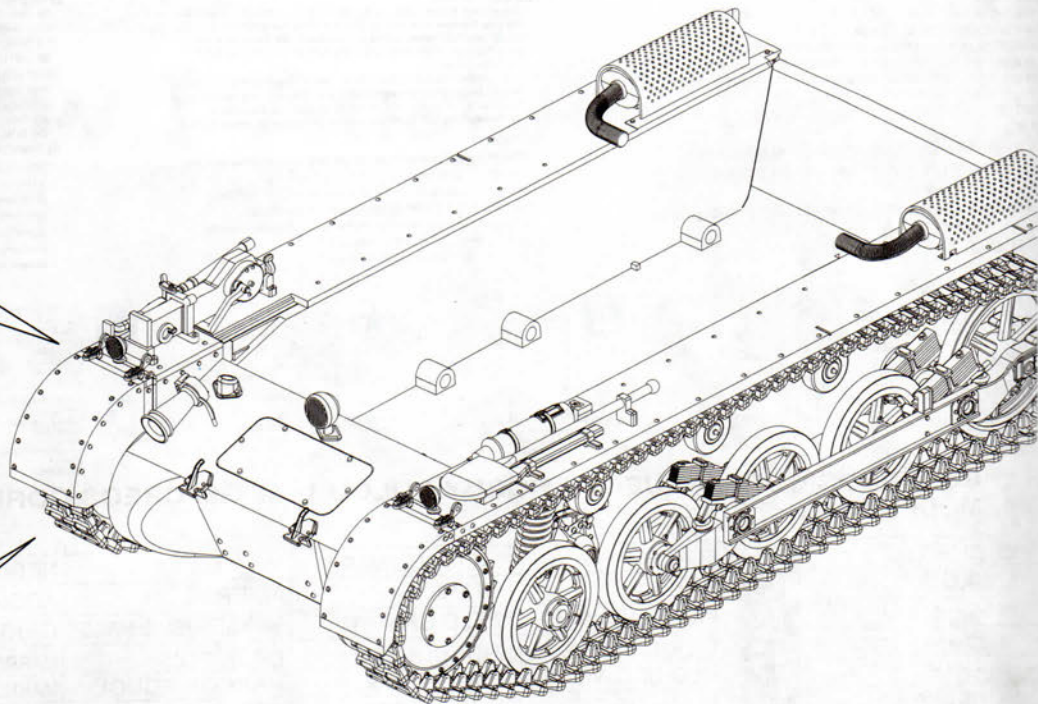
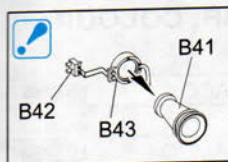

7

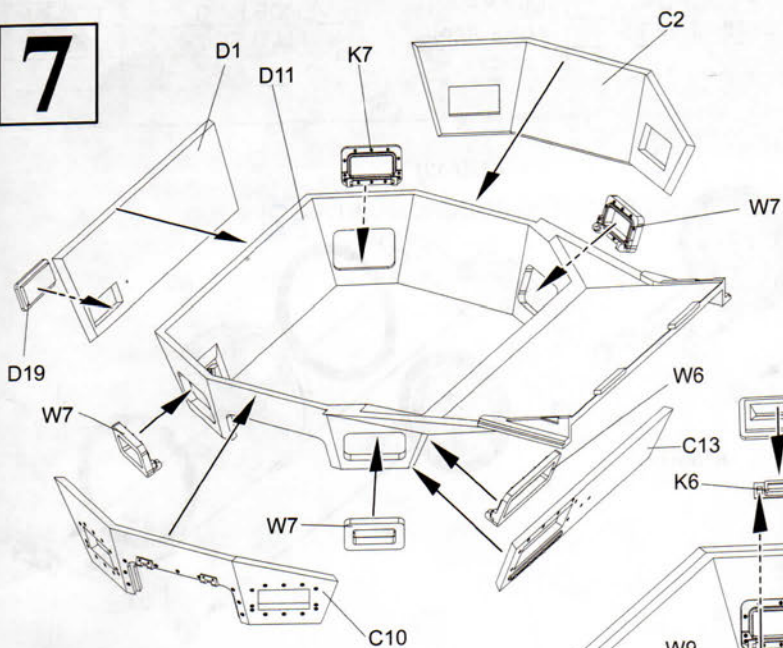

8

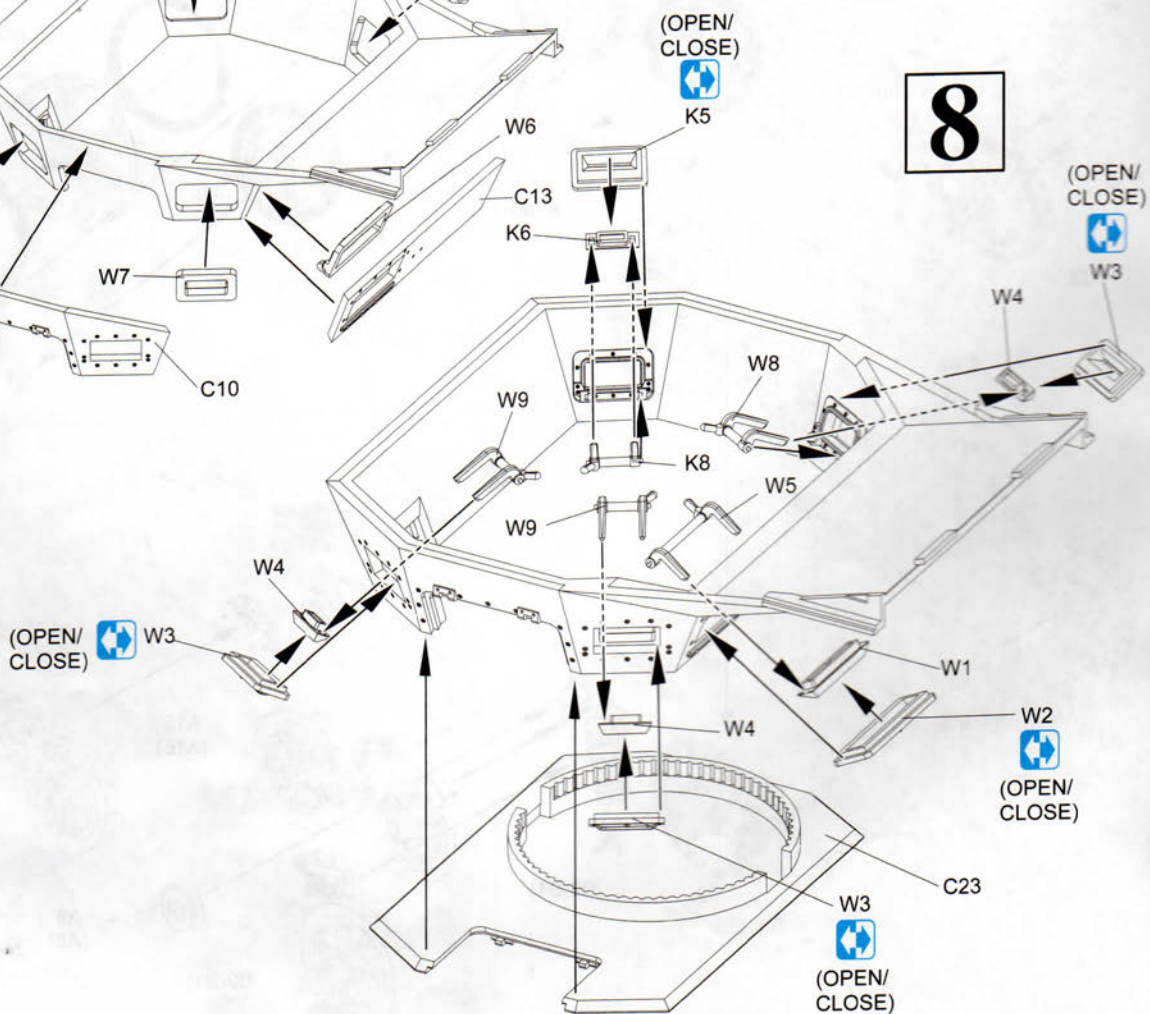

9

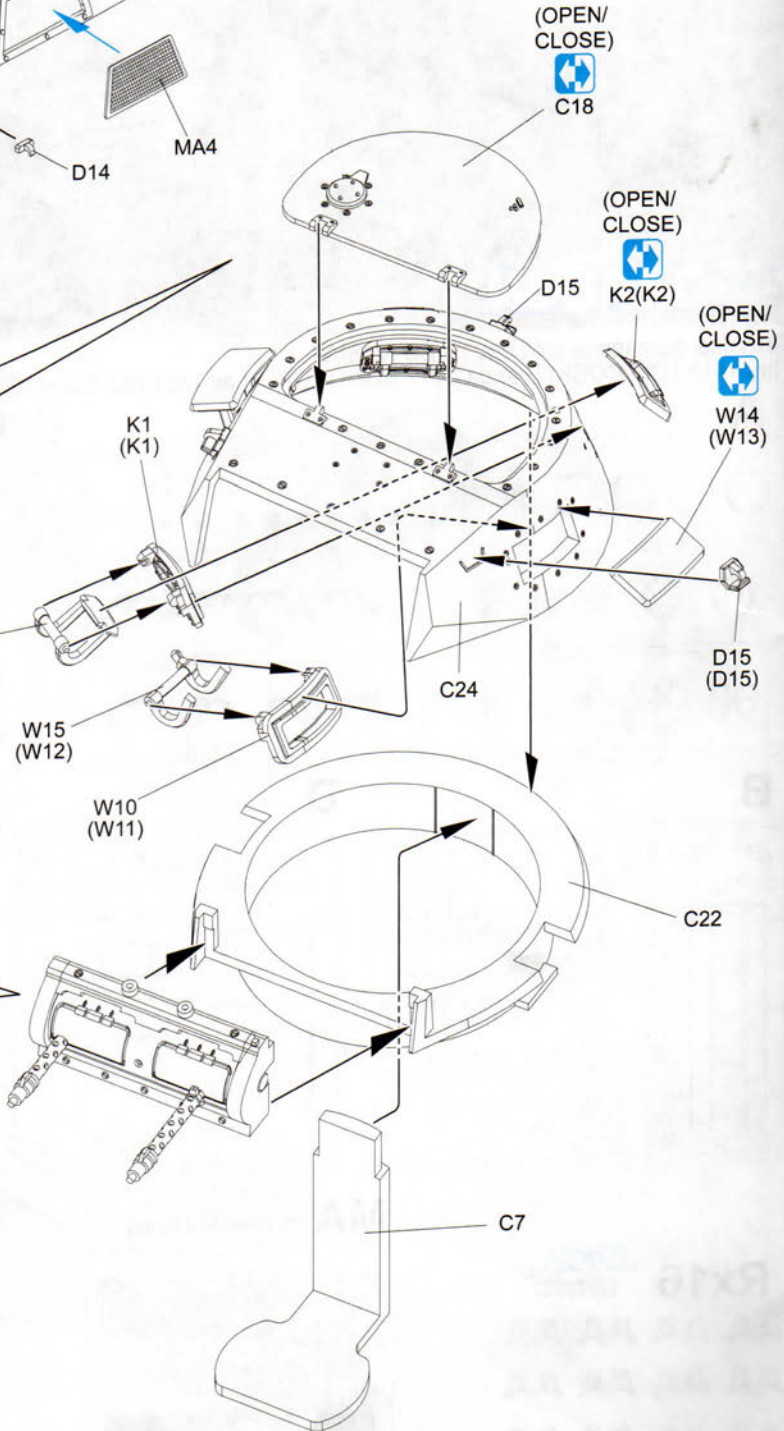
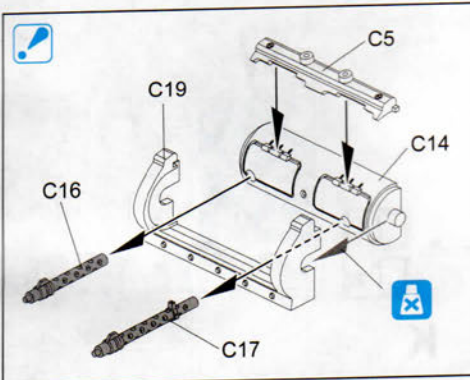
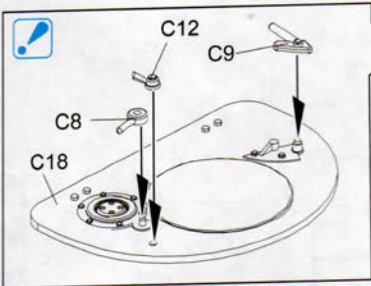
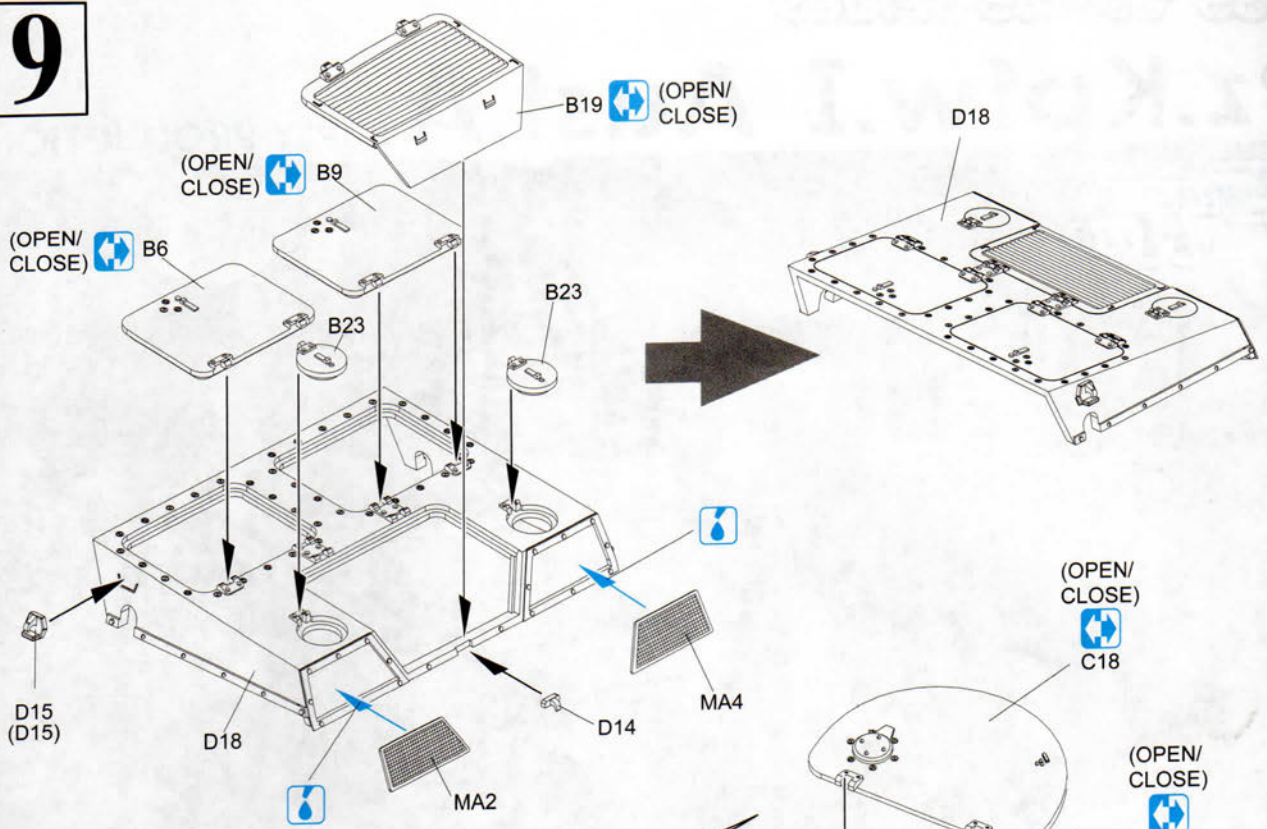

10

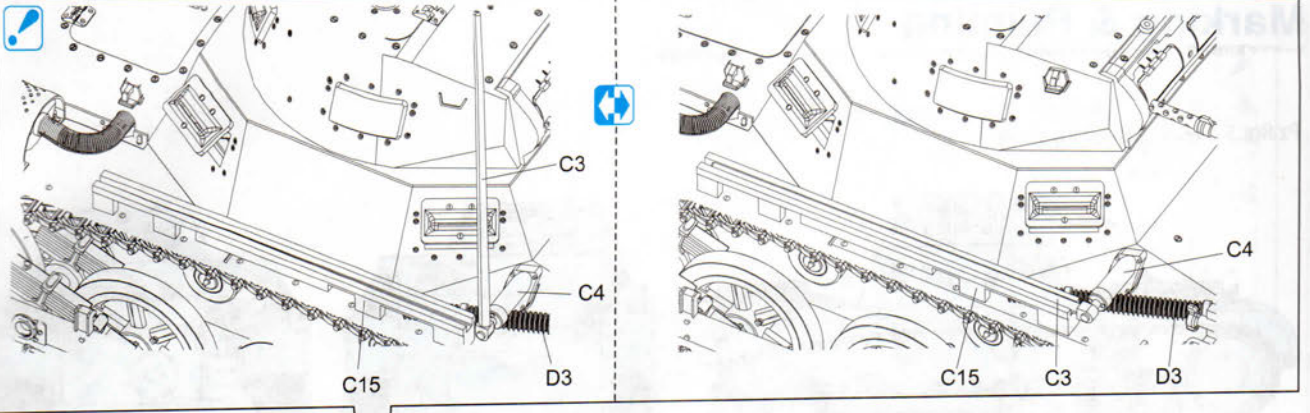

11

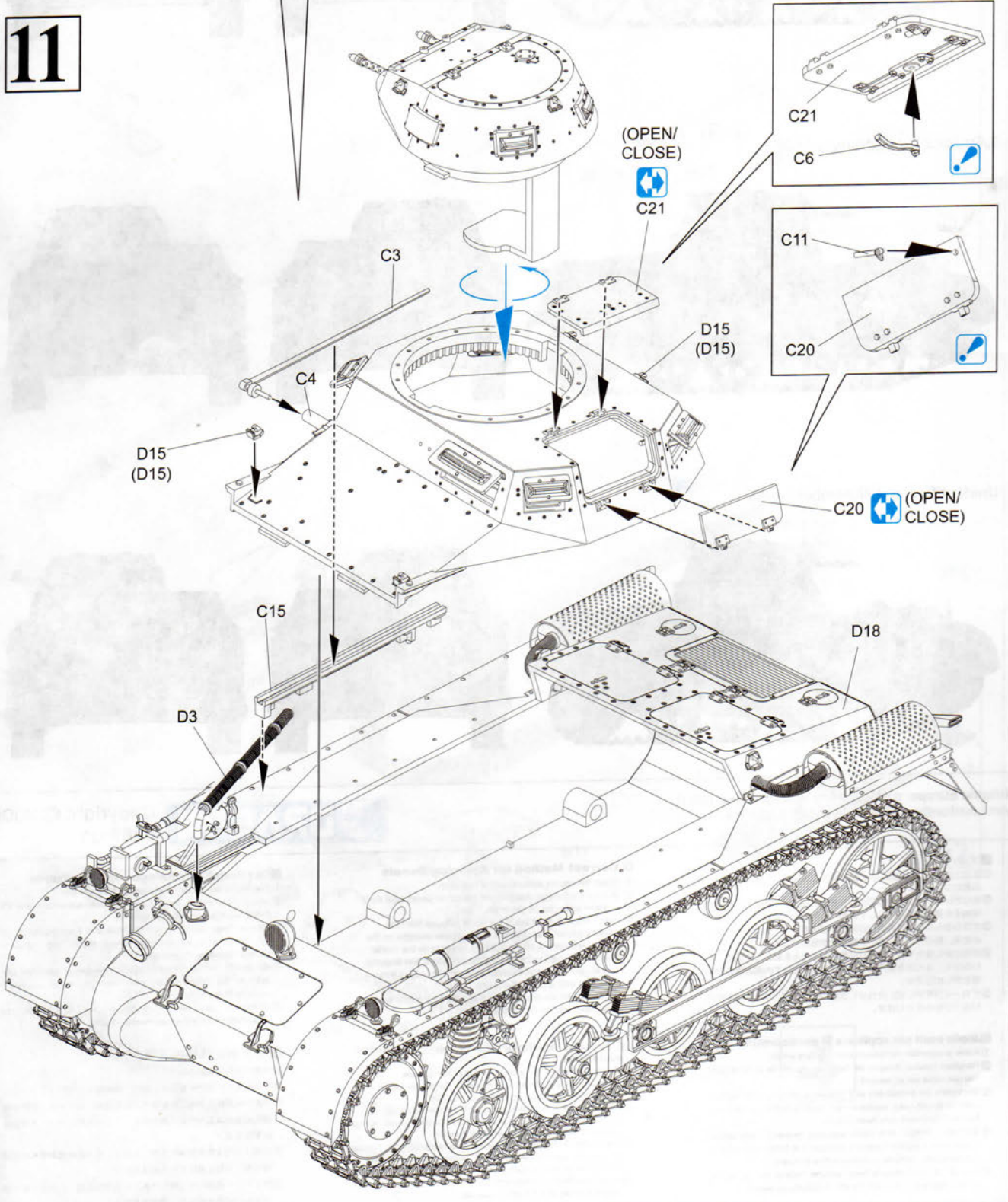

Marking & Painting

マーキング及び塗装図 Markierungen und Bemalung Decoration et Peinture Marchio & Pittura 標貼及着色指示

Pz.Rgt.5, 5.leichte Div., Libya 1941

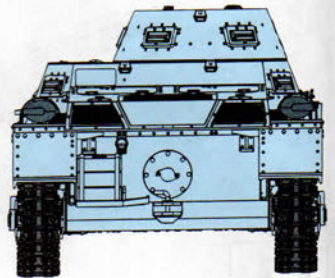
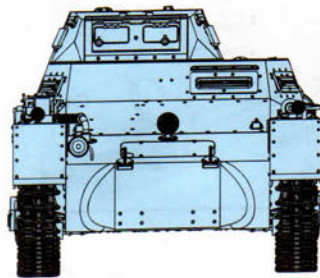
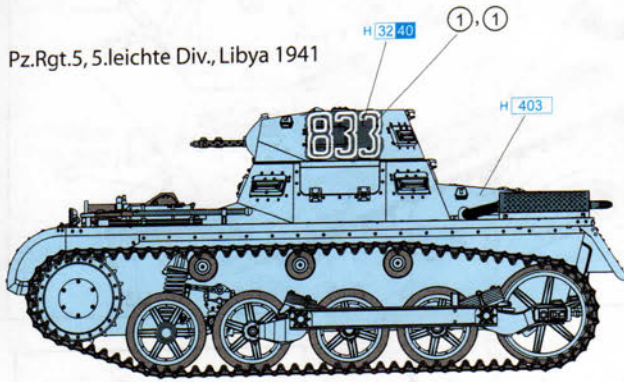

3./Pz.Abt.z.b.V.40, Norway 1940

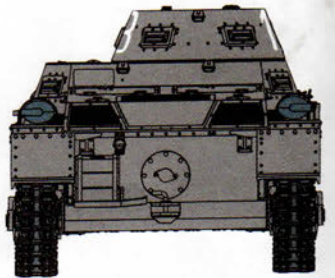
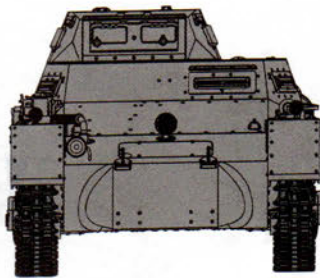
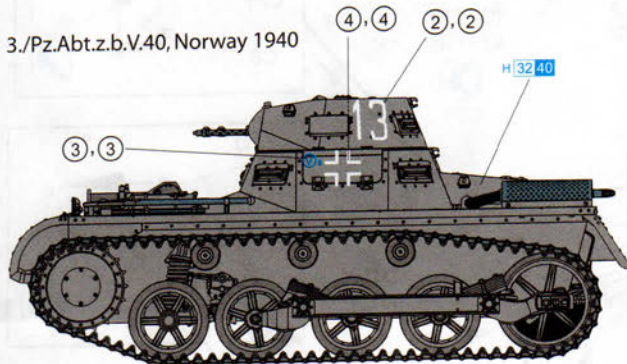

Unidentified unit, Nuremberg 1935

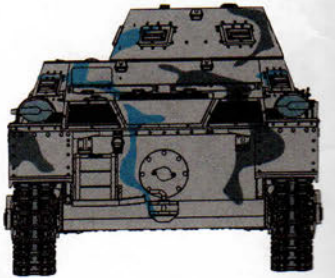
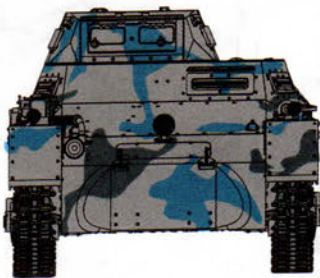

Dragon Europe: c/o Hobby Pro Marketing Ges. m.b.H.
Am Leonhardbach 7, A-8010 GRAZ, AUSTRIA



DRAGON

Copyright © 2006
6289-01

■デカールの貼り方

- ①デカールを貼る場所のほこりや汚れを、ぬらした布できれいにふきとってください。
- ②貼りたいデカールを台紙ごとハサミで切りとり、1枚づつ水またはぬるま湯に台紙を下にして20秒くらい浮かべます。
- ③水から出したらタオルの上のせ、指先でデカールが動かか確かめ、貼る場所において静かに台紙をずらします。
- ④指先に少し水をつけて正確な位置にデカールを動かした後、やわらかく、よく水を吸う布でデカールを押さえて内側の水分や気泡を押し出します。
- ⑤デカールが完全に乾いたら少し水をつけただ布で、デカールのまわりのノリをふきとります。

■Modo esatto per applicare le decalcomanie

- ① Pulire la superficie del modello con un panno umido.
- ② Ritagliare ciascun disegno dal foglio decalcomanie e immergerli in acqua calda per 20 secondi.
- ③ Controllare col polpastrello se il disegno è allentato sulla base di carta. In questo caso, applicarlo nella esatta posizione sul modello facendolo scivolare dalla base di carta.
- ④ Spostare il disegno nella esatta posizione mediante il polpastrello umido, quindi togliere l'acqua in eccesso e le bolle d'aria sotto la decalcomanie mediante un panno soffice di cotone.
- ⑤ Quando le decalcomanie sono asciutte, togliere con un panno umido l'eccesso di colla intorno alla decalcomanie stessa.

■Correct Method for Applying Decals

- ① Clean the model surface with a wet cloth.
- ② Cut out each decal design from the decal sheet, and dip it in warm water for 20 seconds.
- ③ Use a fingertip to check if the decal is loose from the backing paper. If so, place it in the proper position on the model, and slide it off the backing paper onto the model.
- ④ Move the design to the exact position with a wet fingertip, and squeeze out any excess water or air bubbles under the decal with a soft cotton cloth.
- ⑤ When the decals are dry, use a wet cloth to gently wipe away any residue left around them.

■Comment appliquer les décalcomanies correctement

- ① Nettoyer la surface du modèle avec un chiffon humide.
- ② Découper chaque décalcomanie de sa feuille de papier et la plonger dans l'eau tiède pendant vingt secondes.
- ③ Vérifier avec le bout de doigt si le dessin se détache de son papier-support. Si oui, le positionner à l'endroit choisi sur le modèle et retirer doucement le papier-support.
- ④ Positionner la décalcomanie correctement avec un doigt humide et éponger tout restant d'eau et toutes bulles d'air sous la décalcomanie avec un chiffon doux.
- ⑤ Quand les décalcomanies sont sèches, détacher le colle autour des décalcomanies avec un chiffon humide.

■Das Korrekte Aufbringen der Abziehbilder

- ① Oberfläche des Modells mit feuchtem Tuch reinigen.
- ② Jedes Motiv einzeln aus dem Bogen herausschneiden und 20 Sekunden in warmes Wasser tauchen.
- ③ Mit dem Finger prüfen, ob sich das Motiv vom Trägerpapier gelöst hat. Wenn ja, so schieben Sie es vom Papier weg an seine genaue Position auf dem Modell.
- ④ Korrigieren Sie die exakte Lage mit nasser Fingerspitze und drücken Sie Wasserblasen unter dem Abziehbild mit einem weichen Baumwolltuch weg.
- ⑤ Entfernen Sie beim Antrocknen der Abziehbilder die Klebermittleränder mit einem feuchten Tuch.

■貼上水印標貼的正確方法：

- ① 用濕布抹乾淨模型表面。
- ② 按照各標貼的形狀從標貼紙上切出，浸到溫水之中約20秒。
- ③ 用指尖試行精確以確定標貼是否已脫離底紙，如果確實，將標貼從底紙放回到模型表面的適當位置上，小心地將底紙移去，把標貼貼在模型表面。
- ④ 以濕水的指尖把標貼移到正確的位置上，再用柔軟的綿質布把標貼輕壓，以擠出標貼底下的氣泡和水分。
- ⑤ 標貼乾後，用濕布輕拭標貼及其附近的模型表面，以除去周圍殘留在標貼附近的多餘膠水，確保效果完美。