

C. R. Caldwell (27+3 victories)

48066



One of the most distinguished Aces of WWII on Spitfire fighters was the Australian pilot C.R. Caldwell. During 1941-1943 Group Captain C.R. Caldwell has made 496 sorties and was confirmed with 27 enemy aircraft destroyed and 3 shared destroyed. He became most successful among the Australian pilots of WWII.

Clive Robertson Caldwell was born on July 28, 1910 in Sydney. In April, 1940 he has entered to Royal Australian Air Force (RAAF) and in January, 1941 has finished training as fighter pilot, having received a rank Pilot Officer.

Soon he has arrived in Egypt, where began a service in No 250 Squadron RAAF. The maiden victory he has gained on June 26, 1941 on a Tomahawk IIb fighter, having knocked down German Bf 109F. On January 6, 1942 he was assigned by a commander of No 112 Squadron known as «Shark» because of nose arts on Tomahawk and Kittyhawk fighters. Till April, 1942 Caldwell has shot down above Northern Africa 17 German and 3 Italian aircraft (including cavaliers of a Ritterkreuz W. Lippert and E. von Kageneck), becoming the best allied pilot on this theatre and having deserved a nickname «Killer».

In January, 1943 he was directed to Australia, where has accepted a command by No 1 Fighter Wing in Darwin. Here he on a Spitfire fighter has shared in combats against Japanese aircraft making raids on Northern Australia. Till August 20, 1943 he has gained 7 victories.

In April, 1944 C.R. Caldwell receives a command of No 80 Fighter Wing on Spitfire Mk.VIII fighters.

During WWII Clive Robertson Caldwell was awarded with a DFC & Bar and DSO.

Одним з найвидатніших пілотів-асів, що воювали на винищувачах «Спітфайр», був австралійський льотчик К.Р. Колдуелл. За 1941-1943 роки Груп Кептен (полковник) К.Р. Колдуелл зробив 496 бойових вильотів, у яких збив 27 літаків супротивника особисто і 3 у групі. Він став самим результативним серед австралійських пілотів, що боролися в другій Світовій війні.

Клайв Робертсон Колдуелл народився 28 липня 1910 року в Сіднеї. У квітні 1940 року він вступив у ряди Королівських Австралійських ВПС (RAAF) і в січні 1941 року закінчив навчання в школі льотчиків-винищувачів, одержавши звання Пайлот Офіцер (лейтенант).

Незабаром він прибув у Єгипет, де почав службу в 250-й ескадрильї RAAF. Першу перемогу одержав 26 червня 1941 року на винищувачі «Томахаук» IIb, збивши німецький Bf 109F. 6 січня 1942 року він був призначений командиром 112-ї ескадрильї, відомої як «Акули» через малюнки на носач винищувачів «Томахаук» і «Киттихаук». До квітня 1942 року Колдуелл збив над Північною Африкою 17 німецьких і 3 італійських літаки (у тому числі кавалерів Лицарського Хреста В. Липперта й Е. фон Кагенєка), ставши кращим пілотом союзників на цьому театрі і заслуживши прізвисько «Killer» («Убивця»).

У січні 1943 року він був направлений в Австралію, де прийняв командування 1-м винищувальним авіакрилом у Дарвіні. Тут він на винищувачі «Спітфайр» взяв участь у боях з японськими літаками, що здійснювали нальоти на Північну Австралію. До 20 серпня 1943 року він одержав ще 7 перемог.

У квітні 1944 року К.Р. Колдуелл приймає командування 80-м истребительным авиакрилом на самолетах «Спитфайр» Mk.VIII.

За час війни Клайв Робертсон Колдуелл був нагороджений двічі Літнім Хрестом за заслуги (DFC & Bar) і Орденем за заслуги (DSO).

Un des pilotes - aînes les plus donnes faisant la guerre sur les chasseurs «Spitfire», était le pilote australien C.R. Caldwell. En 1941-1943 années Group Captain (le colonel) C. Caldwell a fait 496 departs de combat, à qui a renverse 27 avions de l'adversaire personnellement et 3 dans le groupe. Il est devenu le plus productif parmi les pilotes australiens luttant dans la Deuxieme Guerre Mondiale.

Clive Robertson Caldwell est ne le 28 juillet 1910 à Sydney. En avril 1940 il a entre aux Royal Australien Forces Aeriennes (RAAF) et en janvier 1941 a fini l'enseignement à l'ecole des pilotes - chasseur, ayant recu le titre Pilot Officer (le lieutenant).

Bientot il est arrive à la Egypte, ou a commence le service à 250-eme escadrille RAAF. La premiere victoire etait gagnée le 26 juin 1941 sur «Tomahawk» IIb, il a renverse allemand Bf 109F. Le 6 janvier 1942 il etait fixe le commandant de la 112-eme escadrille connue comme le «Requin» à cause de les dessins sur les nez des chasseurs «Tomahawk» et «Kittyhawk». Avant avril 1942 Caldwell a renverse au-dessus de Afrique du Nord 17 allemand et 3 avions Italiens (y compris les cavaliers de la Ritterkreuz W. Lippert et E. von Kageneck), devenu un de meilleur pilote des allies sur ce theatre et ayant merite le surnom «Killer» (le «Assassin»).

En janvier 1943 il etait dirige a Australie, ou a accepte le commandement de 1 airwing à Darwin. Ici il a participe sur chasseur «Spitfire» aux combats avec les avions japonais faisant attacks a Australie du nord. Avant le 20 aout 1943 il a gagne encore 7 victoires.

En avril 1944 C.R.Caldwell est accepte le commandement de 80 airwing de chasseurs aux avions «Spitfire» Mk. VIII.

Pendant la guerre Clive Robertson Caldwell etait recompens par la Croix du merite (DFC et Bar) et la Decoration pour le merite (DSO).

Одним из самых выдающихся пилотов-асов, воевавших на истребителях «Спитфайр», был австралийский летчик К.Р. Колдуэлл. За 1941-1943 годы Групп Кэптен (полковник) К.Р. Колдуэлл совершил 496 боевых вылетов, в которых сбил 27 самолетов противника лично и 3 в группе. Он стал самым результативным среди австралийских пилотов, сражавшихся во второй Мировой войне.

Клайв Робертсон Колдуэлл родился 28 июля 1910 года в Сиднее. В апреле 1940 года он вступил в ряды Королевских Австралийских ВВС (RAAF) и в январе 1941 года закончил обучение в школе летчиков-истребителей, получив звание Пайлот Офицер (лейтенант).

Вскоре он прибыл в Египет, где начал службу в 250-й эскадрилье RAAF. Первую победу одержал 26 июня 1941 года на истребителе «Томахаук» IIb, сбив немецкий Bf 109F. 6 января 1942 года он был назначен командиром 112-й эскадрильи, известной как «Акулы» из-за рисунков на носач истребителей «Томахаук» и «Киттихаук». До апреля 1942 года Колдуэлл сбил над Северной Африкой 17 немецких и 3 итальянских самолета (в том числе кавалеров Рыцарского Креста В. Липперта и Э. фон Кагенєка), став лучшим пилотом союзников на этом театре и заслужив прозвище «Killer» («Убийца»).

В январе 1943 года он был направлен в Австралию, где принял командование 1-м истребительным авиакрилом в Дарвине. Здесь он на истребителе «Спитфайр» принял участие в боях с японскими самолетами, совершавшими налеты на Северную Австралию. До 20 августа 1943 года он одержал еще 7 побед.

В апреле 1944 года К.Р. Колдуэлл принял командование 80-м истребительным авиакрилом на самолетах «Спитфайр» Mk.VIII.

За время войны Клайв Робертсон Колдуэлл был награжден дважды Летным Крестом за заслуги (DFC & Bar) и Орденем за заслуги (DSO).

Spitfire Mk.VIII

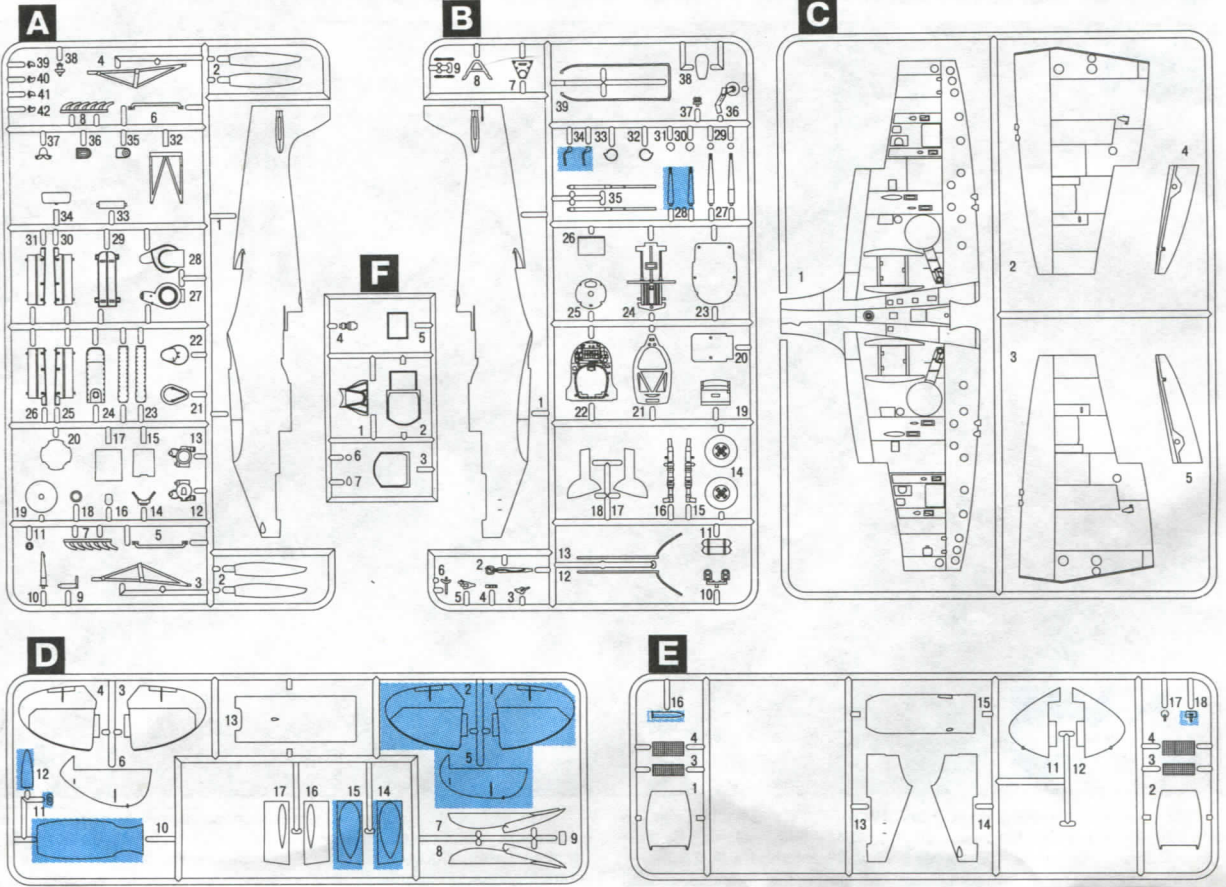

 REMOVE
ELOIGNER
ВИДАЛИТИ
УДАЛИТЬ

 DO NOT CEMENT
NE PAS COLLER
НЕ КЛЕЙТИ
НЕ КЛЕИТЬ

 MAKE 2 PCS
FAITES 2 DÉTAILS
ЗРОБИТИ 2 ДЕТАЛІ
ЗРОБИТИ 2 ДЕТАЛІ

 OPTIONAL
À VOTRE CHOIX
ДОВІЛЬНИЙ ВИБІР
ПРОИЗВОЛЬНЫЙ ВЫБОР

 PARTS NOT FOR USE
N'EST PAS UTILISÉ À L'ASSEMBLAGE
ПРИ СКЛАДАННІ НЕ ВИКОРИСТОВУЮТЬСЯ
ПРИ СБОРКЕ НЕ ИСПОЛЬЗУЮТСЯ

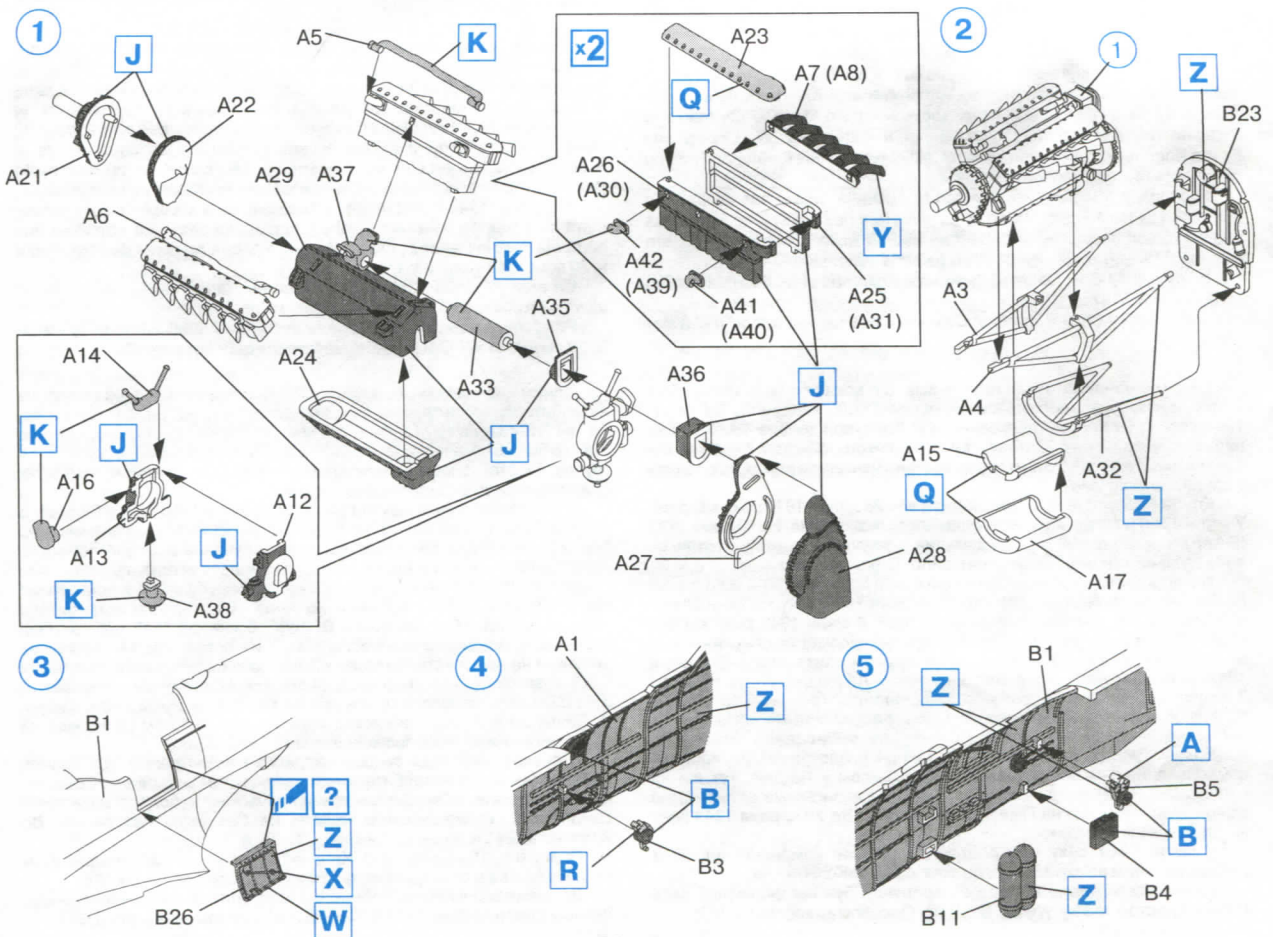

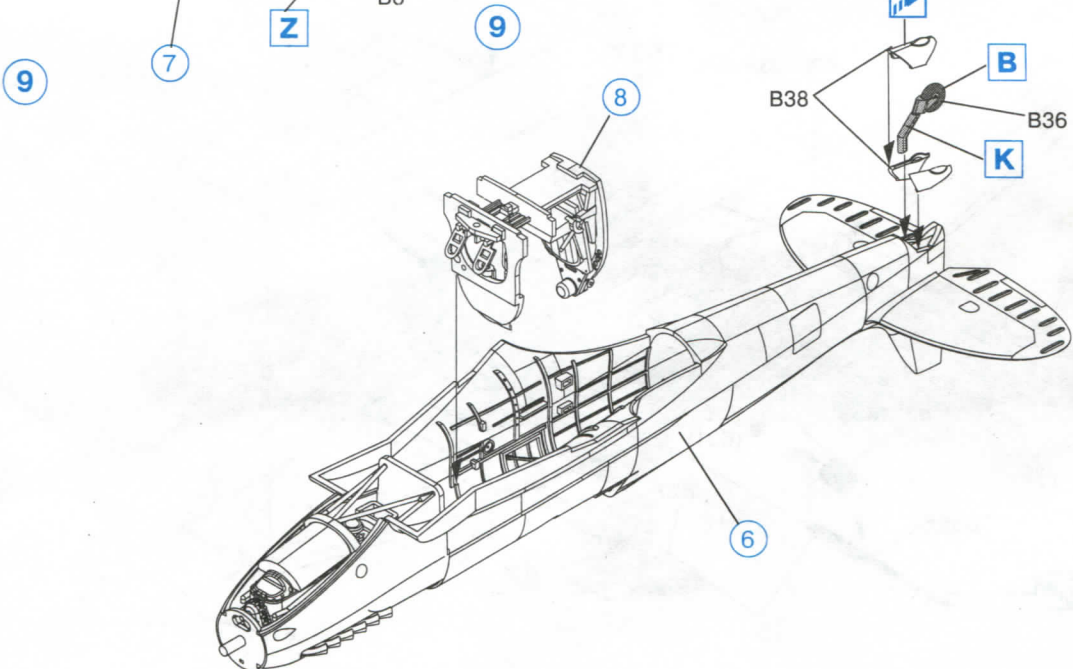
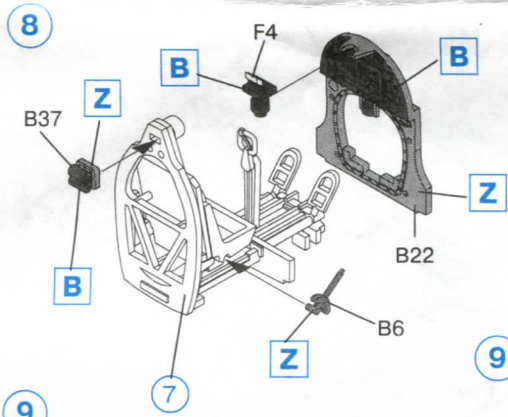
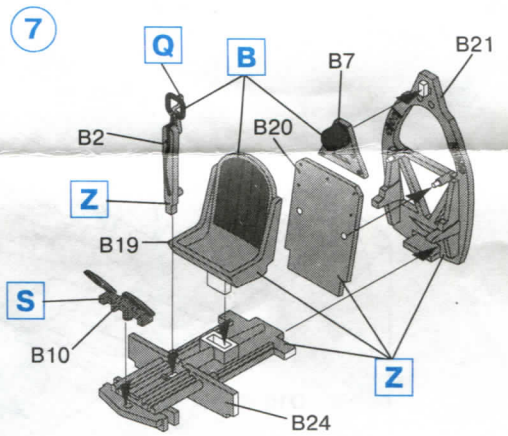
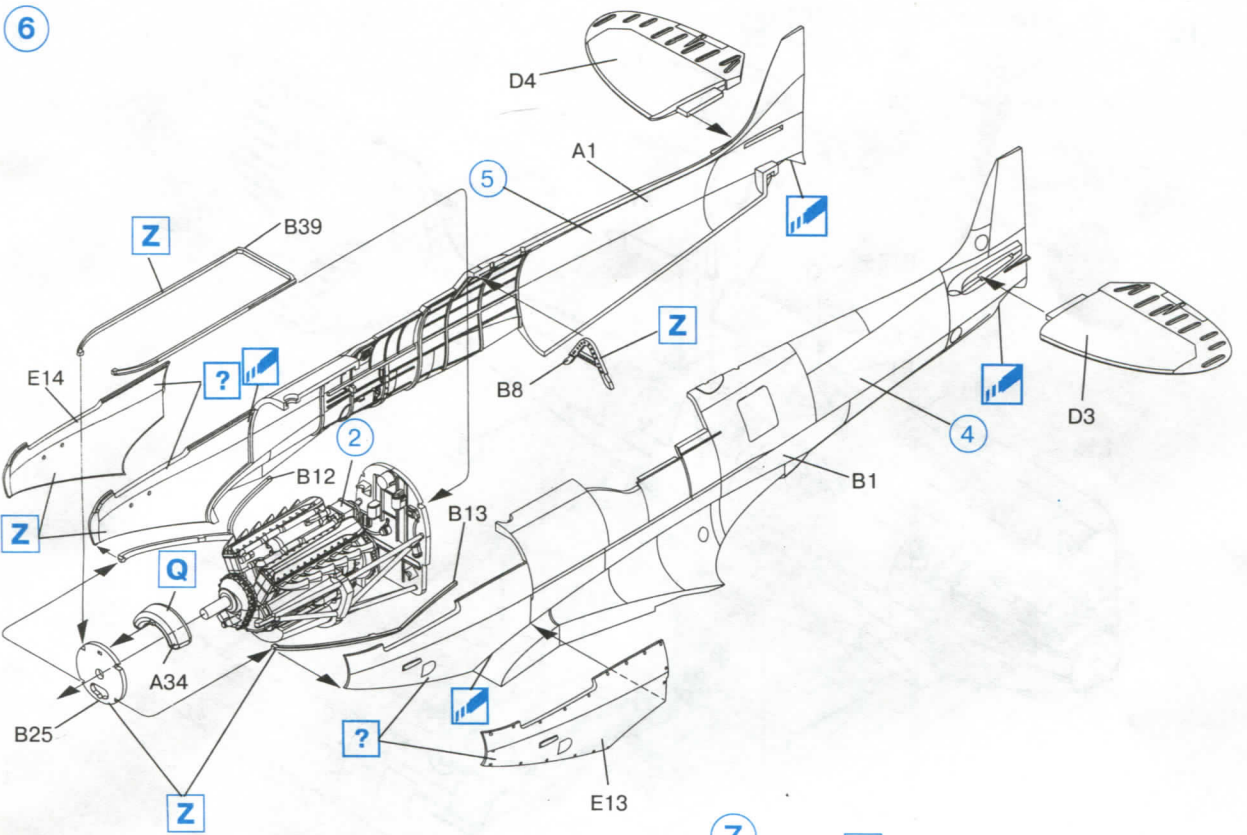

10

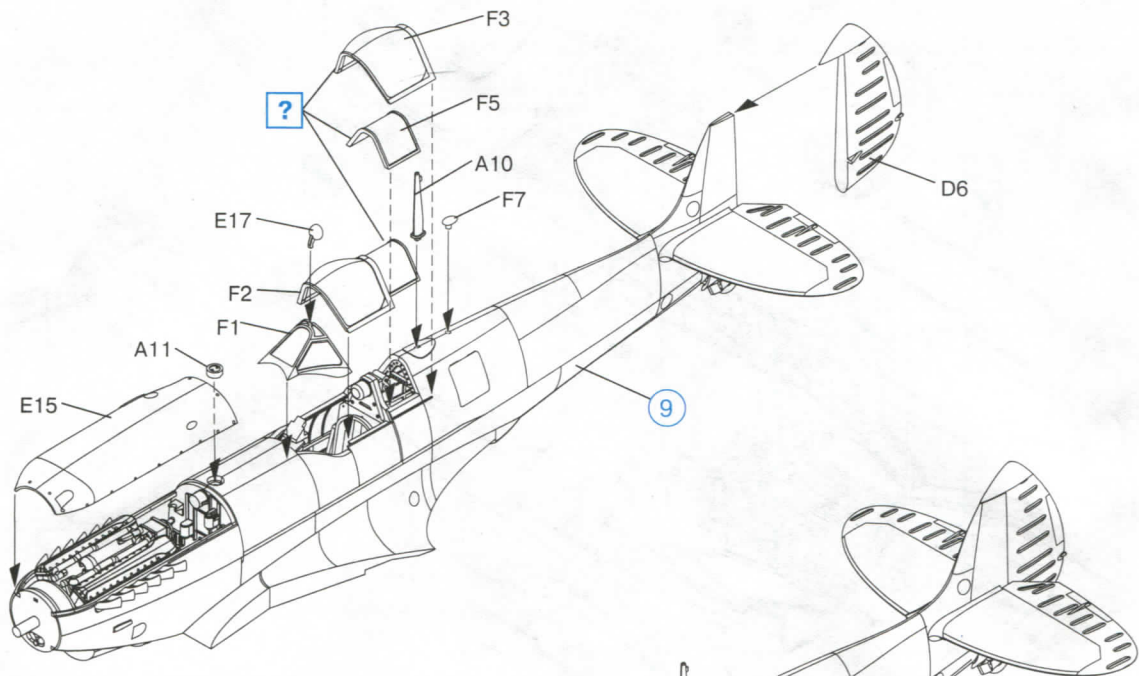

11

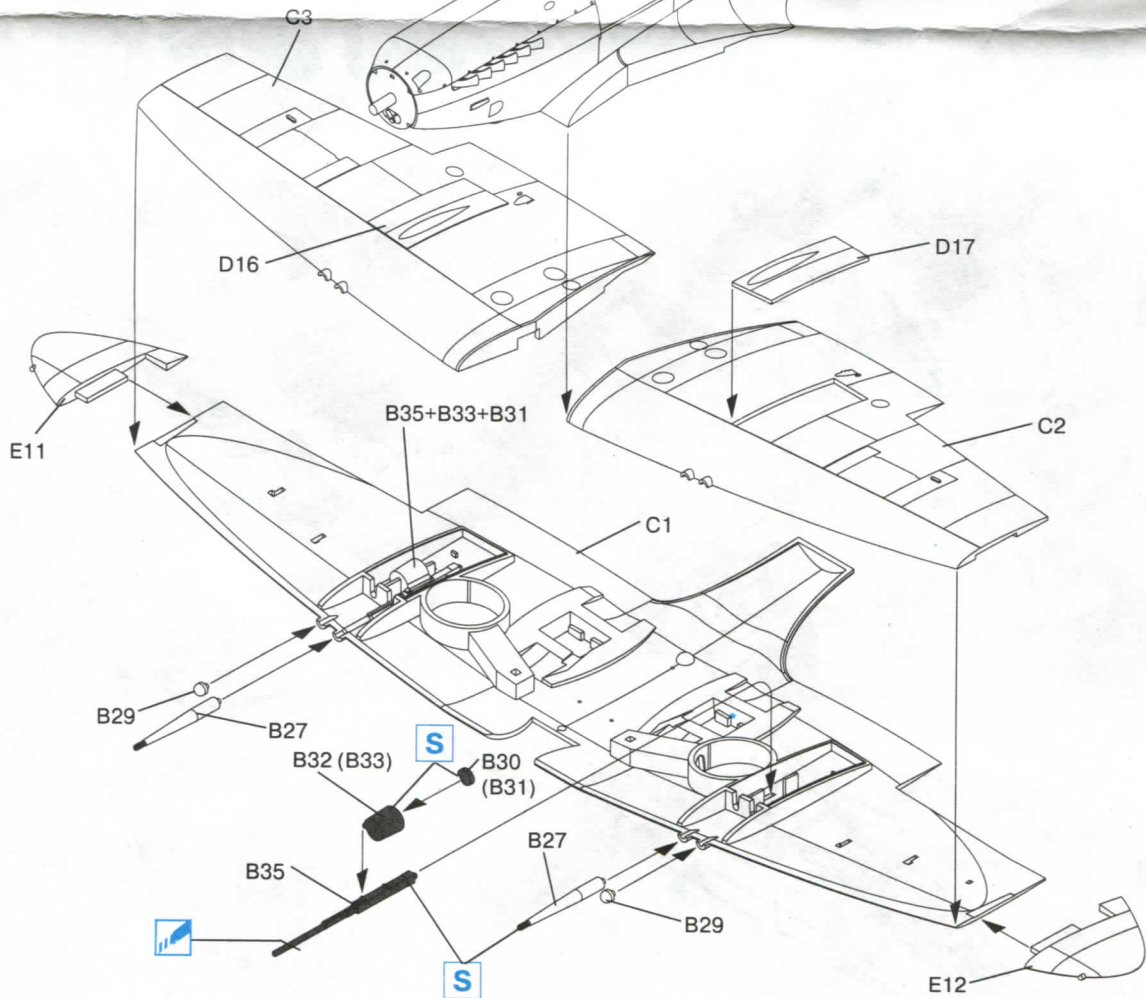

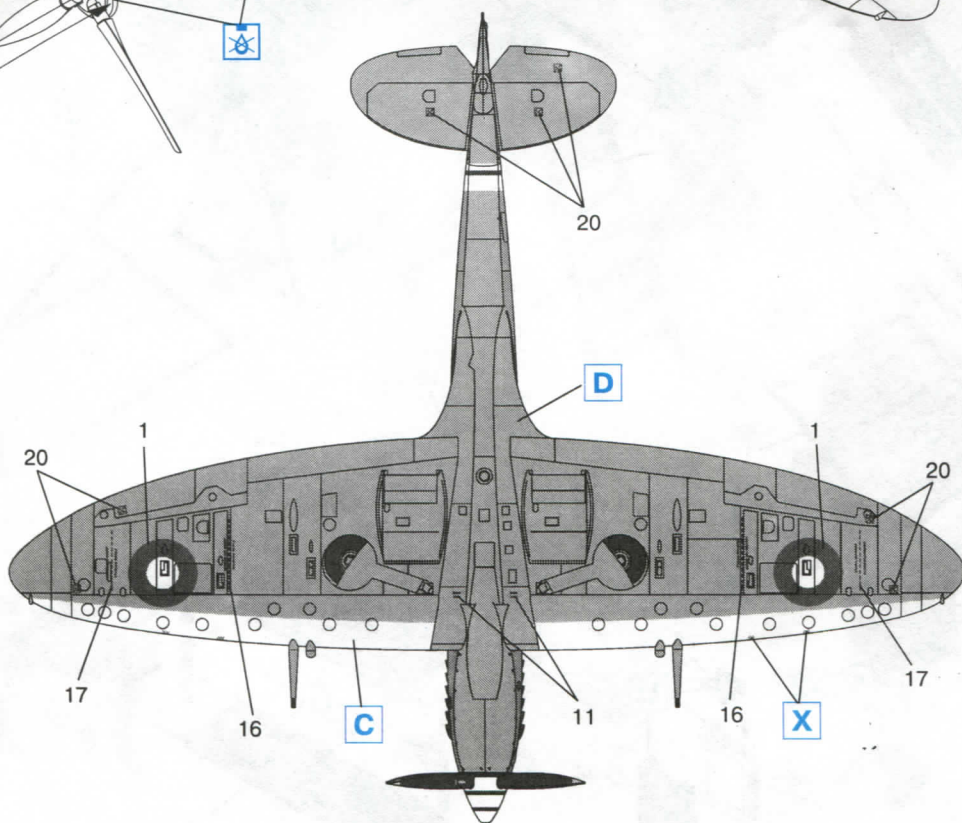
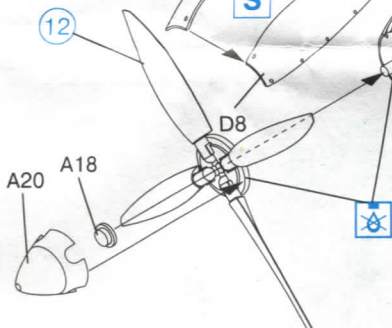
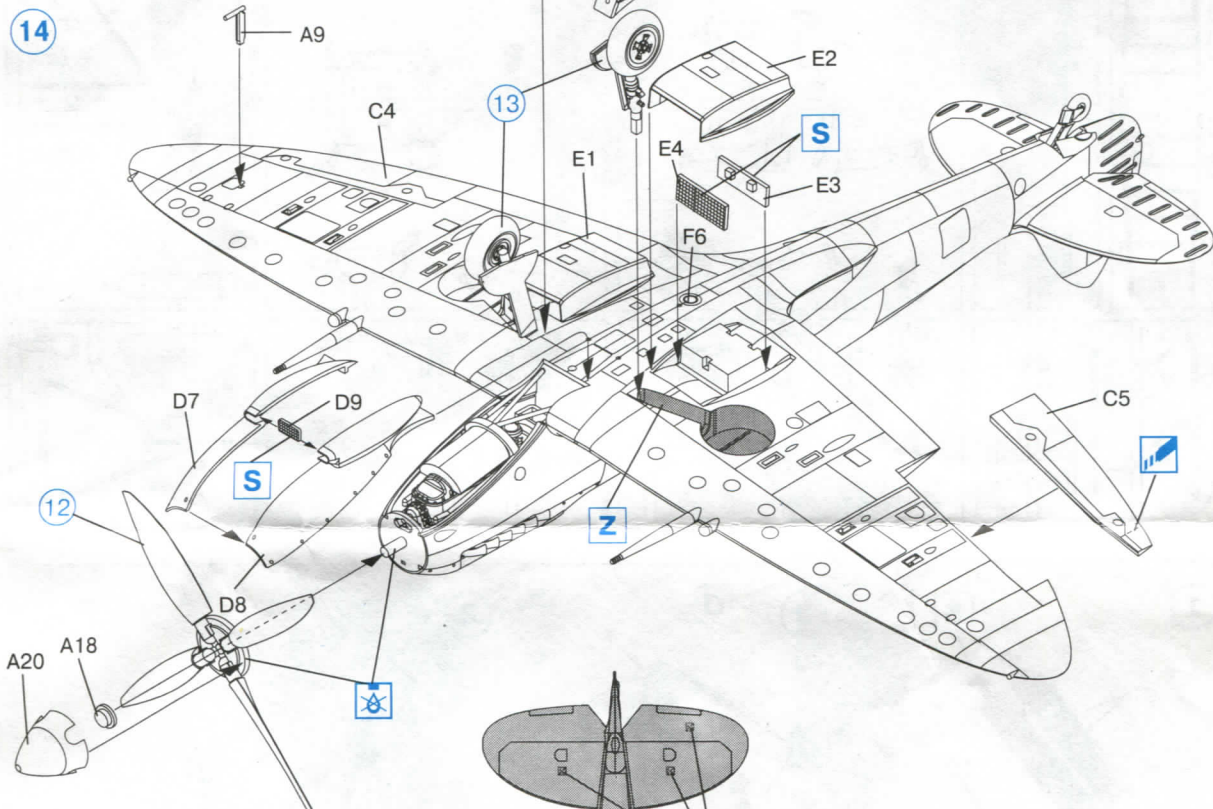
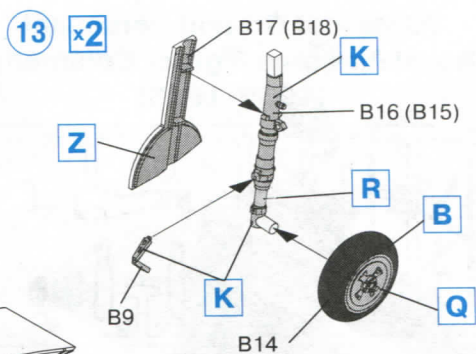
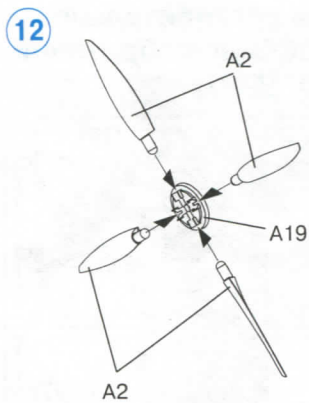

**Pilots and Ground Personnel
Royal Air Force Fighter Command
(1939-1945)**

**Пилоты и техники истребительного
командования ВВС Великобритании
(1939-1945)**

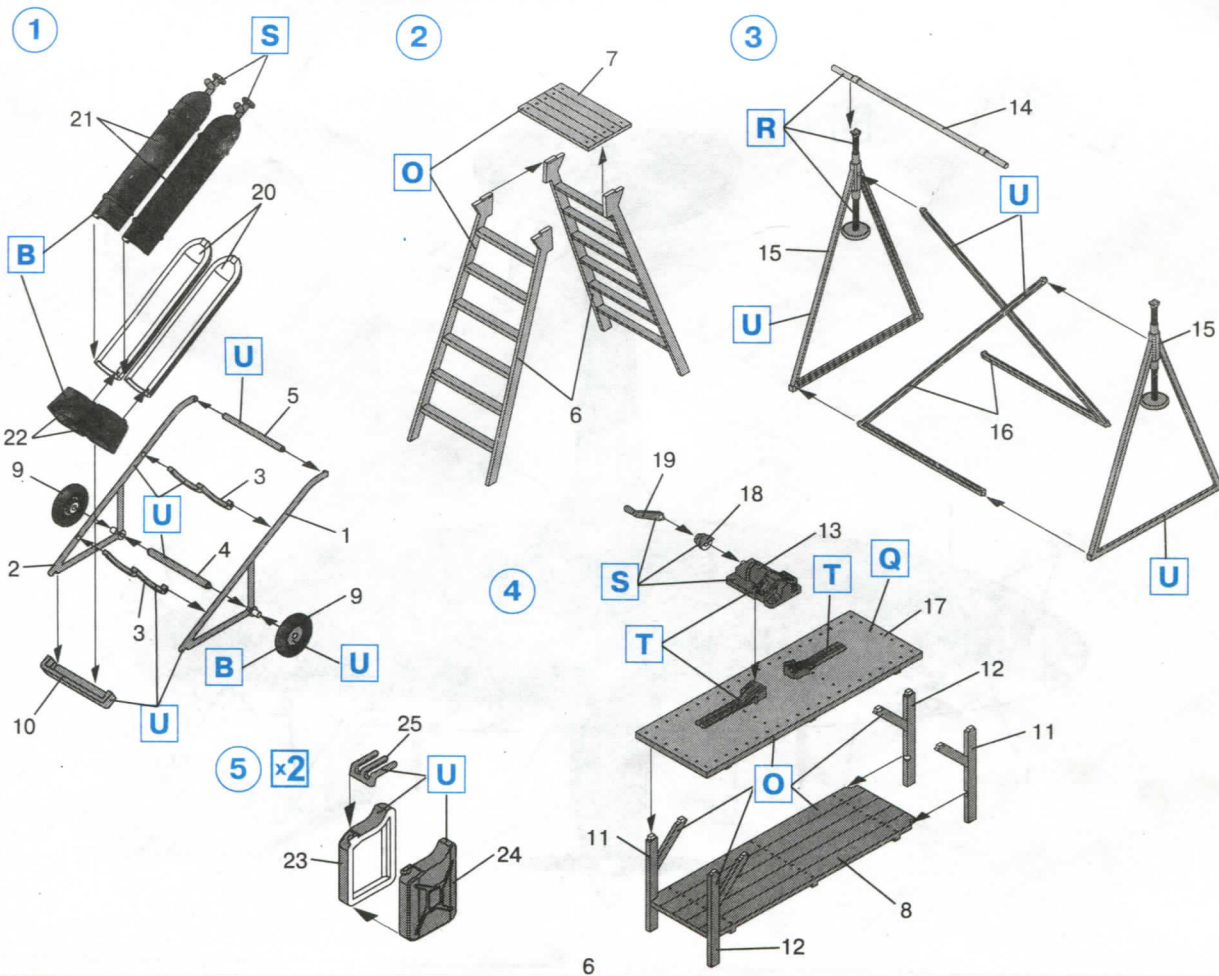
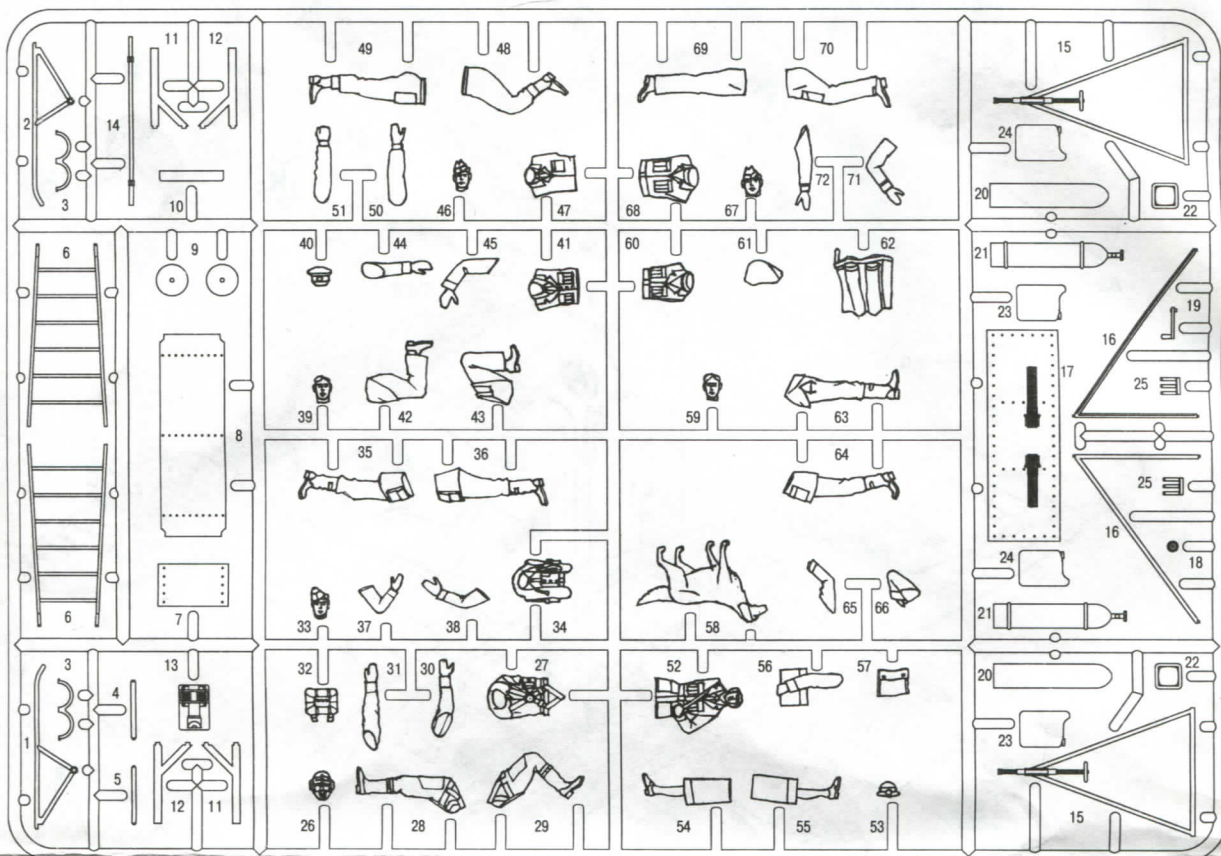

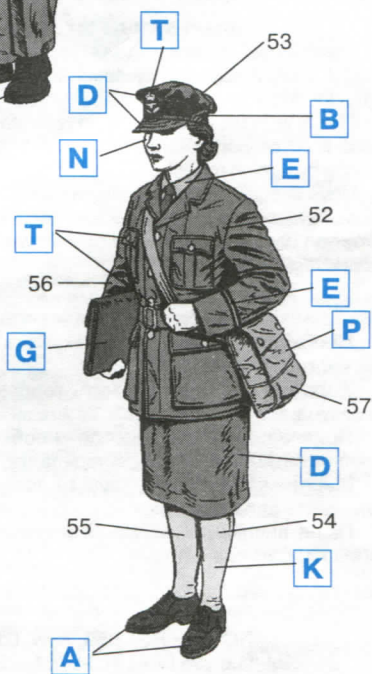
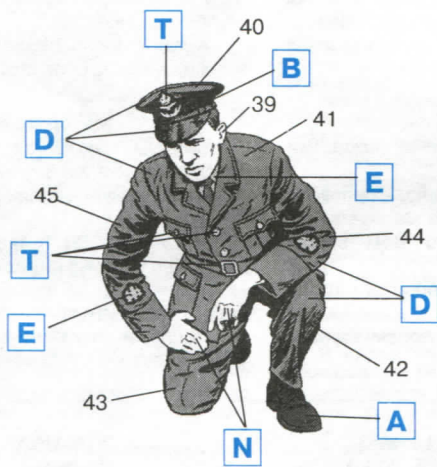
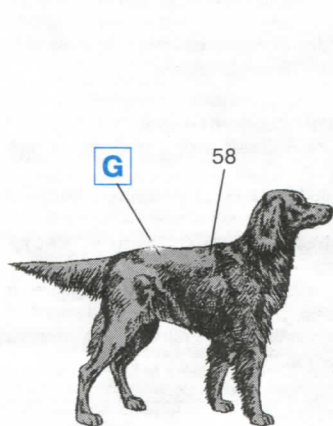
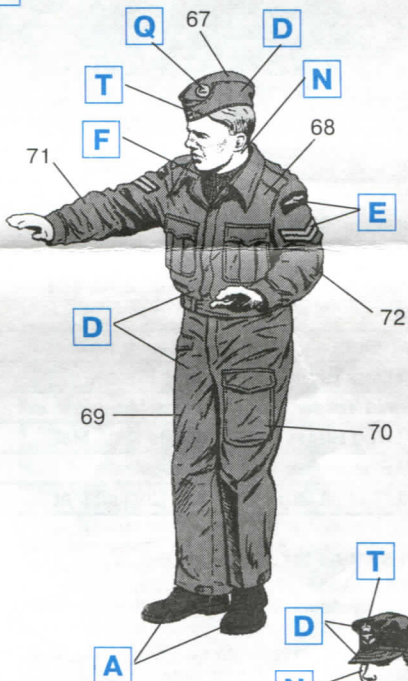
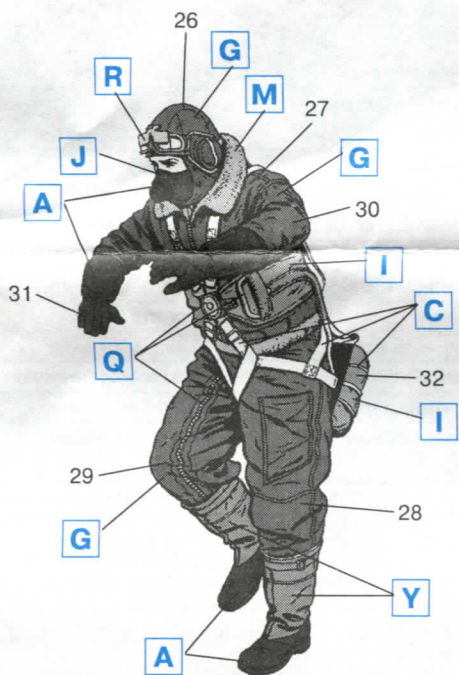
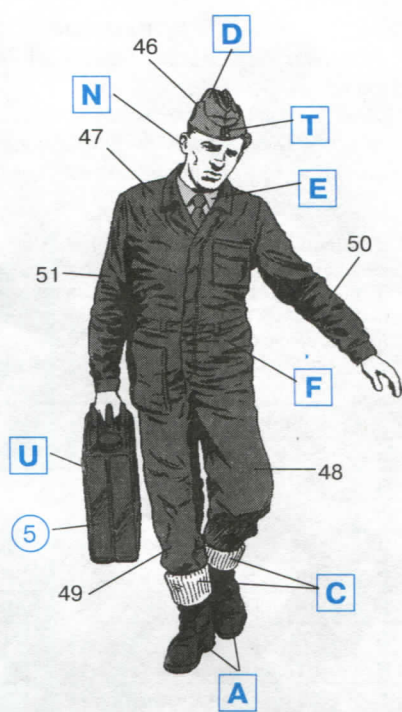
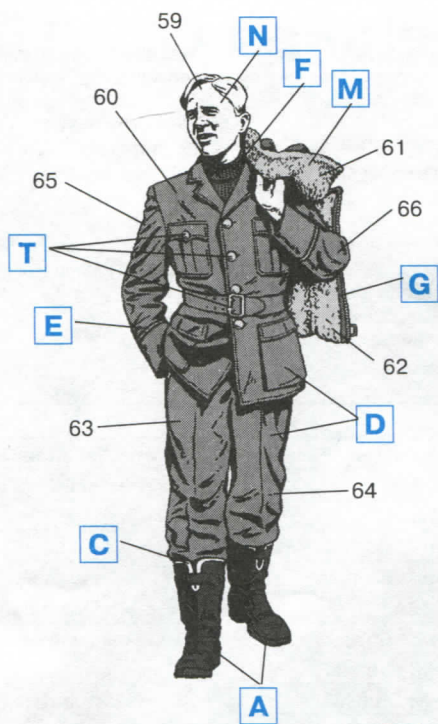
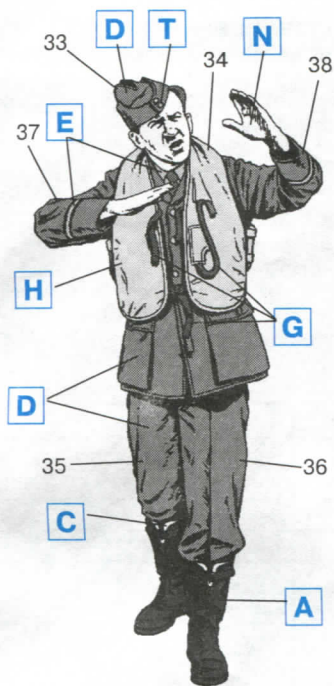

CAUTION!

When you use glue or paint, do not use near open flame, and use in well ventilated room.

Glue and paint are not included.

When you take parts off from the runner frame, use a modeling scissors and trim excess plastic with a cutter or a file.

УВАГА!

Працювати з клеєм і фарбами в провітрюванім приміщенні і не допускати відкритого вогню.

Для складання моделі рекомендується застосовувати полістирольний клей ПС чи його закордонні аналоги.

Відокремлюючи деталі від літників, використовуйте модельний ніж для зачищення.

ATTENTION!

Travaillez avec la colle et les peintures dans le local aéré et ne pas admettre le feu ouvert.

Pour l'assemblage du modele il est recommandé d'appliquer la colle PS ou ses analogues étrangers.

En séparant les détails de coulées, utilisez le couteau modele pour nettoyage.

ВНИМАНИЕ!

Работать с клеєм и красками в проветриваемом помещении и не допускать открытого огня.

Для сборки модели рекомендуется применять полистирольный клей ПС или его зарубежные аналоги.

Отделяя детали от литников, используйте модельный нож для зачистки.

	Humbrol				
A	85	Satin Coal Black	Noir Anthracite	Чорний, напівматовий	Чёрный, полуматовый
B	33	Matt Black	Noir Mat	Чорний, матовий	Чёрный, матовый
C	34	Matt White	Blanc Mat	Білий, матовий	Белый, матовый
D	157	Azure Blue	Bleu Azur	Темно-блакитний	Тёмно-голубой
E	89	Matt Middle Blue	Bleu Moyen Mat	Блакитний, матовий	Голубой, матовый
F	96	Matt Blue	Bleu Mat	Темно-синій, матовий	Тёмно-синий, матовый
G	133	Satin Brown	Marron Satiné	Червоно-коричневий	Красно-коричневый
H	81	Matt Pale Yellow	Vert Beige Mat	Палевий	Палевый
I	94	Matt Brown Yellow	Jaune Brun Mat	Пісковий, матовий	Песочный, матовый
J	106	Matt Ocean Grey	Gris Ocean Mat	Сіро-блакитний	Серо-голубой
K	165	Medium Sea Grey	Gris - bleu clair	Сірий	Серый
L	116	Matt Dark Green	Vert Foncé Mat	Темно-зелений, матовий	Тёмно-зелёный, матовый
M	148	Matt Radome Tan	Marron Clair Radome	Кремовий, матовий	Кремовый, матовый
N	61	Matt Flesh	Chair Mat	Тілесний, матовий	Телесный, матовый
O	71	Satin Oak	Chêne Satiné	Дерево	Дерево
P	72	Matt Khaki Drill	Vert Kaki Mat	Світлий хакі, матовий	Светлый хаки, матовый
Q	27001	Matt Aluminium	D'aluminium Mat	Алюмінієвий, матовий	Алюминиевый, матовый
R	27003	Polished Steel	L'acier Astique	Полірована сталь	Полированная сталь
S	27004	Gunmetal	Gris en acier Mat	Сталевий, сірий	Стальной, серый
T	16	Gold	Or	Золото	Золото
U	159	Khaki Drab	Gris-brun Kaki	Хакі, матовий	Хаки, матовый
V	29	Matt Dark Earth	Terre Foncée	Темно-коричневий	Тёмно-коричневый
W	154	Insignia Yellow	Jaune Mat	Жовтий, матовий	Жёлтый, матовый
X	100	Matt Red Brown	Rouge Brun Mat	Темно-червоний	Тёмно-красный
Y	113	Matt Rust	La rouille	Іржа	Ржавчина
Z	78	Matt Cockpit Green	Vert Cockpit Mat	Ясно-зелений, матовий	Светло-зелёный, матовый

Correct Method for Applying Decals

Clean model surface with wet cloth.

Cut each design out of decal sheet and dip them in warm water for 20 seconds.

Check with finger tip if design is loose on base paper. If so, place it on proper position on model and slide off base paper leaving design on model.

Move design to exact position with wet finger tip, and push out excess water and air bubbles under decal with soft cotton cloth.

When decals get dry, wipe off with wet cloth excess glue left around decals.

Метод нанесення аплікацій

Необхідну Вам аплікацію акуратно виріжте ножицями або чистим ножом.

Вирізану аплікацію змочить теплою водою. Почекайте 20 секунд.

Приклавши аплікацію до необхідного Вам місця, повільно виймайте паперову підкладку.

Марлевым тампоном усуньте залишки повітря і трохи притисніть аплікацію.

Після висихання аплікацій вологим тампоном усуньте залишки клею навколо них.

Procédé de l'application de decales

Par le couteau propre ou les ciseaux découpez ponctuellement une decale nécessaire

Une decale découpée plongez d'ns l'eau chaud pour 20 secondes.

Ayant mis une decale vers la place nécessaire, éloignez soigneusement la substitution.

Par un tampon de gaze éloignez les bulles de l'air et serrez un peu la decale.

Après le dessechement des decales éloignez les restes de la colle autour de ceux-ci par un tampon humide.

Метод нанесення аплікацій

Чистым ножом или ножницами аккуратно вырежьте необходимую аплікацію.

Вырезанную аплікацію погрузите в теплую воду на 20 секунд.

Приложив аплікацію к необходимому месту, аккуратно удалите подложку.

Марлевым тампоном удалите пузырьки воздуха и слегка прижмите аплікацію.

После высыхания аплікацій влажным тампоном удалите остатки клея вокруг них.