

# Thunderbirds

LOCKHEED MARTIN, F-16 Fighting Falcon, associated emblems and logos, and body designs of vehicles are either registered trademarks or trademarks of Lockheed Martin Corporation in the USA and/or other jurisdictions, used under license by Tamiya.



F-16C [ブロック32/52] “サンダーバース”

写真の完成品には別売のF-16ディテールアップパーツセットを使用しています。  
Picture depicts plane with separately sold F-16 detail up parts set.



## F16C [BLOCK 32/52] “THUNDERBIRDS”

The Thunderbirds Air Demonstration Squadron, established in 1953, is named after a mythological bird found in Native American legends in the southwest region of the United States. For over half a century, they have served as ambassadors for the U.S. Air Force, promoting international goodwill at air shows throughout the U.S. and in over 60 countries around the world, and have flown several different aircraft during their distinguished history. The team began their relationship with the F-16 Fighting Falcon in 1983 by exchanging their T-38A Talon jet trainers for the F-16A. In 1992, these were traded in for the current F-16C Block 32 aircraft, which feature improved radar, cockpit avionics, and an enlarged

tail fairing for ECM equipment. 2009 will see the Thunderbirds upgrade again to the U.S. Air Force's latest F-16, the Block 52, which is equipped with a more powerful Pratt & Whitney F100-PW-229 engine. Apart from the removal of radar, the replacement of the 20mm Vulcan cannon with a smoke generating system, and other minor changes, the Thunderbirds aircraft are identical to those flown by combat units, and can be returned to full combat ready condition in under 72 hours if necessary. Giving over 70 performances per year in a season that lasts from March to November, the Thunderbirds will surely continue to dazzle audiences with their aerobatic repertoire for many years to come.

Die Thunderbird Flug-Vorführungsstaffel, erstmals zusammengestellt 1953, ist benannt nach einem mythologischen Vogel, der sich in den Legenden Amerikanischer Ureinwohner aus dem Südwesten der Vereinigten Staaten findet. Mehr als ein halbes Jahrhundert lang dienten sie als Botschafter der US-Airforce und holten sich internationale Anerkennung bei ihren Luftfahrt-Vorführungen in USA und über 60 Ländern rund um die Welt; im Verlauf in ihrer hervorragenden Geschichte flogen sie eine ganze Reihe verschiedener Flugzeuge. Das Team begann 1983 seine Beziehung zur F-16 im Tausch gegen ihre T-38A Talon mit der Einführung der F-16A Fighting Falcon. Diese wurde 1992 gegen den momentanen F-16 Block 32 getauscht, bei welchem verbessertes Radar, Avionik und eine vergrößerte Heckflosse für die ECM-Ausrüstung eingebaut ist.

2009 werden die Thunderbirds dann erneut aufgerüstet zur letzten F-16C der US-Luftwaffe, dem Block 52, der mit einem noch stärkeren Pratt & Whitney F100-PW-229 Triebwerk ausgerüstet ist. Abgesehen von der Entfernung des Radars, dem Austausch der 20mm Kanone gegen einen Rauchgenerator und anderen kleineren Änderungen, sind die Thunderbird-Flugzeuge identisch mit den von Kampfeinheiten geflogenen und können – falls erforderlich – in weniger als 72 Stunden auf volle Kampfbereitschaft zurückgerüstet werden. Indem sie jährlich mehr als 70 Vorstellungen in einer nur von März bis November dauernden Saison geben, werden die Thunderbirds sicher noch viele Jahre lang damit fortfahren, ihre Zuschauer mit ihrem Kunstflug-Repertoire zu verblüffen.

La patrouille de voltige aérienne des Thunderbirds, créée en 1953, tient son nom d'un oiseau de la mythologie des indiens du sud-ouest des Etats-Unis. Pendant plus d'un demi-siècle, cette ambassadrice de l'U.S. Air Force s'est produite dans des shows aériens aux Etats-Unis et dans plus de 60 pays et a utilisé plusieurs types d'appareils différents. Les Thunderbirds sont entrés dans l'ère « F-16 » en 1983 en échangeant leurs T-38 Talon pour des F-16A. En 1992, ces appareils ont été remplacés par les F-16C Block 32 actuels disposant d'un radar, d'une avionique améliorés et de contre-mesures étendues logées dans un carénage de queue plus gros. En 2009, les Thunderbirds passeront sur la dernière

version en date du F-16 en service dans l'U.S. Air Force, le F-16C Block 52 disposant d'un réacteur Pratt & Whitney F100-PW-229 plus puissant. A part la dépose du radar, le remplacement du canon Vulcan de 20mm par un générateur de fumée et d'autres modifications mineures, les avions des Thunderbirds sont identiques à ceux des unités de première ligne et peuvent être remis en configuration de combat en moins de 72 heures si nécessaire. Effectuant plus de 70 démonstrations entre mars et novembre, les Thunderbirds émerveillent les spectateurs avec leur répertoire acrobatique.

1953年にアリゾナ州のルーク空軍基地で編成され、アメリカ国内はもとより世界60カ国以上でエアショーを繰り広げてきたのがアメリカ空軍が誇るアクロバットチーム“サンダーバース”です。そのチーム名は南西アメリカに居住するインディアンに伝わる伝説上の鳥、サンダーバードに由来しています。また、チームの主な任務はアメリカ空軍の広報活動や諸外国との親善活動とされています。この“サンダーバース”の装備機として最も長く使われているのがF-16です。優れた運動性能を備えた軽量戦闘機として1975年にアメリカ空軍に採用されたF-16は、アクロバット飛行を行うことにも適した機体でした。そこで1983年に、それまでのT-38A練習機から当時最新鋭のF-16Aに機種を変更。続いて1992年からは、その時代の第一線機を使用するという基本方針に従い、性能が向上したレーダーや大視野型ヘッドアップディスプレイを装備し、ECM装置を納めるために垂直尾翼付け根のフェアリングが大型化

されるなど各部に改良が加えられたF-16Cブロック32を採用。さらに2009年からは、アメリカ空軍向けの最新型であり、エンジンをより出力の高いP&W社製F100-PW-229に換装したF-16Cブロック52に変更されます。チームの機体はレーダーと20mm機関砲が取り外され、スモークオイル用タンクと発煙装置が搭載されている以外は通常のF-16と変わりなく、有事の際には72時間以内に実戦投入できる状態に戻すことができます。“サンダーバース”の活動は毎年3月から11月まで行われ、年間約70回の展示飛行を実施しています。また、2004年にはパシフィックツアーの一貫として、1994年に続く4度目の来日を果たしました。半世紀以上に渡ってアクロバットの歴史を刻み続け、延べ3億人以上もの観衆の前で演技を披露してきた“サンダーバース”。増槽などを装備せず、F-16本来の高い機動性を存分に活かしたデモンストレーションで、これからも多くのファンを魅了し続けることでしょう。

### RECOMMENDED TOOLS

#### 《用意する工具》

Recommended tools  
Benötigtes Werkzeug  
Outillage nécessaire

接着剤  
(プラスチック用)  
Cement  
Kleber  
Colle



ニッパー  
Side cutters  
Seitenschneider  
Pince coupante

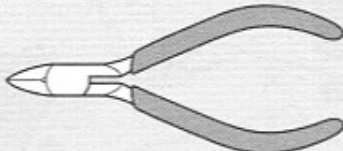

ナイフ  
Modeling knife  
Modelliermesser  
Couteau de modéliste



ピンセット  
Tweezers  
Pinzette  
Précettes

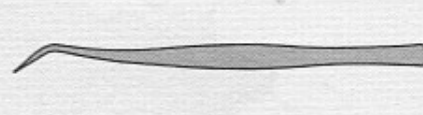

ピンバイス (ドリル刃1.2mm, 0.5mm)  
Pin vise (1.2mm, 0.5mm drill bit)  
Schraubstock (1.2mm, 0.5mm Spiralbohrer)  
Outil à percer (1.2mm, 0.5mm de diamètre)





作る前にかならず  
お読みください。  
READ BEFORE ASSEMBLY.  
ERST LESEN-DANN BAUEN.  
LISEZ AVANT L'ASSEMBLAGE.

- このキットは組み立てモデルです。作る前に必ず説明書を最後までお読みください。また小学生などの低年齢の方が組み立てる時は、保護者の方もお読みください。
- 接着剤や塗料は、必ずプラスチック用をお使いください。(別売)
- Read carefully and fully understand the instructions before commencing assembly. A supervising adult should also read the instructions if a child assembles the model.

- Bevor Sie mit dem Zusammenbau beginnen, sollten Sie alle Anweisungen gelesen und verstanden haben. Falls ein Kind das Modell zusammenbaut, sollte ein beaufsichtigender Erwachsener die Bauanleitung ebenfalls gelesen haben.
- Bien lire et assimiler les instructions avant de commencer l'assemblage. La construction du modèle par un enfant doit s'effectuer sous la surveillance d'un adulte.

## 注意

- 工具の使用には十分注意してください。特にナイフ、ニッパーなどの刃物によるケガや事故に注意してください。
- 接着剤や塗料は使用する前にそれぞれの注意書きをよく読み、指示に従って正しく使用し、使用するときは換気に十分注意してください。
- 小さなお子様のいる所での作業はやめてください。小さな部品の飲み込みや、ビニール袋をかぶつての窒息などの危険な状況が考えられます。

## CAUTION

- When assembling this kit, tools including knives are used. Extra care should be taken to avoid personal injury.

- Read and follow the instructions supplied with paints and /or cement, if used (not included in kit). Use plastic cement and paints only.
- Keep out of reach of small children. Children must not be allowed to put any parts in their mouths, or pull vinyl bag over the head.

## VORSICHT

- Beim Zusammenbau dieses Bausatzes werden Werkzeuge einschließlich Messer verwendet. Zur Vermeidung von Verletzungen ist besondere Vorsicht angebracht.
- Wenn Sie Farben und/oder Kleber verwenden (nicht im Bausatz enthalten), beachten und befolgen Sie die dort beiliegenden Anweisungen. Nur Klebstoff und Farben für Plastik verwenden.
- Bausatz von kleinen Kindern fernhalten.

Verhüten Sie, daß Kinder irgendwelche Bauteile in den Mund nehmen oder Plastiktüten über den Kopf ziehen.

## PRECAUTIONS

- L'assemblage de ce kit requiert de l'outillage, en particulier des couteaux de modélisme. Manier les outils avec précaution pour éviter toute blessure.
- Lire et suivre les instructions d'utilisation des peintures et ou de la colle, si utilisées (non incluses dans le kit). Utilisez uniquement une colle et des peintures spéciales pour le polystyrène.
- Garder hors de portée des enfants en bas âge. Ne pas laisser les enfants mettre en bouche ou sucer les pièces, ou passer un sachet vinyl sur la tête.

## PAINTS REQUIRED

塗装指示のマークです。タミヤカラーのカラーナンバーで指示しました。

This mark denotes numbers for Tamiya Paint colors.

- TS-8 ●イタリアンレッド / Italian red / Italienisches Rot / Rouge Italien
- TS-26 ●ピュアホワイト / Pure white / Glanz Weiß / Blanc pur
- X-2 ●ホホワイト / White / Weiß / Blanc
- X-3 ●ロイヤルブルー / Royal blue / Königsblau / Bleu royal
- X-4 ●ブルー / Blue / Blau / Bleu
- X-7 ●レッド / Red / Rot / Rouge
- X-8 ●レモンイエロー / Lemon yellow / Zitronengelb / Jaune citron
- X-10 ●ガンメタル / Gun metal / Metall-Grau / Gris acier
- X-11 ●クロムシルバー / Chrome silver / Chrom-Silber / Aluminium chromé

- X-12 ●ゴールドリーフ / Gold leaf / Gold Glänzend / Doré
- X-13 ●メタリックブルー / Metallic blue / Blau-Metallic / Bleu métallisé
- X-18 ●セミグロスブラック / Semi gloss black / Seidenglanz Schwarz / Noir satiné
- X-25 ●クリアグリーン / Clear green / Klar-Grün / Vert translucide
- X-27 ●クリアレッド / Clear red / Klar-Rot / Rouge translucide
- X-28 ●パークグリーン / Park green / Grasgrün / Vert pré
- X-32 ●チタンシルバー / Titanium silver / Titan-Silber / Titane argenté
- XF-1 ●フラットブラック / Flat black / Matt Schwarz / Noir mat
- XF-2 ●フラットホワイト / Flat white / Matt Weiß / Blanc mat
- XF-7 ●フラットレッド / Flat red / Matt Rot / Rouge mat
- XF-8 ●フラットブルー / Flat blue / Matt Blau / Bleu mat

- XF-16 ●フラットアルミ / Flat aluminum / Matt Aluminium / Aluminium mat
- XF-20 ●ミディアムグレイ / Medium grey / Mittelgrau / Gris moyen
- XF-49 ●カーキ / Khaki / Khaki / Kaki
- XF-51 ●カーキドラブ / Khaki drab / Braun-Khaki / Vert kaki
- XF-56 ●メタリックグレイ / Metallic grey / Grau-Metallic / Gris métallisé
- XF-57 ●バフ / Buff / Lederfarben / Chamois
- XF-58 ●オリーブグリーン / Olive green / Olivgrün / Vert olive foncé
- XF-63 ●ジャーマングレイ / German grey / Deutsches Grau / Gris Panzer
- XF-66 ●ライトグレイ / Light grey / Hellgrau / Gris clair

## OPTIONS

ATTENTION!  
DETAIL-UP  
PARTS  
NOT INCLUDED

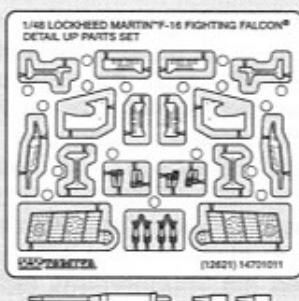

- ★タミヤからは1/48 F-16 デティールアップパーツセットが発売されています。説明図や別紙マーキング図中では、ご利用可能な場所が指示されています。別にお買い求めください。
- ★Instructions outlined in this manual for detailing parts are to be followed only if installing separately available 1/48 Scale F-16 Detail-Up Parts Set (item 12621).
- ★Die in diesem Handbuch für Feindetaillierungs Teile angegebene Anleitung ist nur auszuführen, wenn das getrennt erhältliche F-16 Maßstab 1:48 Teile-Set zur Feindetailierung (Artikel 12621) angebracht wird.
- ★Les instructions de ce manuel spécifiques aux pièces d'amélioration ne doivent être suivies que si le set de détails optionnel pour F-16 au 1/48<sup>ème</sup> (réf. 12621) est utilisé.

## MARKING AND PAINTING

- ★ブロック32とブロック52のどちらかを選んでください。ブロック52の配備は2007年11月から開始され、2009年からエアショーで使用されます。
- ★Choose from 2 types of aircraft. Block 52 began deployment in 11/2007, and from 2009 it will be used in air shows.
- ★Wählen Sie zwischen zwei Flugzeugtypen. Die Auslieferung von Block 52 begann 11/2007; ab 2009 wird er bei Flugvorführungen eingesetzt werden.
- ★Choisir entre les deux types d'avions. Le premier Block 52 a été livré en novembre 2007 et sera utilisé à partir de 2009 pour les shows aériens.

**A** F16C ブロック32 "サンダーバード" 2007年11月ネリス空軍基地  
F-16C Block 32 Thunderbirds, Nellis AFB, 11/2007.



**B** F16C ブロック52 "サンダーバード" 2007年11月ネリス空軍基地  
F-16C Block 52 Thunderbirds, Nellis AFB, 11/2007.



## ASSEMBLY

- 組立説明図の中で塗装指示のない部品は機体色(TS-26,X-2)で塗装します。
- When no color is specified, paint the item with fuselage color.
- Wo keine Farbe angegeben ist, wird das Teil in der Rumpffarbe lackiert.
- Lorsqu'aucune teinte n'est spécifiée, peindre dans la teinte du fuselage.

1

コックピットの組み立て  
Cockpit

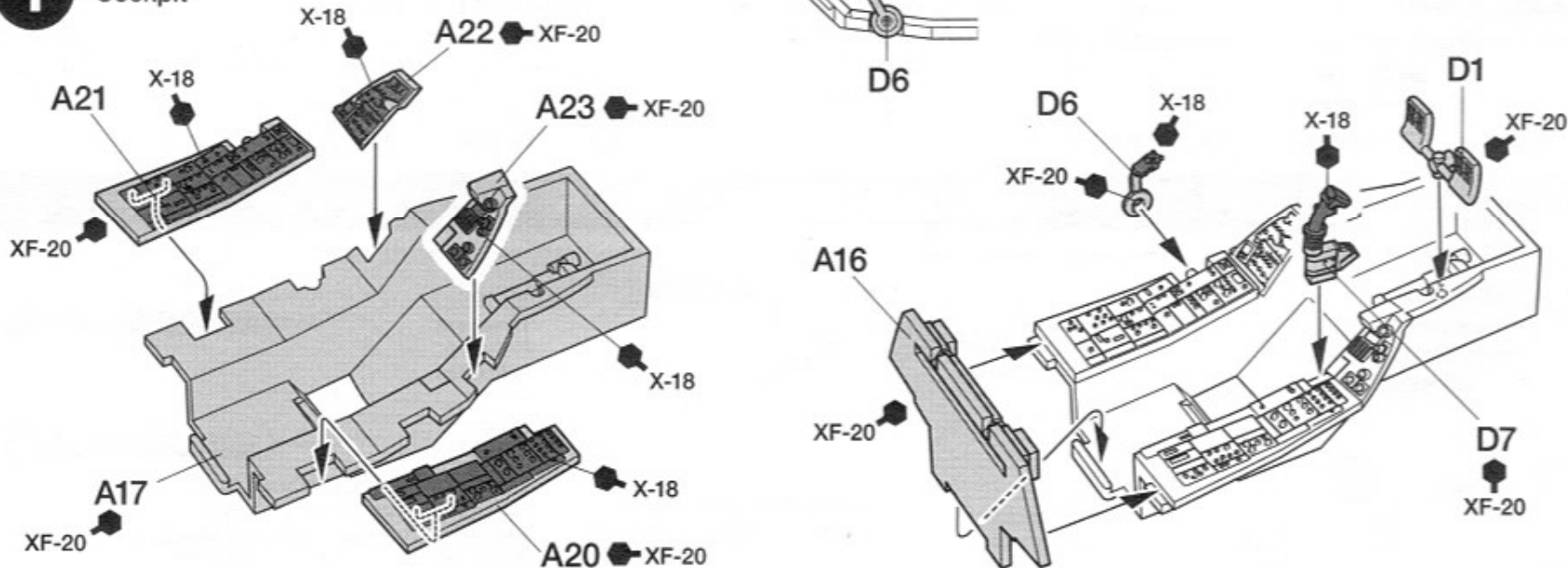

## 2

主脚納庫の組み立て  
Main landing gear well  
Schacht des Hauptfahrwerks  
Logement du train principal

指示の番号のスライドマークをはります。  
Number of decal to apply.  
Nummer des Abziehbildes, das anzubringen ist.  
Numéro de la décalcomanie à utiliser.

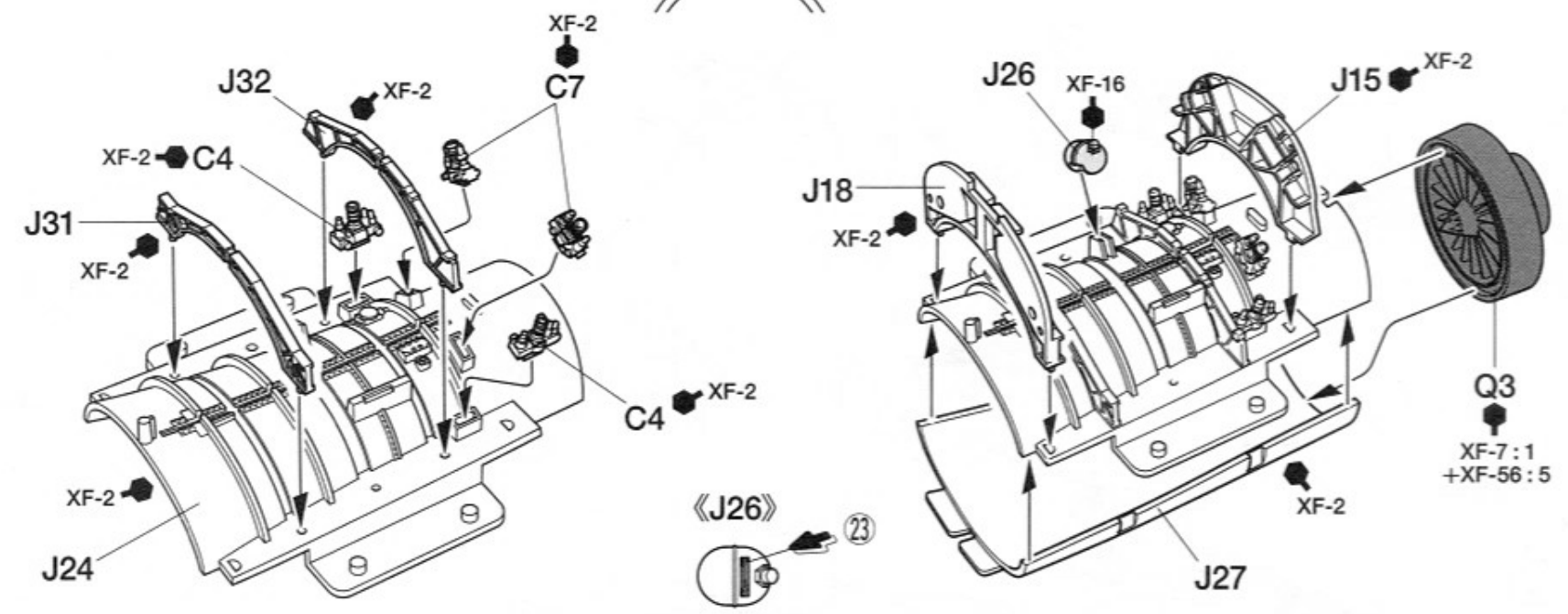

## 3

機体下部の組み立て  
Lower fuselage  
Untere Rumpfhälfte  
Fuselage inférieur

このマークの部品は接着しません。  
Do not cement.  
Nicht kleben.  
Ne pas coller.

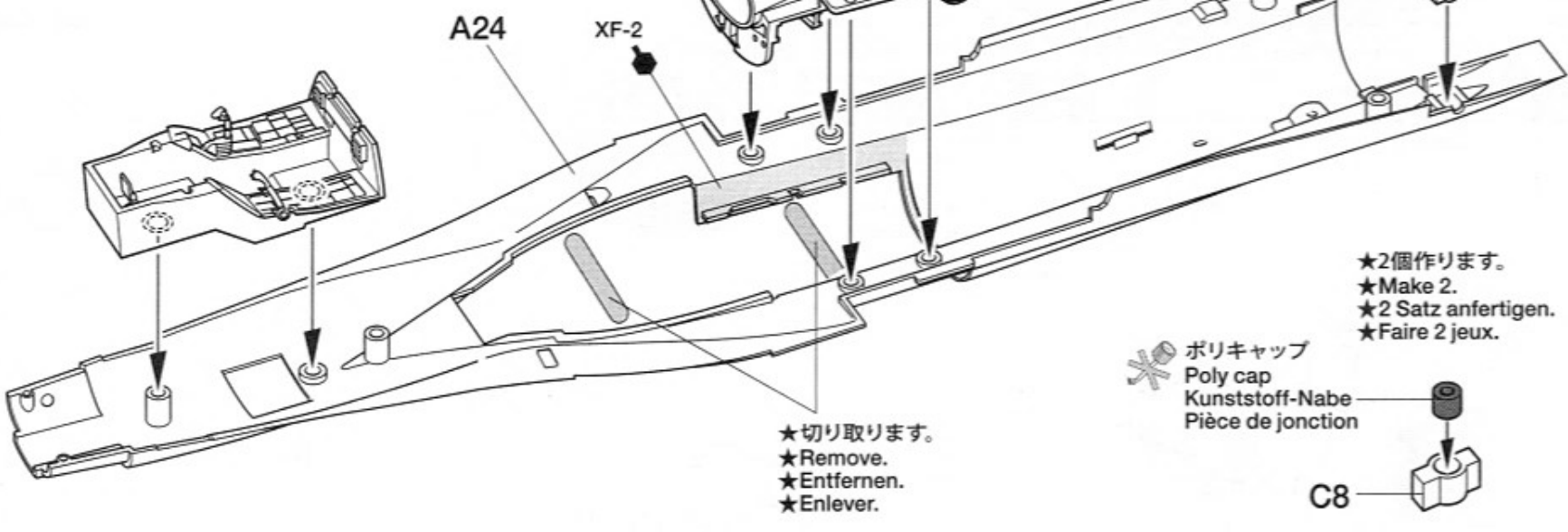

## 4

機体上部の取り付け  
Attaching upper fuselage  
Einbau der oberen Rumpfhälfte  
Fixation du fuselage supérieur

指示の穴を開けます。  
Make holes.  
Loch machen.  
Percer des trous.

★AまたはBの指示がある場合は選んだ仕様で組み立てます。また指示のない箇所は共通です。  
★When there are A and B instructions, choose one specification. Otherwise, instructions to both are common.  
★Wenn A und B Anleitungen vorliegen, eine Ausführung wählen. In allen anderen Fällen sind die Anleitungen für beide gleich.  
★Lorsqu'il y a des instructions spécifiées A et B, choisir. Autrement, les instructions sont communes aux deux versions.

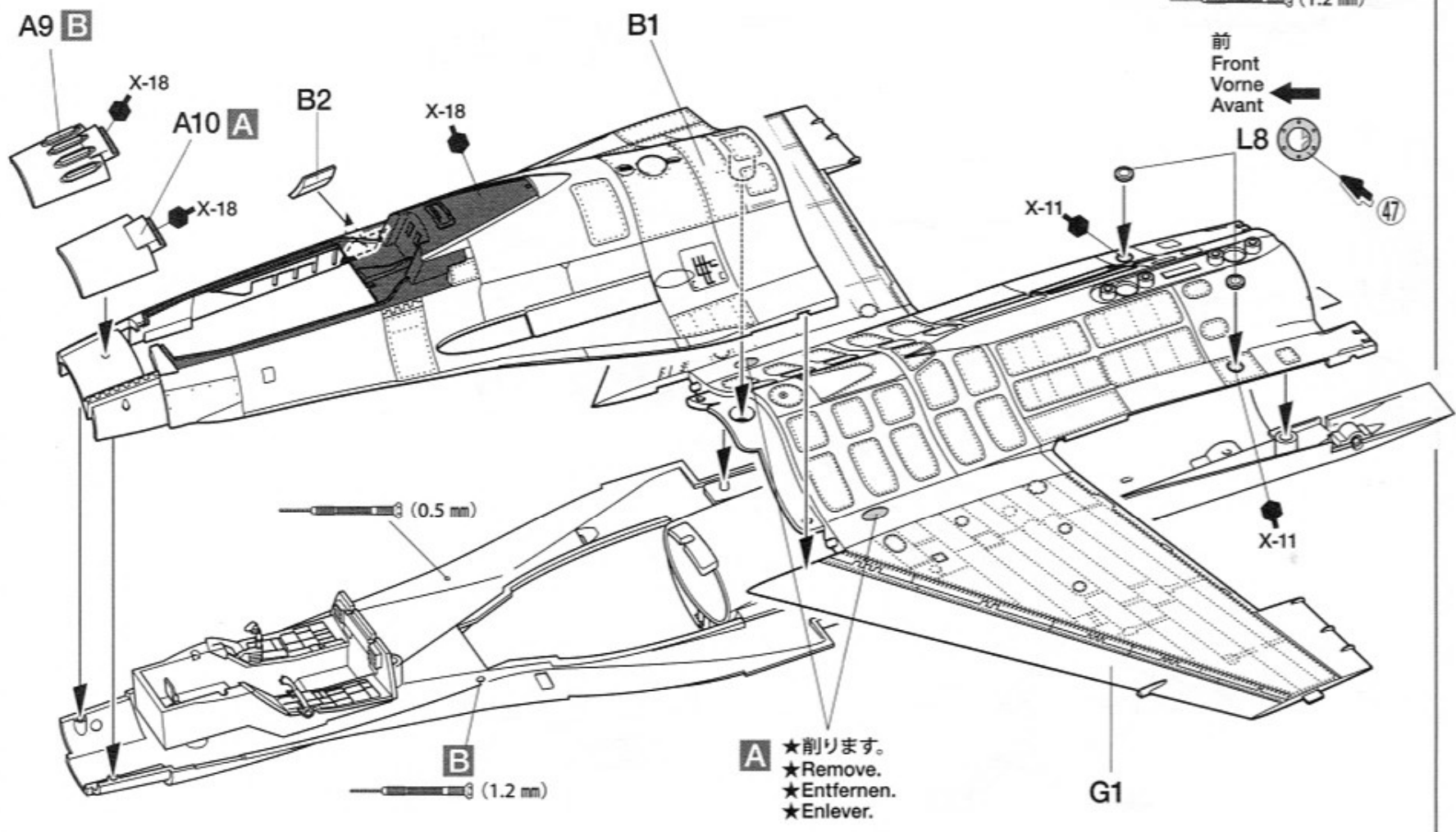

**5**

機体上部部品の取り付け  
 Attaching upper fuselage parts  
 Einbau der oberen Rumpfhälfte  
 Fixation des équipements du fuselage supérieur

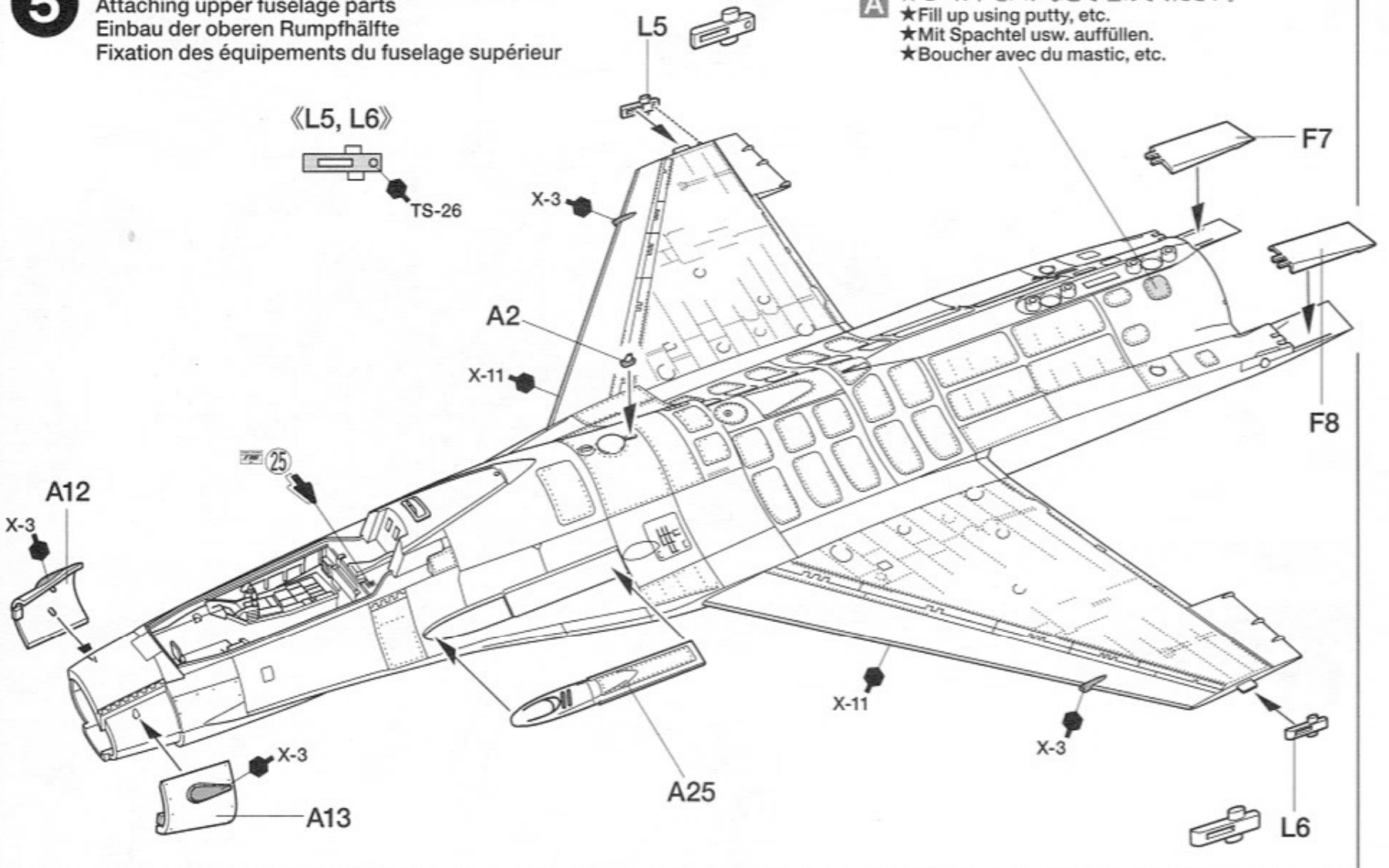
**6**

エンジンノズルの組み立て  
 Nozzle  
 Düse  
 Tuyère

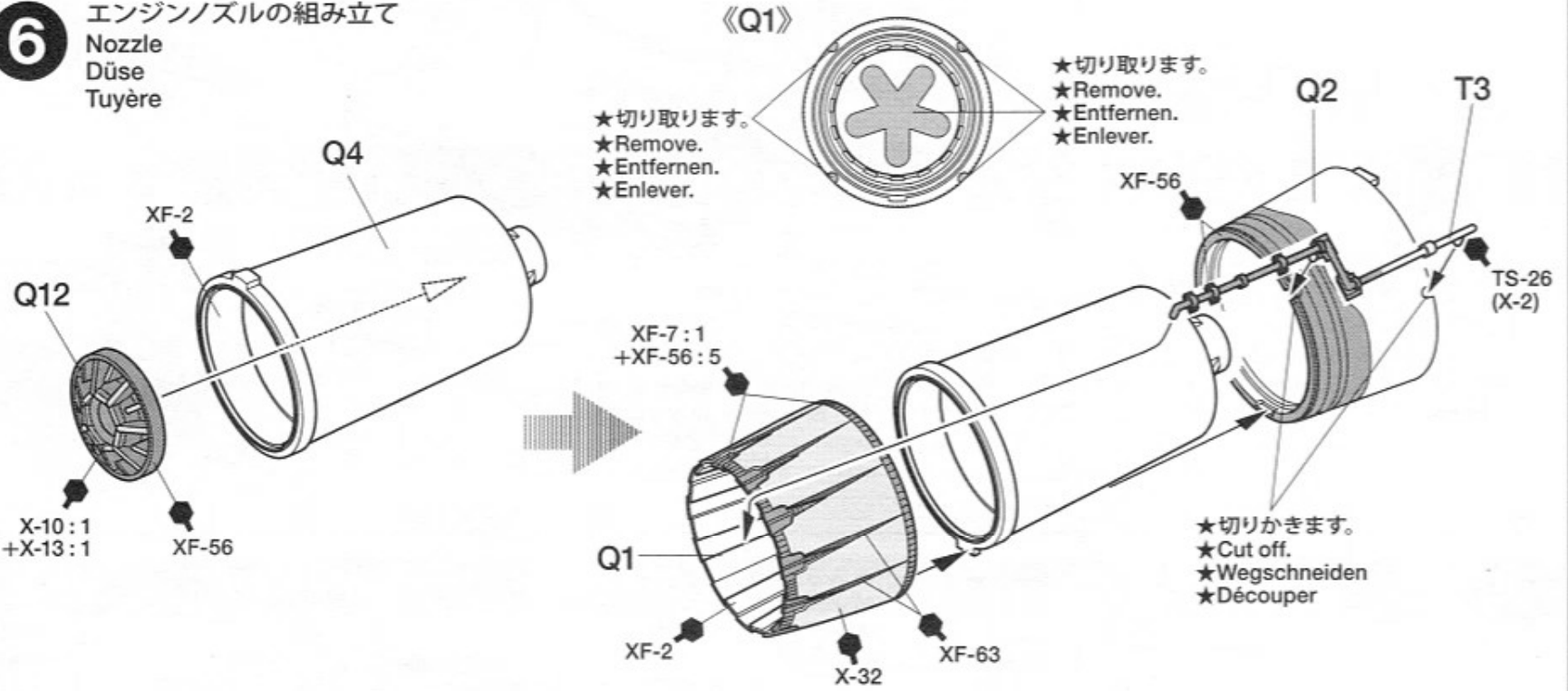
**7**

エンジンノズルの取り付け  
 Attaching nozzle  
 Ausströmdüse-Einbau  
 Fixation de la tuyère

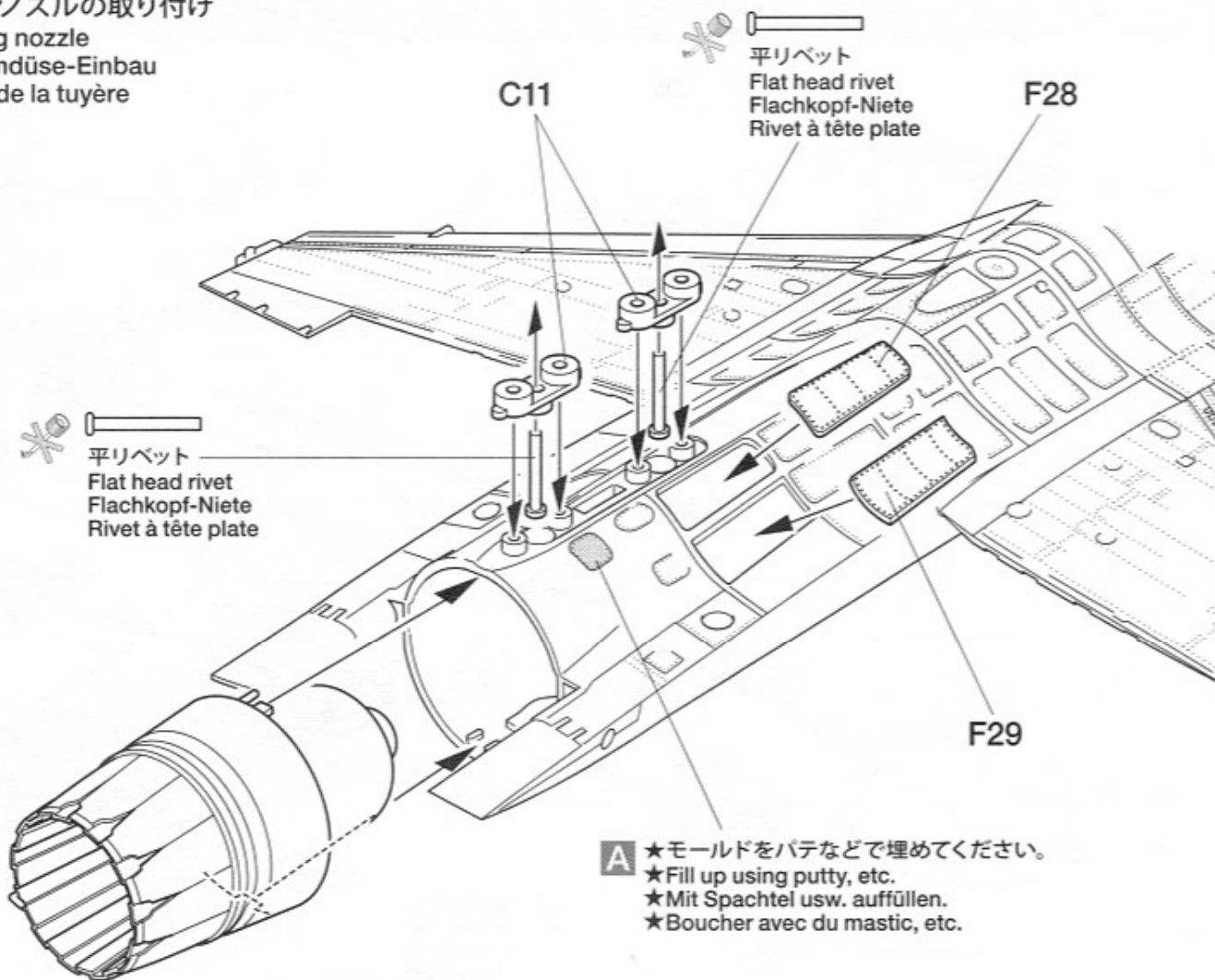

**8**

主翼下面の取り付け  
 Attaching wing under surfaces  
 Einbau der Tragflächen-Unterteile  
 Fixation des surfaces  
 inférieures des ailes

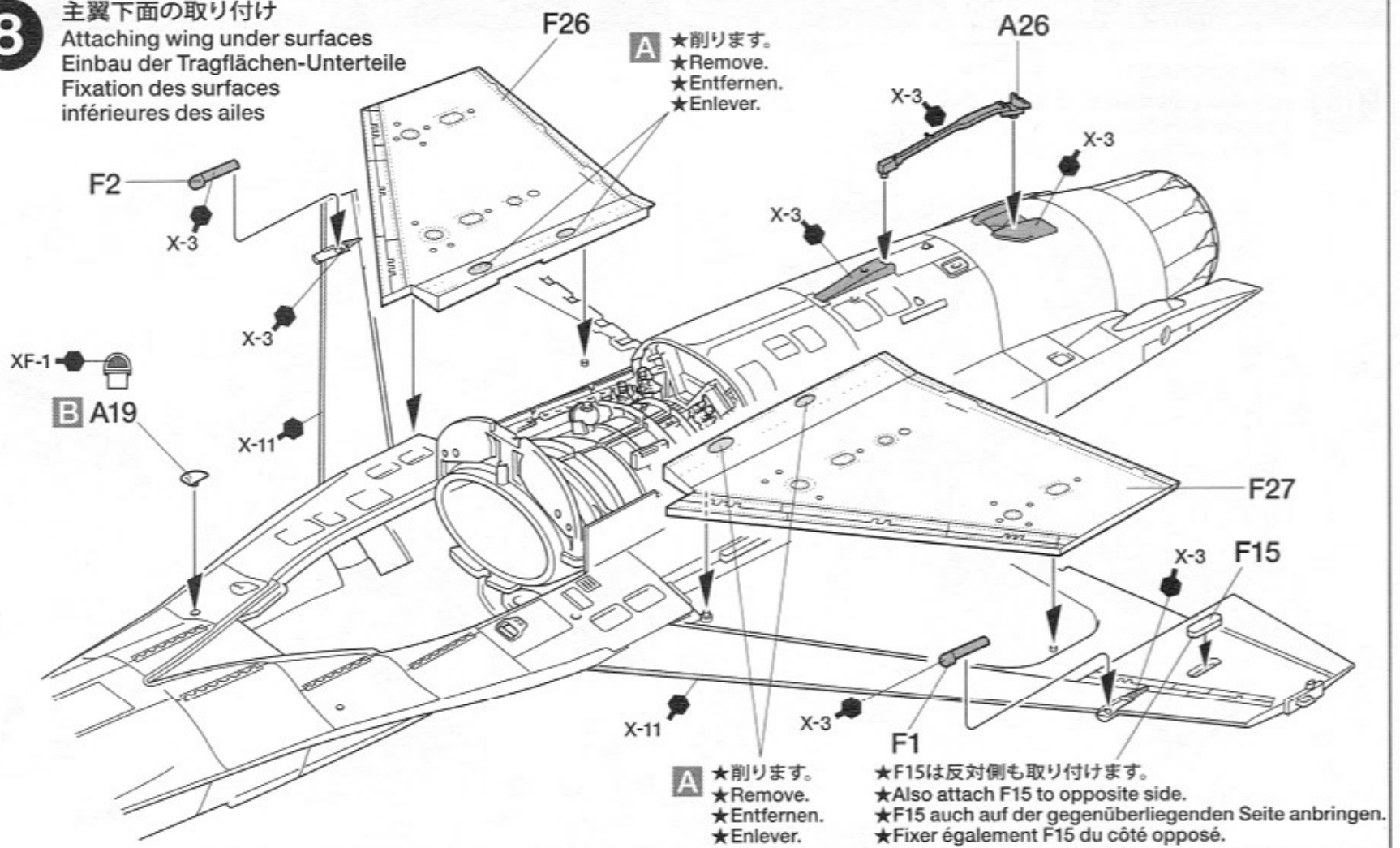

## Turning point

★ここから A Block32と B Block52では組み立てが大きく違います。間違えないように組み立ててください。  
 ★From here, Block 32 and Block 52 are very different. Be careful when assembling.  
 ★Ab hier unterscheiden sich Block 32 und Block 52 deutlich. Achten Sie beim Zusammenbau hierauf besonders.  
 ★A partir d'ici, les Blocks 32 et 52 sont très différents. Attention en assemblant !

### A Block32

### B Block52

**9**

主脚の組み立て  
 Main landing gear  
 Hauptfahrwerk  
 Train principal

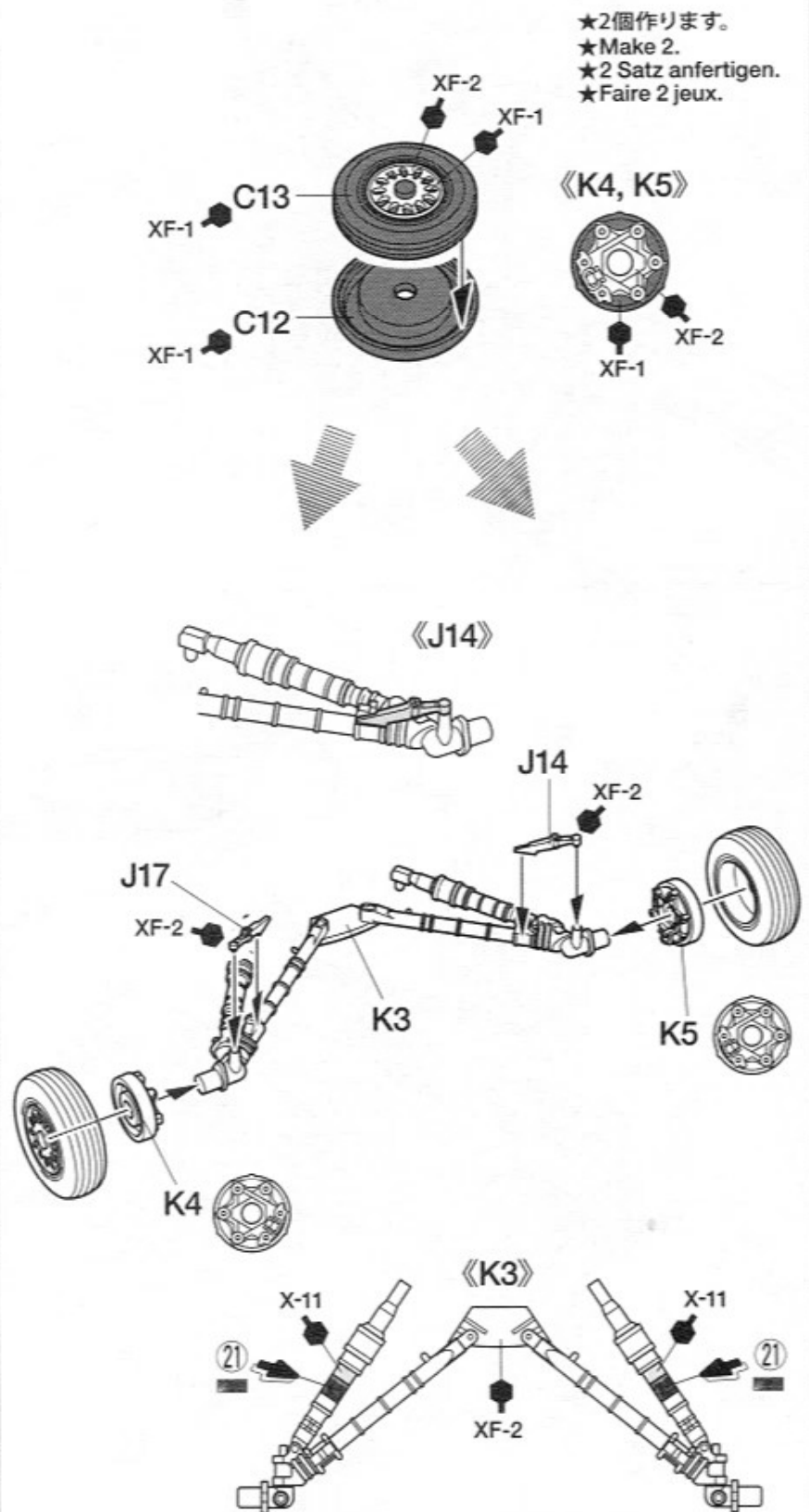
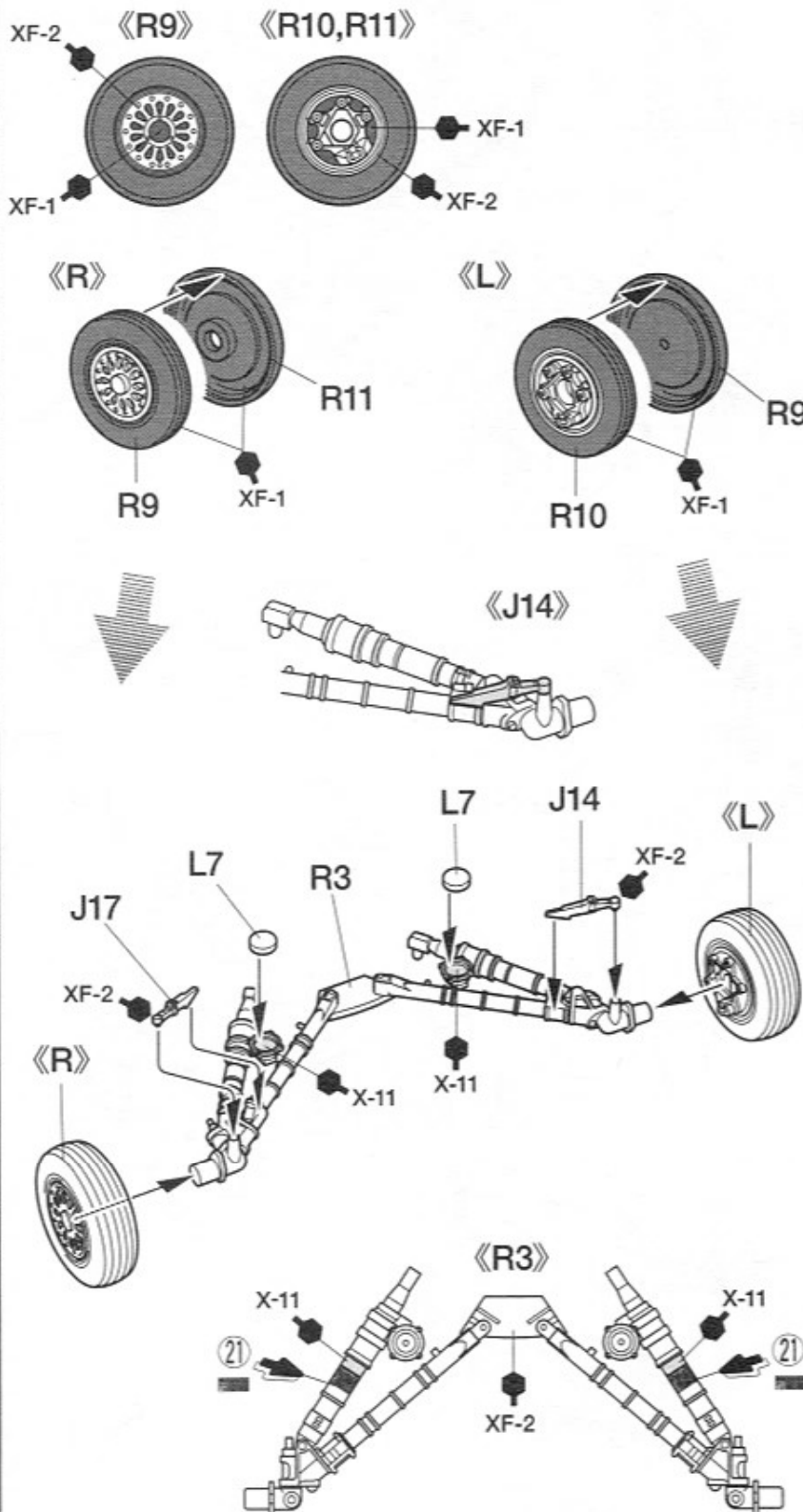

★2個作ります。  
 ★Make 2.  
 ★2 Satz anfertigen.  
 ★Faire 2 jeux.

10

主脚の取り付け  
Attaching main landing gear  
Fahrwerk-Einbau  
Fixation du train principal

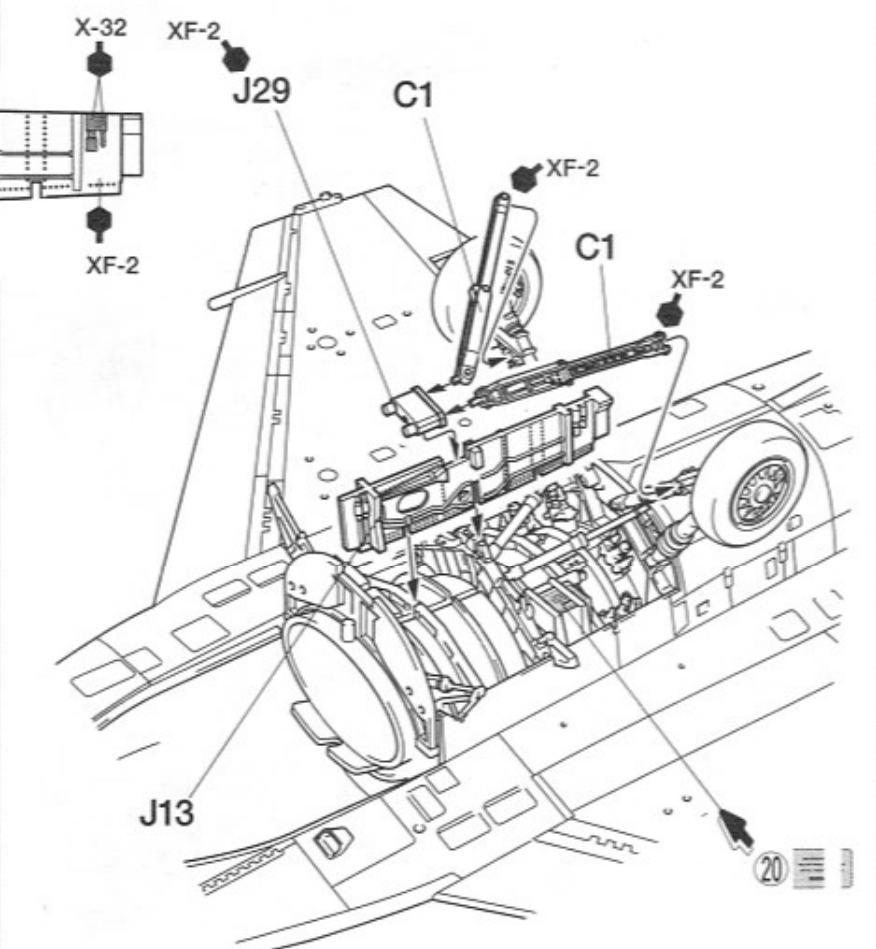
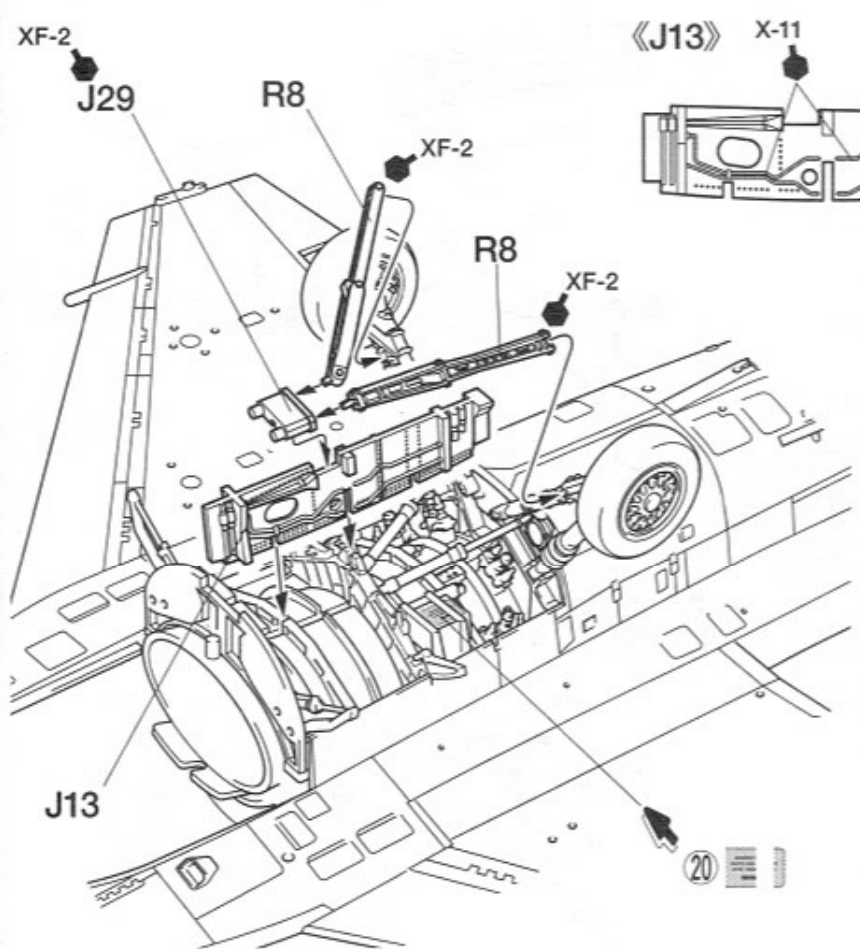
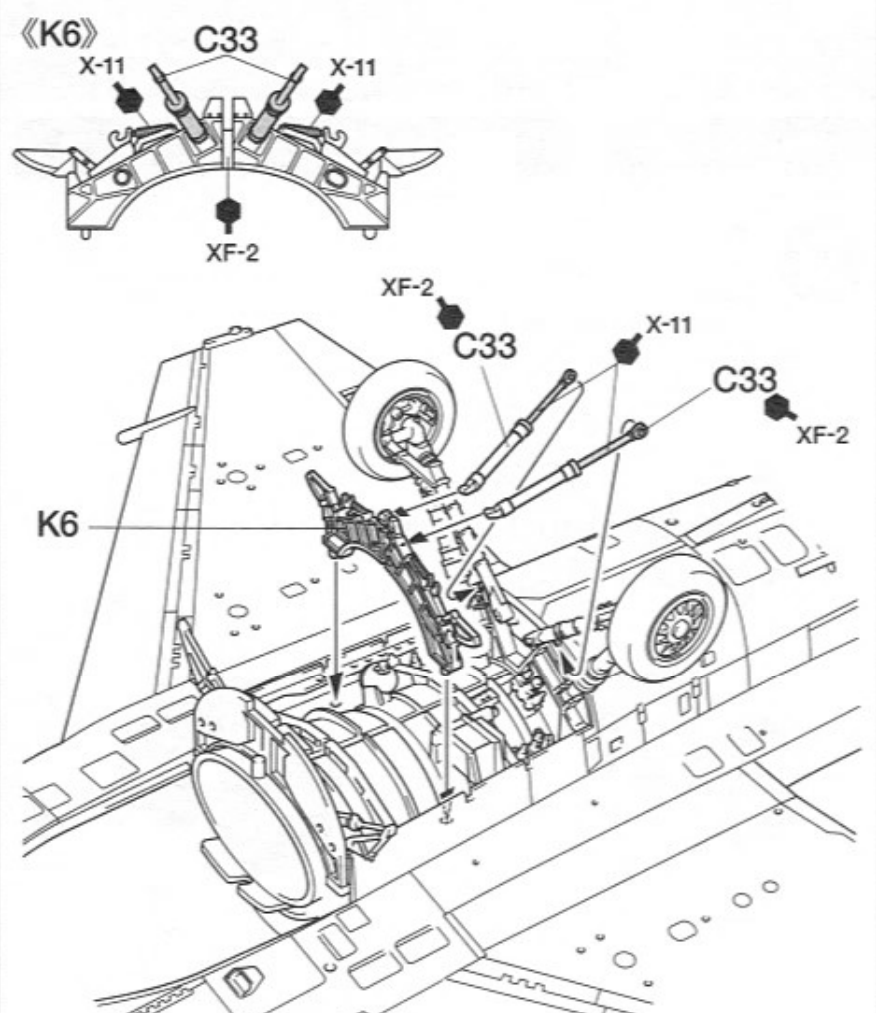
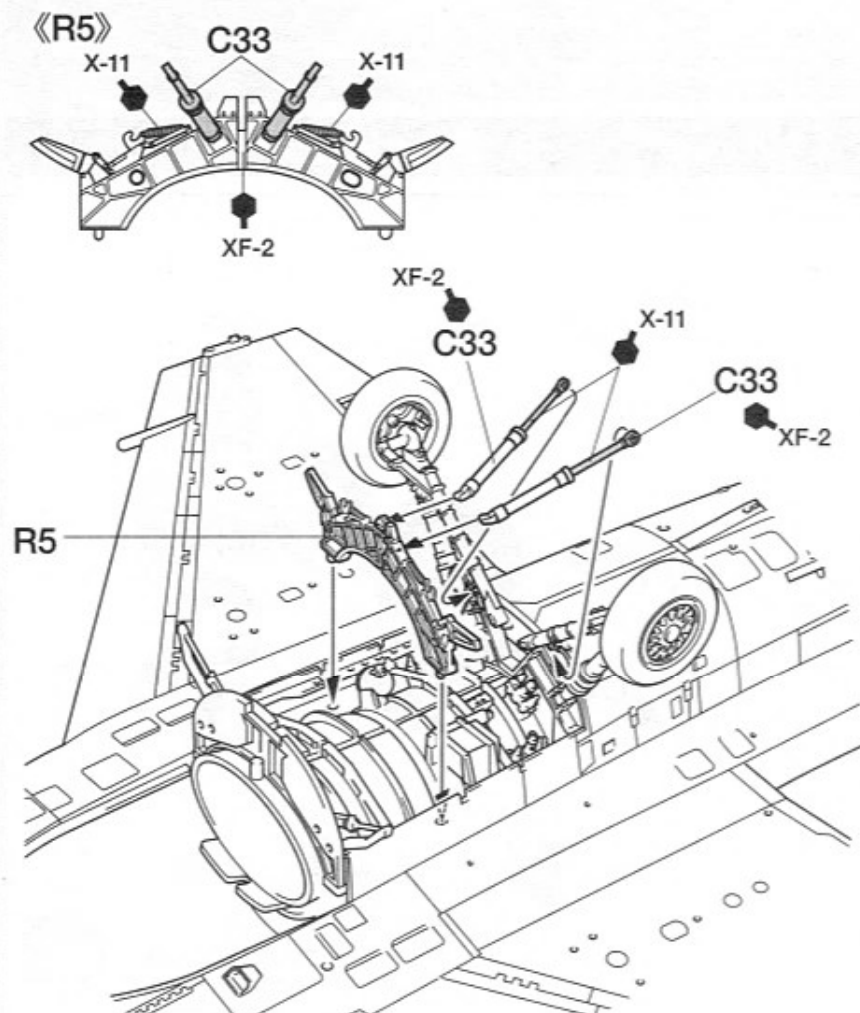
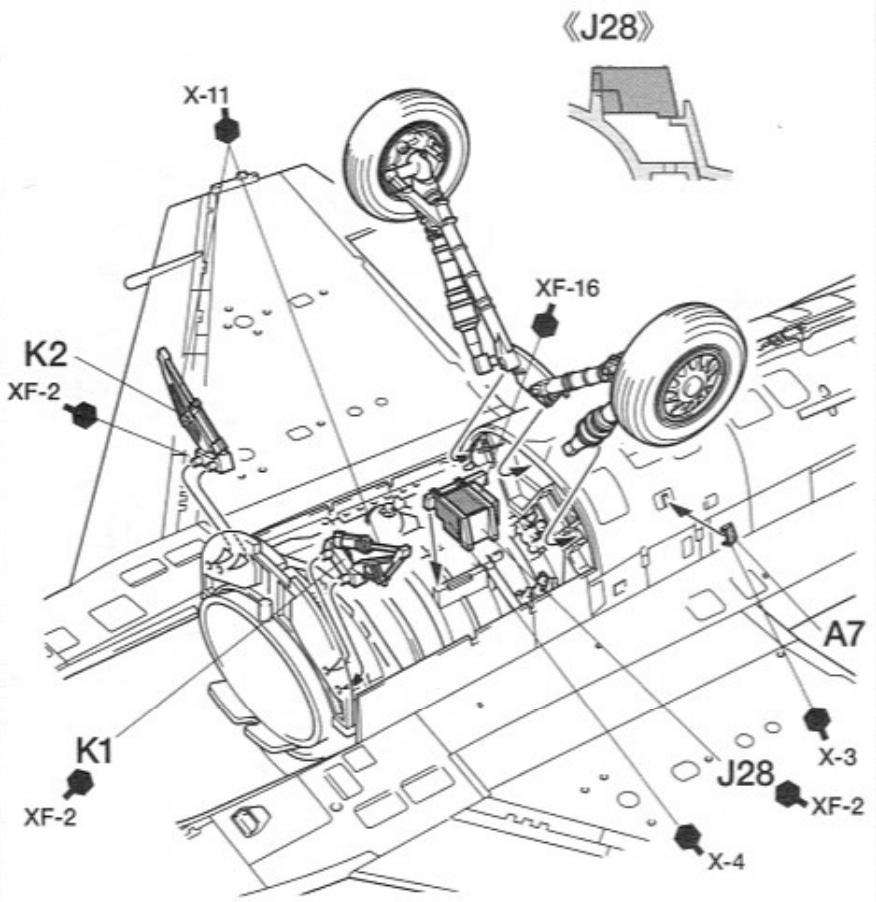
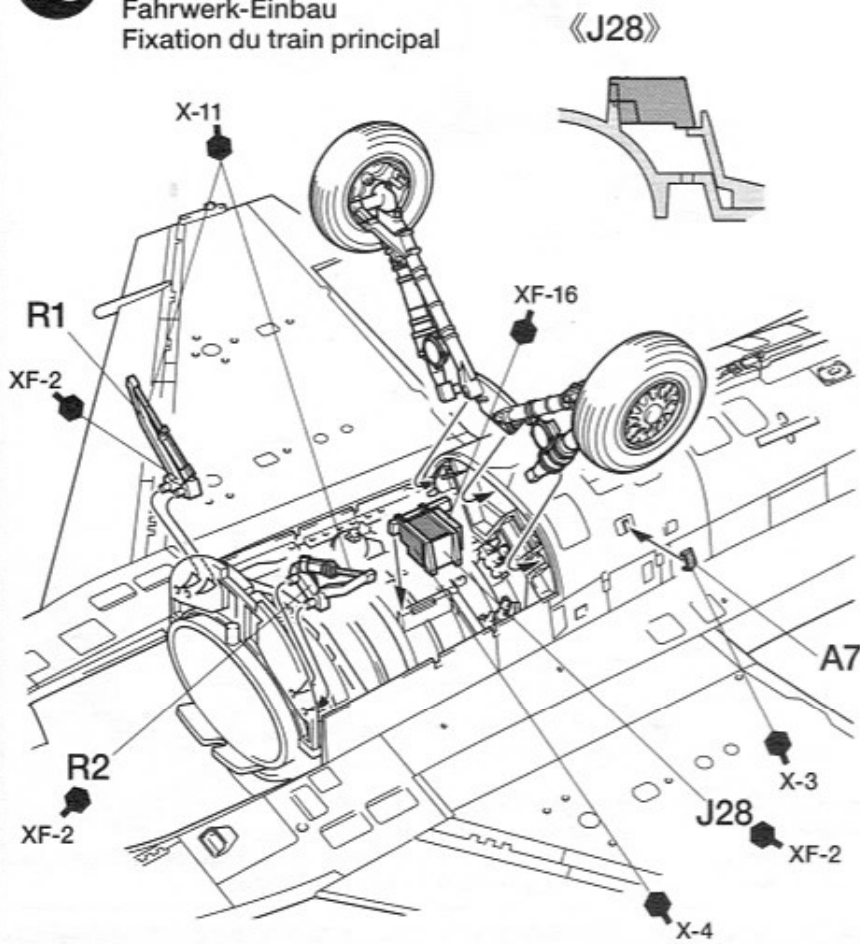

**11**

## エアインテークの組み立て 1

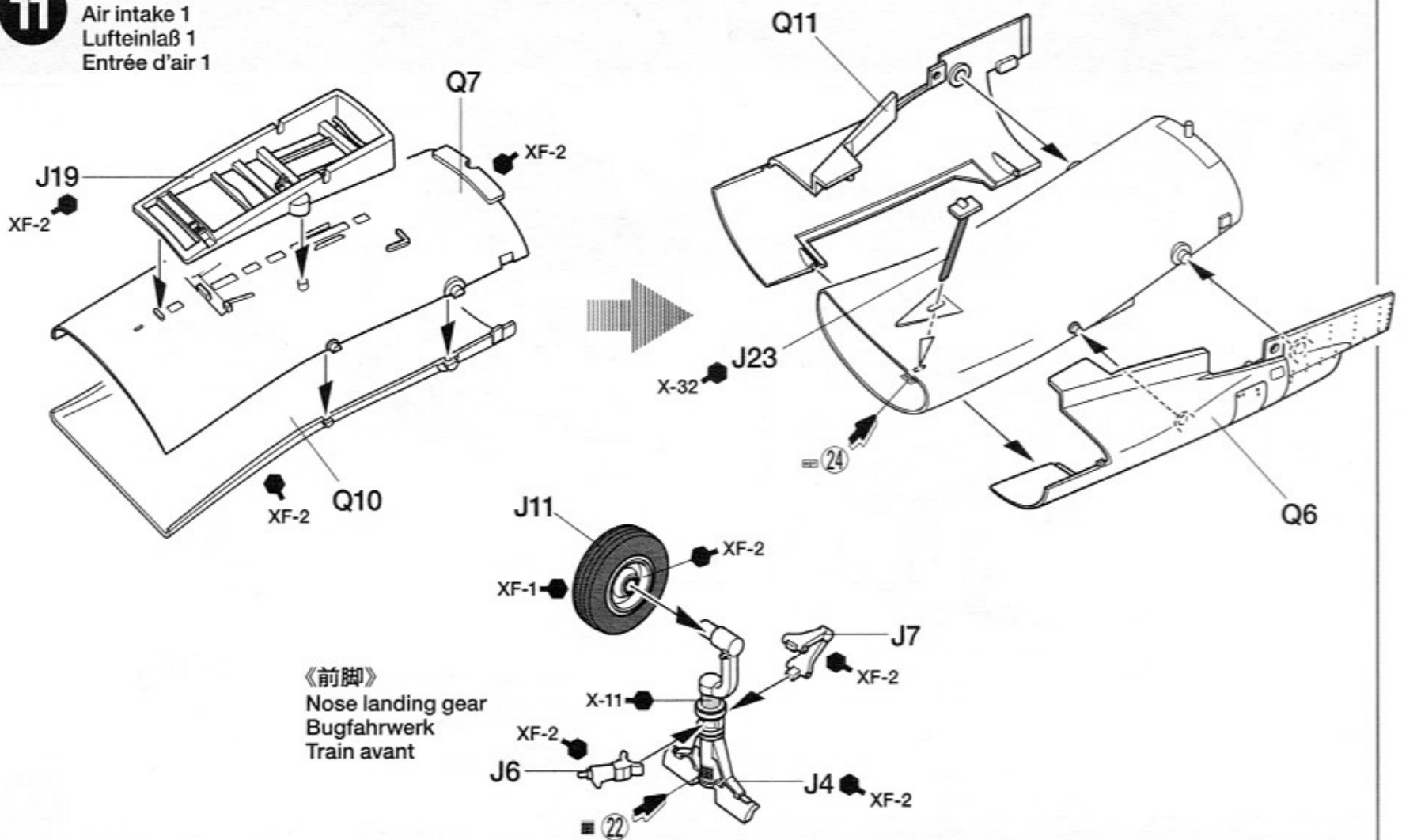
Air intake 1  
Lufteinlaß 1  
Entrée d'air 1**12**

## エアインテークの組み立て 2

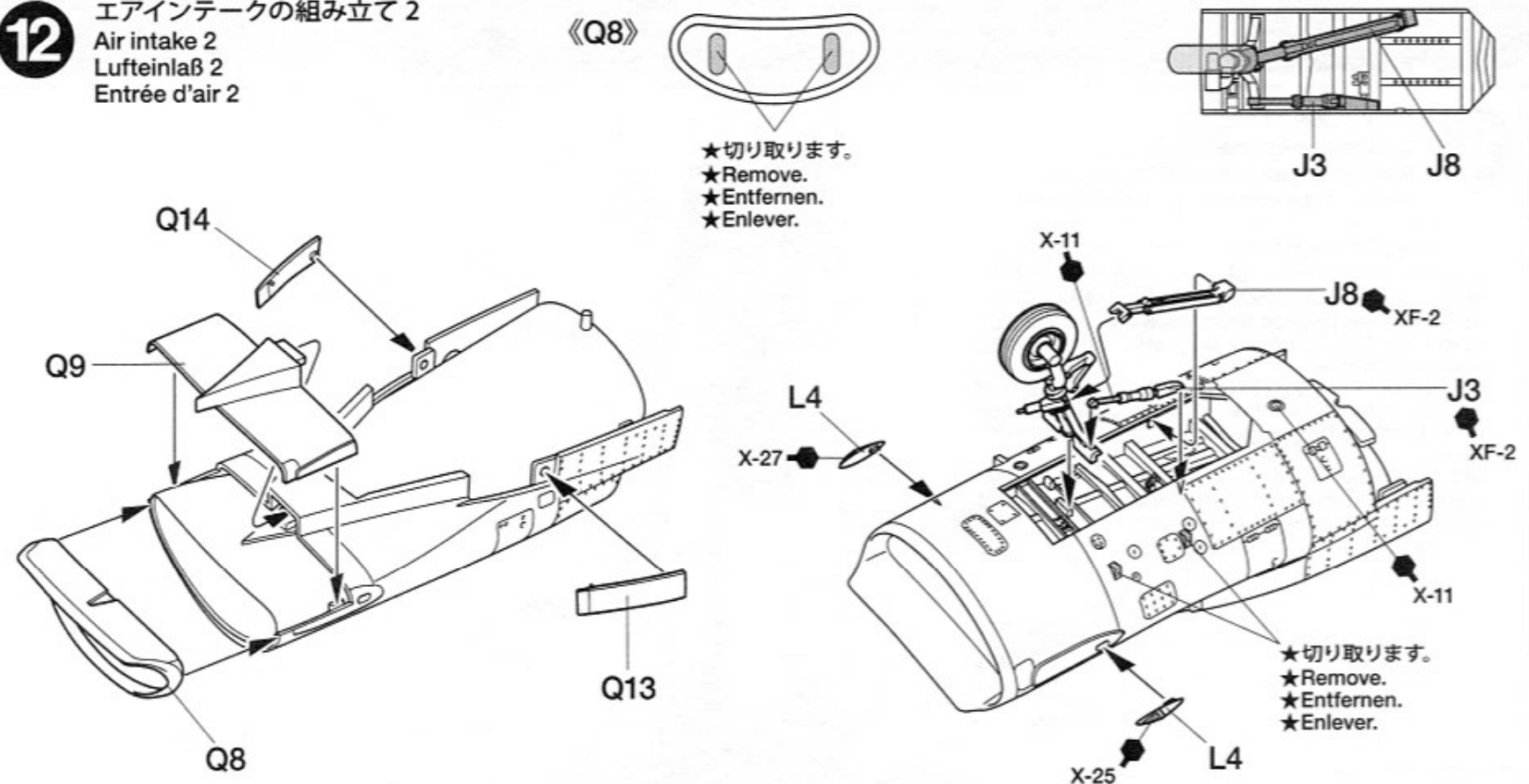
Air intake 2  
Lufteinlaß 2  
Entrée d'air 2**13**

## 前脚カバーの取り付け

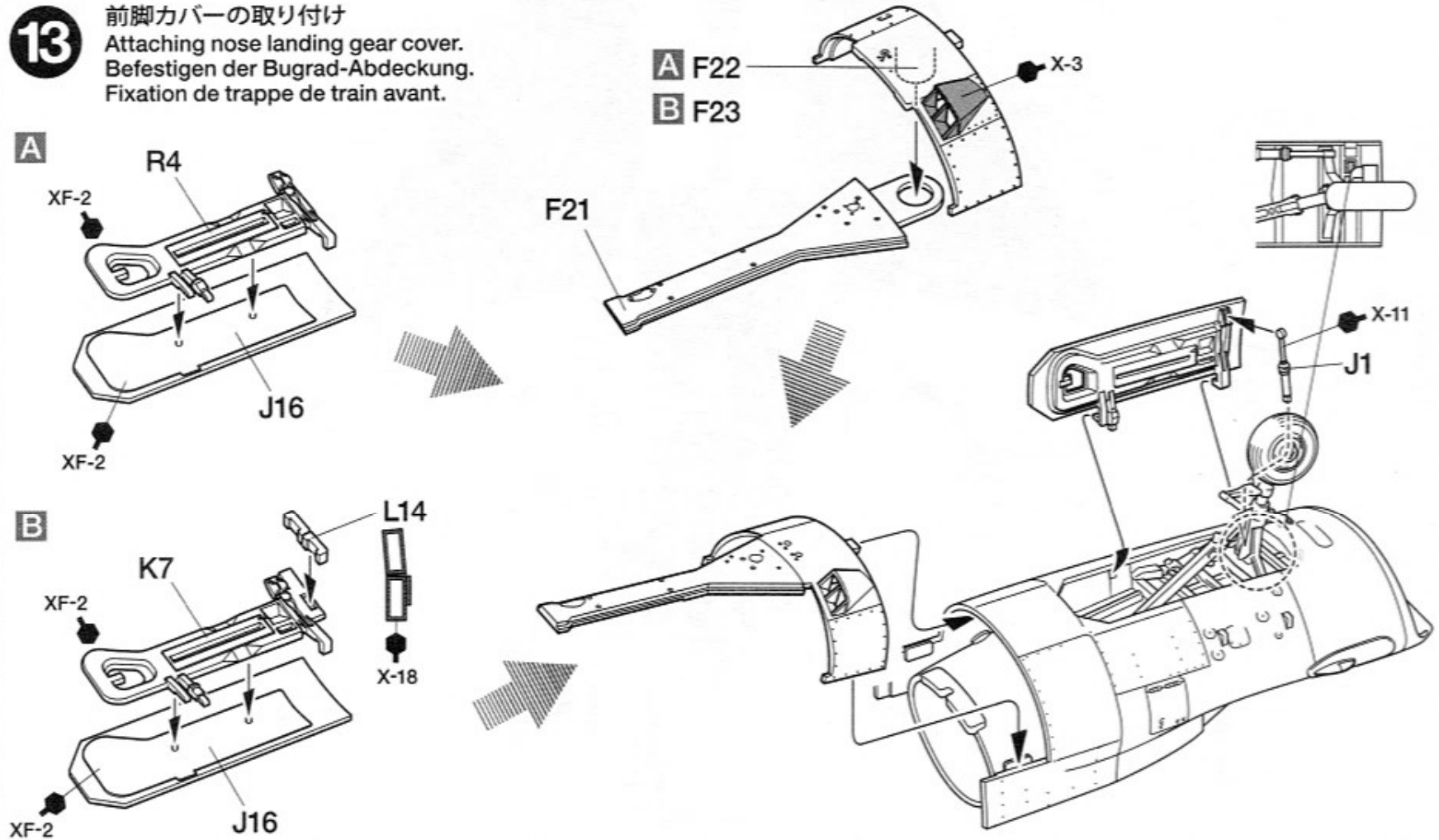
Attaching nose landing gear cover.  
Befestigen der Bugrad-Abdeckung.  
Fixation de trappe de train avant.

★エアインテークを取り付ける前にマーク ⑨を貼ってくださいエアインテークを取り付けてからはマークを貼るのは困難になります。  
 ★Applying marking ⑨ prior to attaching air intake is recommended.  
 ★Es wird empfohlen, die Markierung ⑨ vor dem Befestigen des Lufteinlasses anzubringen.  
 ★Il est recommandé d'apposer le marquage ⑨ avant de fixer l'entrée d'air.

**14** エアインテークの取り付け  
 Attaching air intake  
 Lufteinlaß-Einbau  
 Fixation de l'entrée d'air

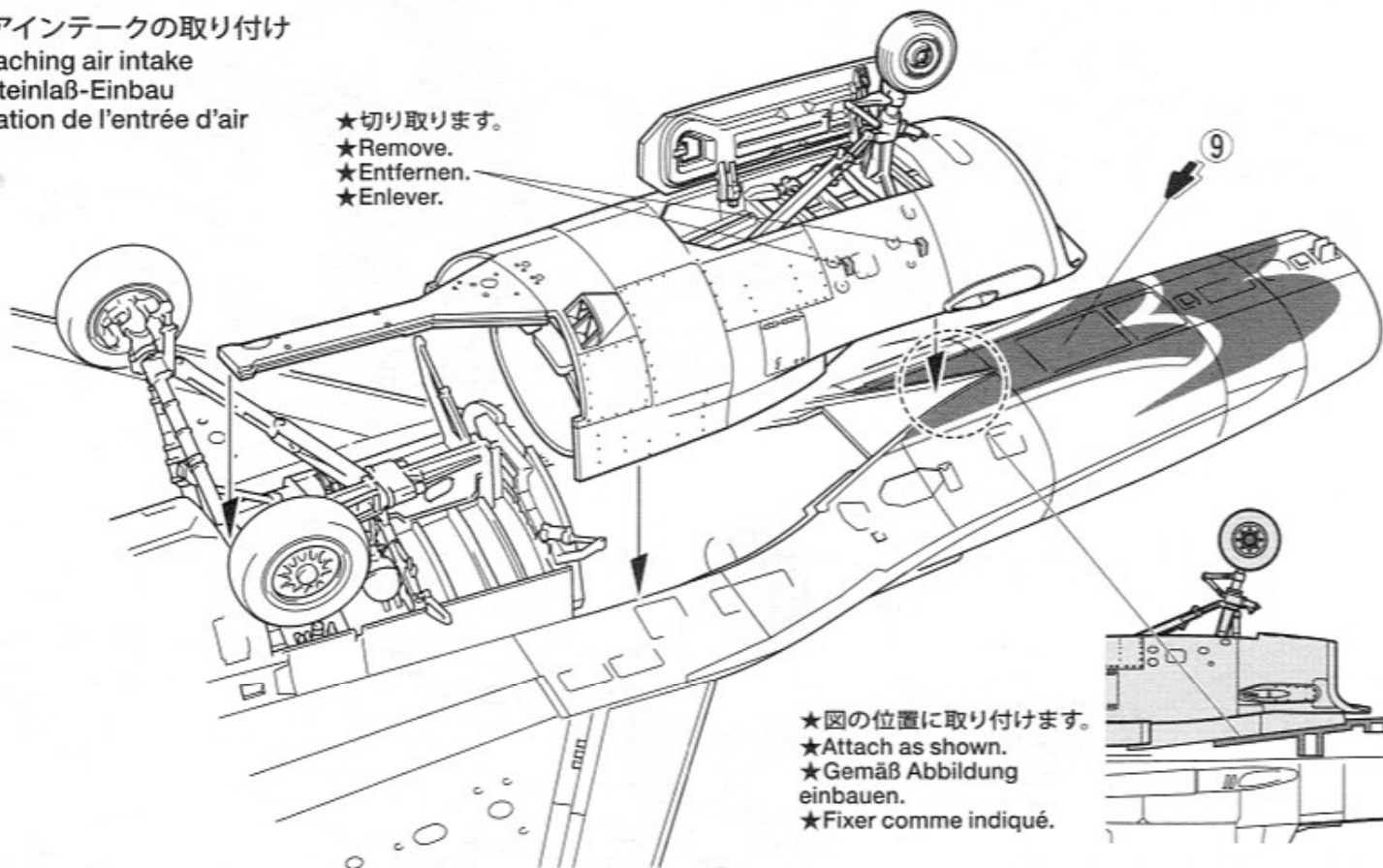

★切り取ります。  
 ★Remove.  
 ★Entfernen.  
 ★Enlever.

★図の位置に取り付けます。  
 ★Attach as shown.  
 ★Gemäß Abbildung einbauen.  
 ★Fixer comme indiqué.

★エアインテークを取り付け後、下図の指示されたマークを貼ります。  
 ★After attaching air intake, apply markings according to diagram below.  
 ★Nach Befestigung des Lufteinlasses die Markierungen entsprechend unten stehendem Schaubild anbringen.  
 ★Après fixation de l'entrée d'air, apposer les marquages en se référant à l'illustration ci-dessous.

**15** 機体下面のマーキング  
 Undersurface markings.  
 Markierungen der Unterseite.  
 Marquages des surfaces inférieures

★機体下面のマーキングはこの時点でおこないます。図を参考にして、しっかりと機体になじませてください。また、細部のマーキングには綿棒があると便利です。  
 ★Refer to the diagram when applying undersurface markings. Cotton swabs are useful for attaching small markings.  
 ★Beachten Sie das Schaubild zum Anbringen der Markierungen an der Unterseite. Ein Wattestäbchen kann beim Anbringen kleiner Markierungen nützlich sein.  
 ★Se reporter à l'illustration pour apposer les marquages inférieurs. Des cotons tiges sont pratiques pour poser les petits motifs.

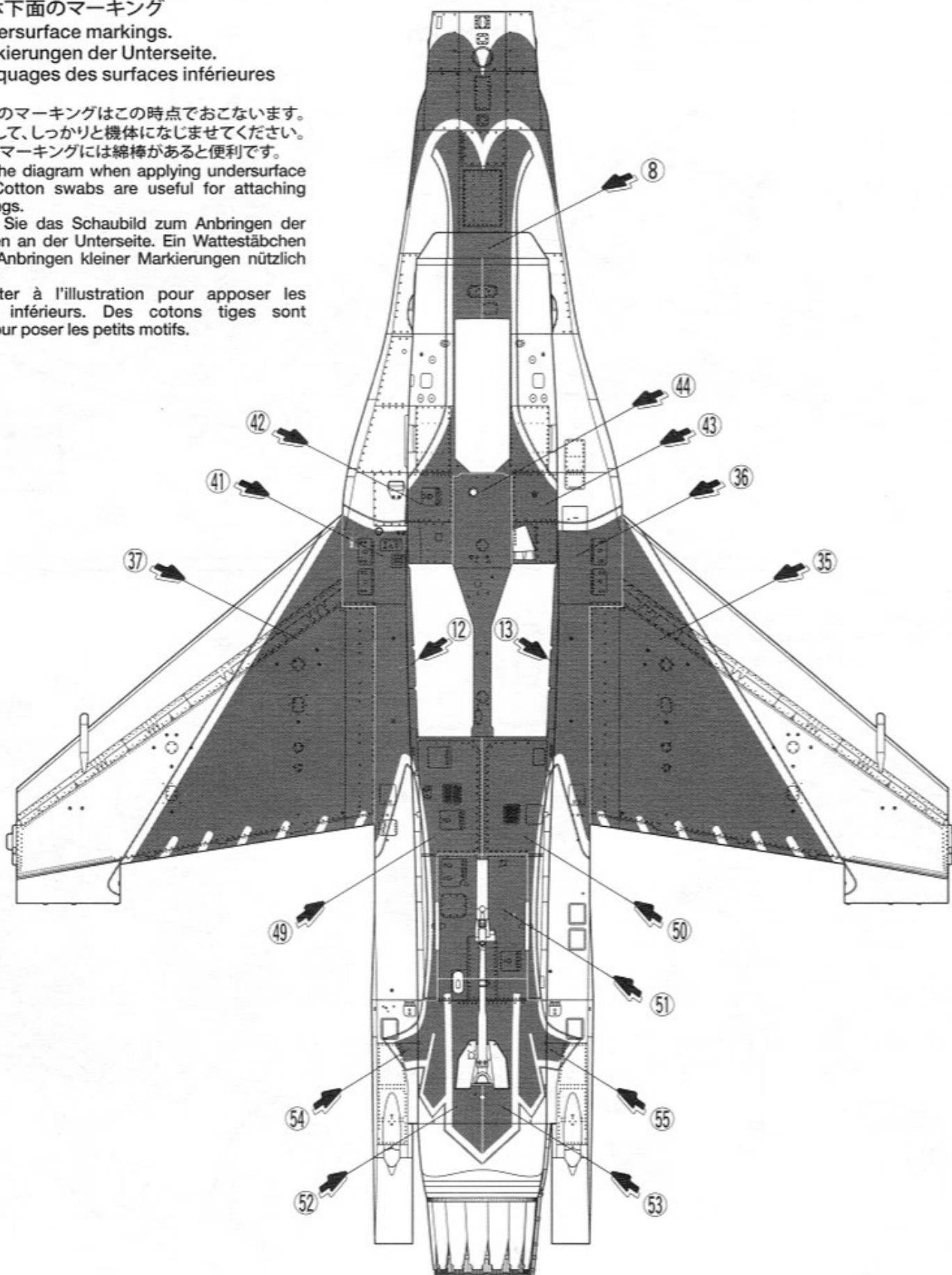



16

機体下部部品の取り付け  
Attaching lower fuselage parts  
Einbau der unteren Rumpfhälfte  
Fixation des équipements du fuselage inférieur

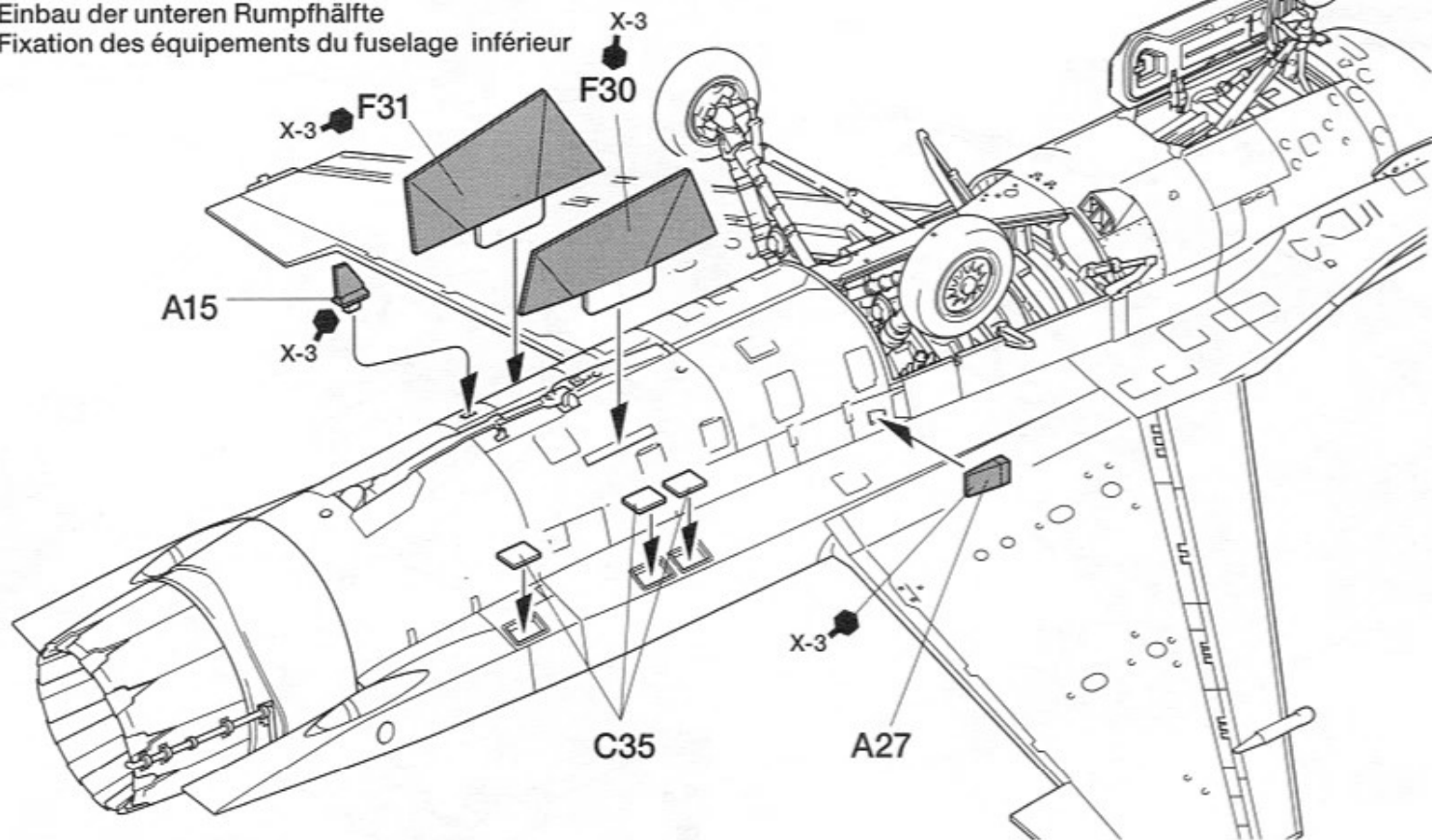

17

主脚カバーの取り付け  
Attaching main landing gear covers  
Einbau der Hauptfahrwerk-Klappen  
Fixation des trappes du train principal

★主脚カバー外側のマーキングは左も同様におこないます。  
★Apply left side external markings in same manner.  
★Die äußeren Markierungen der linken Seite auf gleiche Weise anbringen.  
★Apporter les marquages externes gauches de la même manière.

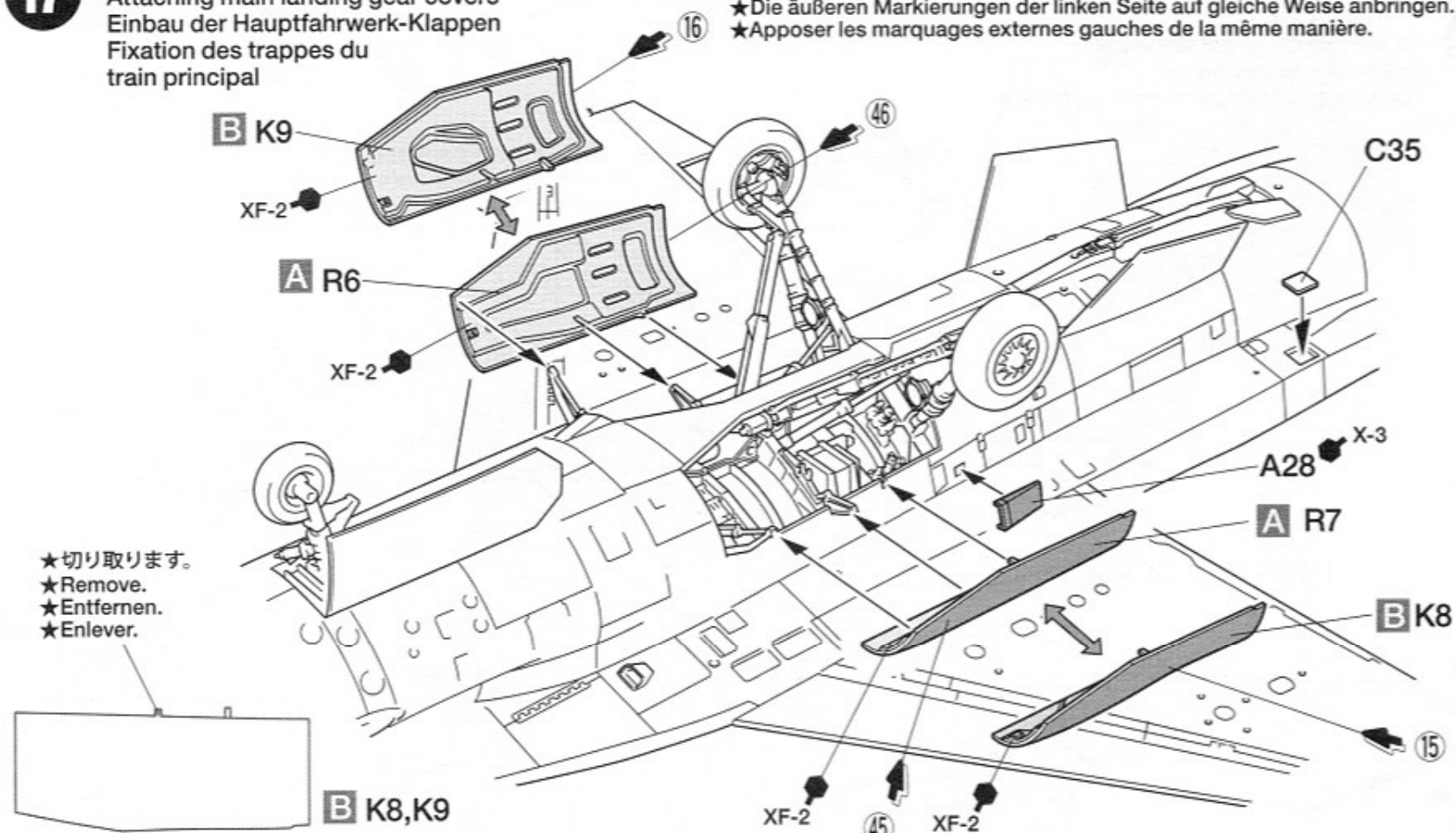

18

フラッペロンの加工  
Modifying flaperons  
Abänderung der Landeklappen  
Modification des volets

《上げた状態》  
Flaperon (up)  
Landeklappen (oben)  
Volet (relevés)

《下げた状態》  
Flaperon (down)  
Landeklappen (unten)  
Volet (abaissés)

●フラッペロンは上げた状態と下げた状態のどちらかを選ぶことができます。  
●Choose either flaperons up or down.  
●Wählen Sie zwischen Klappe eingefahren oder ausgefahren.  
●Choisir entre volets relevés et abaissés.

《F24, F25》

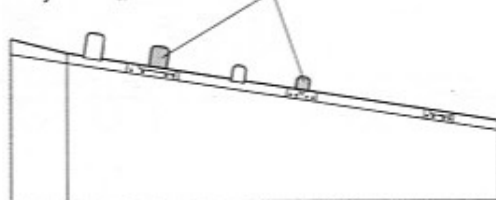

《F24, F25》

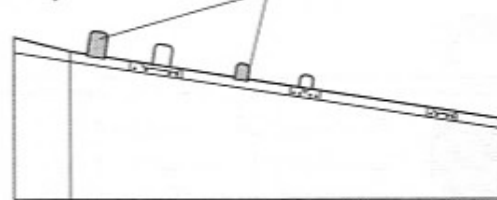

★切り取ります。  
★Remove.  
★Entfernen.  
★Enlever.

★切り取ります。  
★Remove.  
★Entfernen.  
★Enlever.

19

フラッペロンの組み立て  
Flaperons  
Landeklappen  
Volets

《垂直尾翼部品》  
Vertical fin parts  
Seitenleitwerk  
Base de dérive

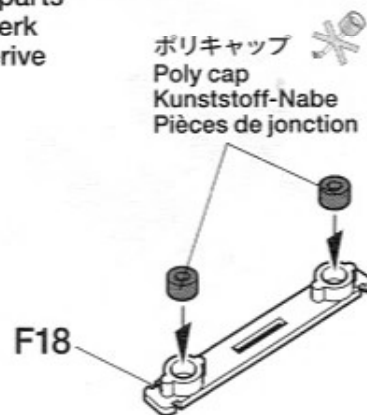
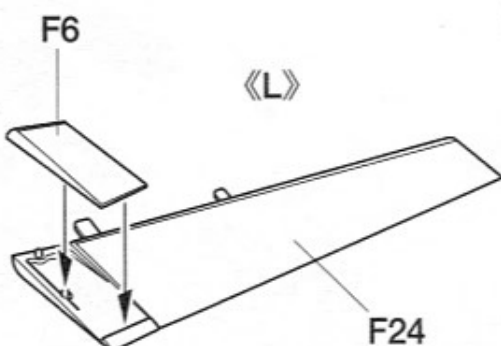
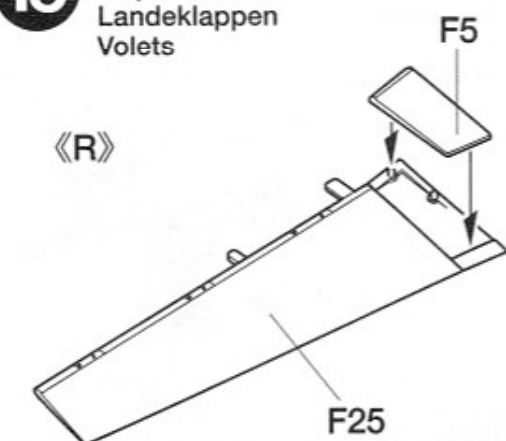

**20** 垂直尾翼の組み立て  
Vertical fin  
Seitenleitwerk  
Dérive

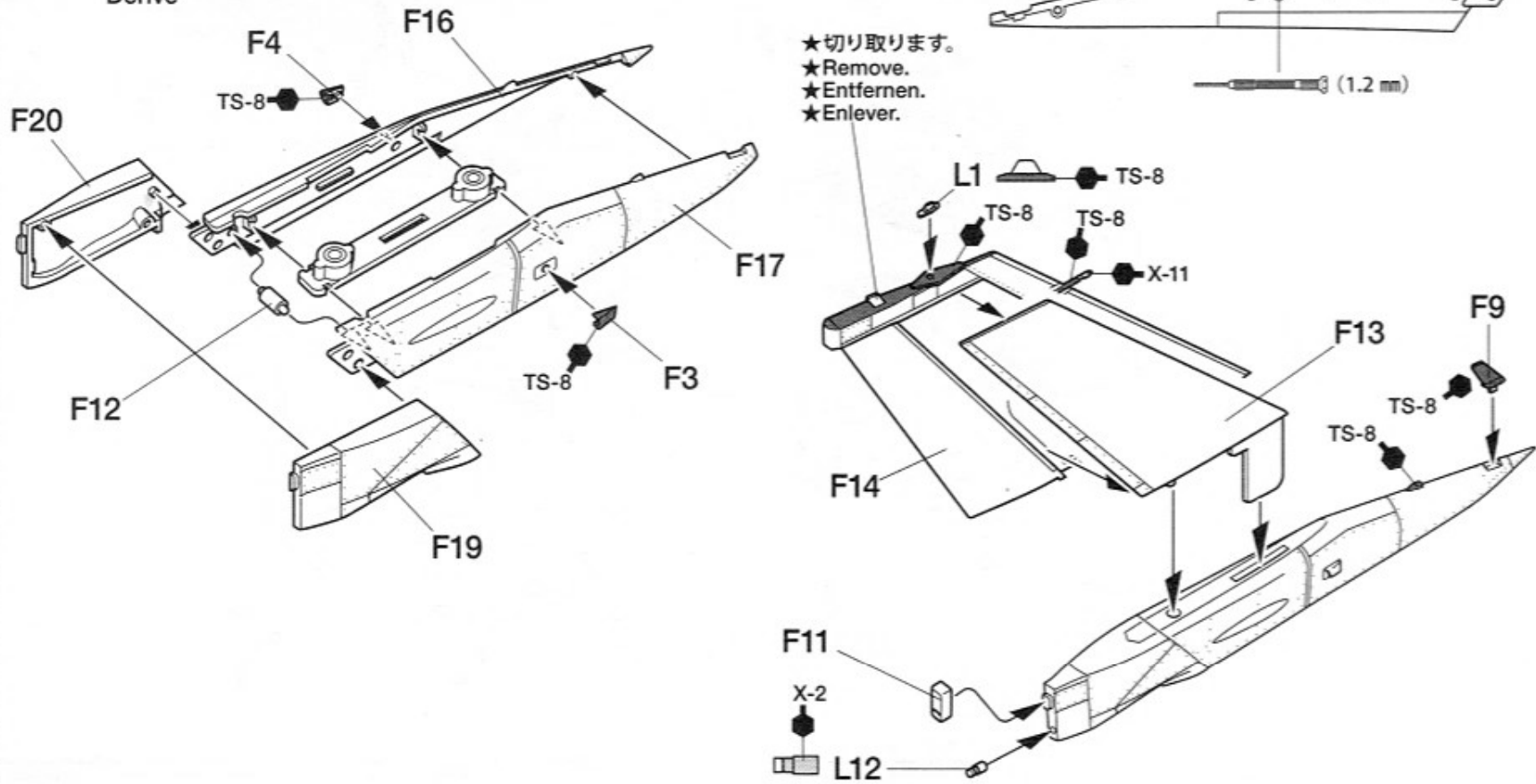

**21** 水平尾翼の取り付け  
Attaching horizontal stabilizer  
Einbau der Höhenflosse  
Fixation des Stabilisateurs horizontaux

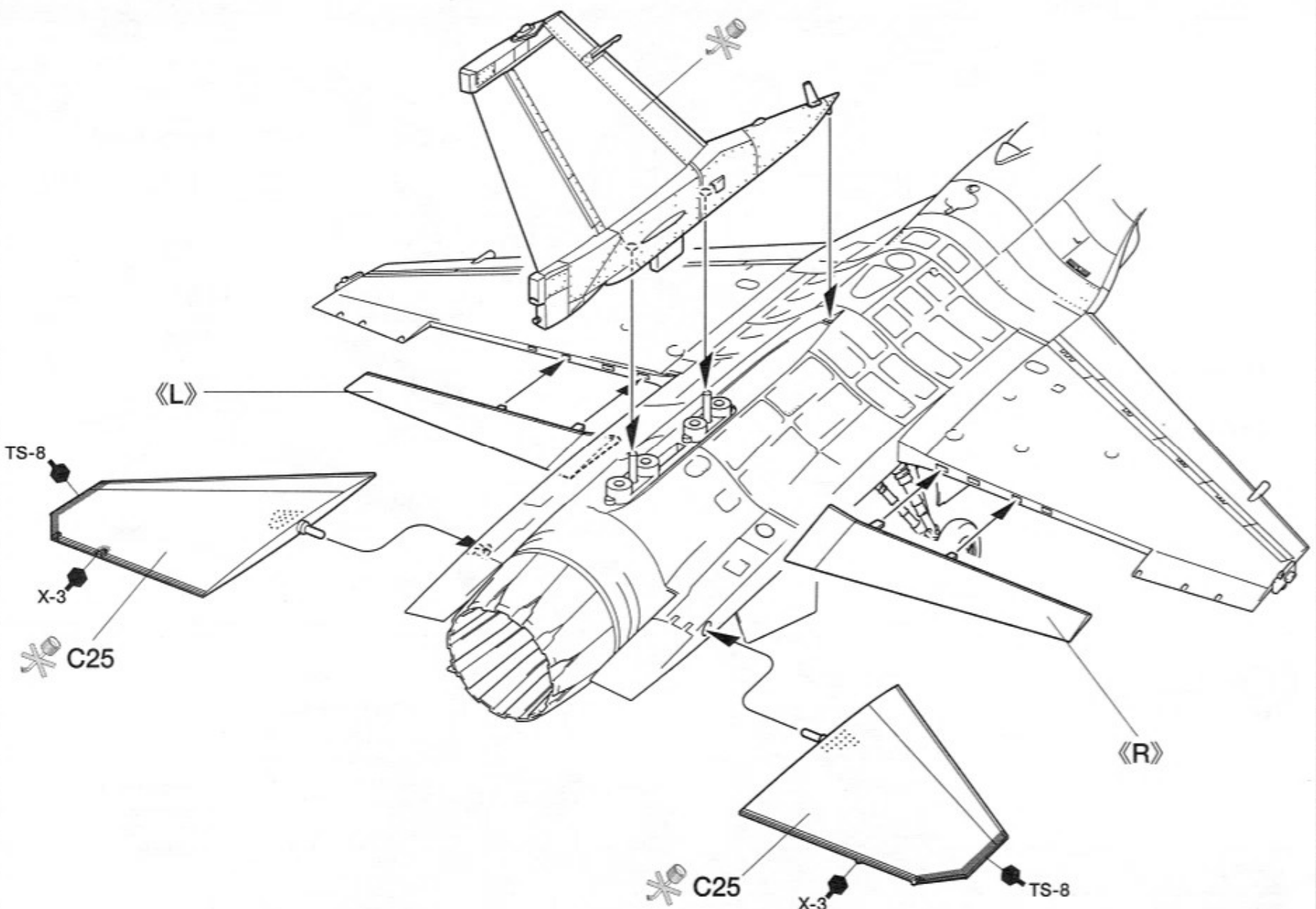

**22** メーターパネルの組み立て  
Instrument panel assembly  
Einbau der Instrumententafel  
Assemblage du tableau de bord

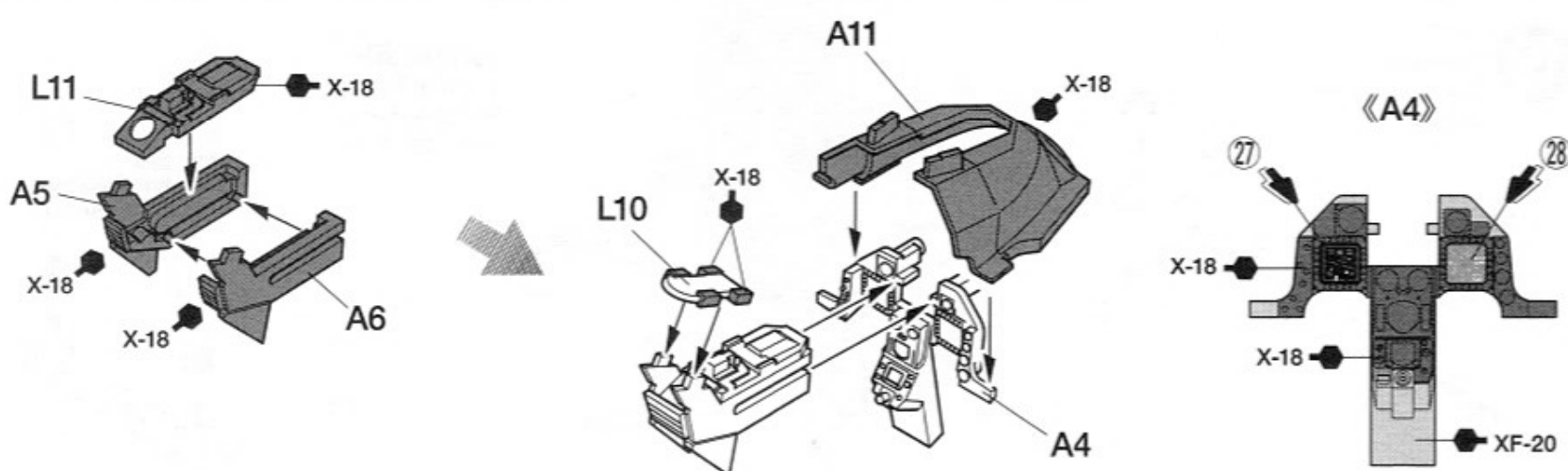

23

シートの組み立て  
Seat  
Sitz  
Siège

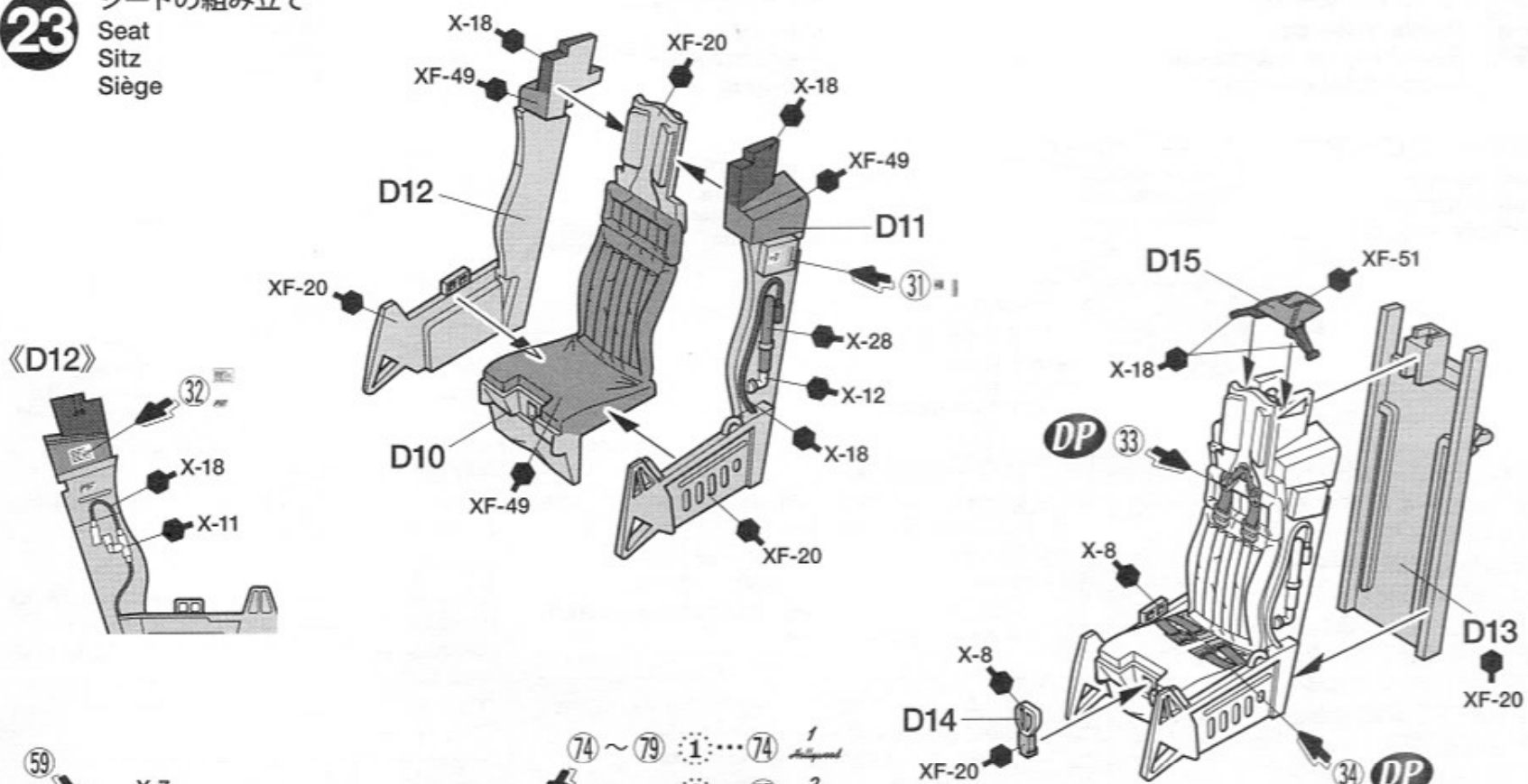

- ①...⑦④ 1 Allround  
②...⑦⑤ 2 2-Bal  
③...⑦⑥ 3 404i  
④...⑦⑦ 4 Kidd  
⑤...⑦⑧ 5 Pinks  
⑥...⑦⑨ 6 Cambo

★操縦桿とスロットルレバーに合わせて左右の腕を取り付けます。  
★Attach arms to match control sticks.  
★Die Arme so anbringen, dass sie die Steuerhebel halten.  
★Placer les mains sur les poignées de commande.

DP

このマークの場所ではディテールアップパーツがご利用できます。別にお買い求めください。  
This mark indicates instruction for detailing parts (separately available).  
Diese Markierung verweist auf die Anleitung für die getrennt erhältlichen Feindetailierungs-Teile.  
Ce symbole indique de se reporter à la notice des pièces d'amélioration disponibles séparément.

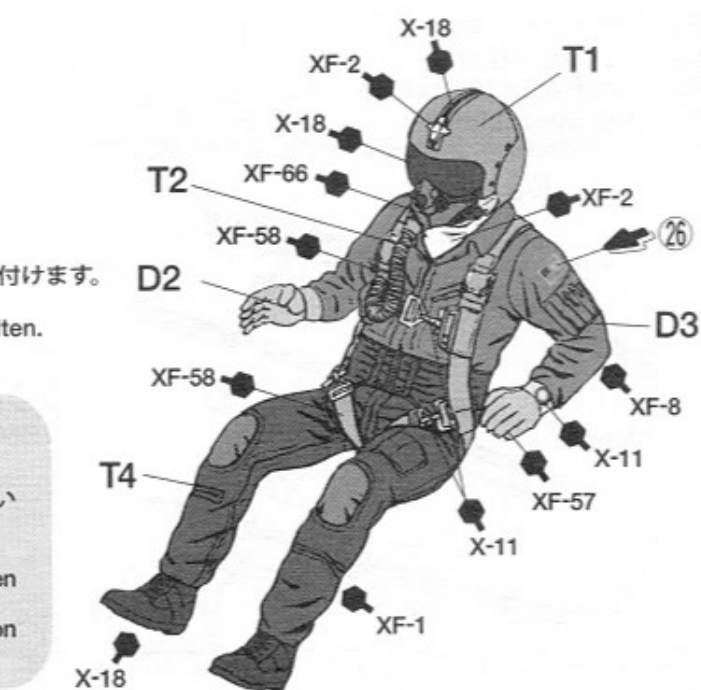

24

シートの取り付け  
Attaching seat  
Sitz-Einbau  
Fixation du siège

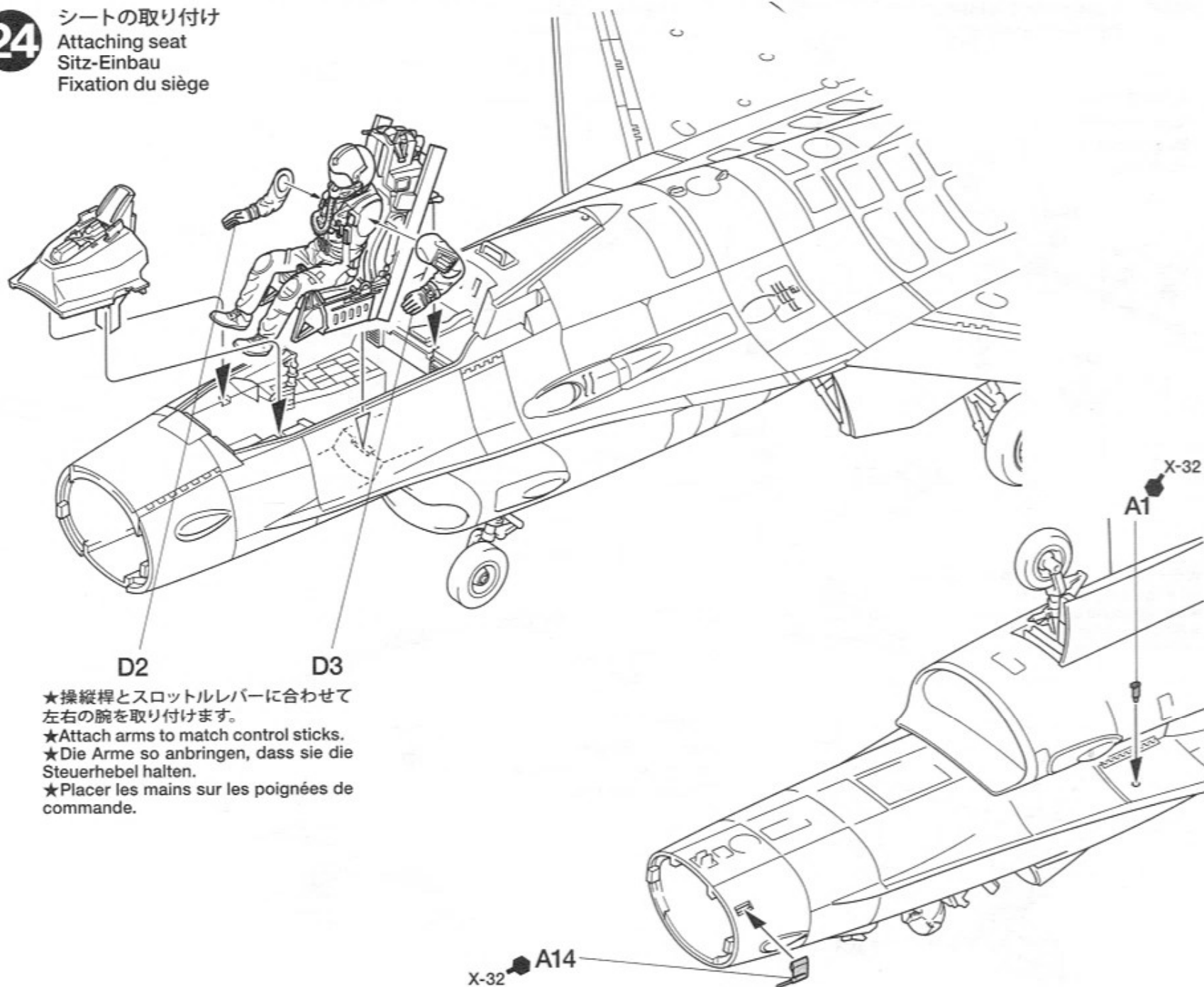

★操縦桿とスロットルレバーに合わせて左右の腕を取り付けます。  
★Attach arms to match control sticks.  
★Die Arme so anbringen, dass sie die Steuerhebel halten.  
★Placer les mains sur les poignées de commande.

25

キャノピーの塗装  
Painting canopy  
Bemalung der Kabinendach  
Peinture de la canopée

《キャノピー (N1)》  
Canopy  
Kabinendach  
Canopée

※マスキングテープ  
※Masking tape  
※Abklebeband  
※Bande cache

《後部キャノピー (N2)》  
Rear canopy  
Hintere Kanzel  
Canopée arrière

※マスキングテープ  
※Masking tape  
※Abklebeband  
※Bande cache

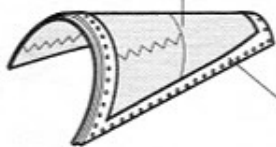

N2  
クリアー  
Clear  
Klar  
Translucide

★切り取ります。  
★Remove.  
★Entfernen.  
★Enlever.

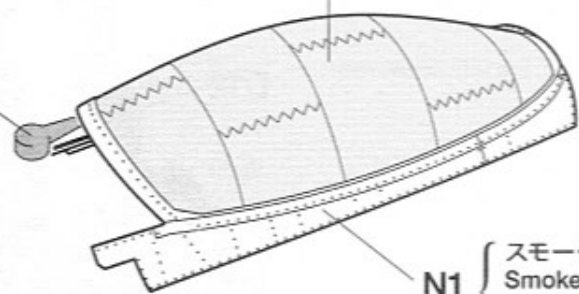

N1  
スモーク  
Smoke  
Rauchfarben  
Fumée

《マスキングテープのはり方》

●キャノピーを塗装するときはマスキングテープ (別売) を使用します。

①塗装しない部分にマスキングテープをはります。隙間から塗料が入らないようにしっかり押さえてください。またキャノピーの内側をマスクするのを忘れないでください。

②窓枠部分をタミヤカラーで塗装してください。

③塗料が完全に乾ききる前にマスキングテープをはがします。

MASKING SEAL

●Paint canopy using masking tape (separately available).

①Mask off canopy using masking tape.

②Paint canopy with Tamiya paints.

③Before paint has completely cured, remove masking tape.

AUFKLEBER

●Die Kanzel unter Verwendung der Abklebeband lackieren (getrennt erhältlichem).

①Kanzel mit Abklebeband abkleben.

②Lackieren Sie die Kanzel mit Tamiya-

Farben.

③Abklebeband vor dem endgültigen Trocknen der Farbe anziehen.

MASQUES

●Peindre la verrière en utilisant de la bande cache (disponible séparément).

①Masquer la verrière avec de la bande cache.

②Peindre la verrière avec des peintures Tamiya.

③Enlever les masques avant séchage complet de la peinture.

26

《キャノピー閉状態》  
Closed canopy  
Kabinendach geschlossen  
Canopée fermée

《キャノピー開状態》  
Opened canopy  
Geöffnetes Kabinendach  
Canopée ouverte

★切り取ります。  
★Remove.  
★Entfernen.  
★Enlever.

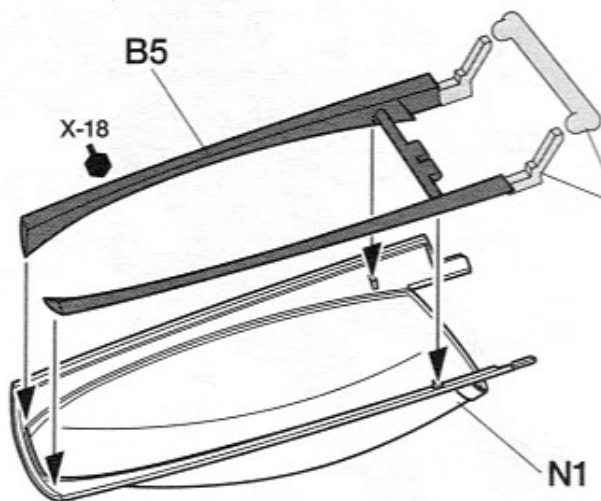

★切り取ります。  
★Remove.  
★Entfernen.  
★Enlever.

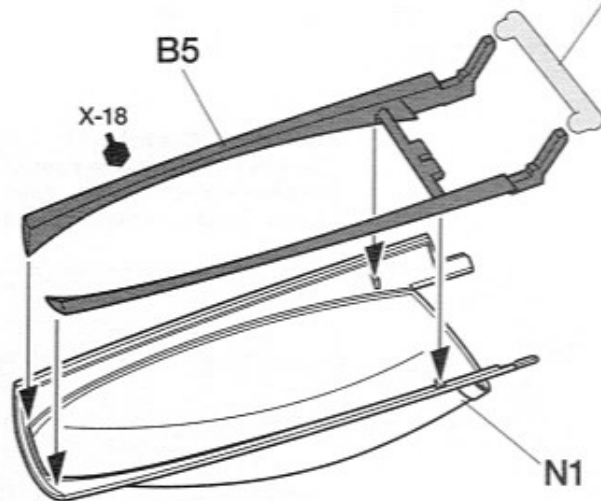

27

キャノピーの取り付け  
Attaching canopy  
Kabinendach-Einbau  
Fixation de la verrière

《閉状態》  
Closed canopy  
Kanzel geschlossen  
Canopée fermée

《ノーズコーン》  
Nose cone  
Bughaube  
Radôme

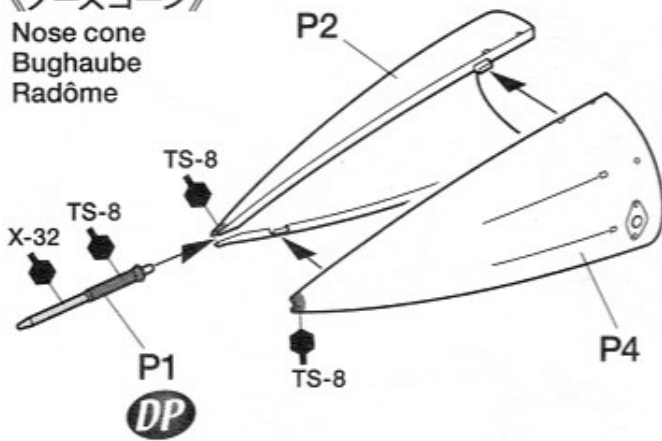

★モールドをパテなどで埋めてください。  
★Fill up using putty, etc.  
★Mit Spachtel usw. auffüllen.  
★Boucher avec du mastic, etc.

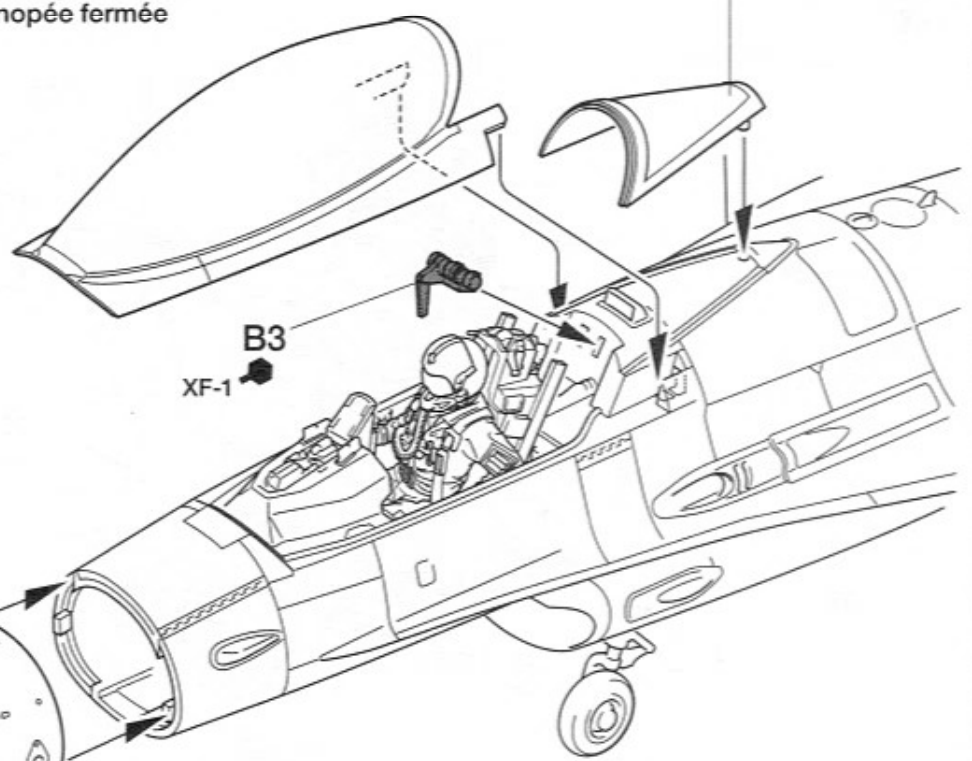
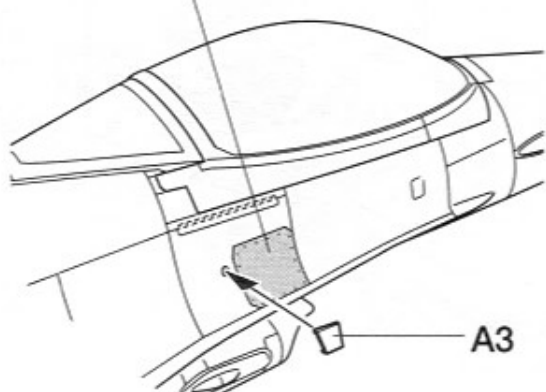

《開状態》  
Opened canopy  
Geöffnetes Kabinendach  
Canopée ouverte

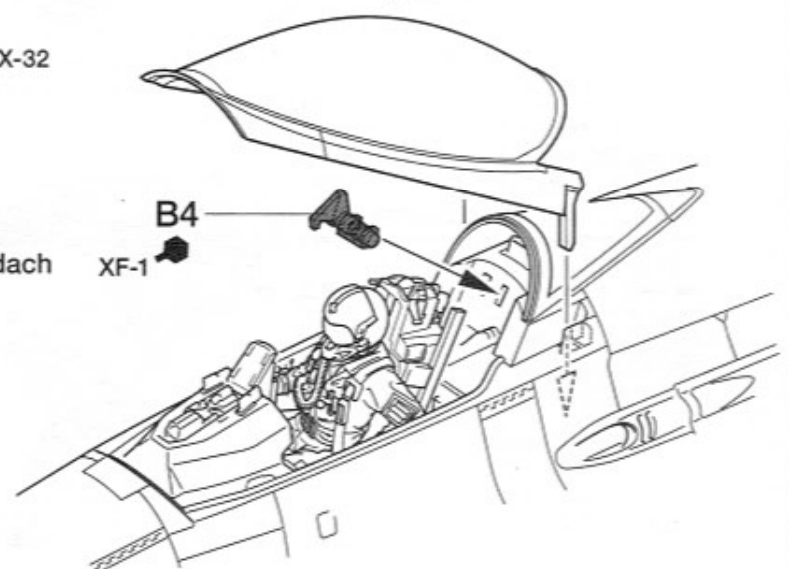

28

ミサイルランチャーの取り付け  
Attaching missile launcher  
Befestigen der Lenk Waffen-Abschussvorrichtung  
Fixation du lance-missile

B 《ミサイルランチャー》  
Missile launcher  
Raketenwerfer  
Rail lance-missile

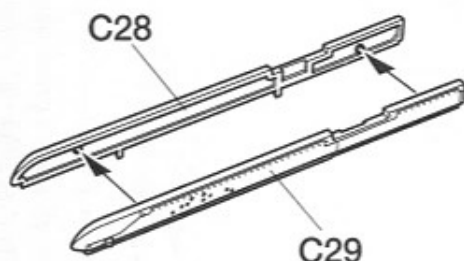

★2個作ります。  
★Make 2.  
★2 Satz anfertigen.  
★Faire 2 jeux.

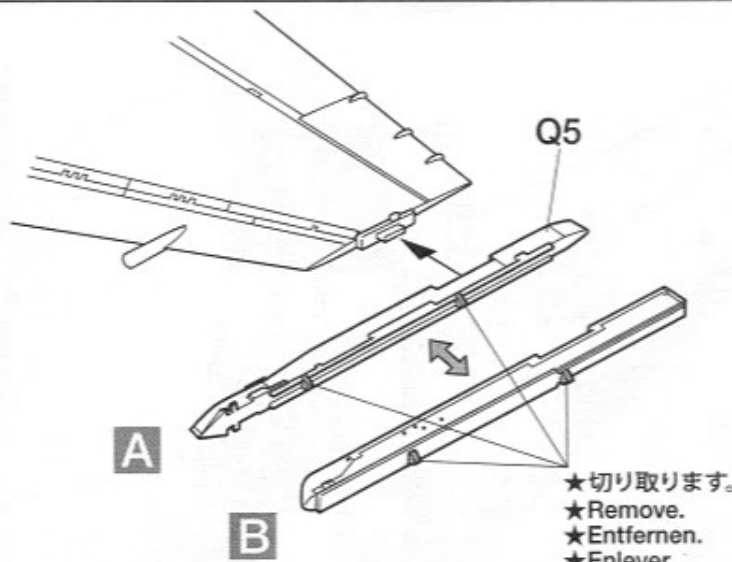

★切り取ります。  
★Remove.  
★Entfernen.  
★Enlever.

★反対側も取り付けます。  
★Attach also to opposite side.  
★Auf der gegenüberliegenden Seite anbringen.  
★Fixer également du côté opposé.

不要部品..... A8, A18, C2, C3, C5, C6, C9, C10, C14~C24, C26, C27, C28×2, C29×2, C30~C32, C34,  
Not used. D4, D5, D8, D9, F10, J2, J5, J9, J10, J12, J20~J22, J25, J30, J33, J34, L2, L3, L9, L13,  
Nicht verwenden. Non utilisées. N1×1, N2×1

## DETAIL-UP PARTS SET

●1/48 ロッキードマーチン F-16 ファイティングファルコンディテールアップパーツセット  
1/48 LOCKHEED MARTIN® F-16 FIGHTING FALCON® DETAIL UP PARTS SET (12621) (Available separately)



DP

★別売のディテールアップパーツがご利用いただけます。  
図の位置に瞬間接着剤で接着してください。  
★Separately sold detail-up parts set is available.  
Secure using instant cement.  
★Es kann der getrennt erhältliche Feindetaillierungs-  
Teile eingebaut werden. Mit Sekundenkleber kleben.  
★Pièces d'amélioration disponibles séparément.  
Fixer avec une colle rapide en vous référant à  
l'illustration ci-dessous.

Block 32

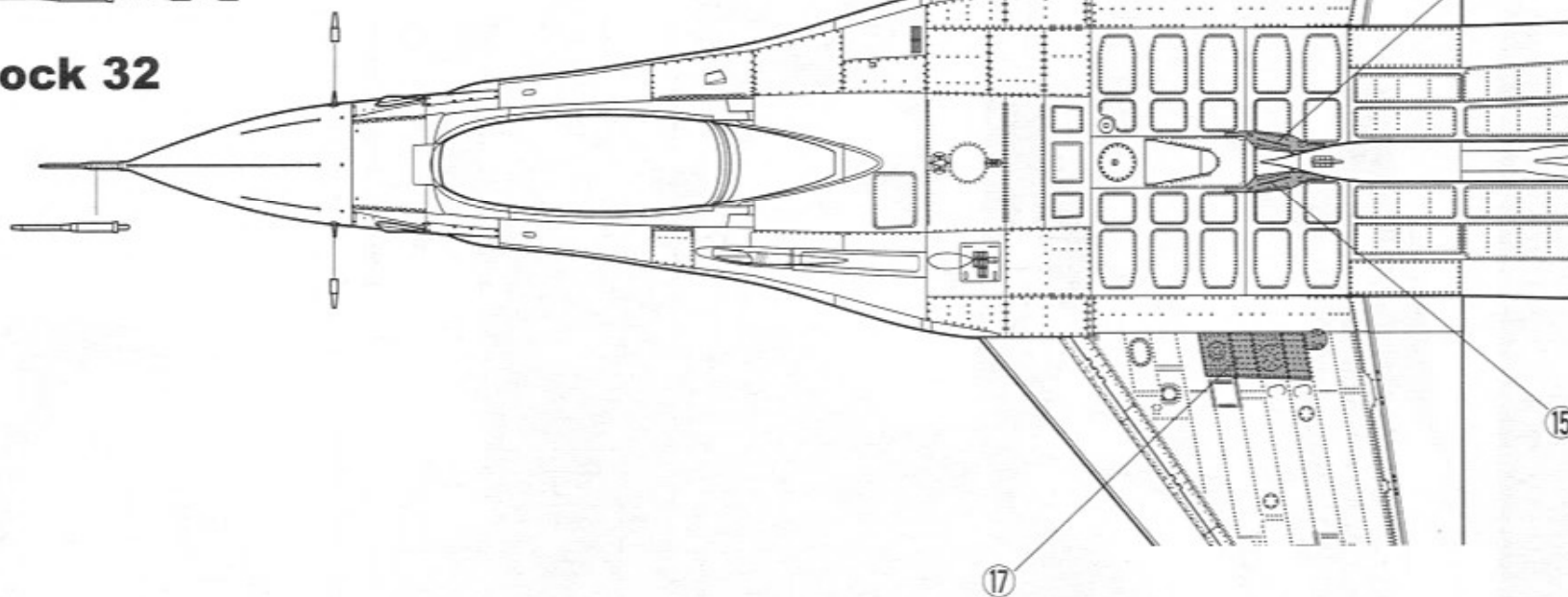

Block 52

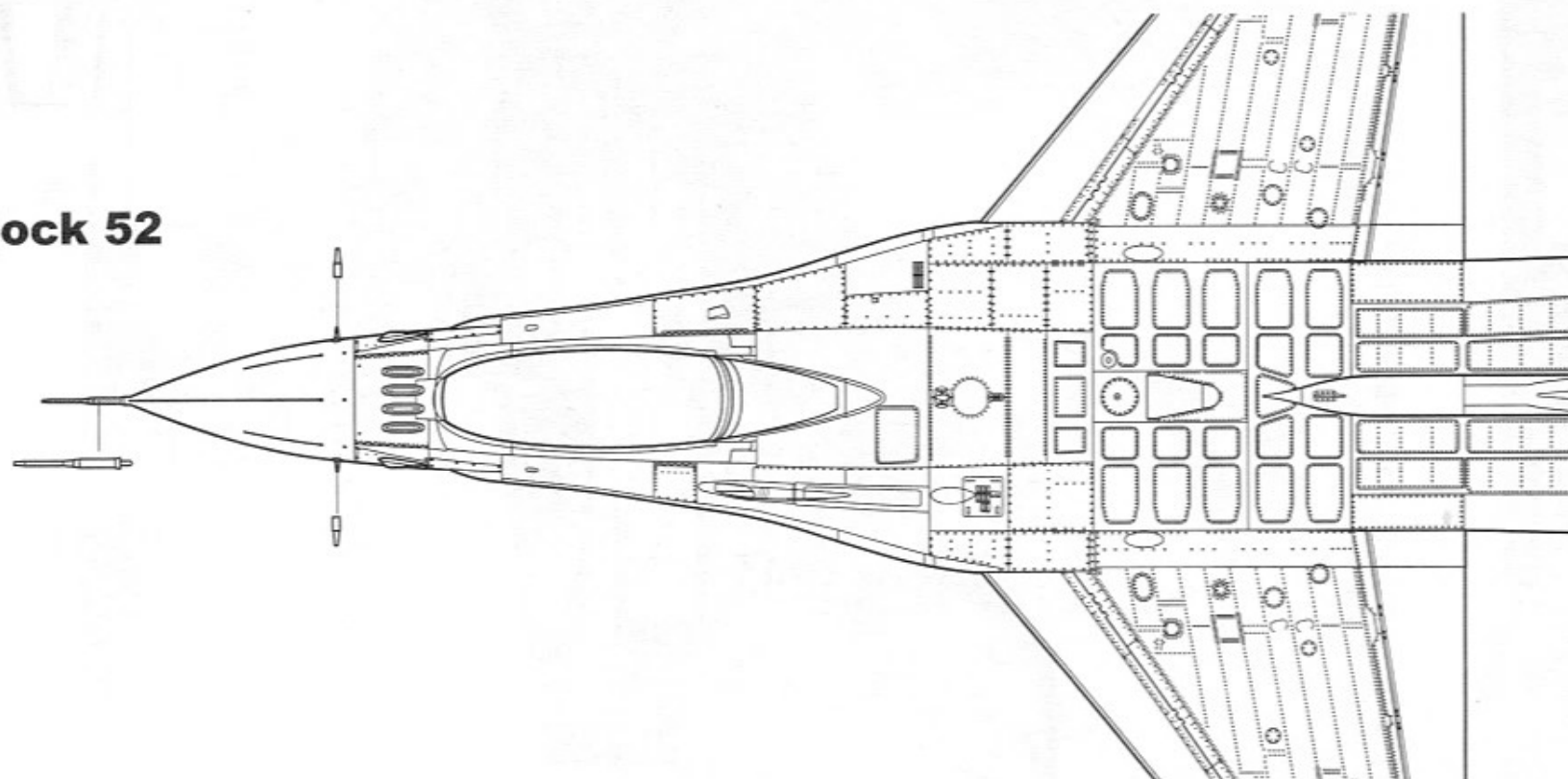

# F16C "THUNDERBIRDS"

**A** 《F-16C ブロック32 アメリカ空軍アクロバットチーム "サンダーバーズ" 2007年11月 ネバダ州 ネリス空軍基地》  
 F-16C BLOCK 32 USAF Air Demonstration Squadron "Thunderbirds" Nellis Air Force Base, Nevada, November 2007.

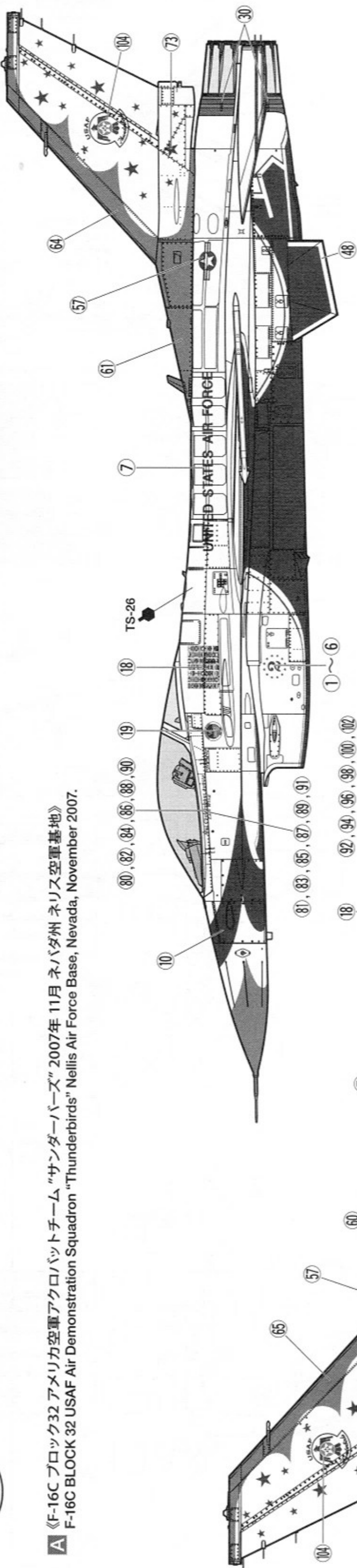

- ★ A の機体を作る方は1~6番機の中から制作する機体を選び、パイロットとクルー名を16ページのリストを見てマークを貼ってください。
- ★When making A, choose decals to depict aircraft number 1-6. Use decals of pilot and crew names according to page 16.
- ★ Falls A ausgeführt wird, Abziehbilder zum Kennzeichnen von Flugzeug 1-6 auswählen. Die Abziehbilder des Piloten- und Gruppennamens entsprechend Seite 16 verwenden.
- ★ Pour faire A, choisir les décalcomanies pour les avions 1 à 6. Utiliser ceux des noms du pilote et du mécanicien chef en se référant page 16.

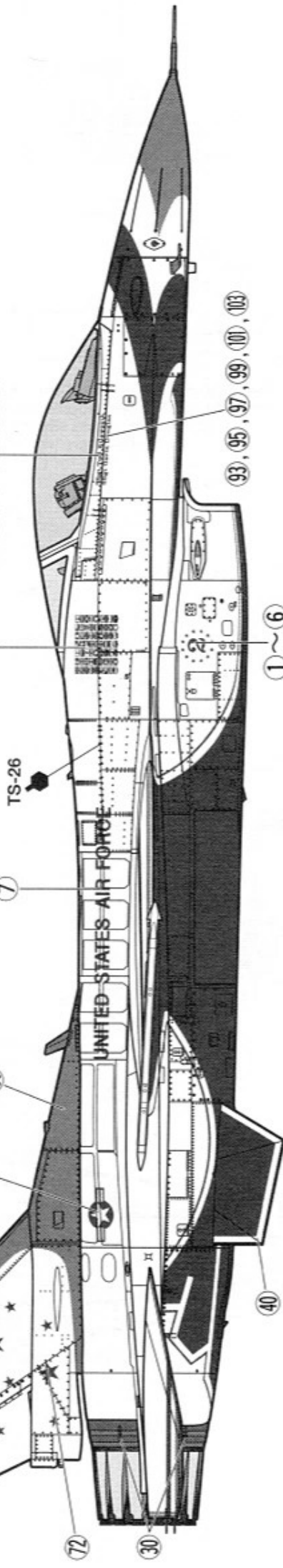

**B** 《F-16C ブロック52 アメリカ空軍アクロバットチーム "サンダーバーズ" 2007年11月 ネバダ州 ネリス空軍基地》  
 F-16C BLOCK 52 USAF Air Demonstration Squadron "Thunderbirds" Nellis Air Force Base, Nevada, November 2007.

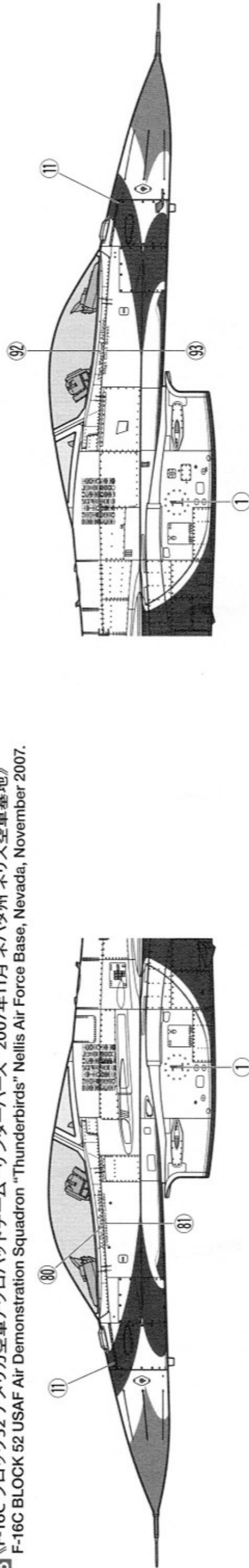

**A** 《F-16C ブロック32 アメリカ空軍アクロバットチーム “サンダーバーズ” 2007年11月 ネバダ州 ネリス空軍基地》  
 F-16C BLOCK 32 USAF Air Demonstration Squadron “Thunderbirds” Nellis Air Force Base, Nevada, November 2007.

**B** 《F-16C ブロック52 アメリカ空軍アクロバットチーム “サンダーバーズ” 2007年11月 ネバダ州 ネリス空軍基地》  
 F-16C BLOCK 52 USAF Air Demonstration Squadron “Thunderbirds” Nellis Air Force Base, Nevada, November 2007.

★**A**と**B**の機体のマーキングは共通ですが、**⑩**と**⑪**のマークはそれぞれ  
 の機体専用となります。  
 ★**A** and **B** upper and lower fuselage markings are basically similar  
 except for the nose markings.  
 ★Die oberen und unteren Markierungen des Rumpfes sind mit  
 Ausnahme der Markierungen an der Nase grundsätzlich ähnlich.  
 ★Les marquages de fuselage inférieur et supérieur de **A** et **B** sont  
 similaires à part ceux du nez.

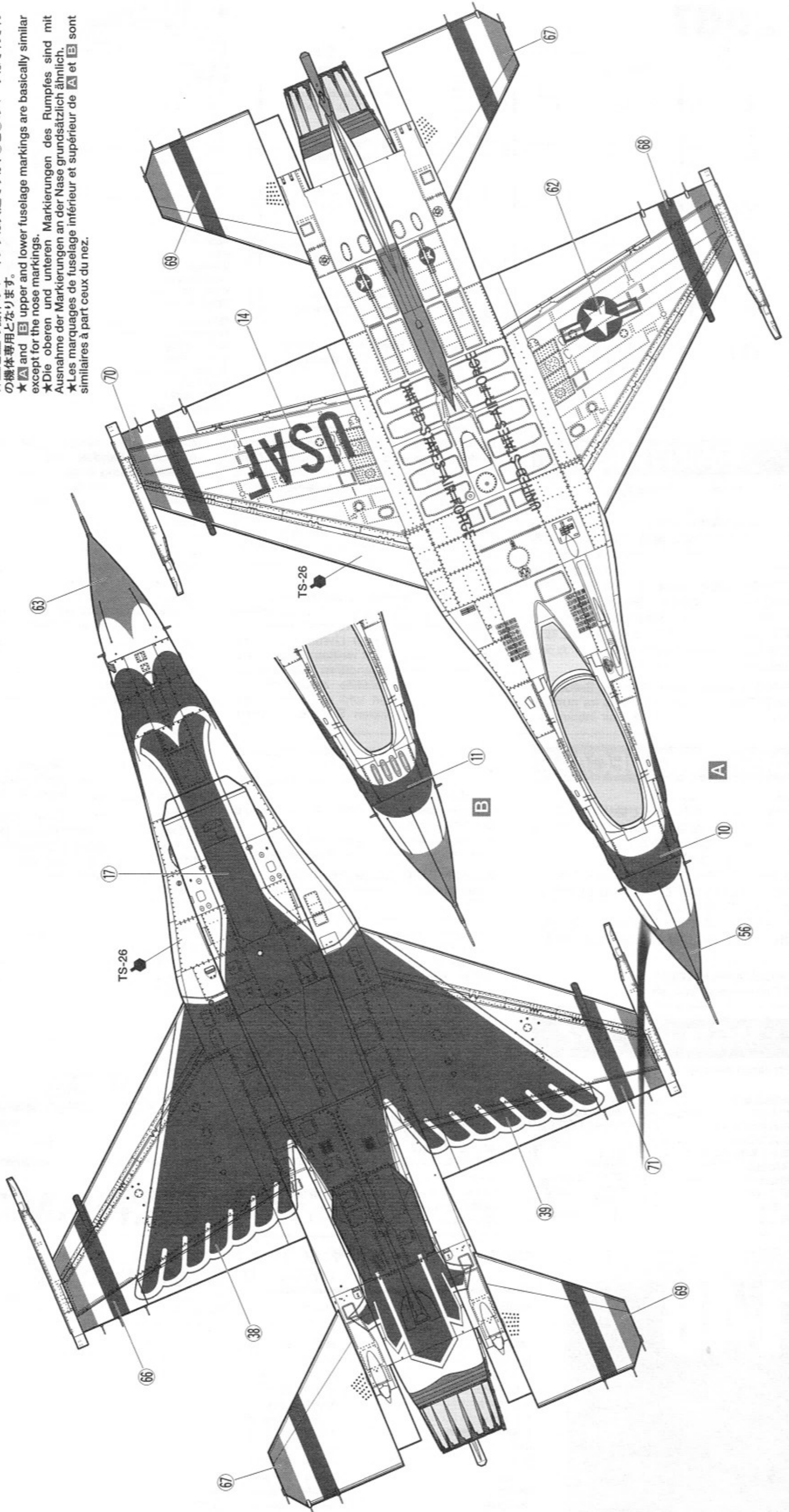

# 2007

## 《パイロット名》 Pilot name

## 《クルー名》 Crew name

1	.....	[[ Lt Col Kevin Robbins Commander/Leader ]]	[[ 80 92 81 93 ]]	[[ TSgt Matthew Alfreno SSgt Clint Bryant ]]
2	.....	[[ Maj Christopher Austin Left Wing ]]	[[ 82 94 83 95 ]]	[[ SSgt Tom Ellsworth SSgt Gavin Douglas ]]
3	.....	[[ Maj Nicole Malachowski Right Wing ]]	[[ 84 96 85 97 ]]	[[ SSgt Steve Wyatt SSgt Noel Moux ]]
4	.....	[[ Maj Scott Poteet Slot ]]	[[ 86 98 87 99 ]]	[[ SSgt Patrick Mahoney SSgt Nick Billow ]]
5	.....	[[ Maj Ed Casey Lead Solo ]]	[[ 88 100 89 101 ]]	[[ TSgt Trent Perry TSgt Steve Radnor ]]
6	.....	[[ Maj Samantha Weeks Opposing Solo ]]	[[ 90 102 91 103 ]]	[[ SSgt Chris Davidson SSgt Dan Hampton ]]

●サンダーバースのメンバーは12名が登録され、そのうち8名は選抜された精鋭の戦闘機パイロットです。6機を一編成としていますが、所属するF-16は予備を含めて11機配備されており、その中には複座タイプのD型も含まれます。残りのメンバーはバックアップの役割を担い、ショーの運営やナレーター、軍医、そして広報などを担当。またメンバーの任期は2年とされ、半数が毎年入れ替わります。

●There are 12 registered Thunderbirds team members, of which 8 are elite fighter pilots. While only 6 aircraft take part in performances, the team has a total of 11 F-16s, including 2-seater F-16D aircraft. At exhibitions, the non flying members are active in other roles such as backup, doctor, narrator, and spokesperson. Each year the team changes three pilots.

●Es gibt 12 eingeschriebene Thunderbird Team-Mitglieder, wovon 8 Jagdflieger-Asse sind. Zwar nehmen nur 6 Flugzeuge an den Vorführungen teil, aber das Team besitzt insgesamt 11 F-16, einschließlich der 2-sitzigen F-16D Flugzeuge. Bei Ausstellungen sind die nicht-fliegenden Mitglieder in anderen Rollen aktiv, wie etwa als Bodenpersonal, Mediziner, Erklärer und Sprecher. Jedes Jahr wechselt das Team 3 Piloten aus.

●L'équipe des Thunderbirds se compose de 12 membres dont 8 sont des pilotes de chasse d'élite. Bien que seul 6 appareils participent aux démonstrations, cet unité possède 11 F-16, certains étant des F-16D biplaces. Lors des manifestations, les membres qui ne volent pas sont actifs dans d'autres rôles : remplacement, docteur, commentateur, porte-parole. Chaque année, 3 pilotes sont remplacés.

## PAINTING

### 《F-16C サンダーバースの塗装》

サンダーバースのF-16Cは、美しく磨き上げられた純白の機体に大胆なブルーとレッドのストライプが加えられ、機体下面にはチーム名の由来となった伝説上の鳥サンダーバードが描かれています。キャノピー後方にはこれまで訪問した国々の国旗、エアインテーク横には各ポジションの番号が描かれ、コクピット左側にはパイロット、右側には整備クルーの名前が記入されています。コクピットなど細部の塗装は説明図中にマークとタミヤカラーの色番号で指示してあります。

**F-16C "Thunderbirds" Painting Guide**  
Each Thunderbirds F-16C has its number painted on the sides of the air intake and

features a livery of blue and red stripes on a white background, with an image of the legendary bird painted on the underside of the aircraft. Pilot and crew names are on the sides of the canopy while the flags of every country visited by the team to date are behind it. Refer to the instruction manual for information on painting details. See separate guide when applying markings.

**F-16C "Thunderbirds" Lackieranleitung**  
Jede F-16 der Thunderbirds hat seitlich auf dem Lufteinlass ihre Nummer aufgemalt und tritt sonst in einer Livree aus blauen und roten Streifen mit weißem Hintergrund auf; ein Bild des legendären Vogels ist auf der Flugzeug-Unterseite aufgemalt. Die Namen des Piloten und der Mannschaft stehen auf der linken Seite der Kanzel,

dahinter die Fahnen jedes vom Team besuchten Landes. Information über die Detailbemalung finden Sie in der Bauanleitung. Zum Anbringen der Markierungen beachten Sie bitte die separate Anleitung.

### Guide de Peinture du F-16C "Thunderbirds"

Chaque F-16C des Thunderbirds porte son numéro individuel peint sur les côtés de l'entrée d'air et des bandes rouges et bleues sur un fond blanc. Le dessin de l'oiseau légendaire est peint sous l'avion. Les noms du pilote et du mécanicien chef sont peints sous la verrière avec les drapeaux des pays visités par le team en arrière. Se reporter au manuel de montage pour la peinture des détails. Voir le guide séparé pour apposer les marquages.

## APPLYING DECALS

### 《スライドマークのはり方》

- ①はりたいマークをハサミで切り抜きます。
- ②マークをぬるま湯に10秒ほどひたしてからタオル等の布の上に置きます。
- ③台紙のはしを手で持ち、はるところにマークをスライドさせてモデルに移してください。
- ④指に少し水をつけてマークをぬらしながら、正しい位置にずらしします。
- ⑤やわらかな布でマークの内側の気泡を押し出ししながら、押しつけるようにして水分をとりまします。

### DECAL APPLICATION

- ①Cut off decal from sheet.

- ②Dip the decal in tepid water for about 10 sec. and place on a clean cloth.
- ③Hold the backing sheet edge and slide decal onto the model.
- ④Move decal into position by wetting decal with finger.
- ⑤Press decal gently down with a soft cloth until excess water and air bubbles are gone.

### ANBRINGUNG DES ABZIEHBILDES

- ①Abziehbild vom Blatt ausschneiden.
- ②Das Abziehbild ungefähr 10 Sek. in lauwarmes Wasser tauchen, dann auf sauberen Stoff legen.
- ③Die Kante der Unterlage halten und das Abziehbild auf das Modell schieben.
- ④Das Abziehbild an die richtige Stelle schieben und dabei mit dem Finger das

Abziehbild naßmachen.

- ⑤Das abziehbild mit weichem Stoff ganz andrücken, bis kein überflüssiges Wasser und keine Luftblasen mehr vorhanden sind.

### APPLICATION DES DECALCOMANIES

- ①Découpez la décalcomanie de sa feuille.
- ②Plongez la décalcomanie dans de l'eau tiède pendant 10 secondes environ et poser sur un linge propre.
- ③Retenez la feuille de protection par le côté et glissez la décalcomanie sur le modèle réduit.
- ④Placez la décalcomanie à l'endroit voulu en la mouillant avec un de vos doigts.
- ⑤Pressez doucement la décalcomanie avec un tissu doux jusqu'à ce que l'eau en excès et les bulles aient disparu.

## 部品請求について

For Japan use only!

★部品をなくしたり、こわした方は、このステッカーが貼られたカスタマーサービス取次店でご注文いただけます。また、当社カスタマーサービスに直接ご注文する場合は、右記の方法でご注文することができます。詳しくは当社カスタマーサービスまでお問い合わせください。



### ①《郵便振替のご利用法》

郵便局の払込用紙の通信欄に下のリストを参考にITEM番号、スケール、製品名、部品名、部品コード、数量を必ずご記入ください。振込人住所欄にはお電話番号もお書きいただき、口座番号・00810-9-1118、加入者名・(株)タミヤでお振込ください。

### ②《代金引換のご利用法》

パーツ代金に加えて代引き手数料(315円)をご負担いただければ、電話またはホームページより代金引換によるご注文をお受けいたします。

### ③《タミヤカードのご利用法》

タミヤカードをご利用の場合、代金はご指定金融機関の口座引き落としとなります。ご注文は電話またはホームページよりお受けいたします。

《住所》 〒422-8610 静岡県駿河区恩田原3-7  
株式会社タミヤ カスタマーサービス係

《お問い合わせ電話番号》  
静岡 054-283-0003  
東京 03-3899-3765 (静岡へ自動転送)  
営業時間/平日▶8:00~20:00 土、日、祝日▶8:00~17:00

《カスタマーサービスアドレス》  
[http://tamiya.com/japan/customer/cs\\_top.htm](http://tamiya.com/japan/customer/cs_top.htm)



# 1/48 Aircraft

[www.tamiya.com](http://www.tamiya.com)

## 1/48 F-16C [ブロック32/52] "サンダーバース" ITEM 61102

★価格は予告なく変更となる場合があります。

部品名	価格	部品コード
A・Bパーツ	700円	9006485
Cパーツ	560円	0006504
C・Dパーツ	620円	0006505
F・Gパーツ	880円	0006506
J・K・Pパーツ	660円	9116036
L・Nパーツ(透明)	420円	9006466
Nパーツ(スモーク)	350円	9006467
Q・R・Tパーツ	750円	9116037
リベット、ポリキャップ	250円	9446025
マーク(a)	340円	1406243
マーク(b)	560円	1406244
説明図	320円	1056357

### AFTER MARKET SERVICE CARD

When purchasing replacement parts, please take or send this form to your local Tamiya dealer so that the parts required can be correctly identified. Please note that specifications, availability and price are subject to change without notice.

Parts code	ITEM 61102
9006485	A & B Parts
0006504	C Parts
0006505	C & D Parts
0006506	F & G Parts
9116036	J, K & P Parts
9006466	L & N Parts (Transparent)
9006467	N Parts (Smoke)
9116037	Q, R & T Parts
9446025	Rivet & Poly Cap
1406243	Decal (a)
1406244	Decal (b)
1056357	Instructions

61102 F-16C Thunderbirds (11056357)



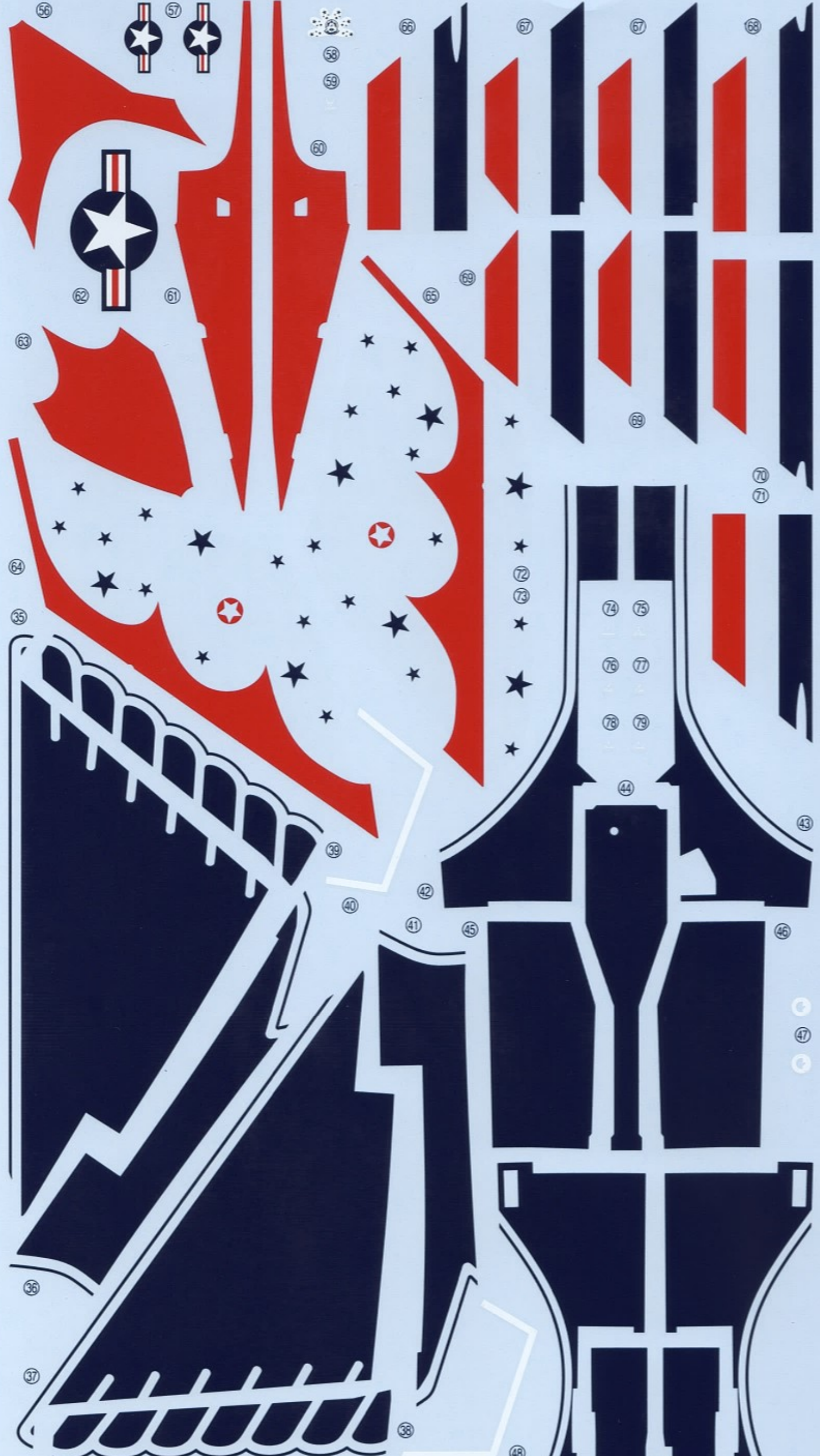

- |    |                              |   |                            |     |
|----|------------------------------|---|----------------------------|-----|
| 80 | [[ Lt Col Kevin Robbins ]]   | 1 | [[ TSgt Matthew Alfreno ]] | 92  |
| 81 | [[ Commander/Leader ]]       | 2 | [[ SSgt Clint Bryant ]]    | 93  |
| 82 | [[ Maj Christopher Austin ]] | 3 | [[ SSgt Tom Ellsworth ]]   | 94  |
| 83 | [[ Left Wing ]]              | 4 | [[ SSgt Gavin Douglas ]]   | 95  |
| 84 | [[ Maj Nicole Malachowski ]] | 5 | [[ SSgt Steve Wyatt ]]     | 96  |
| 85 | [[ Right Wing ]]             | 6 | [[ SSgt Noel Moux ]]       | 97  |
| 86 | [[ Maj Scott Poteet ]]       |   | [[ SSgt Patrick Mahoney ]] | 98  |
| 87 | [[ Slot ]]                   |   | [[ SSgt Nick Billow ]]     | 99  |
| 88 | [[ Maj Ed Casey ]]           |   | [[ TSgt Trent Perry ]]     | 100 |
| 89 | [[ Lead Solo ]]              |   | [[ TSgt Steve Radnor ]]    | 101 |
| 90 | [[ Maj Samantha Weeks ]]     |   | [[ SSgt Chris Davidson ]]  | 102 |
| 91 | [[ Opposing Solo ]]          |   | [[ SSgt Dan Hampton ]]     | 103 |



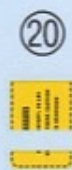

UNITED STATES AIR FORCE



UNITED STATES AIR FORCE

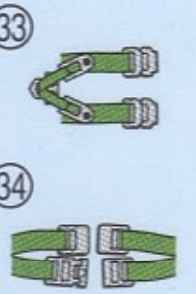
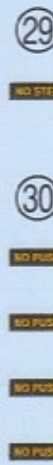

USAF

