



Российский вертолет МЧС Ми 8 Russian rescue helicopter MIL Mi 8

Масштаб 1:72

Сделано в России

№7254

Made in Russia

Scale 1:72

Российский вертолет МЧС Ми-8

Ми-8 зарекомендовавший себя как один из лучших военно-транспортных вертолетов и нашедший применение не только в военном ведомстве (№7230), но и у министерства по чрезвычайным ситуациям. Используется как транспортный вертолет для спасения попавших в бедствие и для перевозки полезных грузов в труднодоступные районы.

Russian rescue helicopter MIL-MI-8

The Mil Mi-8 has recommended itself as one of the best military transport helicopters worldwide, and is in service also for the Russian Ministry for emergency situations. Mi-8 is used for rescuing people, for transporting payloads into remote regions and its use is not limited to the Armed Forces. The Russian Ministry for Emergency operates a large number of Mi-8 in the rescue and transport role.

Helicóptero Ruso de rescate MIL-MI-8

El Mil Mi-8 se ha transformado en uno de los mejores helicópteros militares de transporte en el mundo y se utiliza incluso por el Ministerio Ruso para situaciones de emergencia. El Mi-8 se utiliza para rescatar personas, para transportar cargas a regiones remotas y su uso no está limitado a las Fuerzas Armadas. El Ministerio Ruso para Emergencias opera una gran cantidad de Mi-8 en los roles de rescate y transporte.

Elicottero da soccorso MIL-MI-8

Il Mil Mi-8 viene indicato come uno dei migliori elicotteri da trasporto a livello mondiale, viene utilizzato dal Governo Russo per l'impiego in situazioni d'emergenza. L'Mi-8 viene utilizzato per il soccorso di persone, per il trasporto di grossi carichi in zone non accessibili ad altri mezzi ed il suo impiego non è limitato alle sole Forze Armate. Il Ministero Russo per l'Emergenza ha in dotazione moltissimi Mi-8 per le operazioni di soccorso e di trasporto.

Hélicoptère de sauvetage russe MIL-MI-8

Le Mil Mi-8 est un des meilleurs hélicoptères militaires de transport au monde. Il est également utilisé par le gouvernement russe pour les situations d'urgence. Les Mi-8 servent au sauvetage de personnes, au transport de fret dans les zones inaccessibles. Leur utilisation n'est pas limitée aux seules forces armées. Le ministère russe des situations d'urgence utilise un grand nombre de Mi-8.

Russischer Rettungshubschrauber MIL-MI-8

Der Vielzweckhubschrauber MIL-MI-8 ist einer der weitest verbreiteten Transporthelikopter weltweit - in Russland ist er für viele Anwendungen im Einsatz. Neben der Rolle als militärischer Transporthubschrauber wird er hauptsächlich für Rettungsaufgaben und zivile Transporte verwendet. Das russische Zivilschutzministerium betreibt eine große Anzahl von MI-8.

РУКОВОДСТВО ПО СБОРКЕ

Перед тем как приступить к сборке модели проверьте комплектацию набора и целостность отливок и тщательно изучите инструкцию по сборке. В случае последующей окраски модели **рекомендуется** обезжирить отливки, например, мыльным раствором. Детали отделять от литников ножом или другим режущим инструментом (соблюдая осторожность при работе с острыми предметами). Зачистить облой и места среза, например, при помощи мелкой наждачной бумаги. Сборку модели производить согласно схеме сборки. Для удобства сборки каждая деталь на сборочной схеме обозначена номером, например **1А**. Детали не указанные в инструкции при сборке не применяются. При работе с мелкими деталями лучше использовать пинцет. Детали склеивать клеем выпускаемым предприятием "ЗВЕЗДА". Клей продается отдельно от набора. Используйте минимальное количество клея, чтобы не испортить модель. Не наносите клей на окрашенную поверхность. Склеенные детали оставлять до полного высыхания. **Модель рекомендуется окрашивать специальными красками для пластиковых моделей выпускаемыми предприятием "ЗВЕЗДА"**. Краски в комплект не входят. Цвет краски на сборочной схеме обозначен буквой, например **А**. Схема окраски и номера красок даны на шестой странице инструкции. При работе необходимо иметь кусок мягкой ткани (фланель, хлопок и т.д.) для очистки кисти при переходе с одного цвета краски на другой. Клей с кисточки удалять также тканью.

Все работы производить в проветриваемом помещении вдали от источников огня.

ATTENZIONE - Consigli utili!

Prima di iniziare il montaggio, studiare attentamente il disegno. Staccare con molta cura i pezzi dalle stampate, usando un taglia-balsa oppure un paio di forbici e togliere con una piccola lima o con carta vetro fine eventuali sbavature. Mai staccare i pezzi con le mani. Montarli seguendo l'ordine della numerazione delle tavole. Eliminare dalla stampata il numero della pezza appena montato, facendogli sopra una croce.

ACHTUNG-Ein nützlicher Rat!

Vor der Montage die Zeichnung aufmerksam studieren. Die einzelnen Montageteile mit einem Messer oder einer Schere vom Spritzling sorgfältig entfernen. Eventuelle Grate werden mit einer Klinge oder feinem Schmirgelpapier beseitigt. Keinesfalls die Montageteile mit den Händen entfernen. Bei der Montage der Tafelnumerierung folgen. Die Nummer der schon montierten Teile auf dem Spritzling ankreuzen. Bitte nur Plastikklebstoff verwenden.

ATTENTION - Useful advice! Study the instructions carefully prior to assembly. Remove parts from frame with a sharp knife or a pair of scissors and trim away excess plastic. Do not pull off parts. Assemble the parts in numerical sequence. Use plastic cement ONLY and use cement sparingly to avoid damaging the model. Paint small parts before detaching them from frame. Remove paint where parts are to be cemented.

ATENCIÓN - Consejos útiles!

Estudiar las instrucciones cuidadosamente antes de comenzar el montaje. Separar las piezas de las bandejas con un cuchillo afilado o un par de tijeras, y retirar el exceso de plástico o rebaba. No arrancar las piezas. Montar las piezas en orden numérico. Utilizar SOLAMENTE pegamento para plástico y en poca cantidad para evitar que se dane el modelo. Pintar las piezas pequeñas antes de separarlas de la bandeja. Retirar la pintura de los lugares por donde se deban pegar las piezas.

ATTENTION - Conseils utiles!

Avant de commencer le montage, étudier attentivement le dessin. Détacher avec beaucoup de soin les morceaux des moules en usant un massicot ou bien un pair de ciseaux et couper avec une petite lame ou avec de papier de verre fin ébarbages éventuels. Jamais détacher les morceaux avec les mains. Monter les en suivant l'ordre de la numération des tables. Eliminer de la moule le numéro de la pièce qui vient d'être montée, en le bifant avec une croix. Employer seulement de la colle pour polystyrol.

ISTRUZIONI per l'applicazione delle decalcomanie. Ritagliare le decalcomanie occorrenti dal foglio, immergerle in un bicchiere d'acqua pulita per circa 1/2 minuto, metterle in posizione sul modello e farle scivolare dalla carta; per una migliore aderenza comprimerle con una pezzuola pulita.

DIRECTIONS for applying the decals. Cut the required decals out of the sheet; dip them into a glass of clean water for about 1/2 minute; position the decals on the kit, letting them slide from the paper. For a better adhesion, press them by means of a clean rag.

ANWEISUNGEN für Abziehbilder-Anbringung: Die benötigten Abziehbilder vom Blatt abschneiden, in ein Glas reines Wasser für etwa 1/2 Minute eintauchen, auf das Modell legen und dann vom Papierbogen abnehmen. Um eine bessere Haftung zu erzielen, die Abziehbilder mit einem reinen Tuch andrücken.

INSTRUCTION pour l'application des décalcomanies. Couper les décalcomanies choisies et les plonger environ trente secondes dans un peu d'eau propre. Les placer sur le modèle en les laissant glisser de leur feuille et presser avec un morceau de chiffon pour éliminer les bulles d'air.

ISTRUCCIONES Para la aplicación de las calcomanías: cortar las requeridas, sumergirlas en un recipiente de agua limpia durante 1/2 minuto, colocar las calcomanías sobre el modelo, haciéndolas deslizar sobre el papel. Para una mejor adherencia, presionarlas con un trapo limpio.

кат. №1101
Кусачки бокорезы

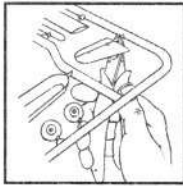

кат. №1105
Пинцет прямой

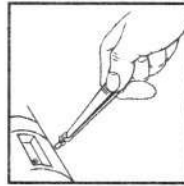

кат. №1103
Нож цанговый

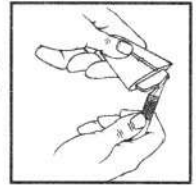

1

СБОРКА ASSEMBLING

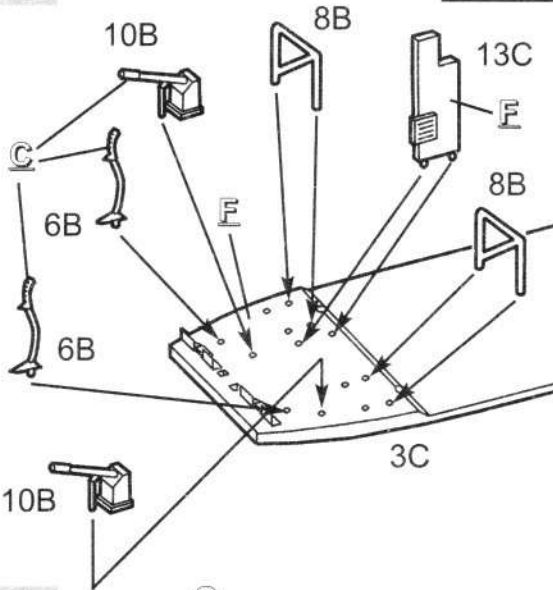

2 x2

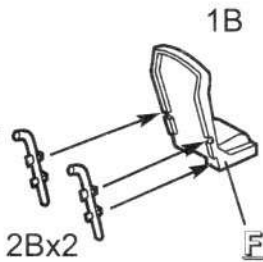

3

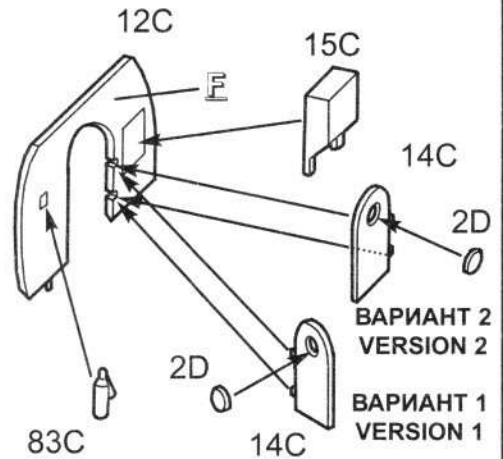

4

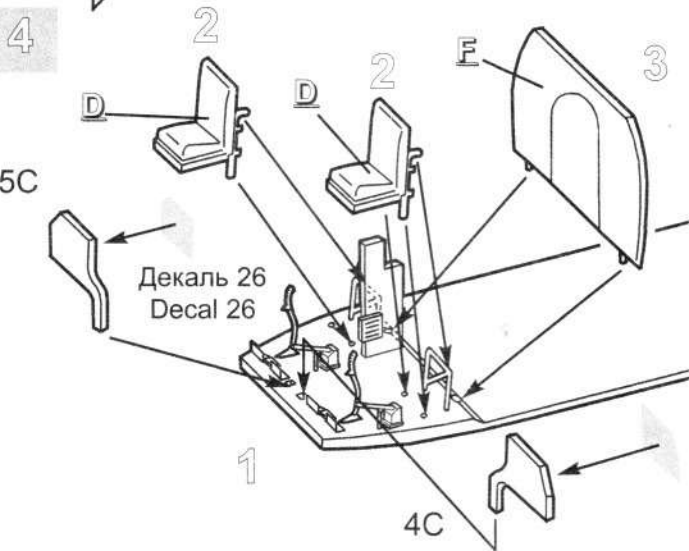

6 x2

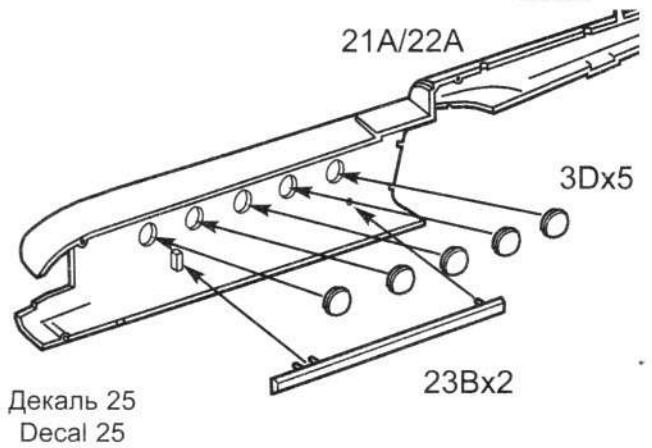

5

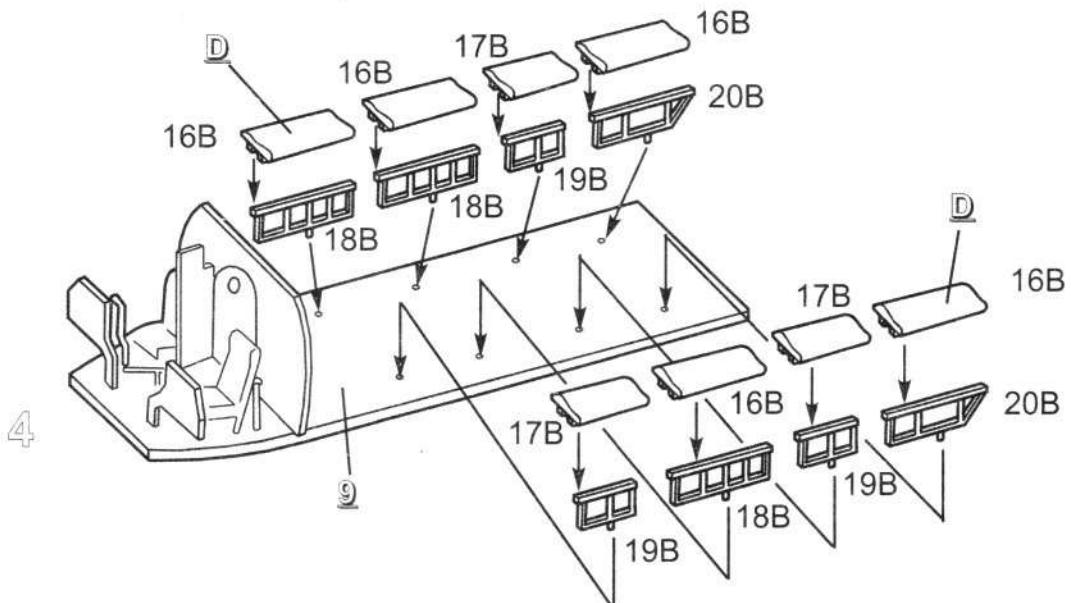

7

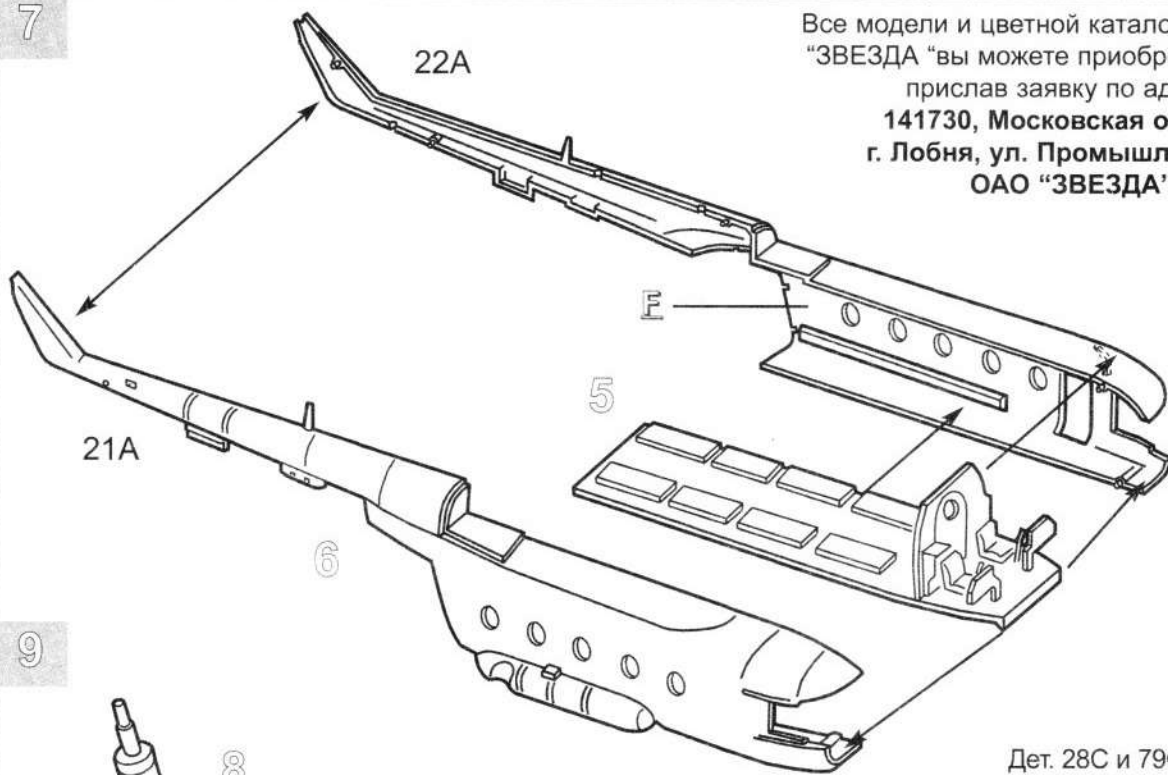

Все модели и цветной каталог предприятия
 "ЗВЕЗДА" вы можете приобрести по почте,
 прислав заявку по адресу :
141730, Московская область,
г. Лобня, ул. Промышленная, 2,
ОАО "ЗВЕЗДА".

8

9

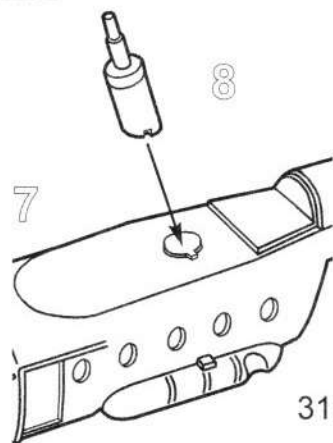

8

7

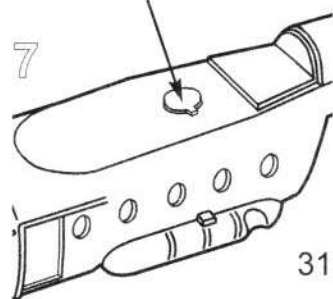

10

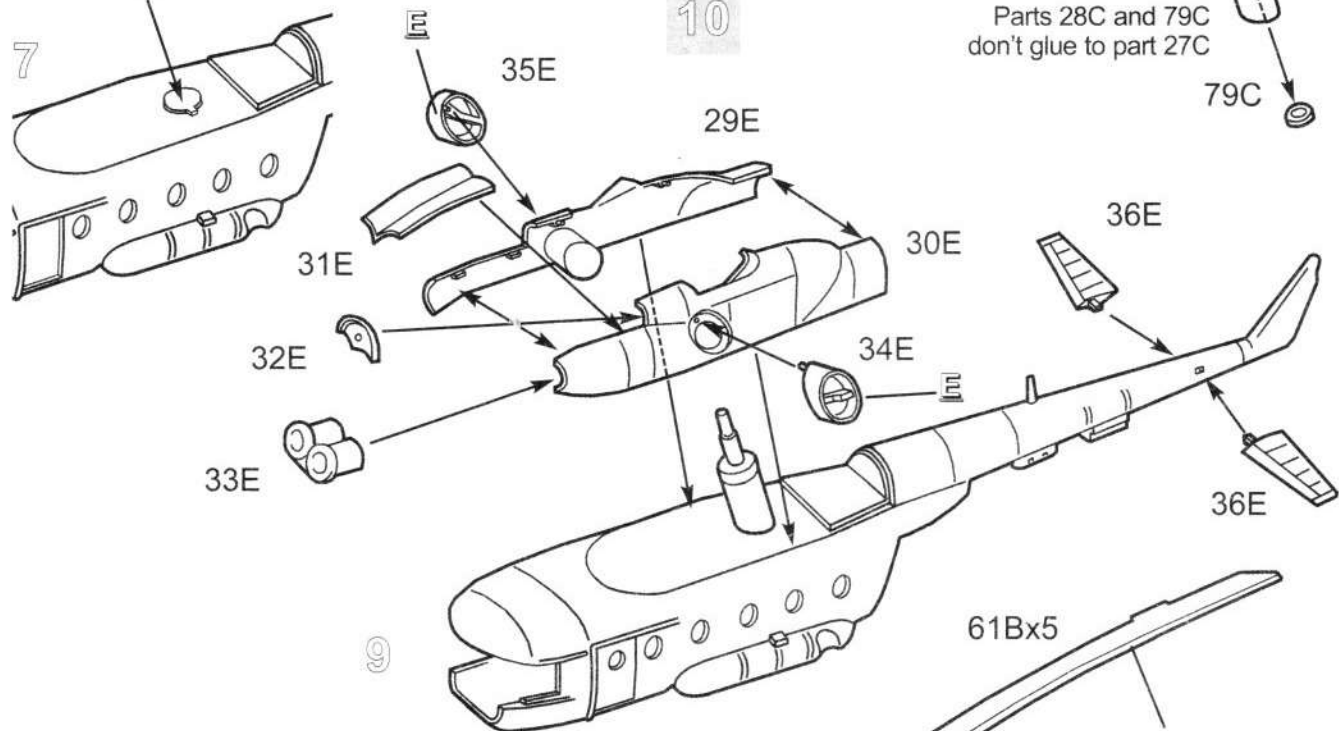

Дет. 28С и 79С не
 клеить к дет. 27С

Parts 28C and 79C
 don't glue to part 27C

28C

27C

79C

11

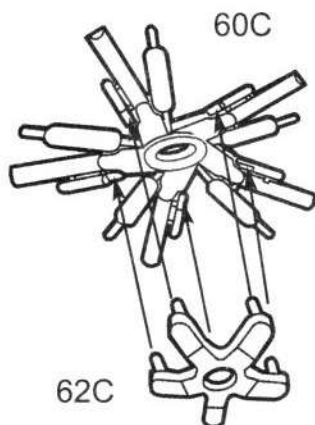

60C

62C

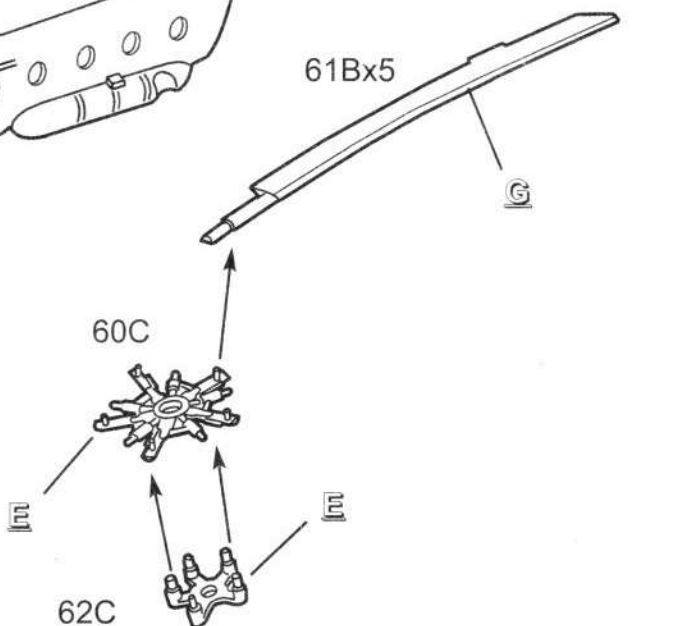

60C

62C

61Bx5

G

12

ВАРИАНТ 1 VERSION 1

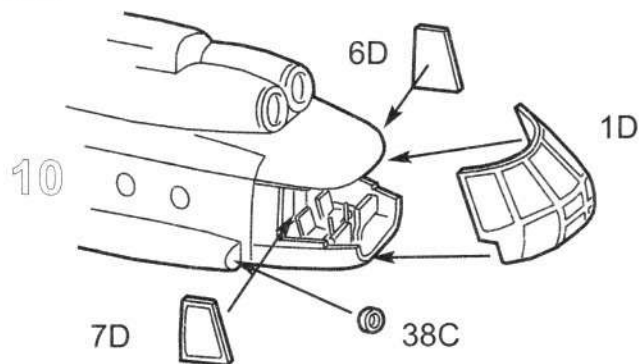

ВАРИАНТ 2 VERSION 2

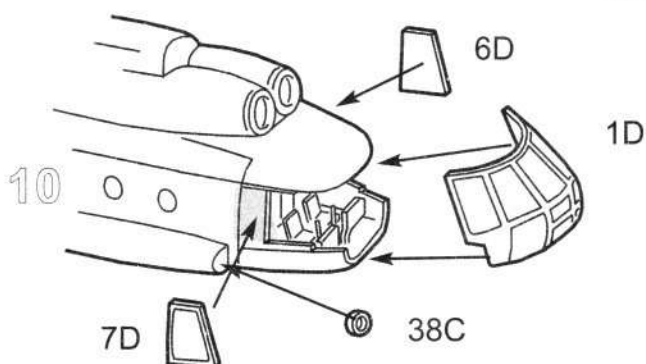

13

14

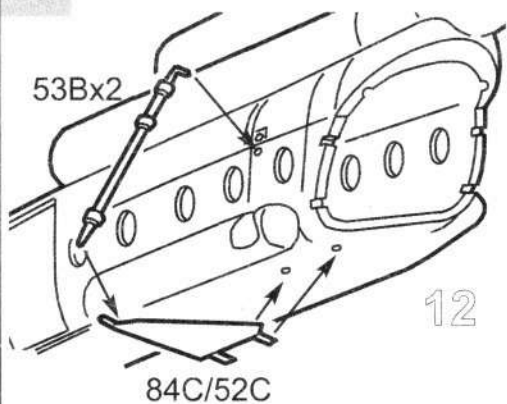

15

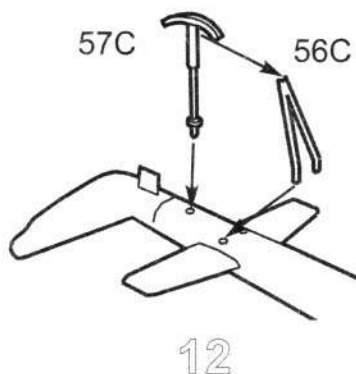

16

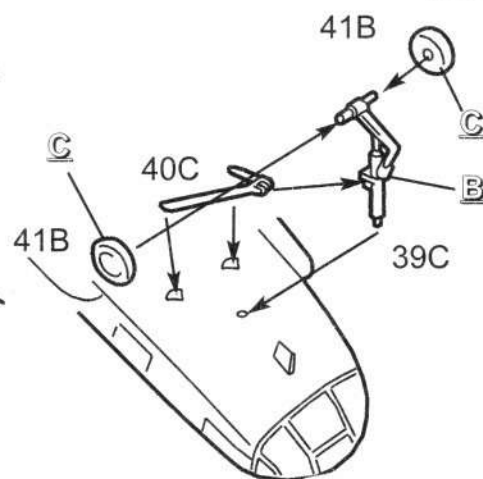

17

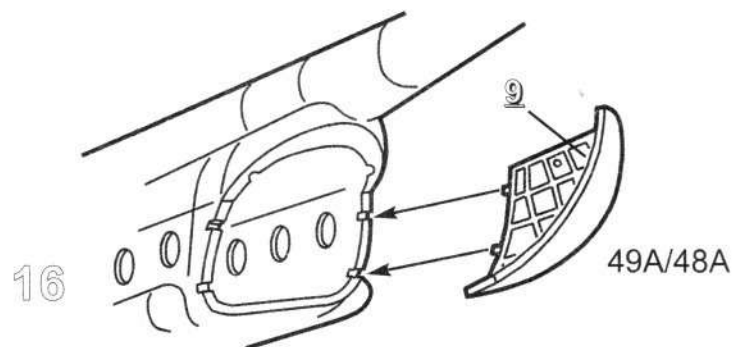
ВАРИАНТ 1
VERSION 1

18

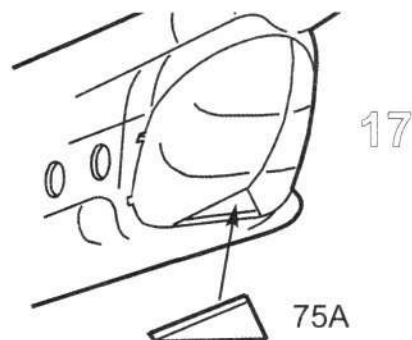

19

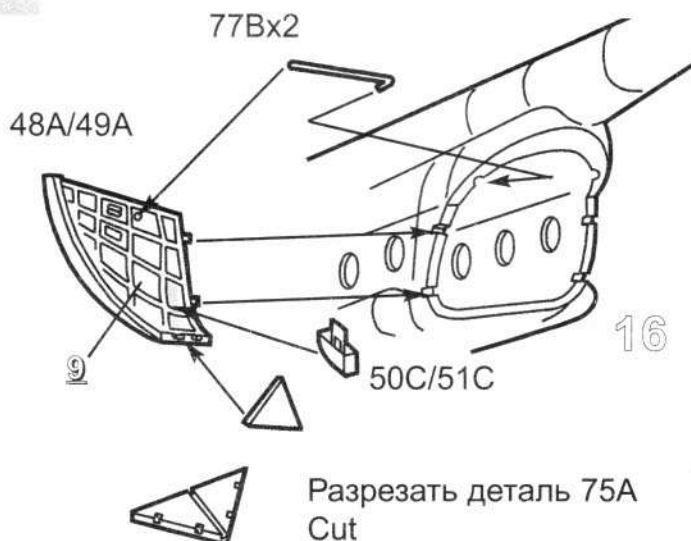
ВАРИАНТ 2
VERSION 2

20

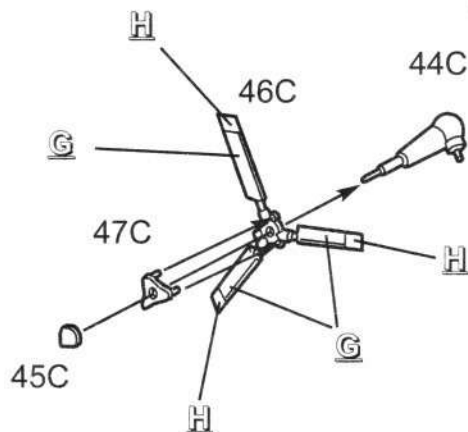
Разрезать деталь 75A
Cut

21

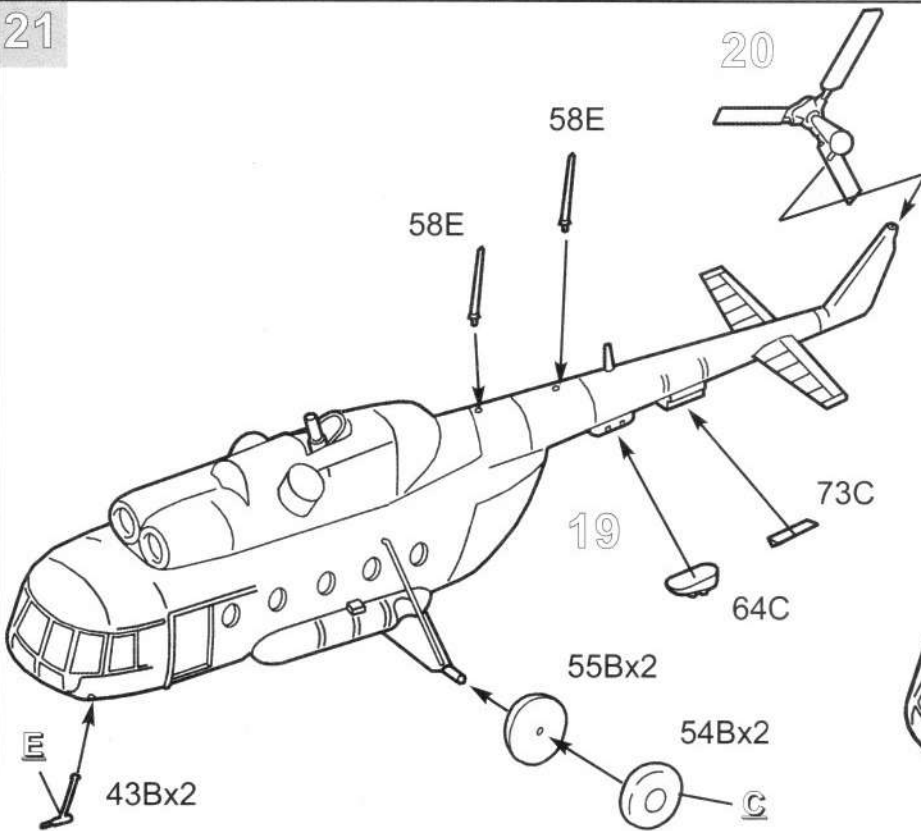

22

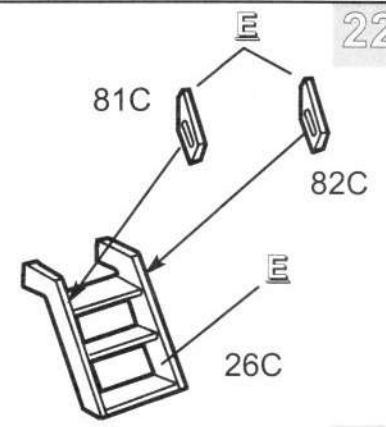

23

ВАРИАНТ 1 VERSION 1

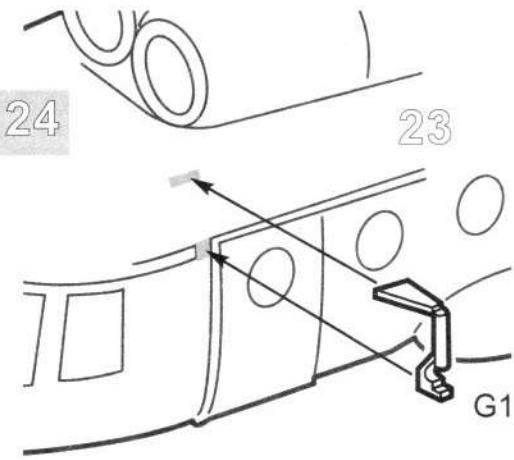
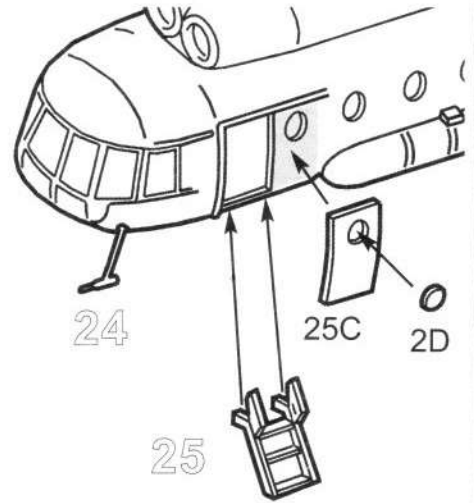

25

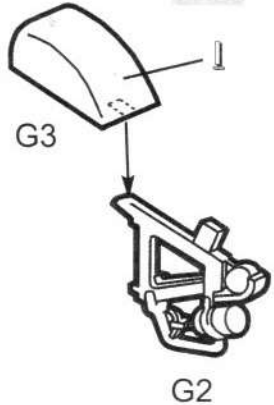

ВАРИАНТ 2 VERSION 2

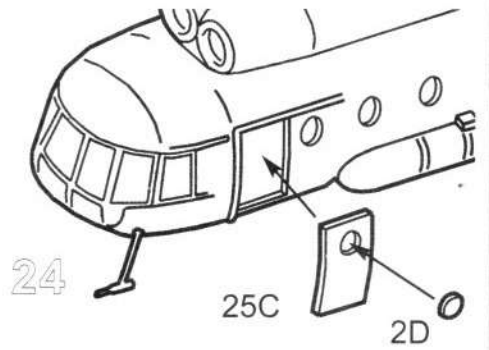

26

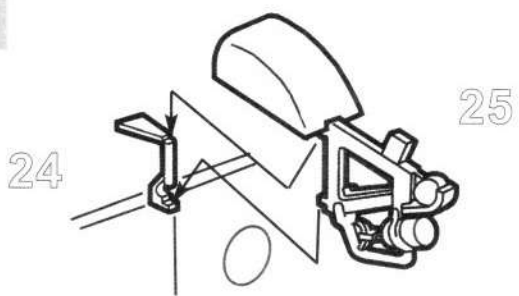

ВАРИАНТ 2 VERSION 2

24

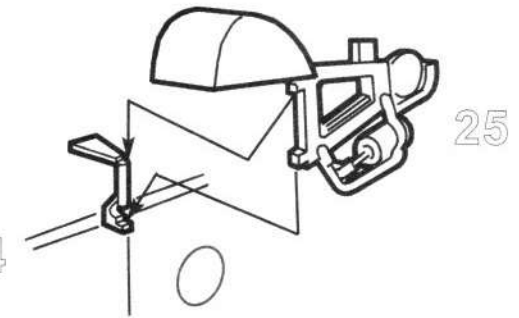

27

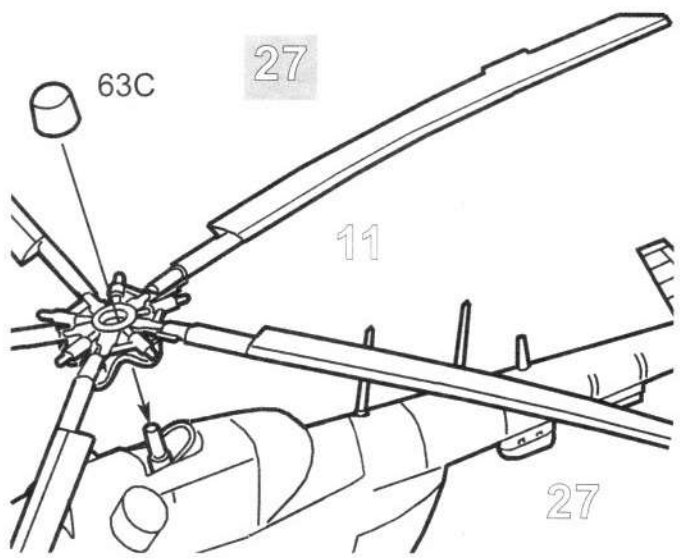

**ОКРАСКА И МАРКИРОВКА
PAINTING AND MARKING**

Варианты окраски и маркировки вертолетов МЧС России
Versions painting and marking helicopters of the Russian Ministry for Emergency situations

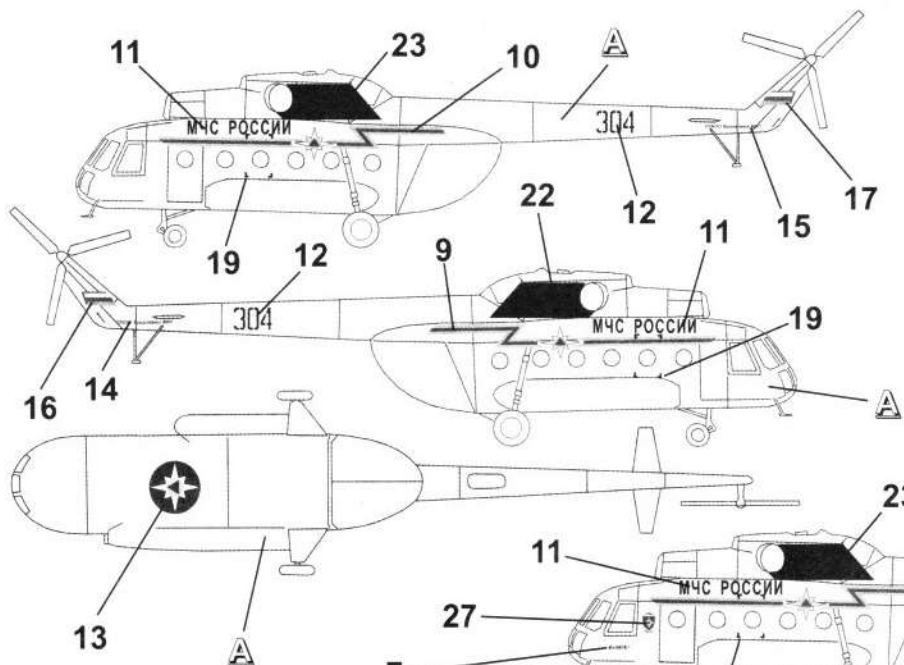

**ВАРИАНТ 1
VERSION 1**

**ВАРИАНТ 2
VERSION 2**

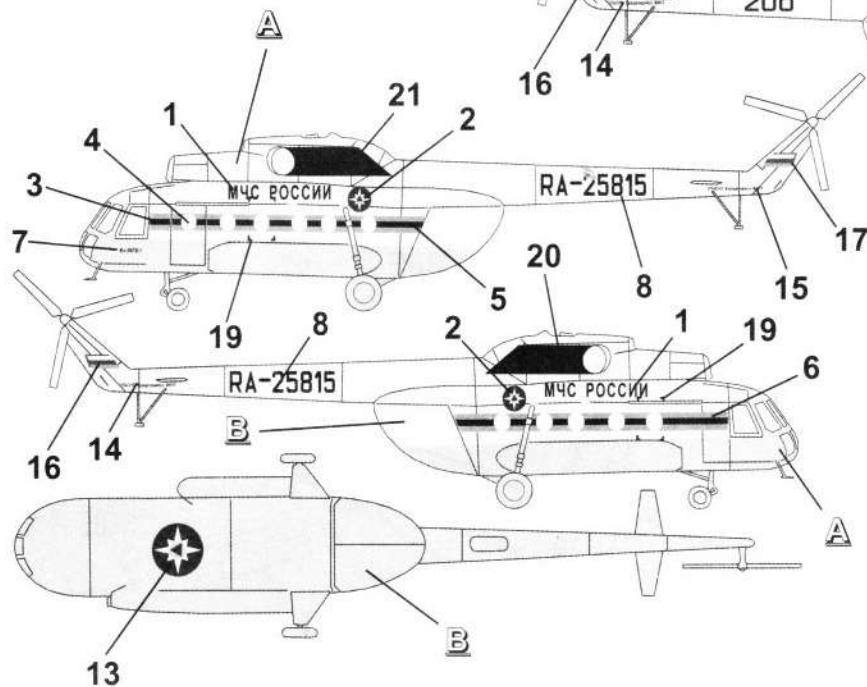
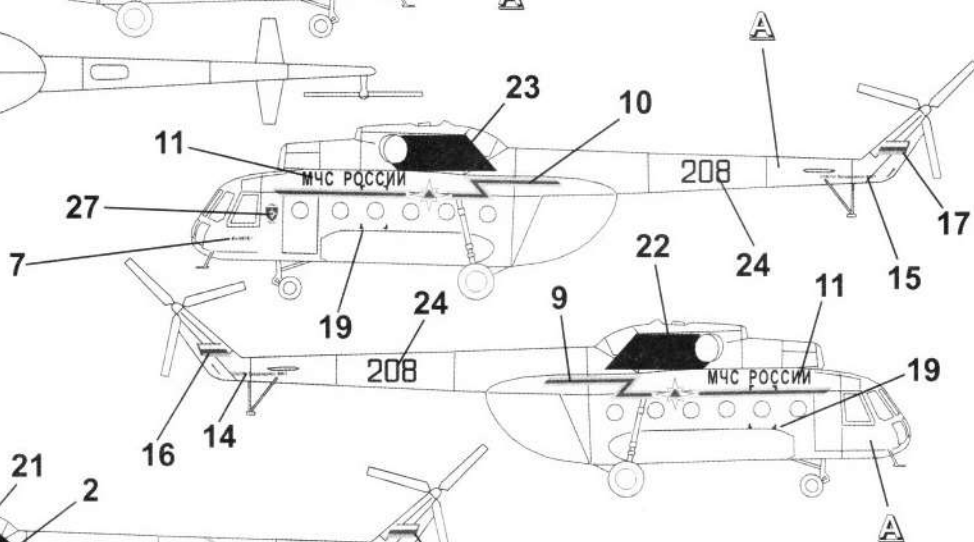

**ИСПОЛЬЗОВАНИЕ
СДВИЖНЫХ КАРТИНОК
(ДЕКАЛЕЙ)**

Вырезать ножницами нужную часть декали, обозначенную соответствующим номером, например 3. Положить в воду на 1/2 минуты, наложить на необходимую часть модели и сдвинуть легким нажимом пальца. Переведенный рисунок расправить, лишнюю влагу промокнуть.

Центральный Аэромобильный Отряд МЧС, г. Жуковский
Central Aeromobil Group, Joukovsky

ZVEZDA		MODEL MASTER	ИНСТРУКЦИЯ ПО ОКРАСКЕ МОДЕЛИ, ВХОДЯЩЕЙ В ПОДАРОЧНЫЙ НАБОР
17 Белый	A	1768 Flat White	В подарочный набор входят следующие краски: A - Белый (17) C - Черный (20) E - Алюминий (06) G - Шаровый (42) которые обозначены в инструкции соответствующими цифрами.
13 Светло-голубой	B	1562 Flat Light Blue	
20 Черный	C	1749 Flat Black	
45 Хаки	D	1711 Olive Drab	
06 Алюминий	E	1781 Aluminium	
30 Светло-серый	F	1730 Flat Gull Gray	
42 Шаровый	G	1718 Flat Sea Blue	
16 Желтый	H	1569 Flat Yellow	
12 Красный	I	1705 Insignia Red	

7254



RA-25815

304 12 304

МЧС РОССИИ 1 МЧС РОССИИ

8 RA-25815



27



13



208



208

24



МЧС РОССИИ

Mi-8 Rescue



МЧС РОССИИ

