



1/76 SCALE MODEL CONSTRUCTION KIT

Scammell Tank Transporter

A02301

Hundreds of these powerful diesel engine tank transporters were supplied to the services during the 2nd World War and achieved the distinction of being amongst the most reliable of all military vehicles, many remaining in service long after the end of the war. With a top speed of 16 m.p.h. these transporter units served on the North African, Italian and European fronts, and were, incidentally about as fast as the German Tiger Tanks. The tractor was a 6 wheeled unit with a dead front axle and two rear axles driven. It was equipped with a 6 speed gear box and power take off for operating the winch equipment. This was of the vertical spindle worm drive type, giving a rope speed of 108 ft. per minute at maximum engine speed of 1750 r.p.m. The semi-trailer was mounted on 8 heavy duty tyres and, although rated at 30 tons capacity, the outfit was often used for hauling loads of 70/80 tons. The 30 Ton Tank Transporter was powered by a 112 b.h.p. diesel engine. The tractor wheelbase was 15 ft. and the overall length of the unit with ramps folded was 49ft 8ins.

Des centaines de ces puissants transporteurs de tanks à moteur diesel furent livrés aux armées pendant la 2^e guerre et eurent la distinction d'être parmi les plus dignes de confiance de tous les véhicules militaires, beaucoup restant en service longtemps après la fin de la guerre. Avec une vitesse maximale de 16 mph, ces transporteurs servirent en Agrique du Nord, en Italie et sur les fronts d'Europe, et furent parfois presque aussi rapides que les chars allemands Tigre. Le tracteur avait 6 roues dont 2 ponts arrière moteurs - Il était équipé d'une boîte à 6 vitesses et une prise de force pour le treuil - celui-ci était du type à axe vertical donnant au câble une vitesse de 108 pieds à la minute à la vitesse maximale du moteur soit 1750 tours. La semi remorque était montée sur 8 pneus extra-forts et quoique d'une capacité de 30 tonnes, l'équipement fut souvent utilisé pour des charges de 70/80 tonnes. Le transporteur de 30 tonnes était propulsé par un moteur diesel de 112CV. Empattement du tracteur 4.57 m, longueur de l'unité complet: 15.14 m avec la rampe.

Hunderte dieser starken Dieselschlepper mit aufgesattem Panzertrollader wurden an die alliierten Streitkräfte während des letzten Krieges ausgeliefert. Sie genossen bald den Ruf, die zuverlässigsten Fahrzeuge der Armee zu sein. Viele von ihnen blieben noch lange nach dem Krieg im Einsatz. Mit einer Höchstgeschwindigkeit von ca. 26 km/h fuhren diese Transporter in Nordafrika, in Italien und natürlich an allen europäischen Fronten, kurioserweise ebenso schnell wie die Tiger-Panzer der Wehrmacht. Der Sechsradschlepper hatte eine vordere Lenk- und zwei hintere Antriebsachsen, ein Sechsgang-Getriebe sowie eine Zapfwelle für den Windenantrieb. Mit Schneckenantrieb hatte diese Winde bei 1750 U/min eine Seilgeschwindigkeit von 33 m in der Minute. Der Sattelaufleger hatte zwei doppelbereifte Schwerlastachsen, die zwar für eine Beladung von 30 Tonnen ausgelegt, aber oft genug bis zu 70-80 Tonnen Last schleppen mußten. Dieser 30-Tonnen-Schlepper für Panzer und schweres Gerät wurde von einem 112-PS-Dieselmotor angetrieben. Der Schlepper hatte einen Radstand von 4,57m und die Gesamtlänge (mit aufgeklappten Auffahrampen) betrug 15,14 m.

Centinaia di questi potenti trasportatori di carri armati con motore diesel furono forniti alle forze armate durante la seconda guerra mondiale, e ebbero il vanto di essere fra i veicoli militari più affidabili, e molti di essi rimasero in servizio per molti anni dopo la guerra. Con una velocità massima di 26 km/h, questi veicoli da trasporto prestarono servizio sui fronti nordafricano, italiano e europeo, e erano circa altrettanto veloci quanto i tank tedeschi Tiger. Il trattore era dotato di una scatola cambio a sei marce e presa di forza per gli equipaggiamenti di verricello, ed era un veicolo a 6 ruote con ponte anteriore morto e due ponti posteriori comandati. Il verricello era del tipo verticale con comando a vite senza fine, e consentiva una velocità della corda di 33 metri al minuto alla massima velocità del motore di 1750 giri. Il semirimorchio era montato su 8 pneumatici per grandi prestazioni, e malgrado la sua capacità nominale di 30 tonnellate, veniva spesso usato per il traino di carichi di 70/80. Il Trasportatore di carri armati da 30 ton era azionato da un diesel da 112 h.p. La carreggiata del trattore era di 4,57 m e la lunghezza totale del veicolo con rampe piegate, era di 14,29m.

Cientos de estos potentes transportadores de tanques de motor diesel fueron entregados a las fuerzas armadas durante la Segunda Guerra Mundial y consiguieron distinguirse por ser los vehículos militares más fiables, permaneciendo muchos en servicio mucho tiempo después de terminada la guerra. Con velocidad máxima de unos 30 K/hora prestaron servicio en Africa del Norte y en los frentes de Italia y Europa, y digamos de pasada que eran tan rápidos como los tanques alemanes Tiger. Este tractor tenía 6 ruedas con eje delantero muerto y tracción en los dos ejes traseros. Estaba equipado con una caja de cambios de 6 velocidades y toma de potencia para accionamiento de cabrestante. Este era de tipo de accionamiento sin fin vertical, con velocidad de cable de 32,40 m/minuto a velocidad máxima de 1750 r.p.m. El semiremolque estaba montado en 8 neumáticos para trabajos pesados y, aunque capacidad nominal era sólo de 30 toneladas, el equipo se usó frecuentemente para transportar cargas de 70/80 toneladas. El Transportador de Tanques de 30 Toneladas estaba propulsado por un motor diesel de 112 caballos. La distancia entre los ejes extremos del tractor era de 4,50 m. y la longitud total de la unidad con las rampas replegadas era de 14,90 m.

Honderden van deze sterke tanktransportvoertuigen met dieselmotoren werden in de tweede wereldoorlog aan de krijgsmachten geleverd. Het verdiende het onderscheid het betrouwbaarste militaire voertuig te zijn en vele zijn vandaag den dag lang na na het einde van de oorlog nog in gebruik. Deze voertuigen met een maximumsnelheid van 25,6km/u vervulden hun rol aan de fronten in Noord-Afrika, Italië en de diverse fronten in Europa. Het is interessant te weten dat zij dezelfde snelheid hadden als de duitse Tiger tanks. De trekker was een eenheid met 6 wielen, met een dode vooras en twee aangedreven achterassen. Het was uitgerust met een 6-versnellingsbak en krachtafname ter bediening van de lier. De laatste bestond uit een verticale wormaandrijving met een lousnelheid van 33m per minuut bij maximale motortoeren van 1750 tpr. De halfrailer stond op 8 zware banden en hoewel de maximumcapaciteit op 30 ton stond, werd deze outillage dikwijls gebruikt om vrachten van 70/80 ton te transporteren. De 30 Ton Tank Transporter werd aangedreven door een dieselmotor van 112pk. de wielbasis van de trekker was 4,57m en de maximale lengte van de eenheid met de opritten opgetrokken was 15,16m.

Hudratal av dessa kraftiga dieseldrivna transportlastbilar för stridsvagnar leverades till försvarsgrenarna under andra världskriget och fick rykte om sig all vara ett av de mest tillförlitliga av alla militärfordon med ett flertal fortfarande i tjänst långt efter krigsslutet. Med en toppfart på 25 km/t tjänstgjorde dessa transportenheter på de nord-afrikanska, italienska och europeiska fronterna och de var i förbigående ungefär lika snabba som den tyska Tiger-tanken. Traktorn var en 6-hjulig enhet med "död" framaxel och två drivna bakaxlar. Den var försedd med en 6 hastigheters växellada samt kraftuttag för vinschutrustningen. Denna bestod av den vertikala spindelskrivsnäcktypen, som gav bogserlinan en hastighet på 33m/min vid ett varvtal på 1750 v/min. Halvtrailern satt på 8 st. extra kraftiga hjul och trots att märkkapaciteten var 30 ton användes utrustningen ofta för bogsering av laster på 70/80 ton. Fordonet hade en dieselmotor på 112 bromsade hästkrafter. Traktornshjulbas mätte 4,57m och enhetens största längd med ramperna uppfällda var 15,15 m.

Satoja näitä tehokkaita dieselmoottorilla varustettuja panssarivaunujen kuljetusajoneuvoja toimitettiin armeijalle toisen maailmansodan aikana; se erottui muista yhtenä kaikkein luotettavimpana sota-ajoneuvona ja monet pysyivät käytössä pitkään sodan loppumisen jälkeen. Nämä kuljetusajoneuvot, joiden huippunopeus oli 25,6 km/t, olivat käytössä Pohjois-Afrikan, Italian ja Euroopan rintamalla ja ne olivat kutakuinkin yhtä nopeita kuin saksalaiset Tiger-panssarivaunut. Vetoajoneuvo oli 6-pyöräinen yksikkö, jossa oli kiintoakseli edessä ja kaksi taka-akselia olivat vetoakselia. Se oli varustettu 6-vaihteisella vaihdelaatikolla ja tehon vastaanottolaitteella nostolaitteiden käyttöä varten. Se oli vaakasuora kararuuvikäyntintyyppiä ja antoi 32,4 m/min köyden nopeuden moottorin maksimiminuuttikierronopeudella 1750. Puoliperävaunu oli asennettu 8 raskaan renkaan päälle ja vaikka sen nimelliskuormitus oli 30 tonnia, yhdistelmää käytettiin usein vetämään 70/80 tonnin kuormia. 30 tonnin panssarivaunun kuljetusajoneuvossa oli 112 hv:n dieselmoottori. Vetoajoneuvon akselin väli oli 4,5 m ja laitteen kokonaispituus kuormaustasot kokoonaitettuna oli 14,9 m.

GB Study drawings and practice assembly before cementing parts together. Carefully scrape plating and paint from cementing surfaces. All parts are numbered. Paint small parts before assembly. To apply decals cut sheet as required, dip in warm water for a few seconds, slide off backing into position shown. Use in conjunction with box artwork. Not appropriate for children under 36 months of age, due to the presence of small detachable parts.

F Étudier attentivement les dessins et simuler l'assemblage avant de coller les pièces. Gratter soigneusement tout revêtement ou peinture sur les surfaces à coller avant collage. Toutes les pièces sont numérotées. Peindre les petites pièces avant l'assemblage. Pour coller les décalques, découper le motif, le plonger quelques secondes dans de l'eau chaude puis le poser à l'endroit indiqué en décollant le support papier. Utiliser en même temps les illustrations sur la boîte. Ne convient pas à un enfant de moins de 36 mois - présence de petits éléments détachables.

D Vor Verwendung des Klebers Zeichnungen studieren und Zusammenbau üben. Farbe und Plattierung vorsichtig von den Klebeflächen abkratzen. Alle Teile sind numeriert. Vor Zusammenbau kleine Teile anmalen. Um die Abziehbilder aufzukleben, diese ausschneiden, kurz in warmes Wasser tauchen, dann abziehen und wie abgebildet aufkleben. In Verbindung mit Abbildungen auf Schachtel verwenden. Ungeeignet für Kinder unter 36 Monaten. Kleine Teilchen vorhanden die sich lösen können.

E Estudiar los dibujos y practicar el montaje antes de pegar las piezas. Raspar cuidadosamente el plateado y la pintura en las superficies de contacto antes de pegar las piezas. Todas las piezas están numeradas. Es conveniente pintar las piezas pequeñas antes de su montaje. Para aplicar las calcomanías, cortar la hoja, sumergir en agua tibia durante unos segundos y deslizarlas en la posición debida. Ver ilustraciones en la caja. No conviene a un niño menor de 36 meses, contiene pequeñas piezas que pueden soltarse.

S Studera bilderna noggrant och sätt ihop delarna innan du limmar ihop dem. Skrapa noggrant bort förtkromning och färg från limmade delar. Alla delarna är numererade. Måla smådelarna före ihopsättning. Fastsättning av dekaler, klipp arket. Doppa i varmt vatten några sekunder, låt baksidan glida på plats som bilden visar. Används i samband med kartongens handlitografi. Rekommenderas ej för barn under 3 år. Innehåller löstagbara smådelar.

I Studiare i disegni e praticare il montaggio prima di unire insieme i pezzi con l'adesivo. Raschiare attentamente le tracce di smalto e cromatura dalle superfici da unire con adesivo. Tutti i pezzi sono numerati. Colorare i pezzi di piccole dimensioni prima di montarli. Per applicare le decalcomanie, tagliare il foglio secondo il caso, immergere in acqua calda per alcuni secondi, quindi sfilare la decalcomania dalla carta di supporto e piazzarla nella posizione indicata. Usare in congiunzione con l'illustrazione sulla scatola. Non adatto ad un bambino di età inferiore ai 36 mesi dovuto alla presenza di piccoli elementi sfaccabili.

NL Tekeningen bestuderen en delen in elkaar zetten alvorens deze te lijmen. Metaalcoating en lak voorzichtig van lijmvlakken af schrapen. Alle delen zijn genummerd. Kleine delen vóór montage verven. Voor aanbrengen van stickers, gewenste stickers uit vel knippen, een paar seconden in warm water dampelen en dan van schutblad af op afgebeelde plaats schuiven. Hierbij afbeelding op doos raadplegen. Niet geschikt voor kinderen onder 3 jaar, omdat kleine deeltjes gemakkelijk kunnen losraken.

DK Tegningerne bør studeres, og man bør øve sig i monteringen, før delene limes sammen. Pladestykker og maling skal omhyggeligt fjernes fra klovebeoverfladerne. Alle dele er nummererede. Små dele skal males før monteringen. Overføringsbillederne anvendes ved at tilklippe arket efter behov. Og dyppe det i varmt vand i nogle få sekunder. Underlaget glides af og anbringes i den viste position. Påføres ifølge brugsanvisningerne på oesken. Ikke til børn under 3 år, forekomst af små løse elementer.

P Estudiar atentamente os desenhos e experimentar a montagem. Raspar cuidadosamente as superfícies de modo a eliminar pintura e revestimento antes de colar. Todas as peças estão numeradas. Pintar as pequenas peças antes de colar. Para aplicar as decalcomanias, cortar as folhas e mergulhar em água morna por alguns segundos, depois deslizar e aplicar no respectivo lugar, como indicado nas ilustrações na caixa. Não convém a uma criança de menos de 36 meses devido à presença de pequenos elementos destacáveis.

SF Tutustu piirroksiin ja harjoittele kokoamista ennen kuin liimaat osat yhteen. Raaputa metallipölyste ja maali varovasti pois liimattavilta pinnolta. Kaikki osat on numeroitu. Maalaa pienet osat ennen kokoamista. Siirtokuvien kiinnittämiseksi leikkaa ne arkista tarpeen mukaan. Kasta kuva lämpimään veteen muutaman sekunnin ajaksi, anna takapuolen liukua kuvalle osoitettuun kohtaan. Käytetään yhdessä laatikon kuvituksen kanssa. Ei suositella alle kolmivuotiaalle lapsille. Paljon irrotettavia pikkuosia.

PL Przed przystąpieniem do sklejania przestudiuj uważnie rysunki i precz wicz sk-ladanie cze, s'ci. Ostroży nie zeskrób z sklejanych powierzchni pow-łok, e i farb, e. Wszystkie cz,es'ci s,a ponumerowane. Drobne cz,es'ci pomaluj przed ich z-łozeniem. Celem przeniesienia odbitki wytnij j, a z arkusza, zanurz na kilka sekund w letniej wodzie i zsun' z pod-łoz'a na wymaganie miejsce. Użyj gwaj w polaczeniu ze wzorami na pude-lku. W zwiazku z obecno' sci,a wielu drobnych, rozbiernalnych cz,es'ci, niestosowne dla dzieci poniżej 3 lat.

GR Μελετήστε προσεκτικά τα σχέδια και συναρμολογήστε για πρώτη φορά τα κομμάτια χωρίς να τα κολλήσετε. Αφαιρέστε ξύνοντας επιμελώς πριν κολλήσετε οποιοδήποτε υλικό από τις επιφάνειες. Χρωματίστε τα μικρά κομμάτια πριν από τη συναρμολόγηση. Για να κολλήσετε τις χαλκομανίες, κόψτε γύρω γύρω το σχέδιο, βυθίστε το μερικά δευτερόλεπτα σε ζεστό νερό και μετά τοποθετήστε το στη θέση που υποδεικνύεται, αφαιρώντας την καλλυπτική μεμβράνη. Λάβετε υπόψη σας ταυτόχρονα την εικονογράφηση του κουτιού. Ακατάλληλο για παιδιά ηλικίας κάτω των 36 μηνών. Υπάρχουν μικρά κομμάτια που αποσπώνται.

ASSEMBLY ICON INSTRUCTIONS

Assembly phase
Phase de montage
Montagephase
Fase de montaje
Montering
Fase di montaggio
Montagefase
Monteringsfase
Fase de montagem
Kokoamisvaihe
Faza składowania
φάση συναρμολόγησης



Cement
Coller
Kleben
Incollare
Limmaa
Pegar
Lijmen
Limma
Klæbe
Colar
Kleić
Συγκόλληση



Do not cement together
Ne pas coller
Nicht kleben
Non incollare
Limmaa inte
No pegar
Niet lijmen
Ajá liima
Skål ikke klæbes
Não colar
Nie kleić
Μη κολλάτε



Alternative part(s) provided
Choix
Auswahlmöglichkeit
Scelta
Val
Elección
Keuze
Valinta
Valg
Opção
Wybór
Επιλογή



Repeat this operation
Répéter l'opération
Vorgang wiederholen
Ripetere l'operazione
Uttfór ingreppet på nytt
Repètir la operación
De verrichting herhalen
Toista toimenpide
Manøveren gentages
Repètir a operação
Powtórzyc operacje
Επανάληψη διαδικασίας

Decals
Decalcomanias
Abziehbild
Decalcomanie
Dekalkomanier
Calcomanias
Aldrukplaatjes
Siirtokuvat
Billedoverføring
Decalcomania
Dekalkomanie
Χαλκομανίες



Crystal part
Pièce cristal
Kistallteil
Pieza cristal
Kristalldel
Pezzo cristallo
Kristallen onderdeel
Kristalstykke
Peça de cristal
Lasiosa
Cześć kryszta lowa
Διαφανές κομμάτι



Weight
Lester
Beschweren
Zavorrare
Sätt barlast
Lastrar
Ballasten
Aseta vastapaino
Forsyne med ballast
Lastrar
Obciąży balastem
Έρμα



Drill or pierce
Percer
Bohren
Forare
Borra
Agujear
Boren
Lävistä
Gennembore
Furar
Przebić
Τρύπημα



Cut
Découper
Schneiden
Cortar
Klipp
Tagliare
Knippen
Klip
Cortar
Leikkaa
Przećiać
Αποκόψατε



Humbrol paint number
N° peinture Humbrol
Humbrol-Farbnr
N° pintura Humbrol
Humbrol farg nr
N° vernice Humbrol
Humbrol verfnummer
Humbrol-malingsnummer
N° de pintura Humbrol
Humbrol-maalin numero
N° farby Humbrol
Νομeρο χρωματος Humbrol

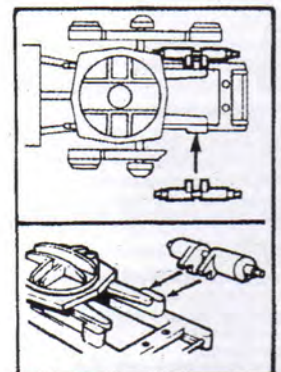
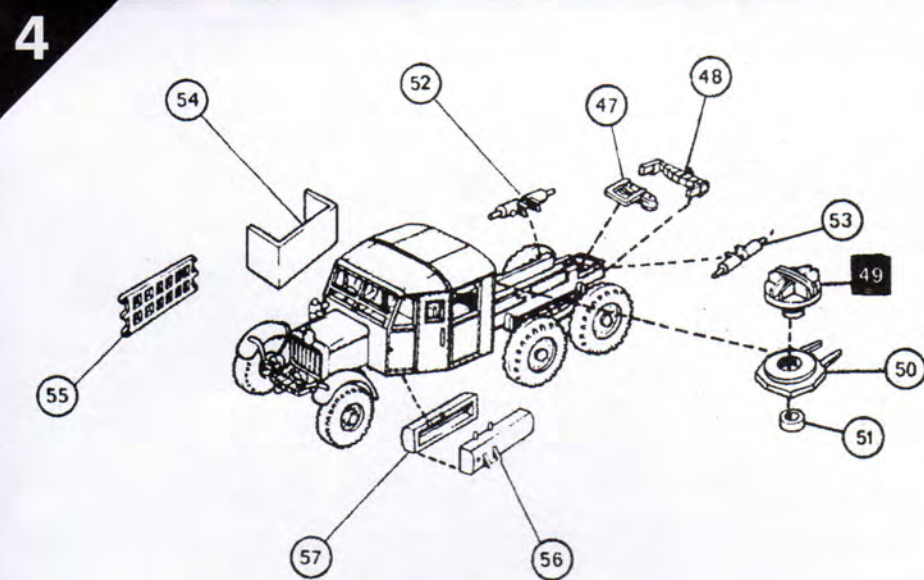
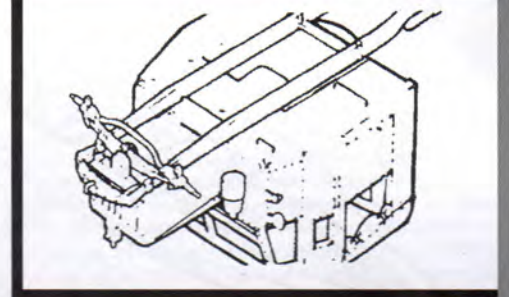
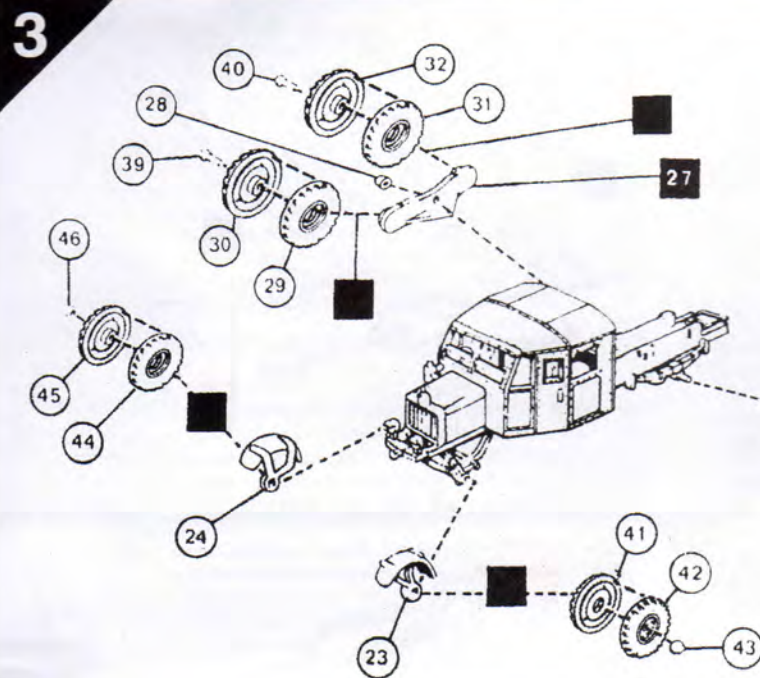
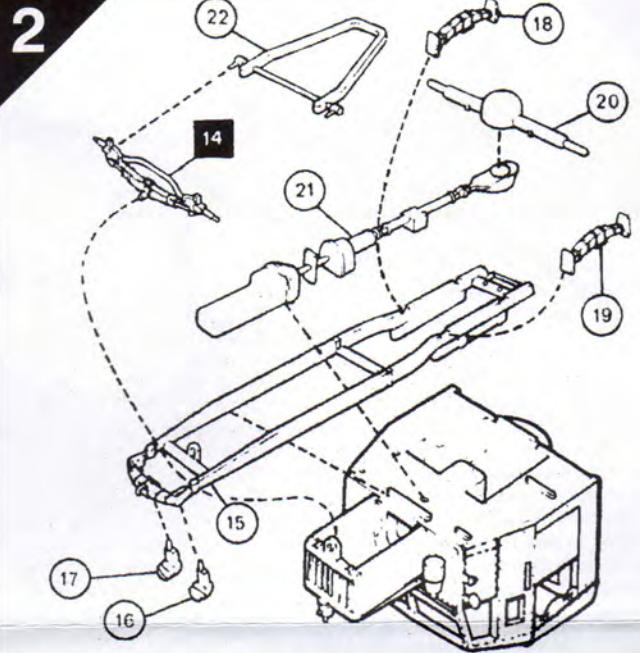
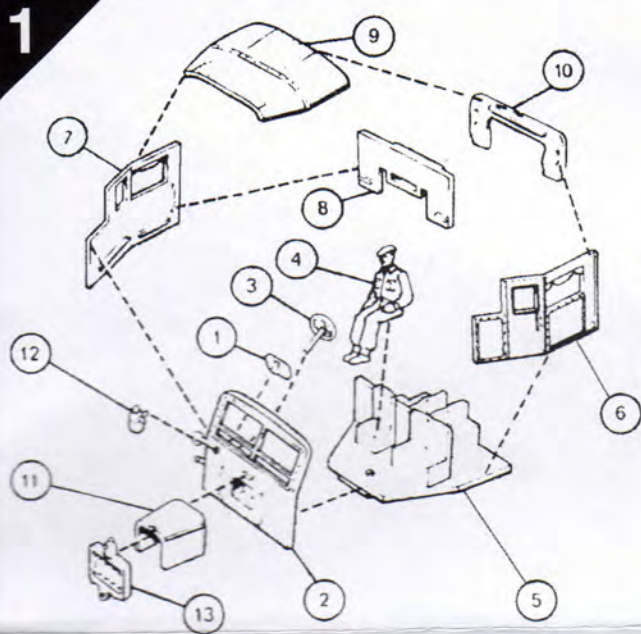

5

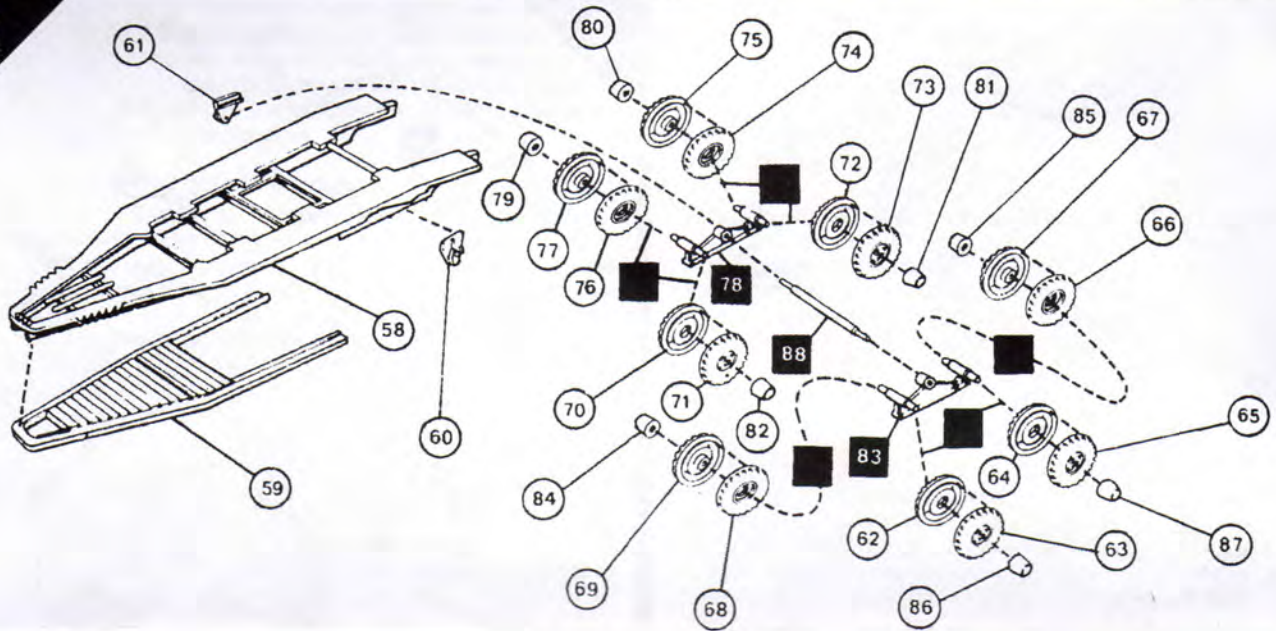

6

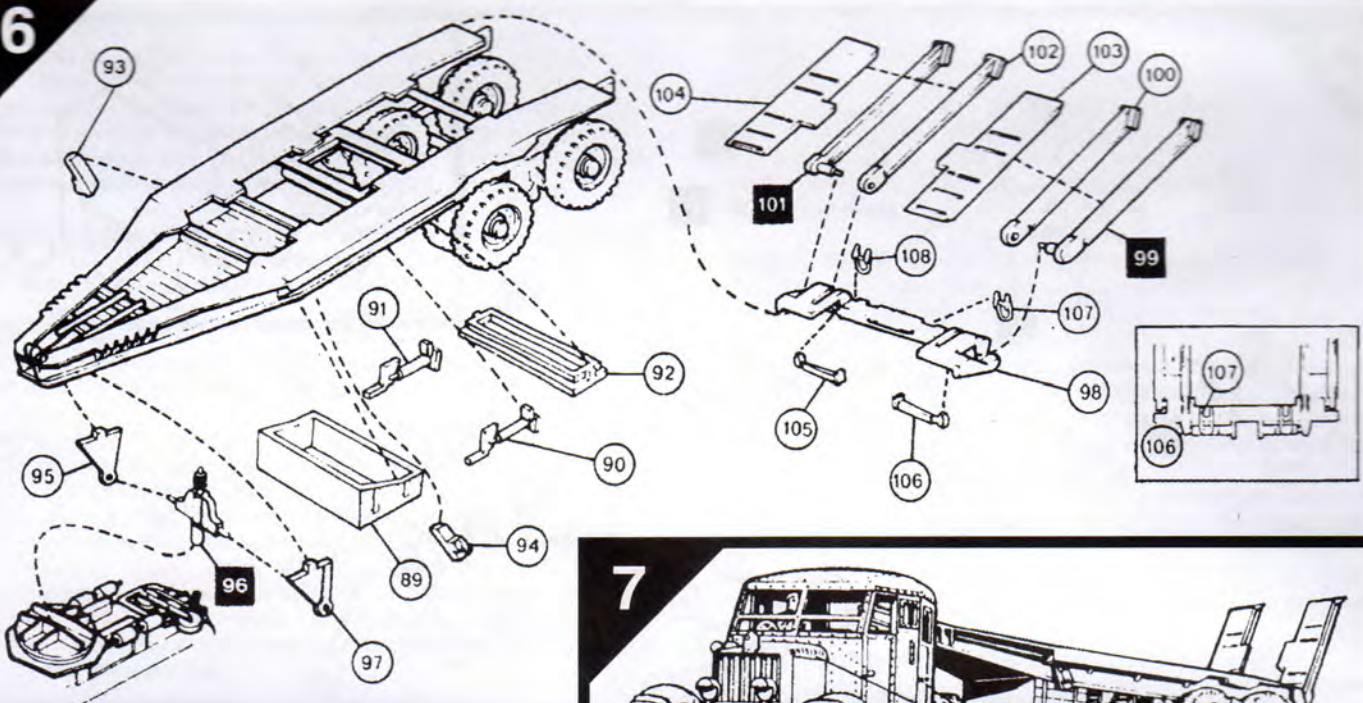

7

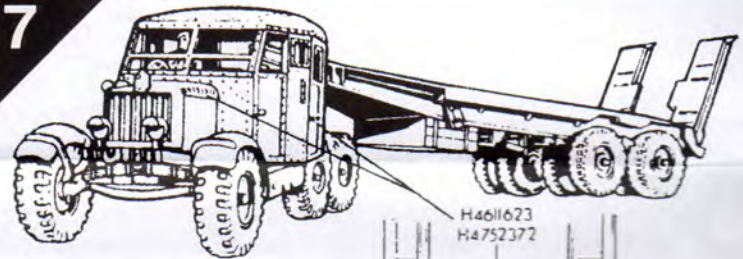

European Camouflage.

GREEN 30 over
EARTH DK. BROWN 26: Complete vehicle.
BLACK 33: Tyres, radiator front.
SILVER 11: Pulleys and headlight lenses.
 Desert Camouflage.
EARTH DK. BROWN 26: Complete vehicle.
BLACK 33: Tyres, radiator front.
SILVER 11: Pulleys and headlight lenses.

Camouflage Europeo

VERT 30 sur
TERRE FONCEE 26: Tout le véhicule.
NOIR 33: Pneus, avant du radiateur.
ARGENT 11: Poulies et lentilles des phares.
 Camouflage pour le Désert.
TERRE BRUN FONCE 26: Tout le véhicule.

Europa-Tarnung:
GRÜN (30) über
DUNKELERDBRAUN (26): über alles
SCHWARZ (33): Reifen, Kühlergrill
SILBER (11): Rollen, Haken,
 Scheinwerfergläser

Wüsten-Tarnung:
DUNKELERDBRAUN (26): über alles, sonst
 wie vor.
SCHWARZ (33): Reifen, Kühlergrill
SILBER (11): Rollen, Haken,
 Scheinwerfergläser

Camuflaje europeo:

VERDE 30 sobre
MARRON OSCURO/TIERRA 26: Todo el
 vehículo.
NEGRO 33: Neumáticos, frente del radiador.
PLATA 11: Poleas y lentes de los faros.
 Camuflaje para desierto.
MARRON OSCURO/TIERRA 26: Todo el
 vehículo.
NEGRO 33: Neumáticos, frente del radiador.
PLATA 11: Poleas y lentes de los faros.

Camuflaggio europeo.

VERDE 30 su
MARRONE TERRA 26: tutto il veicolo
NERO 33: pneumatici, fronte del radiatore
ARGENTO 11: carrucole e lenti dei fari
 Camuflaggio per deserto:
MARRONE TERRA 26: tutto il veicolo
NERO 33: pneumatici, fronte del radiatore
ARGENTO: carrucole e lenti dei fari.

Europeise camouflage.

GRÖN 30 över
AARDE DONKERBRUIN 26: gehele voertuig.
ZWART 33: banden, radiator voorkant.
ZILVER 11: poelies en koplamp lenzen.
 Woestijn camouflage.
AARDE DONKERBRUIN 26: gehele
 voertuig.
ZWART 33: banden, radiator voorkant.
ZILVER 11: poelies en koplamp lenzen.

Europeisk camouflage:

GRÖN, 30 över
MÖRKBRUN 26: komplett fordon.
SVART 33: däck, kylarframsida.
SILVER 11: block och strålkastar linser.
 Öken camouflage:
MÖRKBRUN 26: komplett fordon.
SVART 33: däck, kylarframsida
SILVER 11: block och strålkastar linser.

Eurooppalainen suojaväri.

VIHREÄ 30 päällysväriä.
TUMMA MAANRUSKEA 26: Koko ajoneuvo.
MUSTA 33: renkaat, jäähdyttimen etuosa.
HOPEA 11: hihnapyörät ja ajovalojen lasit.
 Auliomaan suojaväri.
TUMMA MAANRUSKEA 26: Koko ajoneuvo.
MUSTA 33: renkaat, jäähdyttimen etuosa.
HOPEA 11: hihnapyörät ja ajovalojen lasit.



11 26 30 33

Camuflagem europeia.

VERDE 30 sobre
CASTANHO ESCURO TERRA 26: todo o
 veículo.
PRETO 33: pneus, frente do radiador.
PRATEADO 11: polias e lentes dos faróis.
 Camuflagem do deserto.
CASTANHO ESCURO TERRA 26: todo o
 veículo.
PRETO 33: pneus, frente do radiador
PRATEADO 11: polias e lentes dos faróis.

Europeaisk camouflage:

GRÖN 30 över
MÖRKBRUN 26: hele koretojet.
SORT 33: daek, kolerfront.
SOLV 11: Remsriver og forlygte linser.
 Orken camouflage:
MÖRKBRUN 26: hele koretojet.
SORT 33: daek, kolerfront.
SOLV 11: remskiver og forlygte linser.