



1/72 SCALE MODEL CONSTRUCTION KIT

A02082A

# Hawker Hurricane Mk.I

**GB** At the time of the Battle of Britain, the Hurricane was the most important and most numerous fighter in the RAF's arsenal. Despite being slower than the Spitfire and marginally less manoeuvrable, the Hurricane was an excellent gun platform and could absorb tremendous damage due to its fabric construction.

During the battle, it accounted for the vast majority of RAF kills and was able to acquit itself well against the supposedly superior Messerschmitt 109E.

**F** Lors de la bataille d'Angleterre, le Hurricane était le chasseur principal et le plus important de la RAF. Bien que moins rapide et un peu moins maniable par rapport au Spitfire, le Hurricane était une plateforme de tir excellente dont la construction entoilée absorbait des dégâts considérables.

Durant la bataille, les Hurricanes remportèrent la plupart des victoires de l'armée de l'air britannique, tout en réussissant en même temps contre les Messerschmitt 109E supposés supérieurs.

**D** Als die Luftschlacht um England ausgefochten wurde, war die Hurricane das wichtigste und der RAF in größter Zahl zur Verfügung stehende Jagdflugzeug. Obwohl sie langsamer und auch etwas weniger wendig als die Spitfire war, bot die Hurricane hervorragende Möglichkeiten zur Bewaffnung mit Maschinengewehren wie auch Maschinenkanonen. Durch ihre konstruktive Kombination aus tragenden und formgebenden Teilen konnte sie auch bei schwerer Beschädigung noch geflogen werden.

Im Verlauf der Luftschlacht gingen die meisten erfolgreichen Abschüsse der RAF auf ihr Konto. Sie konnte sich dabei auch gut der angeblich überlegenen

**E** En el momento de estallar la batalla de Inglaterra, el Hurricane era el caza más importante y numeroso del arsenal de la RAF. A pesar de ser más lento que el Spitfire y tener una maniobrabilidad marginalmente menor, el Hurricane era una excelente plataforma para cañones, capaz de absorber grandes daños debido a su construcción en material textil.

Durante la batalla fue responsable de la mayoría de los aparatos enemigos derribados por la RAF y desempeñó un buen papel ante el Messerschmitt 109E,

**S** Under Slaget om Storbritannien var Hurricane det viktigaste och till antal mest förekommande jaktplanet i RAF:s arsenal. Trots att Hurricane både var långsammare och något mer svårmanövrerat än Spitfire visade det sig vara en utmärkt vapenplattform som kunde absorbera omfattande skador tack vare sin robusta konstruktion.

Under slaget svarade planet för majoriteten av RAF:s nedskjutningar och hävdade

After the battle, the Hurricane served with distinction across the Middle and Far East, with examples being sold to the Soviet Union as well as the Irish Republic. The Hurricane was powered by a Rolls-Royce Merlin engine, giving the aircraft a top speed of 521 km/h (324 mph) at 5,500 m (18,000 ft). It was armed with eight .303in machine guns.

Wing span: 12.34 m (40 ft), length: 9.55 m (31 ft 4 in).

Après cette bataille, le Hurricane servit avec distinction au Moyen-Orient et en Extrême-Orient ; des exemplaires furent vendus à l'Union soviétique ainsi qu'à la République d'Irlande.

Le Hurricane était propulsé par un moteur Rolls-Royce Merlin qui assurait une vitesse maximale de 521 km/h à une altitude de 5.500 mètres. Armement : huit mitrailleuses de 7,7 mm.

Envergure : 12,34 m. Longueur : 9,55 m.

Messerschmitt 109E gegenüber behaupten.

Nach Ende der Luftschlacht wurde die Hurricane mit großem Erfolg im Nahen und Fernen Osten eingesetzt. Sie wurde auch in beachtlichen Stückzahlen an die Sowjetunion wie auch an die Republik Irland verkauft.

Die Hurricane wurde von einem Rolls-Royce Merlin Motor angetrieben, der dem Flugzeug eine Höchstgeschwindigkeit von 521 km/h auf 5500 m Höhe verlieh. Sie war mit acht 0,303 Zoll Browning MGs bestückt.

Spannweite: 12,34 m; Länge: 9,55 m.

supuestamente superior.

Tras la batalla, el Hurricane se distinguió en oriente medio y lejano, vendiéndose varias unidades a la Unión Soviética y a la República de Irlanda.

El Hurricane estaba propulsado por un motor Rolls-Royce Merlin, que permitía alcanzar una velocidad máxima de 521 km/h a 5.500 m. Contaba con ocho ametralladoras de 7,7 mm.

Envergadura: 12,34 m, longitud: 9,55 m.

sig väl mot vad man ansåg vara det överlägsna Messerschmitt 109E-planet.

Efter slaget tjänstgjorde Hurricane med framgång i Mellanöstern och Fjärran östern, och såldes även till länder som Sovjetunionen och Irland.

Hurricane drevs av en Rolls-Royce Merlin-motor med en topphastighet på 521 km/h på 5 500 meters höjd. Det var bestyckat med åtta 0,303 tums kulsprutor.

Spännvidd: 12,34 meter. Längd: 9,55 meter.

## Assembly Instructions

**GB** Study drawings and practice assembly before cementing parts together. Carefully scrape plating and paint from cementing surfaces. All parts are numbered. Paint small parts before assembly. To apply decals cut sheet as required, dip in warm water for a few seconds, slide off backing into position shown. Use in conjunction with box artwork. Not appropriate for children under 36 months of age, due to the presence of small detachable parts.

**F** Étudier attentivement les dessins et simuler l'assemblage avant de coller les pièces. Gratter soigneusement tout revêtement ou peinture sur les surfaces à coller avant collage. Toutes les pièces sont numérotées. Peindre les petites pièces avant l'assemblage. Pour coller les décalques, découper le motif, le plonger quelques secondes dans de l'eau chaude puis le poser à l'endroit indiqué en décollant le support papier. Utiliser en même temps les illustrations sur la boîte. Ne convient pas à un enfant de moins de 36 mois - présence de petits éléments détachables.

**D** Vor Verwendung des Klebers Zeichnungen studieren und Zusammenbau üben. Farbe und Plattierung vorsichtig von den Klebeflächen abkratzen. Alle Teile sind nummeriert. Vor Zusammenbau kleine Teile anmalen. Um die Abziehbilder aufzukleben, diese ausschneiden, kurz in warmes Wasser tauchen, dann abziehen und wie abgebildet aufkleben. In Verbindung mit Abbildungen auf Schachtel verwenden. Ungeeignet für Kinder unter 36 Monaten. Kleine Teilchen vorhanden die sich lösen können.

**E** Estudiar los dibujos y practicar el montaje antes de pegar las piezas. Raspar cuidadosamente el plateado y la pintura en las superficies de contacto antes de pegar las piezas. Todas las piezas están numeradas. Es conveniente pintar las piezas pequeñas antes de su montaje. Para aplicar las calcomanías, cortar la hoja, sumergir en agua tibia durante unos segundos y deslizarlas en la posición debida. Ver ilustraciones en la caja. No conviene a un niño menor de 36 meses, contiene pequeñas piezas que pueden soltarse.

**S** Studera bilderna noggrant och sätt ihop delarna innan du limmar ihop dem. Skrapa noggrant bort förtkröning och färg från limmade delar. Alla delarna är nummerade. Mala smadelarna före ihopsättning. Fastsättning av dekaler, klipp arket. Doppa i varmt vatten några sekunder, lat baksidan glida på plats som bilden visar. Används i samband med kartongens handlitografi. Rekommenderas ej för barn under 3 år. Innehåller löstagbara smadelar.

**I** Studiare i disegni e praticare il montaggio prima di unire insieme i pezzi con l'adesivo. Raschiare attentamente le tracce di smalto e cromatura dalle superfici da unire con adesivo. Tutti i pezzi sono numerati. Colorare i pezzi di piccole dimensioni prima di montarli. Per applicare le decalcomanie, tagliare il foglio secondo il caso, immergere in acqua calda per alcuni secondi, quindi sfilare la decalcomania dalla carta di supporto e piazzarla nella posizione indicata. Usare in congiunzione con l'illustrazione sulla scatola. Non adatto ad un bambino di età inferiore ai 36 mesi dovuto alla presenza di piccoli elementi staccabili.

**NL** Tekeningen bestuderen en delen in elkaar zetten alvorens deze te lijmen. Metaalcoating en lak voorzichtig van lijmvlakken af schrapen. Alle delen zijn genummerd. Kleine delen vóór montage verven. Voor aanbrengen van stickers, gewenste stickers uit vel knippen, een paar seconden in warm water dompelen en dan van schutblad af of afgebeelde plaats schuiven. Hierbij afbeelding op doos raadplegen. Niet geschikt voor kinderen onder 3 jaar, omdat kleine deeltjes gemakkelijk kunnen losraken.

**DK** Tegningerne bør studeres, og man bør øve sig i monteringen, før delene limes sammen. Pladestykker og maling skal omhyggeligt fjernes fra klæbeoverfladerne. Alle dele er nummererede. Små dele skal males før monteringen. Overføringsbillederne anvendes ved at tilklippe arket efter behov. Og dyppe det i varmt vand i nogle få sekunder. Underlaget glides af og anbringes i den viste position. Påføres ifølge brugsanvisningerne på æsken. Ikke til børn under 3 år, forekomst af små løse elementer.

**P** Estudiar atentamente os desenhos e experimentar a montagem. Raspar cuidadosamente as superfícies de modo a eliminar pintura e revestimento antes de colar. Todas as peças estão numeradas. Pintar as pequenas peças antes de colar. Para aplicar as decalcomanias, cortar as folhas e mergulhar em água morna por alguns segundos, depois deslizar e aplicar no respectivo lugar, como indicado nas ilustrações na caixa. Não convém a uma criança de menos de 36 meses devido à presença de pequenos elementos destacáveis.

**SF** Tutustu piirroksiin ja harjoittele kokoamista ennen kuin liimaat osat yhteen. Raaputa metallipäällyste ja maali varovasti pois liimattavilta pinoilta. Kaikki osat on numeroitu. Maalaa pienet osat ennen kokoamista. Siirtokuvien kiinnittämiseksi leikkaa ne arkista tarpeen mukaan. Kasta kuva lämpimään veteen muutaman sekunnin ajaksi, anna takapuolen liukua kuvalle osoitettuun kohtaan. Käytetään yhdessä laatikon kuvituksen kanssa. Ei suositella alle kolmivuotiaille lapsille. Paljon irrotettavia pikkusia.

**PL** Przed przystąpieniem do sklejania przestuduj uważnie rysunki i przećwicz składanie części. Ostrożnie zeskrób ze sklejanych powierzchni powłokę i farbę. Wszystkie części są ponumerowane. Drobne części pomaluj przed ich złożeniem. Celem przeniesienia odbitki wytnij ją z arkusza, zanurz na kilka sekund w letniej wodzie i zsuń z podłoża na wymagane miejsce. Używaj w połączeniu ze wzorami na pudełku. W związku z obecnością wielu drobnych, rozbiernych części, niestosowne dla dzieci poniżej 3 lat.

**GR** Μελετήστε προσεκτικά τα σχέδια και συναρμολογήστε για πρώτη φορά τα κομμάτια χωρίς να τα κολλήσετε. Αφαιρέστε ξύφοντας επιμελώς πριν κολλήσετε οποιοδήποτε υλικό από τις επιφάνειες. Χρωματίστε τα μικρά κομμάτια πριν από τη συναρμολόγηση. Για να κολλήσετε τις χαλκομανίες, κόψτε γύρω γύρω το σχέδιο, βυθίστε το μερικά δευτερόλεπτα σε ζεστό νερό και μετά τοποθετήστε το στη θέση που υποδεικνύεται, αφαιρώντας την καλυπτική μεμβράνη. Λάβετε υπόψη σας ταυτόχρονα την εικονογράφηση του κουτιού. Ακατάλληλο για παιδιά ηλικίας κάτω των 36 μηνών. Υπάρχουν μικρά κομμάτια που αποσπώνται.

## ASSEMBLY ICON INSTRUCTIONS

Assembly phase  
Phase de montage  
Montagephase  
Fase de montaje  
Montering  
Fase di montaggio  
Montagefase  
Montingsfase  
Fase de montagem  
Kokoonmistä vaihe  
Faza składowania  
Φάση συναρμολόγησης



Cement  
Coller  
Kleben  
Incollare  
Limmas  
Pegar  
Lijmen  
Limma  
Kibe  
Colar  
Kleic  
Συνκόλληση



Do not cement together  
No pas coller  
Nicht kleben  
Non incollare  
Limma inte  
No pegar  
Niet lijmen  
Ajá limma  
Sikal ikke kibes  
Não colar  
Nie kleic  
Μη κολλάτε



Symmetrical assembly  
Montage symétrique  
Symmetrischer Aufbau  
Montaggio simmetrico  
Montaje simétrico  
Symmetrische montage  
Symmetrischen asentaminen  
Symmetrisk monterning  
Symmetrisk saming  
Montagem simétrica



Alternative part(s) provided  
Choix  
Auswahlmöglichkeit  
Scelta  
Val  
Elección  
Keuze  
Valinta  
Valg  
Op o  
Wybr  
Επιλογή



Repeat this operation  
Répéter l'opération  
Vorgang wiederholen  
Ripetere l'operazione  
Utv ingreppt 2 nytt  
Repètir la operacìon  
De verrichting herhalen  
Toista toimenpite  
Månliren gentages  
Repètir a operacìo  
Powtury c operacje  
Επανάληψη διαδικασίας

Decals  
Decalcomanias  
Abziehbild  
Decalcomanie  
Dekalkomanier  
Calcomanias  
Aidukplaatjes  
Siirtokuvat  
Bildöverfring  
Decalcomania  
Dekalkomanie  
Χαλκομανίες



Crystal part  
Pice cristal  
Kistallteil  
Pieza cristal  
Kristallteil  
Pezzo cristallo  
Kristallen onderdeel  
Kryсталлыккe  
Pisa de cristal  
Lasiosa  
Część kryształowa  
Διαφανές κομμάτι



Weight  
Lester  
Beschweren  
Zavorare  
Stt barlast  
Lestrar  
Ballasten  
Aseta vastapaino  
Forsyne med ballast  
Lestrar  
Obciążyc balastem  
Έρμα



Join by applying heat  
Riveter  
Heiss vernieten  
Ribadire  
Klinken  
Nita  
NIRitaa  
Fastnitte  
Rebitar



Drill or pierce  
Percer  
Bohren  
Forare  
Borra  
Agujerear  
Boren  
Lvisi  
Gornembore  
Furar  
Przebić  
Τρυπήματα



Cut  
Couper  
Schneiden  
Cortar  
Klipp  
Tagliare  
Knippen  
Klip  
Cortar  
Leikkaa  
Przecić  
Αποκόψατε



Humbrol paint number  
N° peinture Humbrol  
Humbrol-Farbnr  
N° pintura Humbrol  
Humbrol farg nr  
N° vernice Humbrol  
Humbrol verfnnummer  
Humbrol-målningsnummer  
N° de pintura Humbrol  
Humbrol-maalin numero  
N° farby Humbrol  
Νομμάρο χρώματος Humbrol

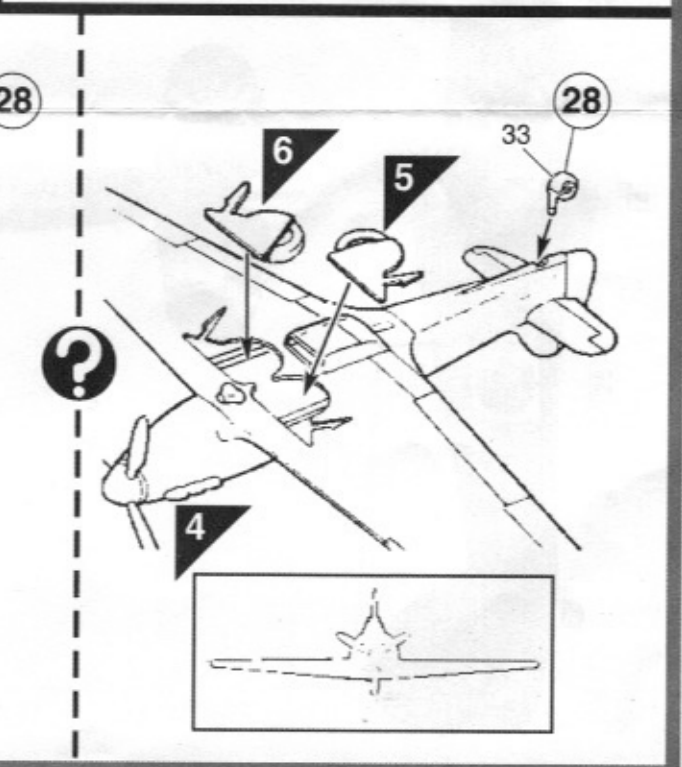
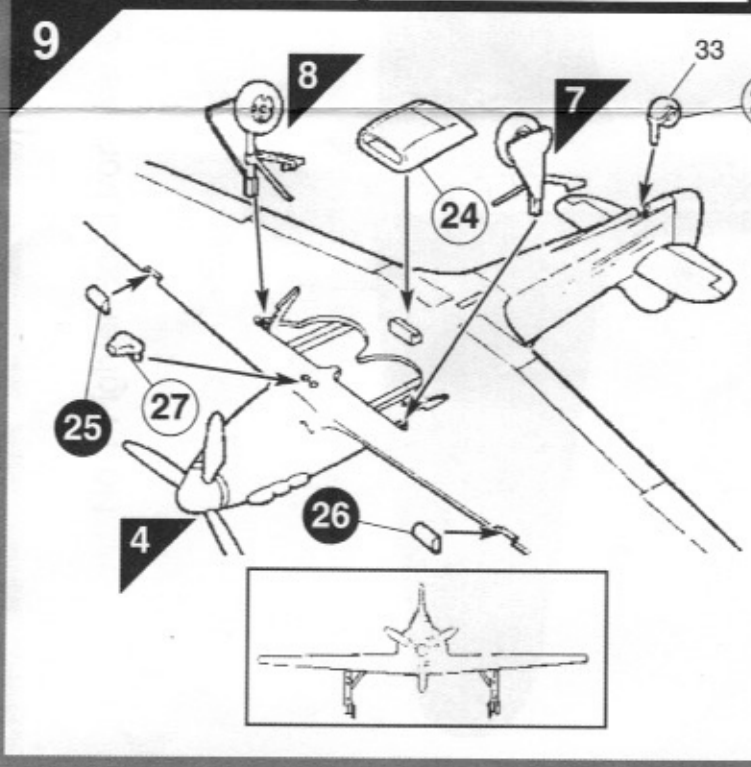
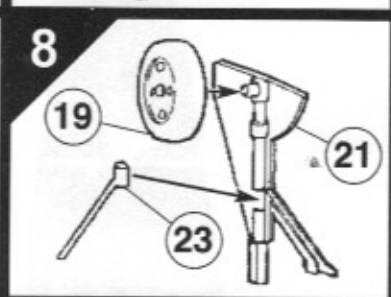
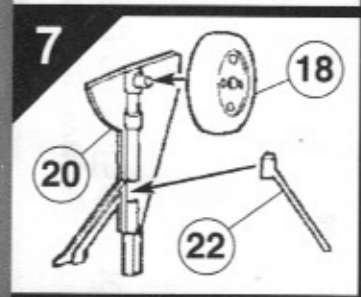
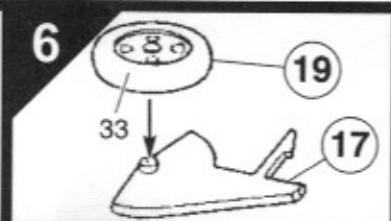
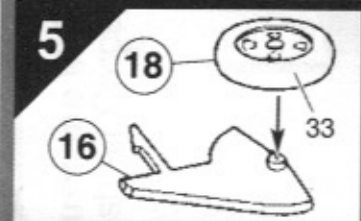
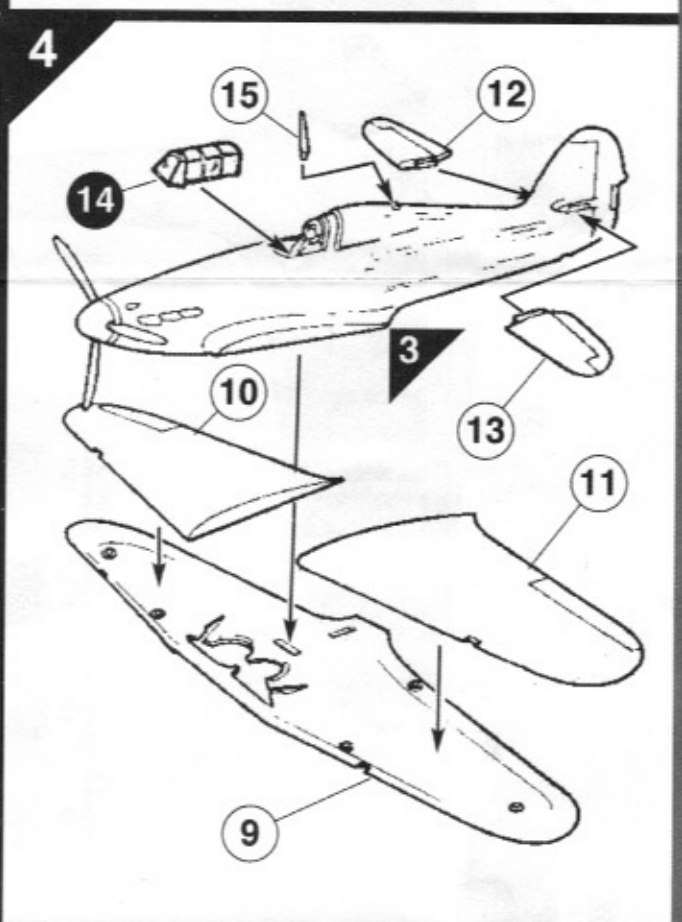
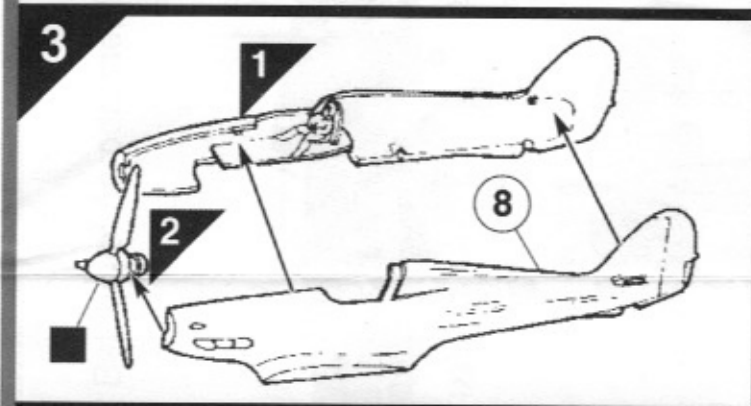
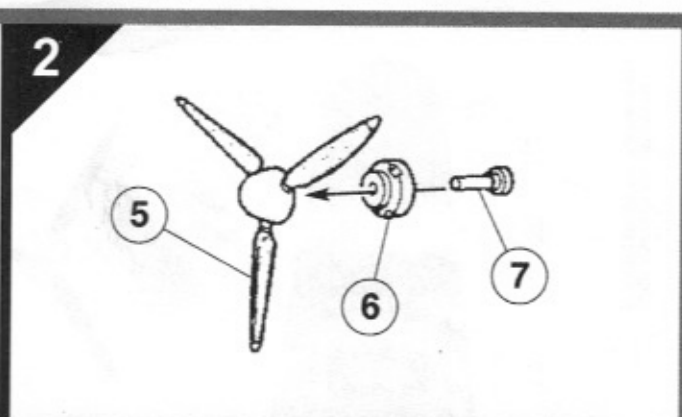
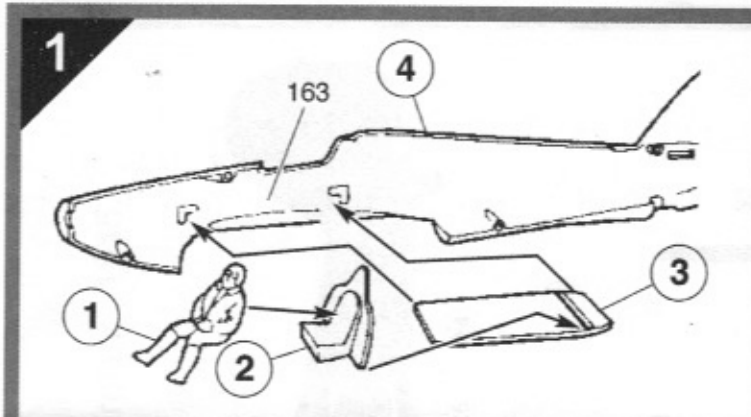

# Ⓐ Hawker Hurricane MK.I

No.87 Squadron, flown by Flt. Lt. Ian Richard (Widge) Glead, Royal Air Force, Exeter, England, August 1940.

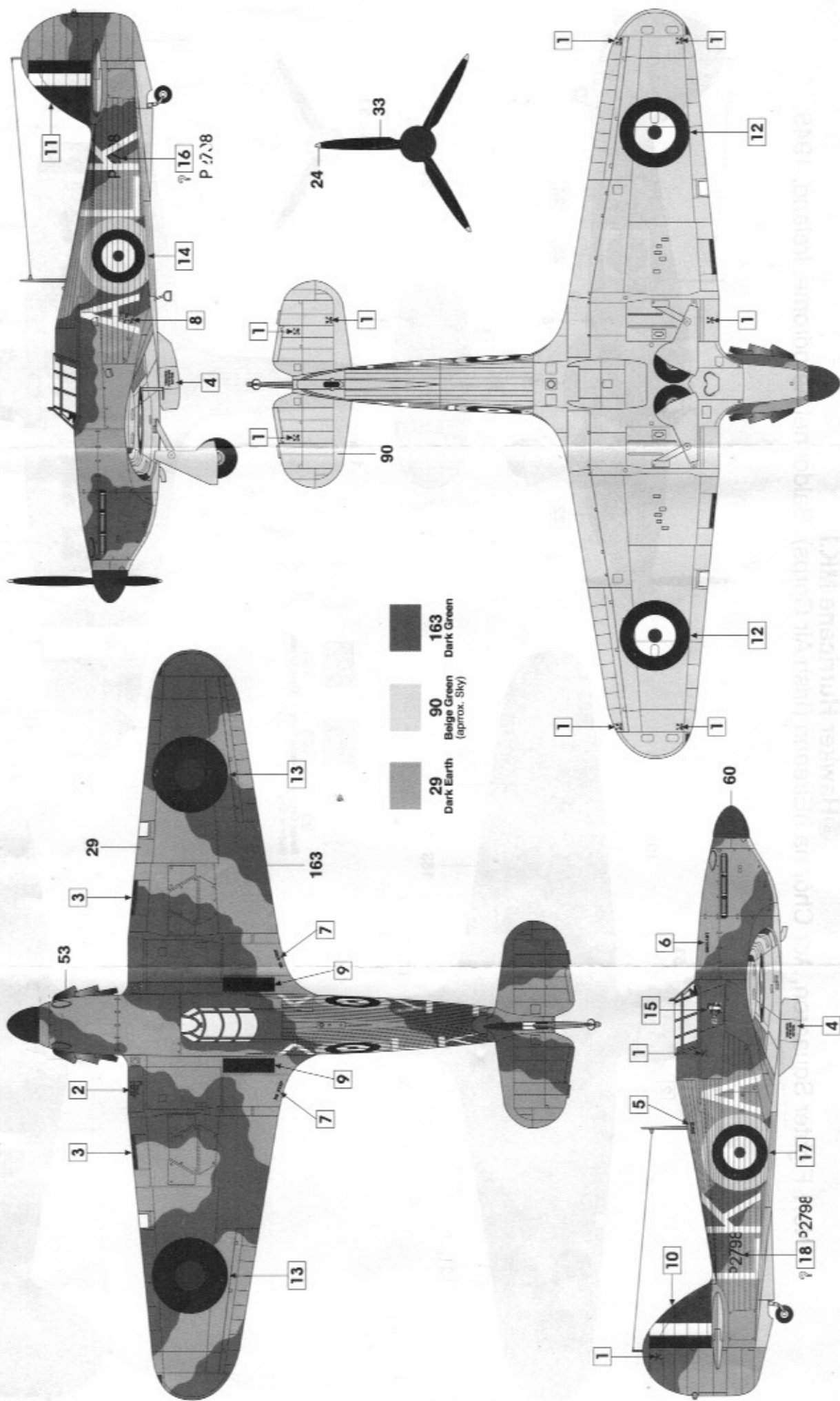

- 29 Dark Earth
- 90 Beige Green (approx. Sky)
- 163 Dark Green

© Hawker Hurricane MK.I

No.1 Fighter Squadron, Aer Chór na hÉireann (Irish Air Corps), Baldonnel Aerodrome, Ireland, 1945.

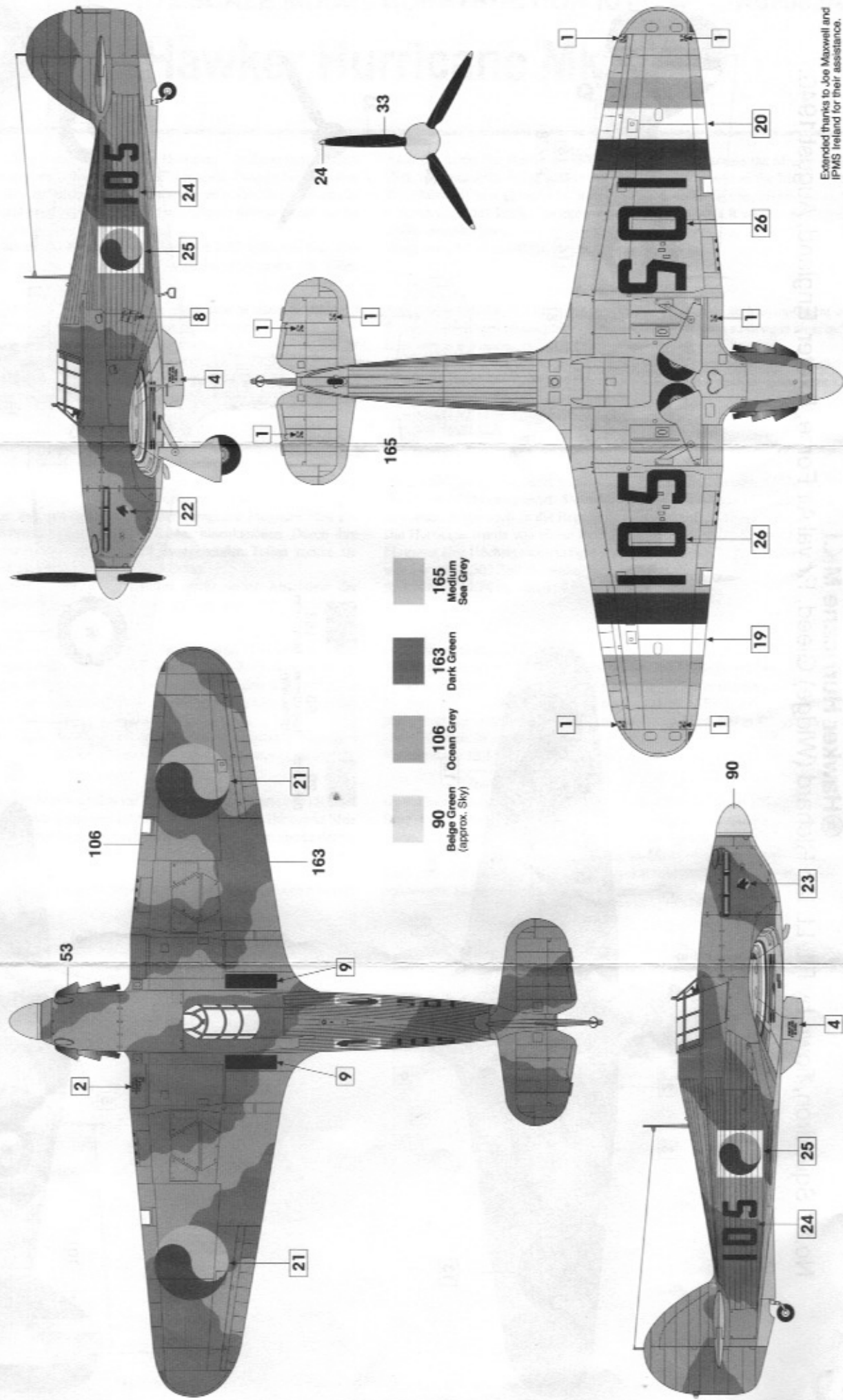

Extended thanks to Joe Maxwell and IPMS Ireland for their assistance.