

**Plastikové díly - Plastic parts**

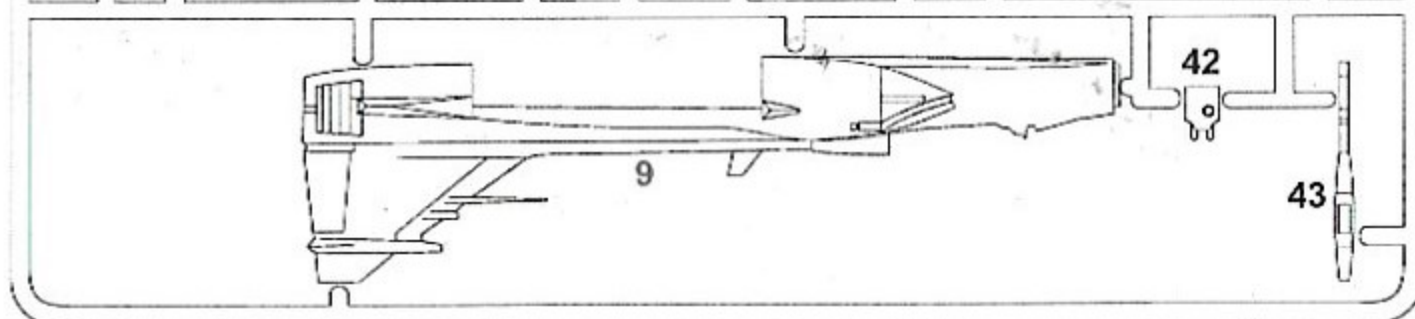

**Průhledné díly / Clear parts**

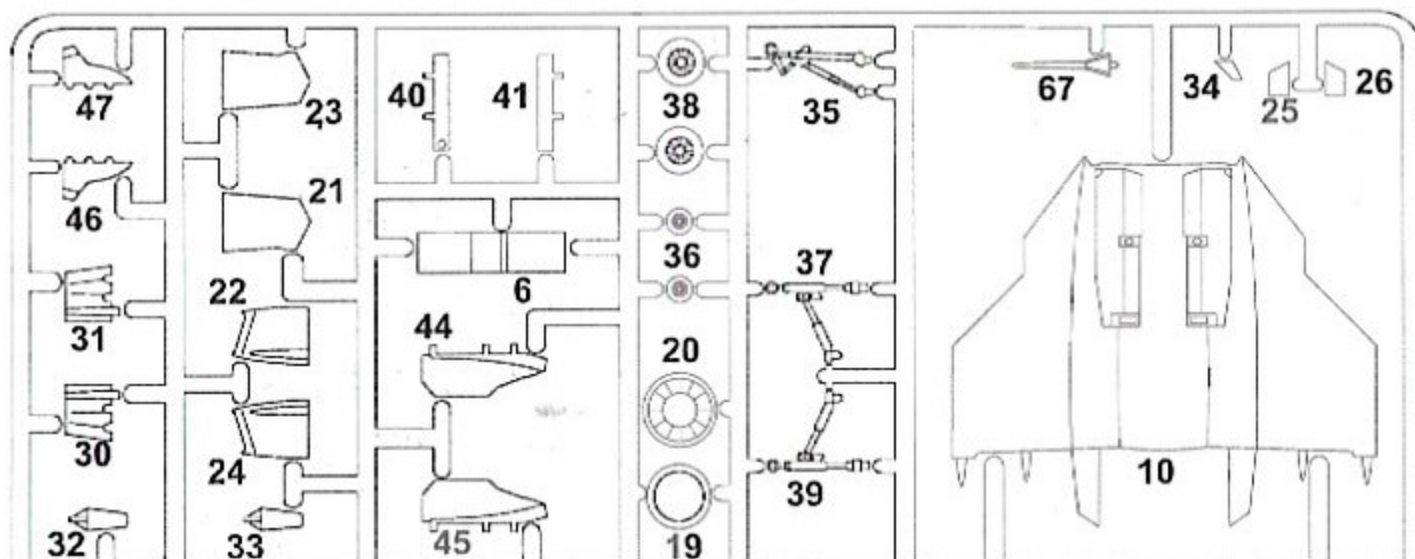
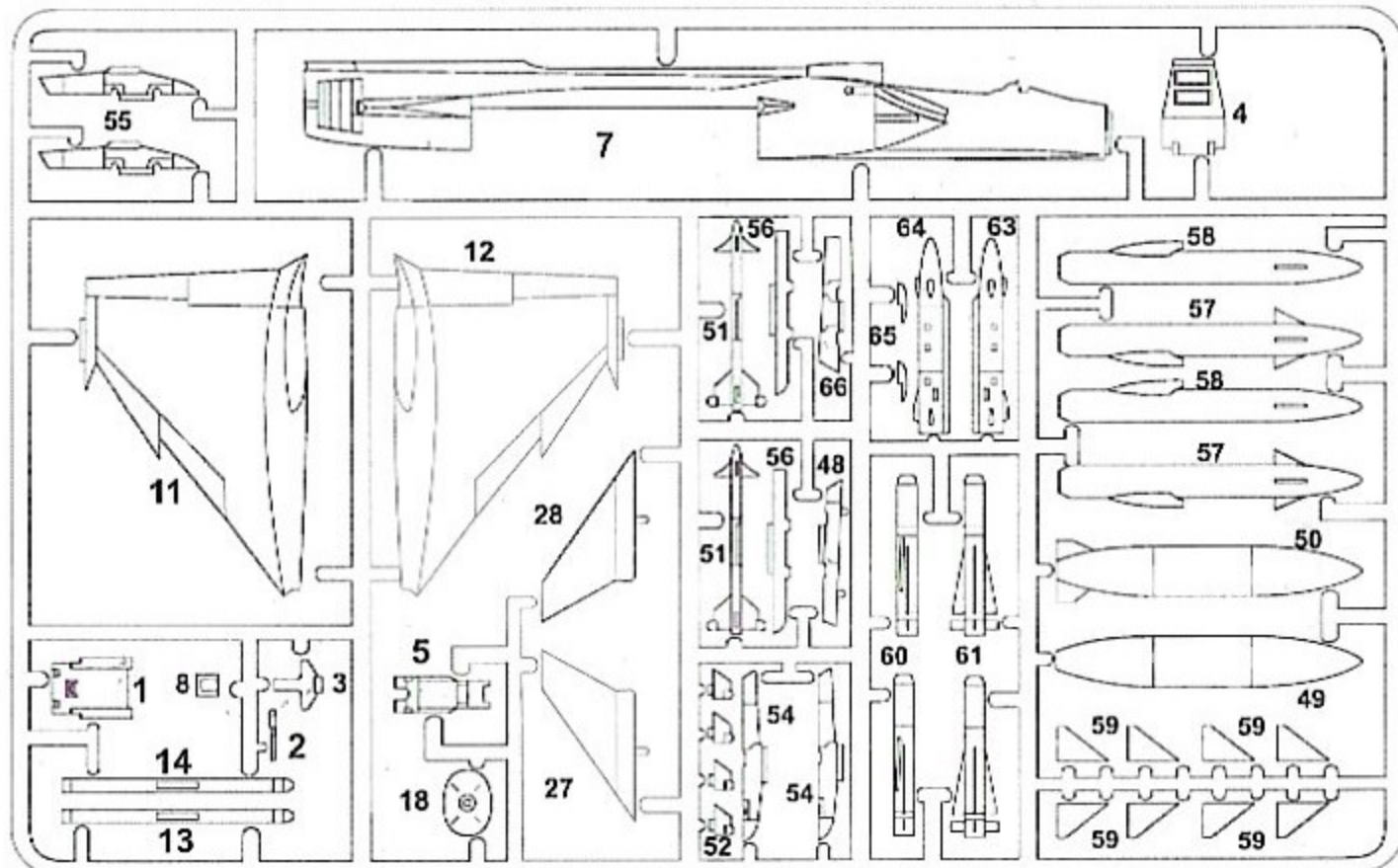
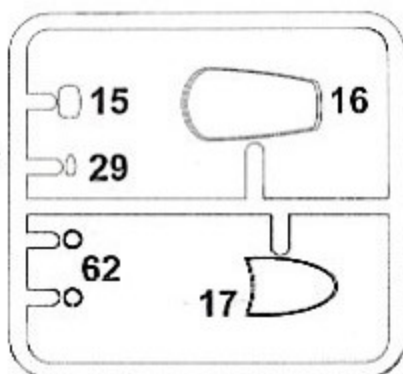

**Barvy - Colours**

- |  |                                    |
|--|------------------------------------|
| <b>A</b> Světlá stínová šedá<br>Light Ghost Grey | <b>E</b> Barva zbraní<br>Gun Metal |
| <b>B</b> Černá<br>Black                          | <b>F</b> Červená<br>Red            |
| <b>C</b> Olivová<br>Olive Drab                   | <b>G</b> Zelená<br>Green           |
| <b>D</b> Bílá<br>White                           | <b>H</b> Stříbrná<br>Silver        |

**KPM 0161, 0162**



**JAS-39  
GRIPEN**

JAS-39 Gripen (švédsky gryf) je proudový lehký jednomotorový víceúčelový bojový letoun tzv. kachní koncepce, vyvinutý a vyráběný švédskou společností Saab, který ve výzbroji nahradil starší typy Saab 35 Draken a Saab 37 Viggen. Zkratka JAS znamená Jakt, Attack och Spaning, tj. stíhací, útočný a průzkumný.

Ve zkratce je seřazení písmen podle důležitosti. "J" je hlavní a nejdůležitější, ostatní jsou za toulo schopnosti, tedy Gripen je primárně stíhací letadlo s možností podnikat útočné a průzkumné mise.

JAS 39 Gripen dokáže operovat ze silničních cest, záložních letišť, ve dne i v noci a za špatného počasí. Potřebuje minimum personálu pro provoz a dokáže díky sofistikovaným systémům vzlietnout i přistát bez pozemního navedení na letištní plochu.

Díky vynikajícímu softwarovému vybavení které komunikuje s ostatními letadly a velením má pilot dokonalý přehled o svém okolí a průběhu mise v reálném čase.

V České republice se používá verze JAS-39C, modernizace MS-20 (proběhla v roce 2018), která umožňuje nést mimo jiné nejmodernější výzbroj. Gripen je touto modernizací avionicky a paletou výzbroje na úrovni letadel jako F-16 C Block 52, Eurofighter Typhoon Tranche 1.2 nebo Dassault Rafale.

**TECHNICKÁ DATA/TECHNICAL DATA:**

Posádka/Crew:	1
Motor/Powerplant:	Volvo Aero RM12
Výkon/Power:	54 kN (s přídavným spalováním 80,5 kN)
Rozpětí/Wingspan:	8,4 m
Délka/Length:	14,1 m (14,8 m dvoumístné verze B/D)
Výška/Height:	4,5 m
Nosná plocha/Wing area:	30,0 m <sup>2</sup>
Hmotnost prázdná/Empty weight:	6 800 kg
Hmotnost vzletová/Takeoff weight:	8 500 kg
Dostup/Climb:	15 452 m - 16 500 m
Dolet/Radius:	3 200 km s příd. nádržemi
Max. rychlost/Max. speed:	2 204 km/h/1 400 km/h u hl. moře

Výzbroj/Armament: 1x 27mm Mauser BK 27 rakety a bomby na vnějších závěsnících rockets and bombs on external stores

**POUŽITÉ PODKLADY / REFERENCES USED:**  
Letectví a kosmonautika osobní archiv

The Saab JAS 39 Gripen is a light single-engine multirole fighter aircraft manufactured by the Swedish aerospace company Saab. It was designed to replace the Saab 35 Draken and 37 Viggen in the Swedish Air Force (Flygvapnet). The Gripen has a delta wing and canard configuration with relaxed stability design and fly-by-wire flight controls. It is powered by the Volvo RM12, and has a top speed of Mach 2. Later aircraft are modified for NATO interoperability standards and to undertake air to air refuelling.

In 1979, the Swedish government began development studies for an aircraft capable of fighter, attack and reconnaissance missions to replace the Saab 35 Draken and 37 Viggen. A new design from Saab was selected and developed as the JAS 39, first flying in 1988. Following two crashes during flight development and subsequent alterations to the aircraft's flight control software, the Gripen entered service with the Swedish Air Force in 1996. Upgraded variants, featuring more advanced avionics and adaptations for longer mission times, began entering service in 2003.

To market the aircraft internationally, Saab formed partnerships and collaborative efforts with overseas aerospace companies. One example of such efforts was Gripen International, a joint partnership between Saab and BAE Systems formed in 2001.

**REALIZAČNÍ TÝM / REALISATION TEAM:**

Předlohový model:	ITALERI
Master model:	ITALERI
Formy a výroba:	ITALERI
Moulds and production:	ITALERI
Titulní kresba:	Zdeněk Macháček
Boxart:	JardaŠ
Návod:	JardaŠ
Instructions:	Jan Polc
Grafika a návrh obtisků:	Jan Polc
Graphic design, decals:	Jan Polc
Tisk obtisků:	KP - KovoZávody Prostějov
Decal printer:	KP - KovoZávody Prostějov
Konzultanti:	Slavomir Goldemund
Consultants:	Miroslav Balous
	Václav Šorel
	Jaroslav Velc
	Michal Ovčáčík
	Petr Šafra
	Pavel Šipka

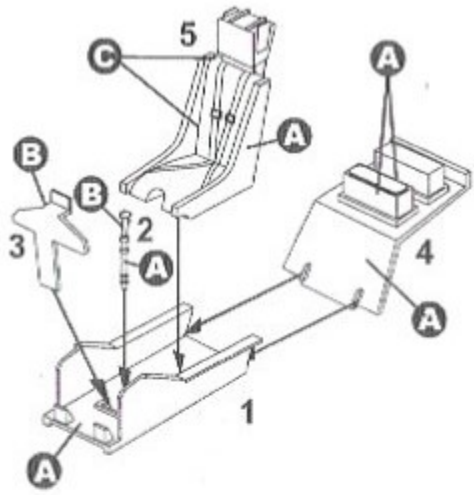
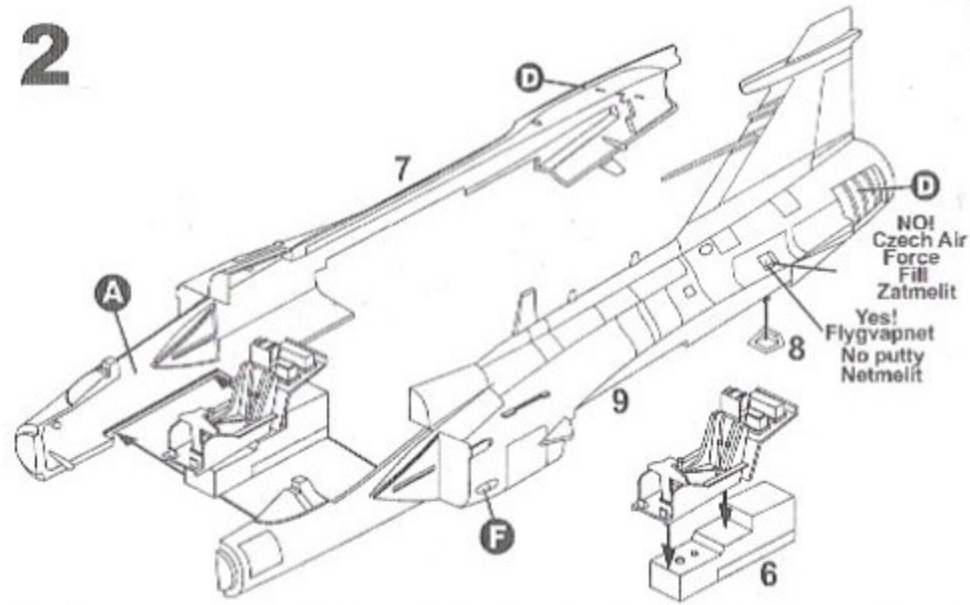
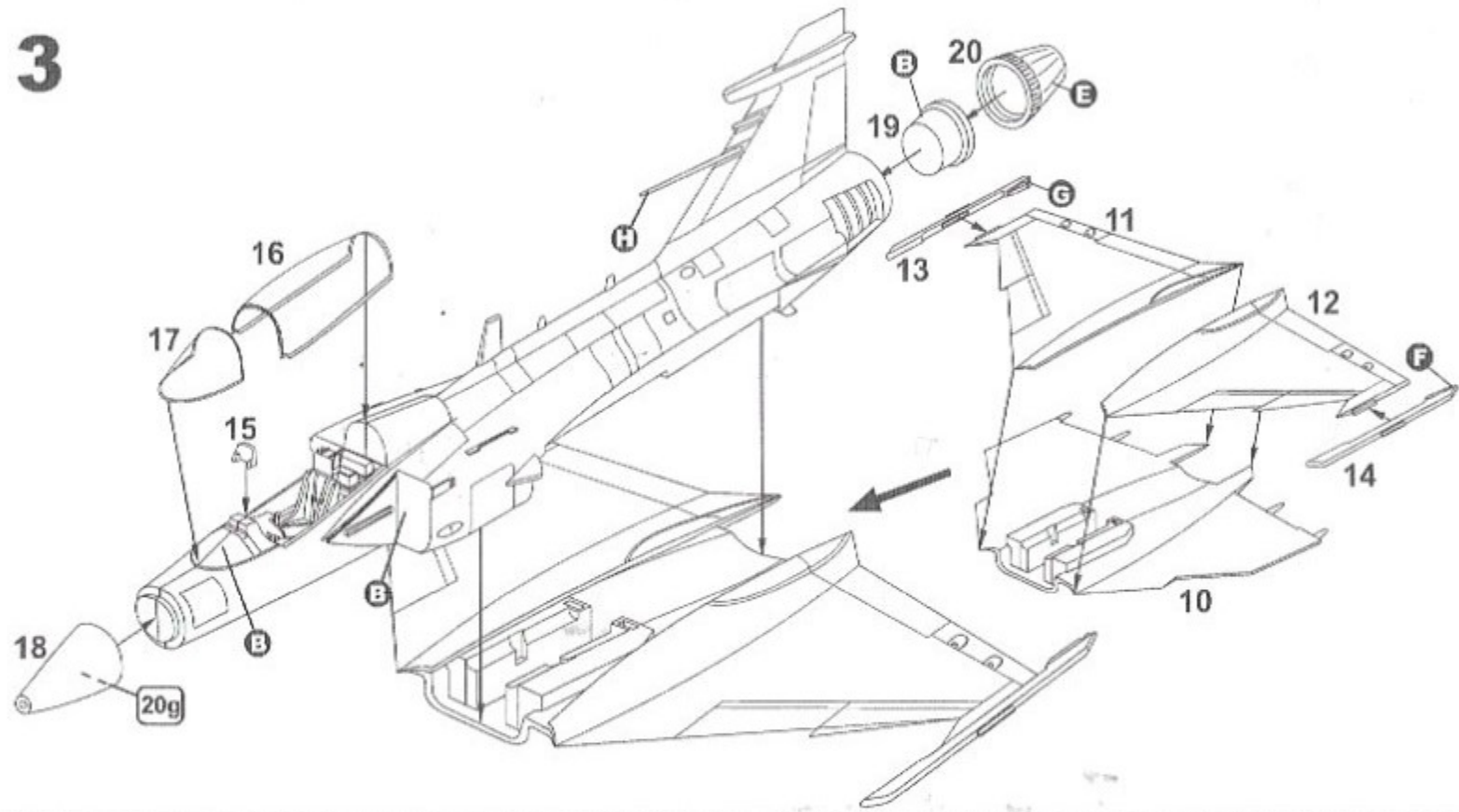
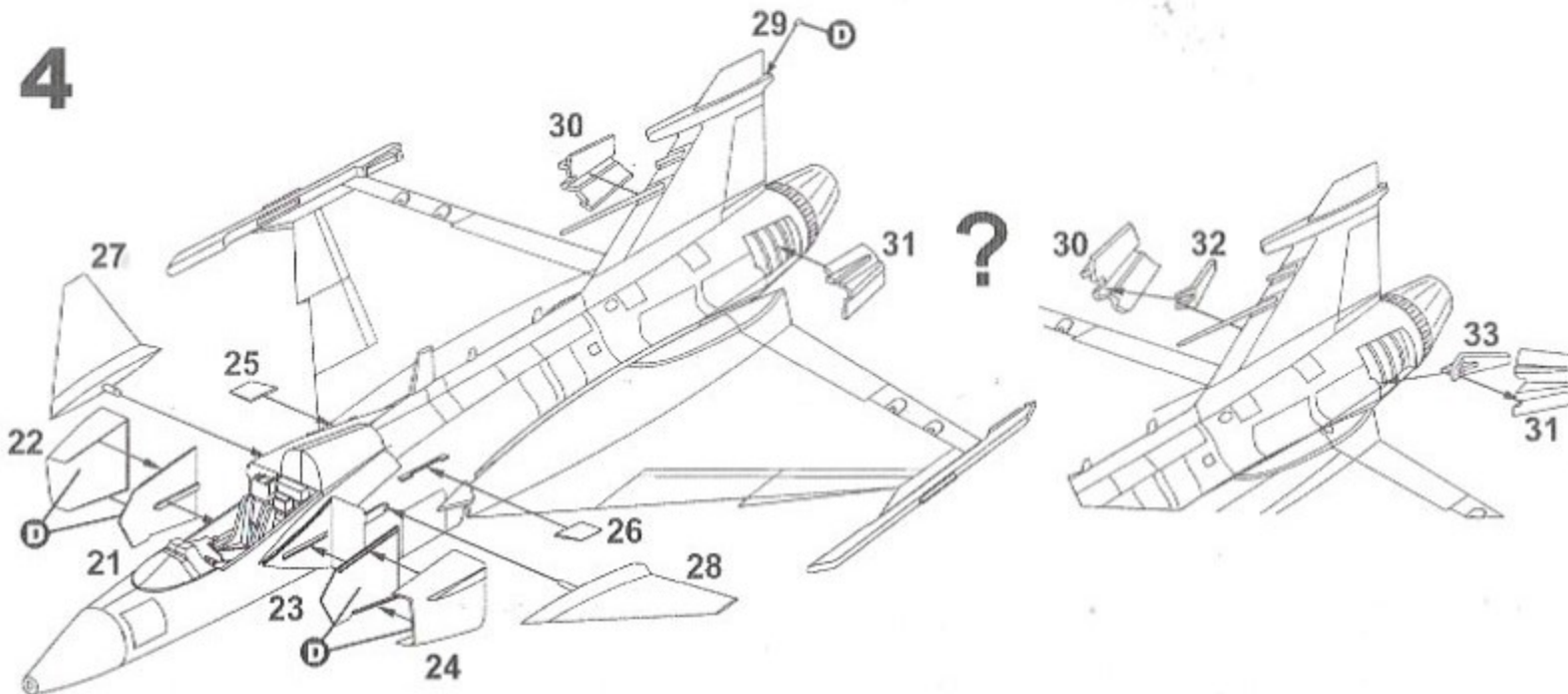
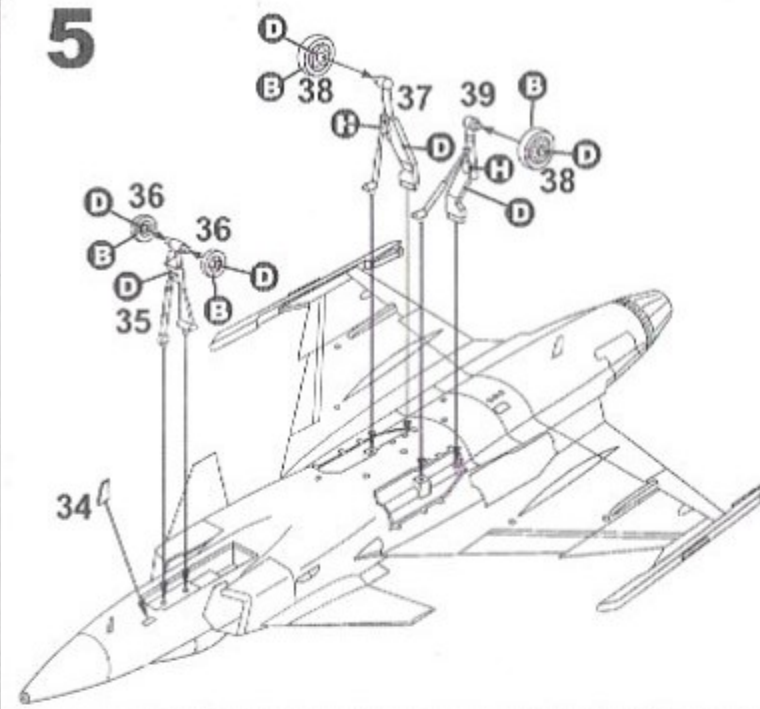
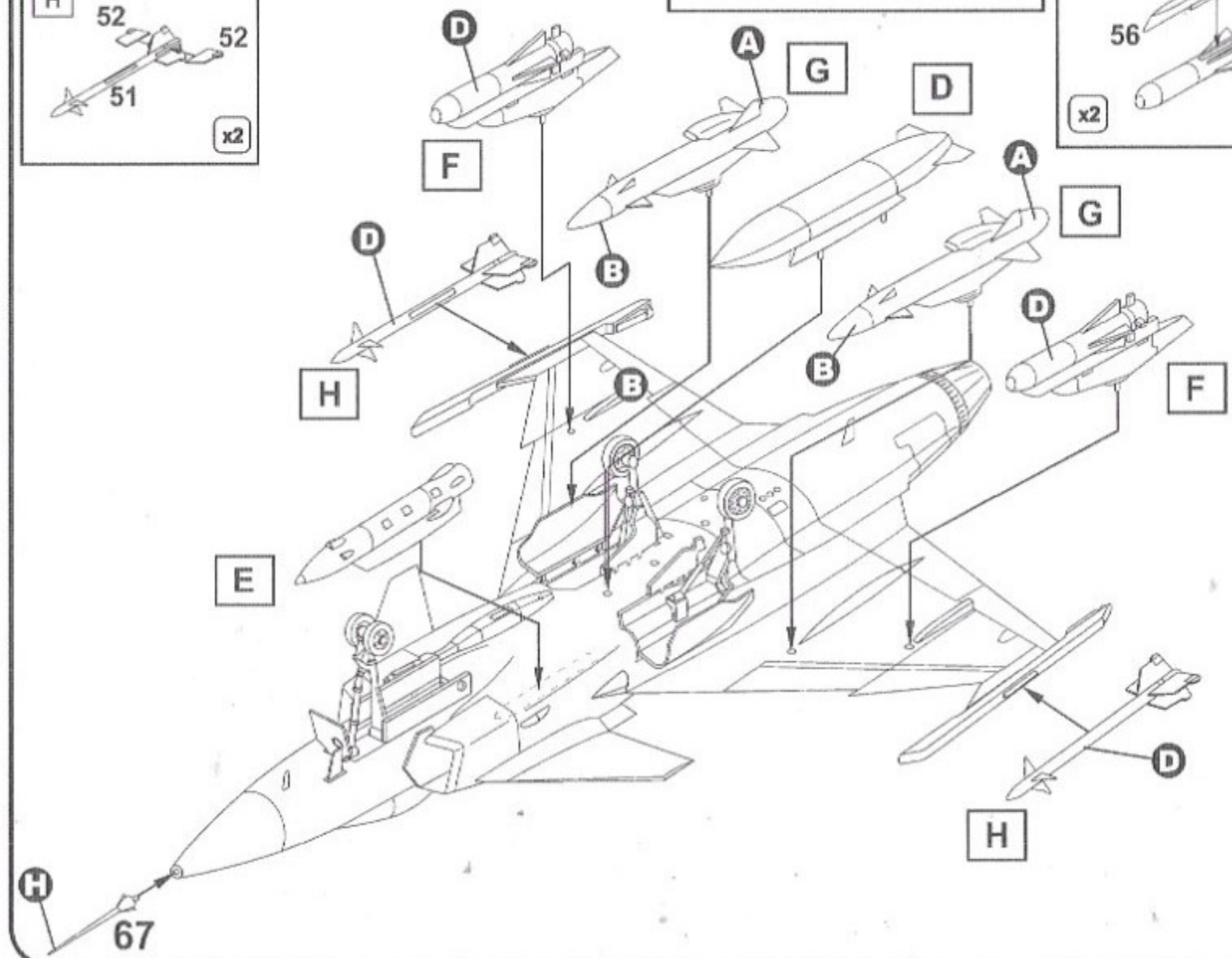
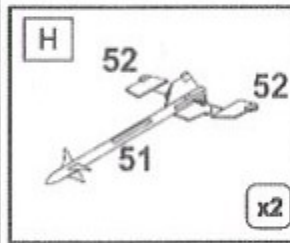
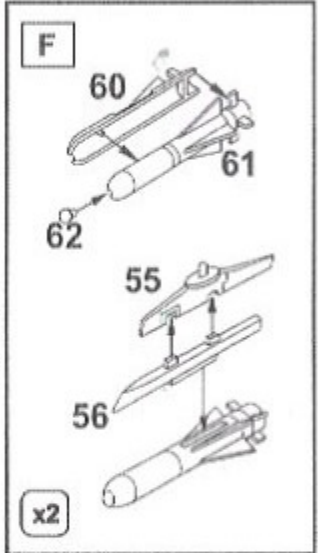
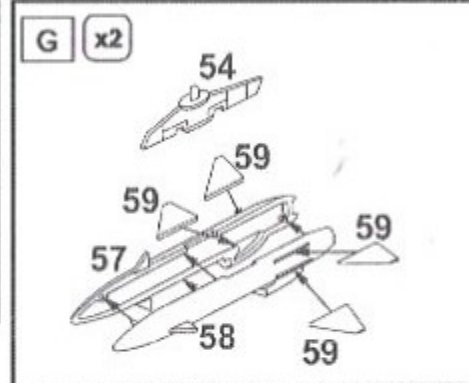
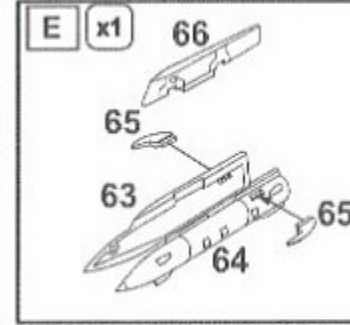
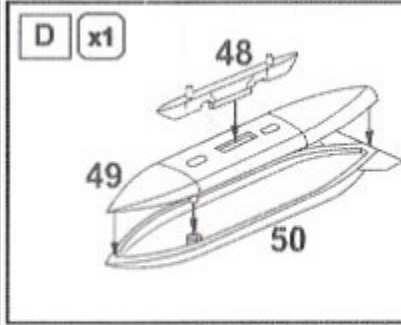
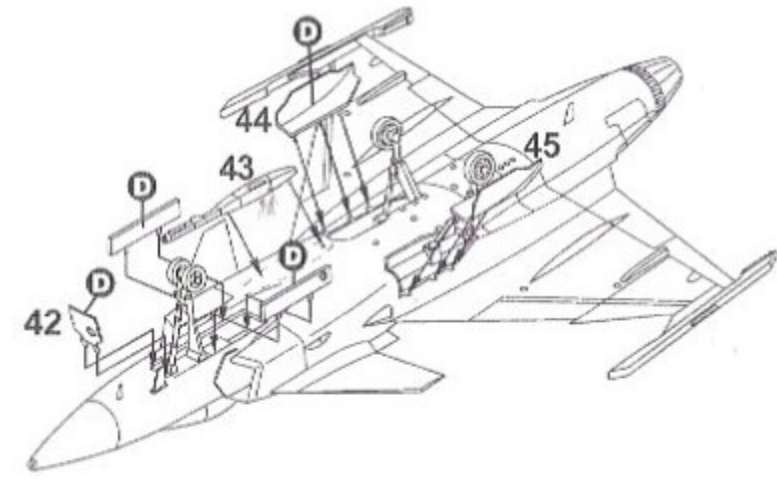

Používejte pouze vhodné nářadí, lepidlo a barvy. Během práce nejezte a nepijte.  
POZOR - obsahuje malé součásti, které mohou mít ostré hrany. Není vhodné pro děti.  
Use proper tools, glue and paints. Do not eat and drink during the work.  
WARNING - contains small parts with possible sharp edges. Not suitable for children.

**1****2****3****4****5****6****7**

# Zbarvení & Označení Colours & Markings

**JAS 39C Gripen, 9245, letectvo AČR, pilot kpt. Ivo Kardoš, základna Čáslav.**  
*JAS-39C Gripen, 9245, flown by Cpt. Ivo Kardoš, Czech Air Force, Caslav AB.*

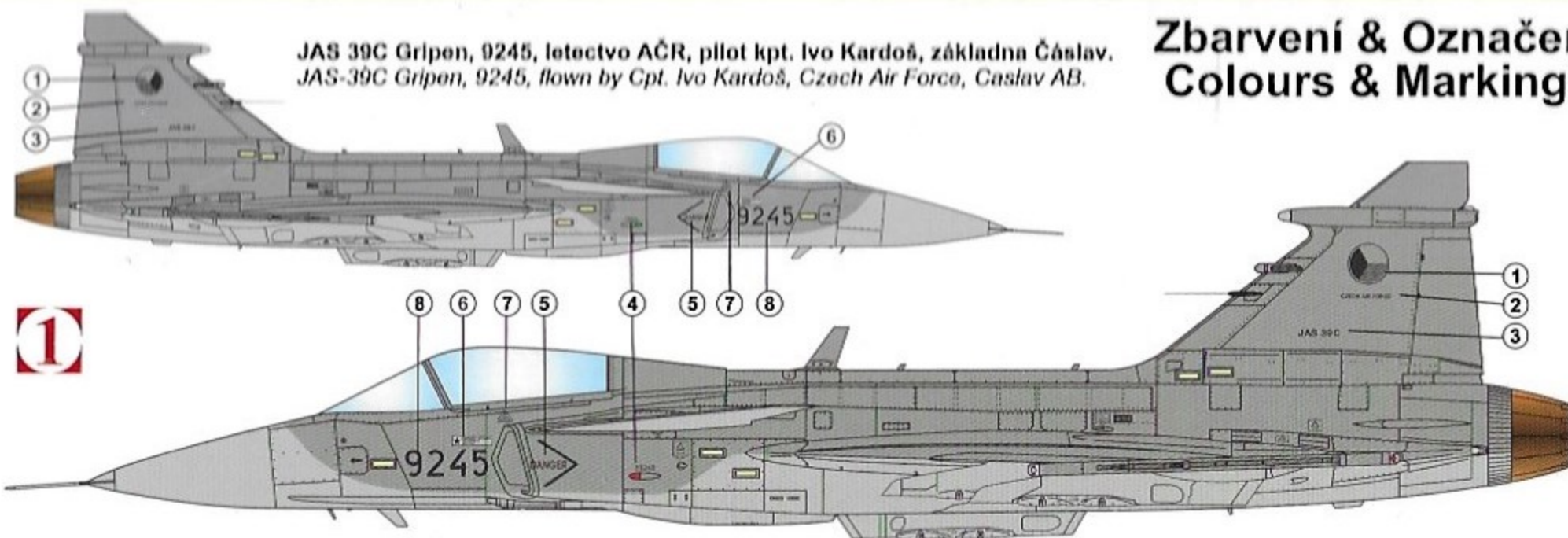

**1**

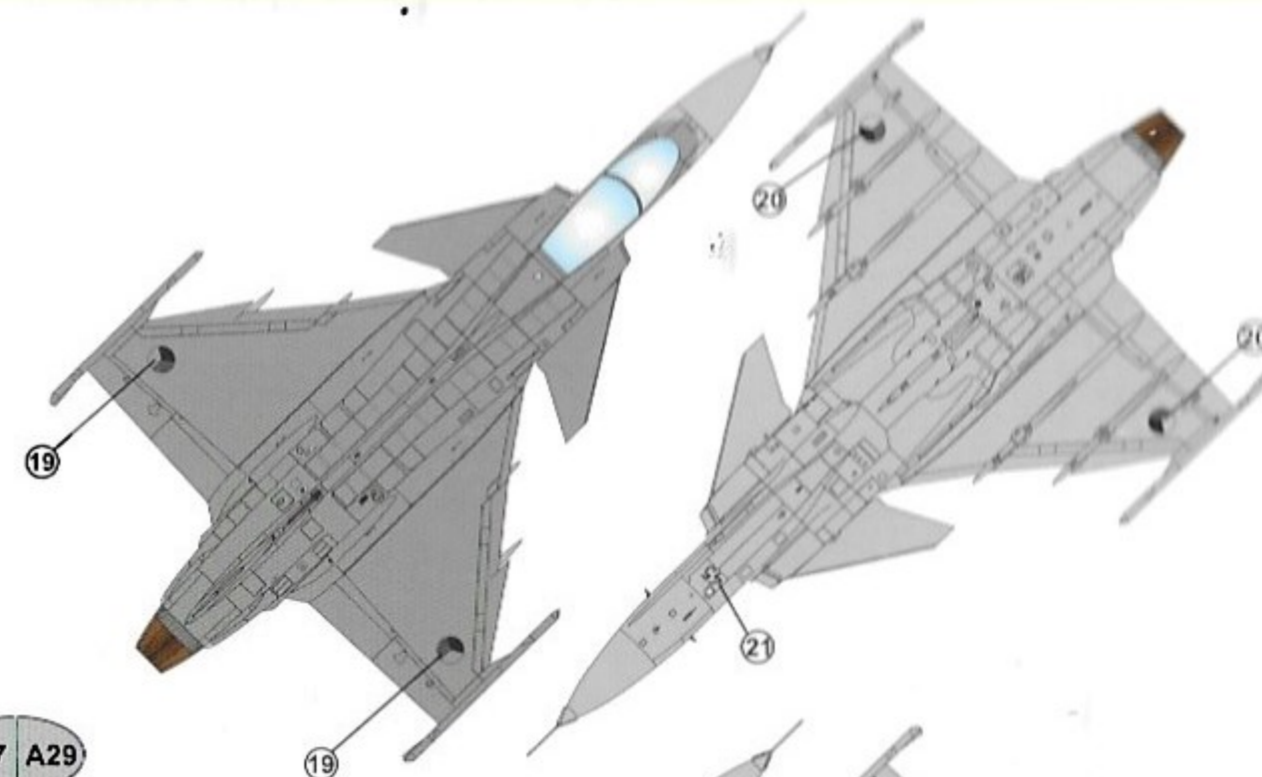

**JAS 39C Gripen, 70105, thajské vojenské letectvo, základna Chiang Mai, Thajsko, 2012.**  
*JAS-39C Gripen, 70105, Royal Thai Air Force, Chiang Mai AB, Thailand, 2012.*



**2**

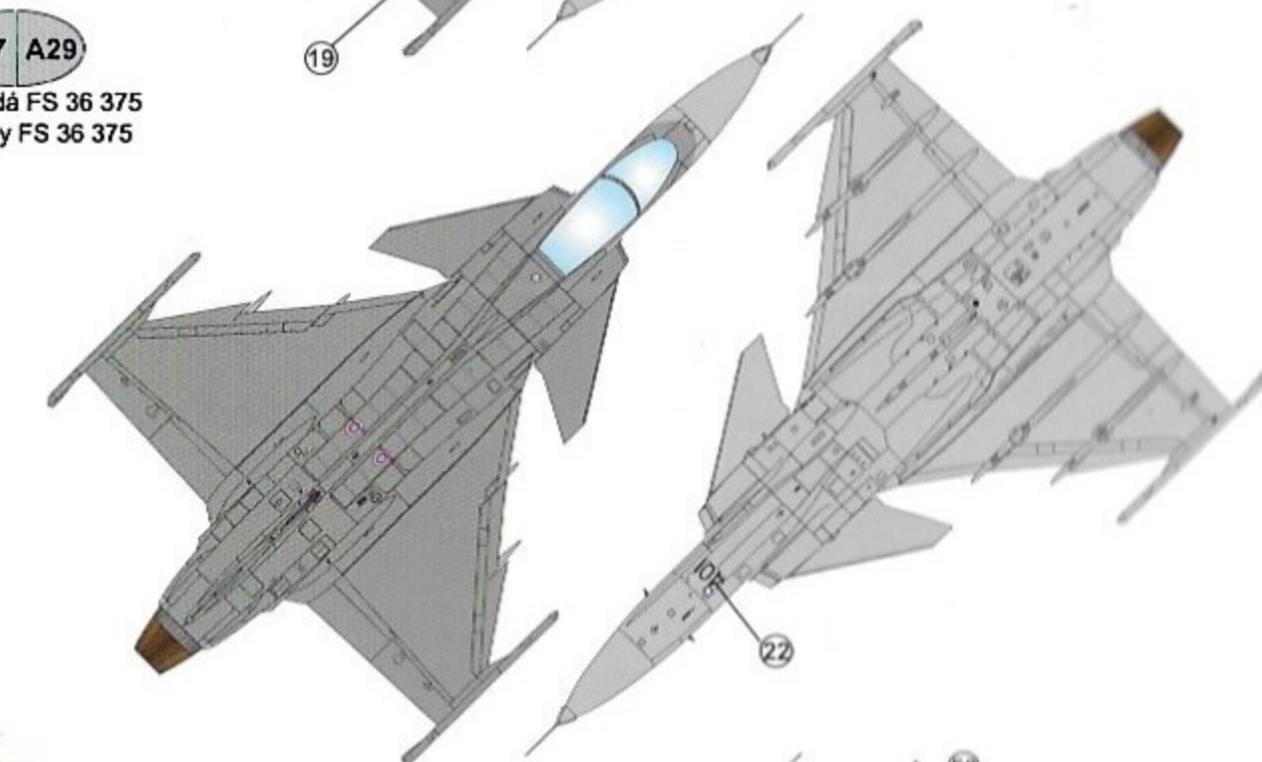

**128 A30**

Střední šedá FS 36 320  
Mid Grey FS 36 320

**127 A29**

Světlá šedá FS 36 375  
Light Grey FS 36 375

**JAS 39C Gripen, 30, 59. taktické stíhací křídlo, 1. perut' „Puma”, maďarské vojenské letectvo, základna Kecskemét, Maďarsko.**  
*JAS-39C Gripen, 30, 59th TFW, 1st Squadron „Puma”, Hungarian Air Force, Kecskemét AB, Hungary.*

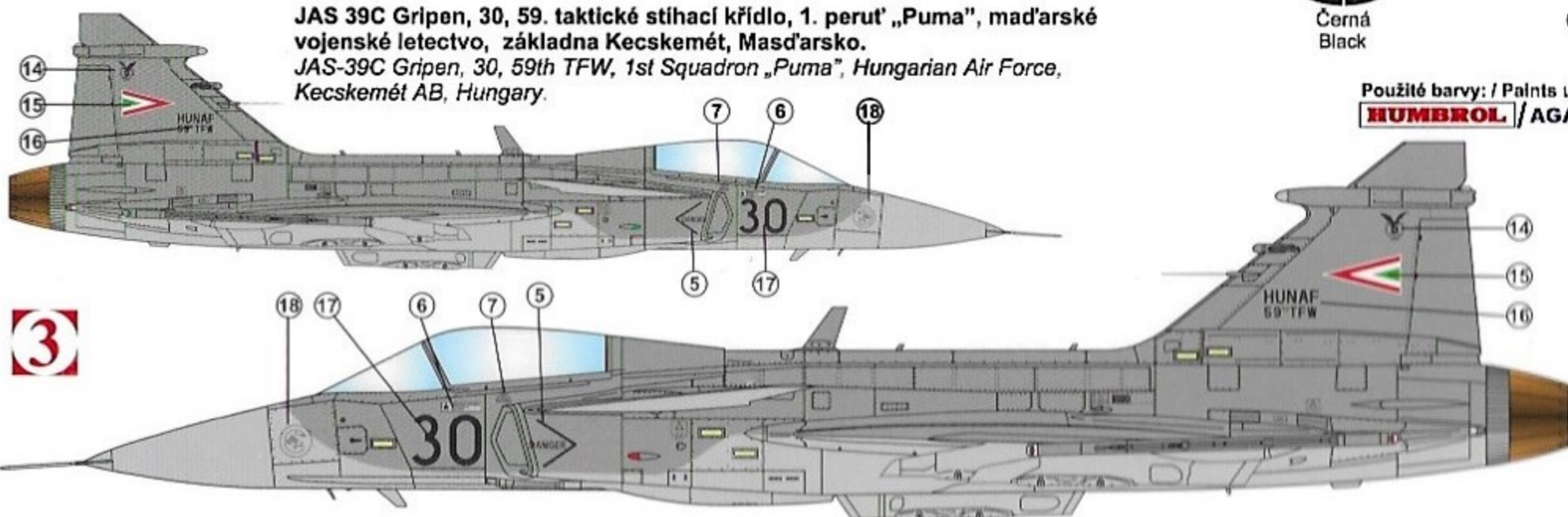

**3**

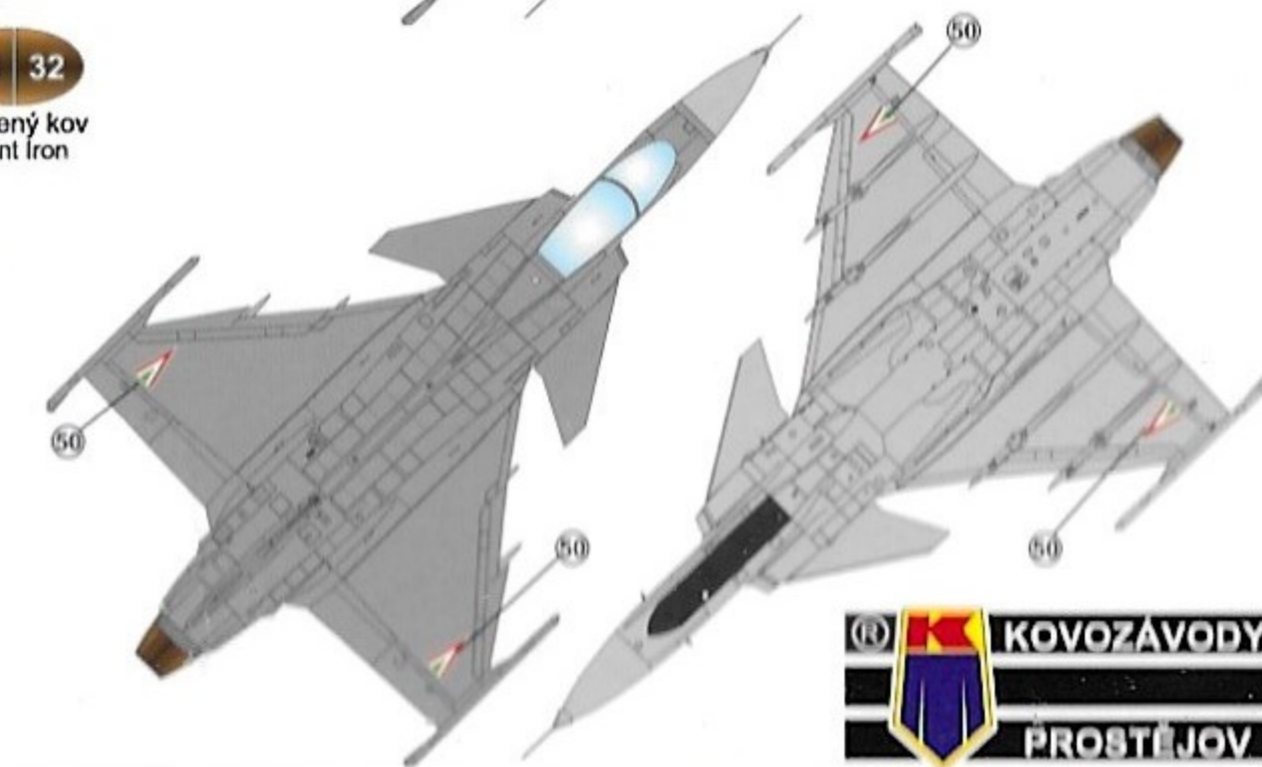

**33 07**

Černá  
Black

**53 32**

Opálený kov  
Burnt Iron

Použité barvy: / Paints used:  
**HUMBROL / AGAMA**