

# KPM 0161, 0162

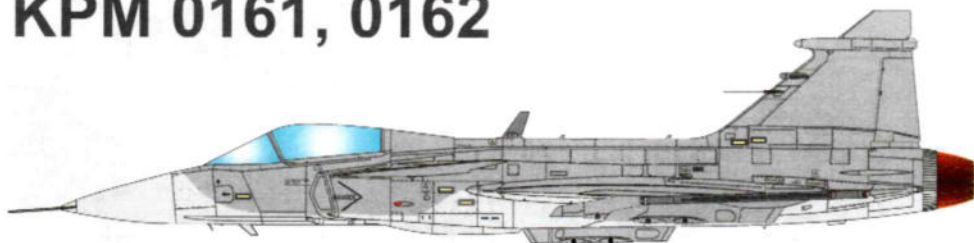

## JAS-39 GRIPEN

JAS-39 Gripen (švédský gryf) je proudový lehký jednomotorový víceúčelový bojový letoun tzv. kachní koncepce, vyvinutý a vyráběný švédskou společností Saab, který ve výzbroji nahradil starší typy Saab 35 Draken a Saab 37 Viggen. Zkratka JAS znamená Jakt, Attack och Spaning, tj. stíhači, útočný a průzkumný.

Ve zkratce je seřazen písmen podle důležitosti, "J" je hlavní a nejdůležitější, ostatní jsou za touto schopností, tedy Gripen je primárně stíhači letadlo s možností podnikat útočné a průzkumné mise.

JAS 39 Gripen dokáže operovat ze silničních cest, záložních letišť, ve dne i v noci a za špatného počasí. Potřebuje minimum personálu pro provoz a dokáže díky sofistikovaným systémům vzletnout i přistát bez pozemního navedení na letištní plochu.

Díky vynikajícímu softwarovému vybavení které komunikuje s ostatními letadly a veletím má pilot dokonaly přehled o svém okolí a průběhu mise v reálném čase.

V České republice se používá verze JAS-39C, modernizace MS-20 (proběhla v roce 2018), která umožňuje nést mimo jiné nejmodernější výzbroj. Gripen je touto modernizací avionicky a paletou výzbroje na úrovni letadel jako F-16 C Block 52, Eurofighter Typhoon Tranche 1,2 nebo Dassault Rafale.

### TECHNICKÁ DATA/TECHNICAL DATA:

Posádka/Crew:	1
Motor/Powerplant:	Volvo Aero RM12
Výkon/Power:	54 kN (s přidavným spalováním 80,5 kN)
Rozpětí/Wingspan:	8,4 m
Délka/Length:	14,1 m (14,8 m dvoumístné verze B/D)
Výška/Height:	4,5 m
Nosná plocha/Wing area:	30,0 m <sup>2</sup>
Hmotnost prázdná/Empty weight:	6 800 kg
Hmotnost vzletová/Takeoff weight:	8 500 kg
Dostup/Climb:	15 452 m - 16 500 m
Dolet/Radius:	3 200 km s příd. nádržemi
Max. rychlost/Max. speed:	2 204 km/h/1 400 km/h u hl. moře

Výzbroj/Armament:	1x 27mm Mauser BK 27 rakety a bomby na vnějších závěsnicích rockets and bombs on external stores
-------------------	--

### POUŽITÉ PODKLADY / REFERENCES USED:

Lectví a kosmonautika  
osobní archiv

The Saab JAS 39 Gripen is a light single-engine multirole fighter aircraft manufactured by the Swedish aerospace company Saab. It was designed to replace the Saab 35 Draken and 37 Viggen in the Swedish Air Force (Flygvapnet). The Gripen has a delta wing and canard configuration with relaxed stability design and fly-by-wire flight controls. It is powered by the Volvo RM12, and has a top speed of Mach 2. Later aircraft are modified for NATO interoperability standards and to undertake air to air refuelling.

In 1979, the Swedish government began development studies for an aircraft capable of fighter, attack and reconnaissance missions to replace the Saab 35 Draken and 37 Viggen. A new design from Saab was selected and developed as the JAS 39, first flying in 1988. Following two crashes during flight development and subsequent alterations to the aircraft's flight control software, the Gripen entered service with the Swedish Air Force in 1996. Upgraded variants, featuring more advanced avionics and adaptations for longer mission times, began entering service in 2003.

To market the aircraft internationally, Saab formed partnerships and collaborative efforts with overseas aerospace companies. One example of such efforts was Gripen International, a joint partnership between Saab and BAE Systems formed in 2001.

### REALIZAČNÍ TÝM / REALISATION TEAM:

Předlohový model:	
Master model:	ITALERI
Formy a výroba:	
Moulds and production:	ITALERI
Titulní kresba:	Zdeněk Macháček
Boxart:	
Návod:	JardaŠ
Instructions:	
Grafika a návrh obtisků:	
Graphic design, decals:	Jan Polc
Tisk obtisků:	
Decal printer:	KP - KovoZávody Prostějov
Konzultanti:	
Consultants:	Slavomír Goldemund Miroslav Balous Václav Šorel Jaroslav Velc Michal Ovcáčík Petr Šafra Pavel Šípka



VOLITELNÉ  
OPTIONAL



VYVRTAT  
DRILL HOLE



TMEL  
PUTTY



ODSTRANIT  
REMOVE

Používejte pouze vhodné nářadí, lepidlo a barvy. Během práce nejezte a nepijte.  
POZOR - obsahuje malé součásti, které mohou mít ostré hrany. Není vhodné pro děti.

Use proper tools, glue and paints. Do not eat and drink during the work.  
WARNING - contains small parts with possible sharp edges. Not suitable for children.



5

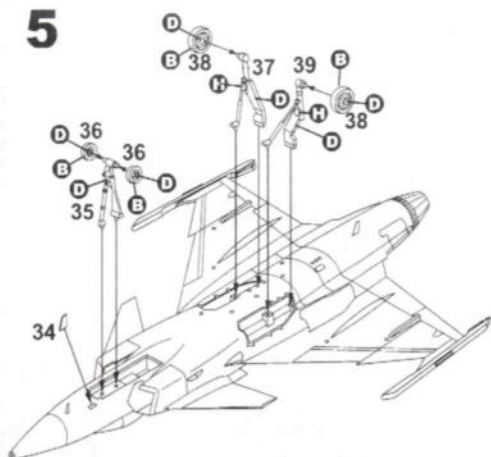

6

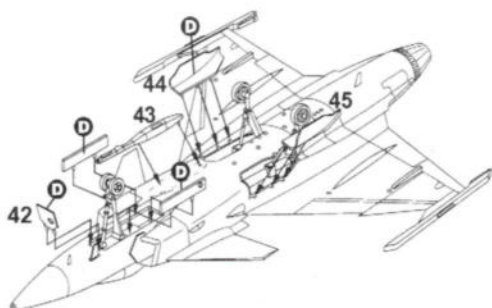

D x1

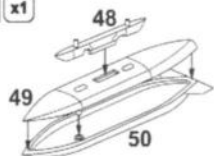

E x1

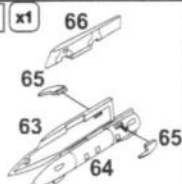

G x2

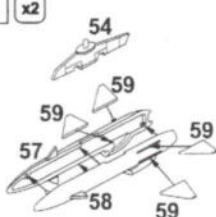

F

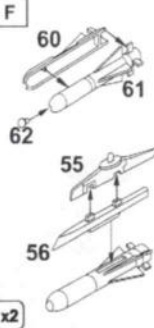

H

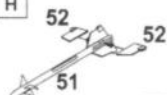

x2

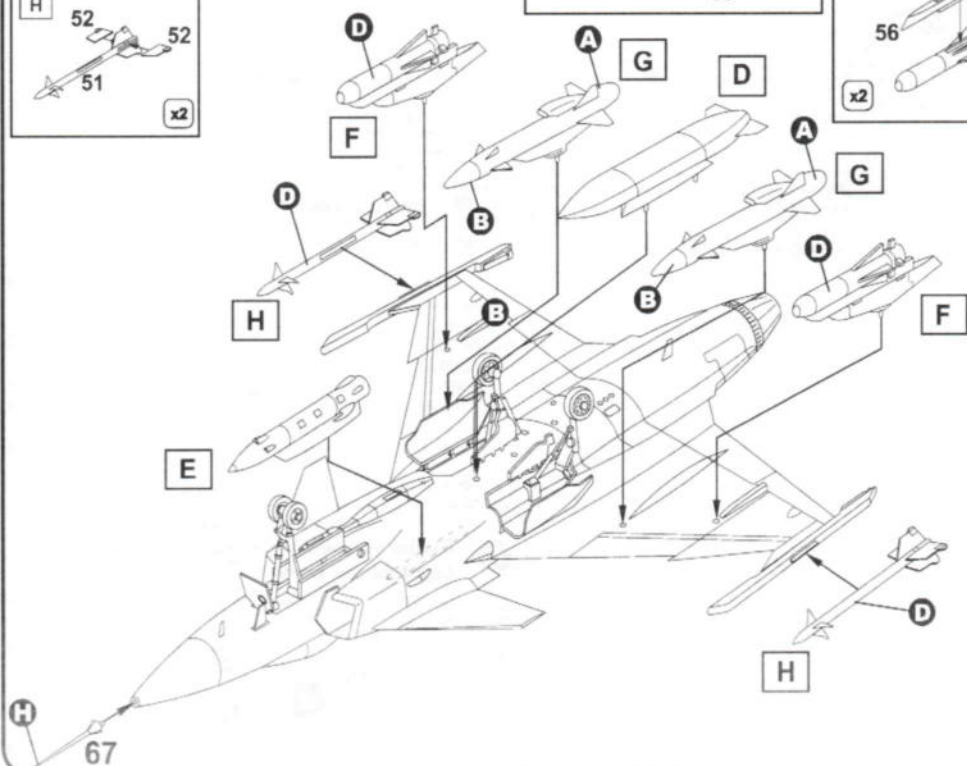

7

## Plastikové díly - Plastic parts

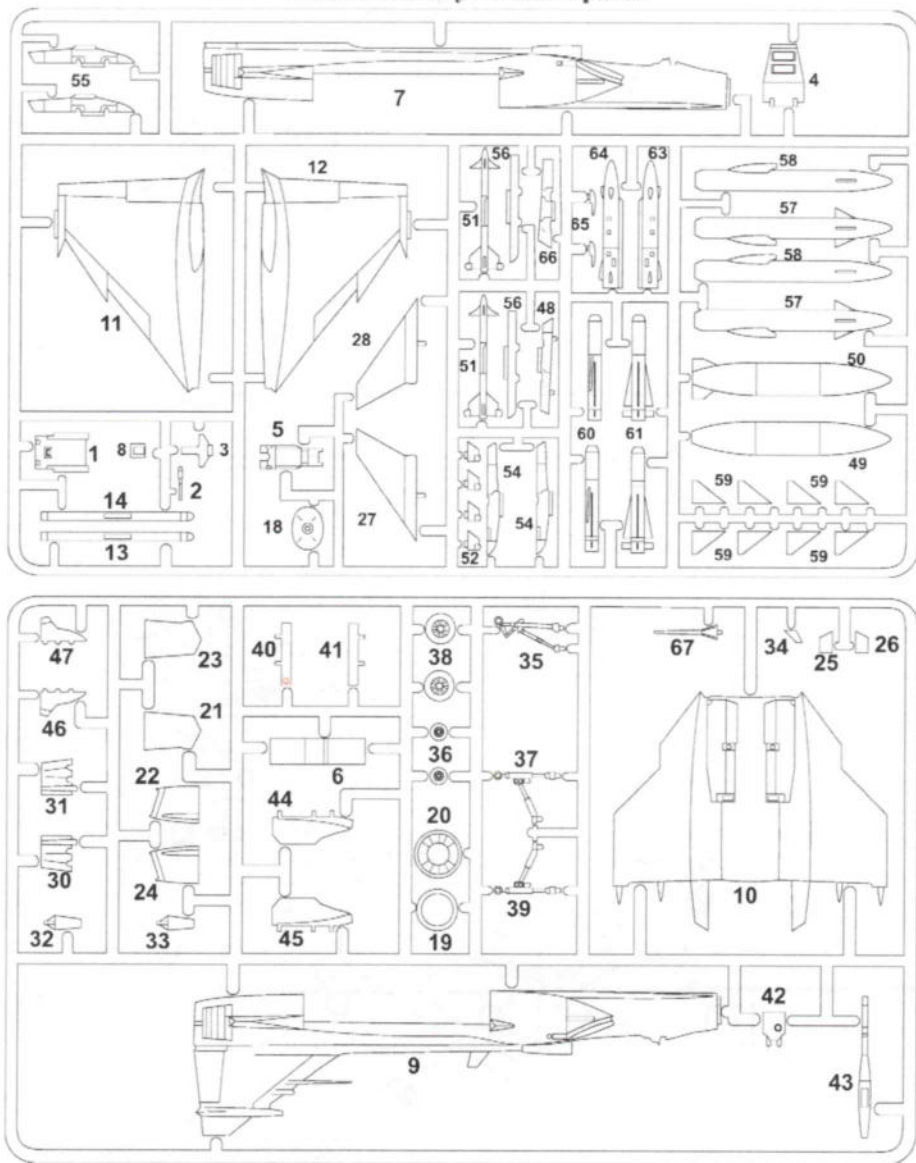

Průhledné díly  
Clear parts

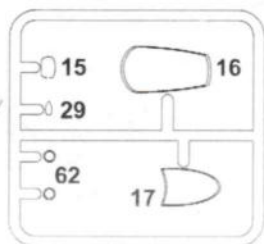

### Barvy - Colours

- |  |                                    |
|--|------------------------------------|
| <b>A</b> Světlá stínová šedá<br>Light Ghost Grey | <b>E</b> Barva zbraní<br>Gun Metal |
| <b>B</b> Černá<br>Black                          | <b>F</b> Červená<br>Red            |
| <b>C</b> Olivová<br>Olive Drab                   | <b>G</b> Zelená<br>Green           |
| <b>D</b> Bílá<br>White                           | <b>H</b> Stříbrná<br>Silver        |



# Zbarvení & Označení Colours & Markings

**JAS 39 Gripen, 2, prototyp zachovaný v muzeu švédského letectva v Linköpingu.**  
*JAS-39 Gripen, 2, prototype aircraft preserved in Swedish AF museum in Linköping.*

**1**

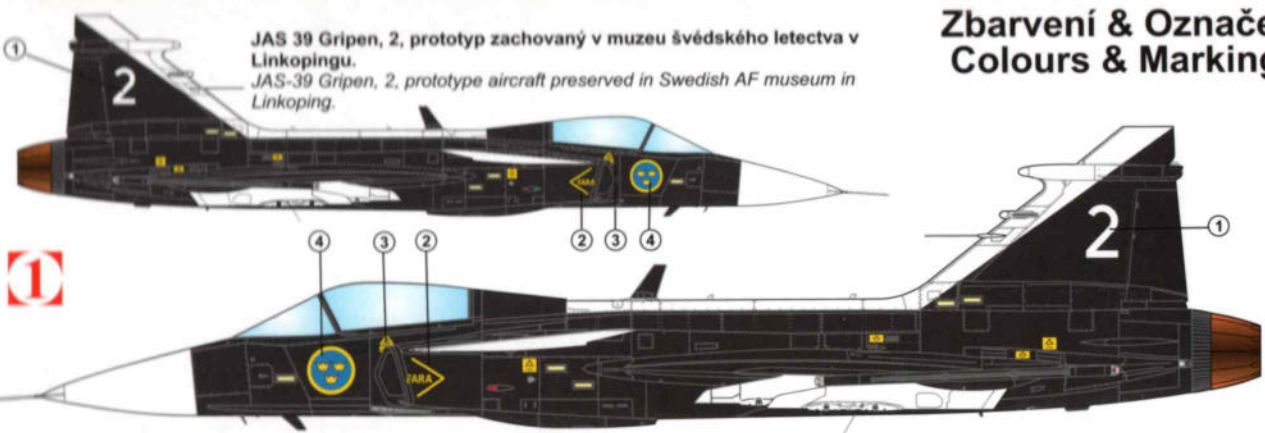

**JAS 39A Gripen, 21, stíhací křídlo F 7, švédské vojenské letectvo, základna Satenas.**  
*JAS-39A Gripen, 21, Fighter Wing F 7, Swedish Air Force, Satenas AB.*

**2**

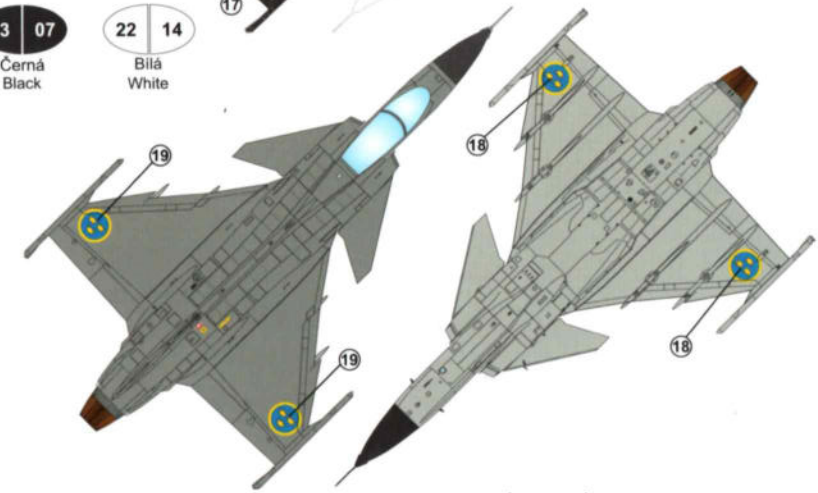
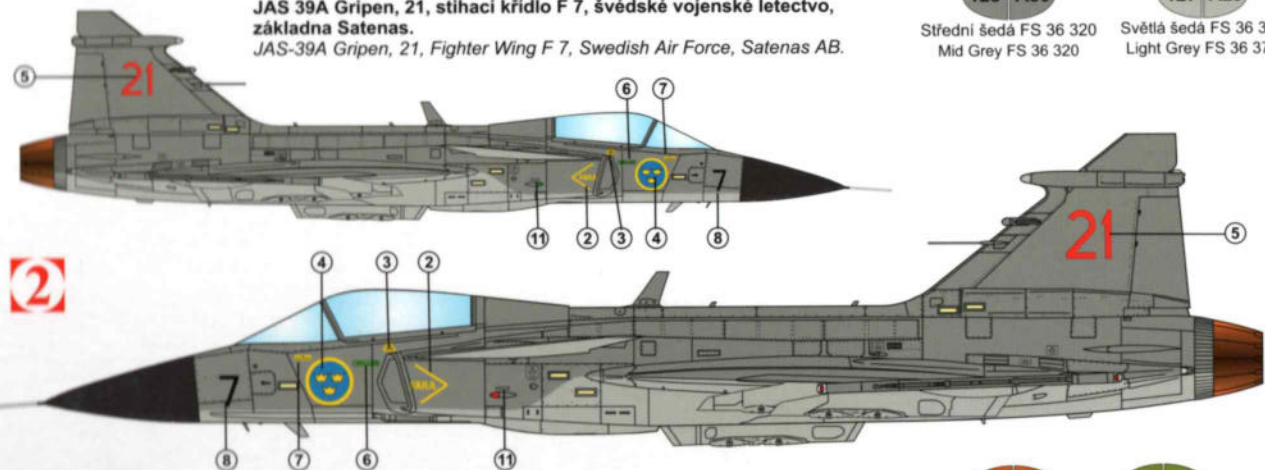

- 128 A30  
Střední šedá FS 36 320  
Mid Grey FS 36 320
- 127 A29  
Světlá šedá FS 36 375  
Light Grey FS 36 375
- 33 07  
Černá  
Black
- 22 14  
Bílá  
White

**JAS 39A Gripen, 131, stíhací křídlo F 7, švédské vojenské letectvo, základna Satenas, 2015.**  
*JAS-39A Gripen, 131, Fighter Wing F 7, Swedish Air Force, Satenas AB, 2015.*

**3**

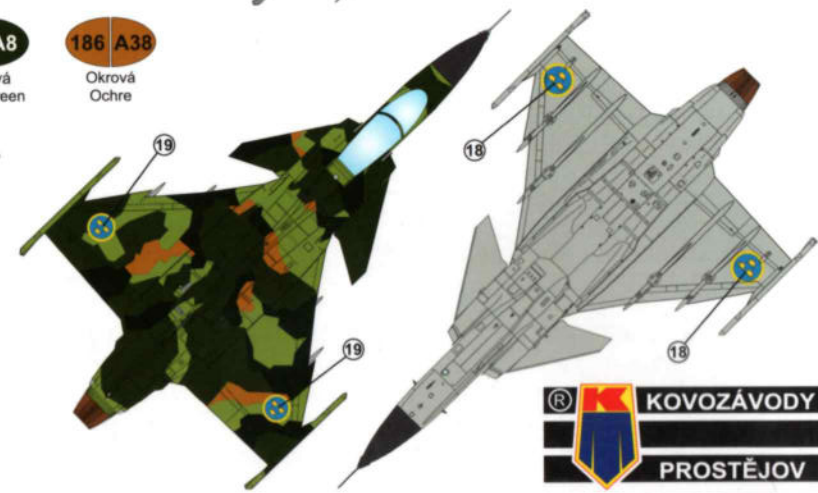
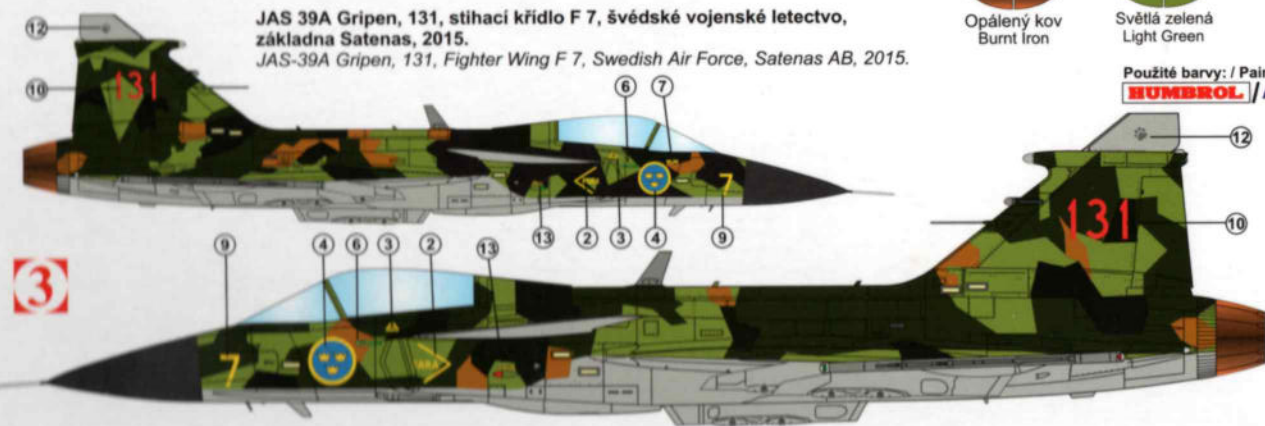

- 53 32  
Opálený kov  
Burnt Iron
- 120 Iz2  
Světlá zelená  
Light Green
- 117 A8  
Olivová  
Olive Green
- 186 A38  
Okrová  
Ochre

Použité barvy: / Paints used:  
**HUMBROL / AGAMA**