

MENG

ISRAEL MAIN BATTLE TANK MERKAVA Mk.3D LATE LIC

以色列梅卡瓦Mk.3D主战坦克后期低强度战争型



SL.DIV0 15



Desert Eagle
PUBLISHING

1/35
SCALE



A Parts ×2

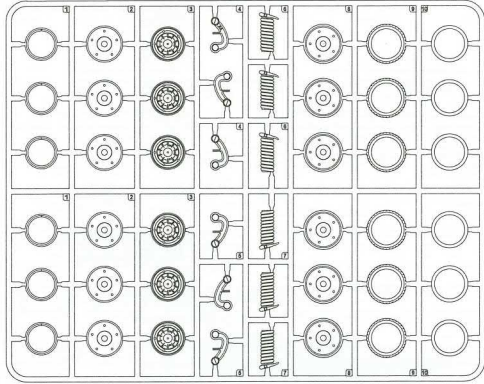

C Parts

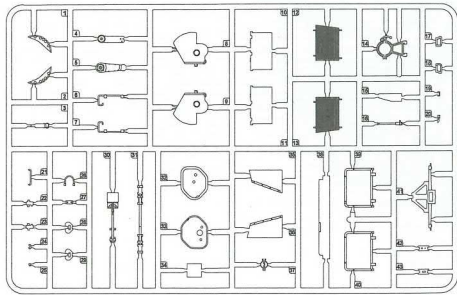

G Parts

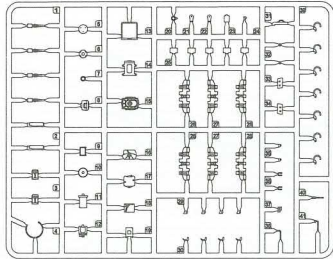

B Parts ×2

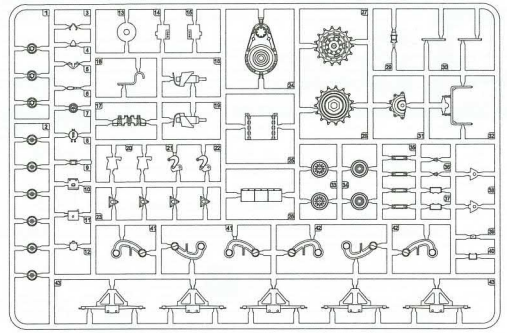

D Parts

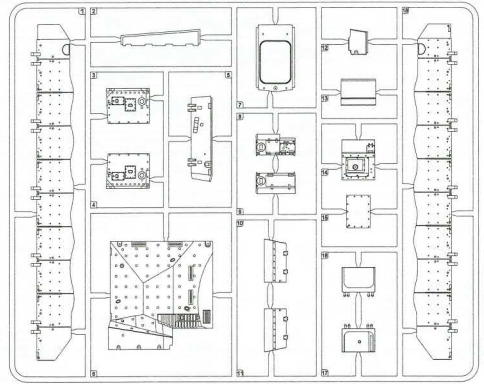

E Parts

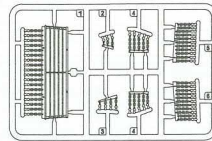

J Parts

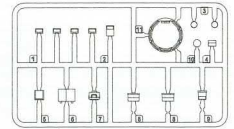

颜色对照表
Color reference
カラー対照表
Таблица цветов

亚光黑	Matt Black	つや消しブラック	Матовый черный	MC-001	
亚光白	Matt White	つや消しホワイト	Матовый белый	MC-002	
透明红	Transparent Red	透明レッド	Красный, прозрачный	MC-101	
透明蓝	Transparent Blue	透明ブルー	Синий, прозрачный	MC-102	
橡胶黑	Rubber Black	ラバーブラック	Цвет черной резины	MC-202	
橄榄绿	Olive Green	オリーブグリーン	Зелено-оливковый	MC-203	
卡其	Khaki	カーキ	Хаки	MC-206	
西奈灰	Sinai Grey	シナイグレー	Синайский серый	MC-207	
光泽红	Gloss Red	グロスレッド	Глянцевый красный	MC-403	
银	Silver	シルバー	Серебристый	MC-502	
黑铁	Steel	スチール	Стальной	MC-508	

MENG



L Parts

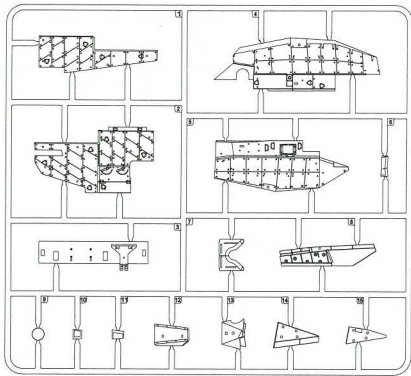

胶套
Poly cap
ポリキャップ
Эластичная втулка

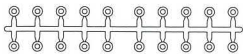

水貼
Decal
スライドマーク
Декаль

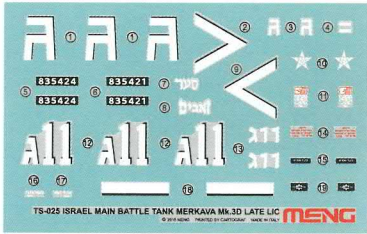

炮塔下部
Turret Bottom
砲塔下部
Нижняя часть башни

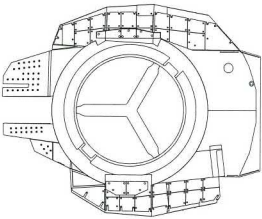

蚀刻片
PE sheet
エッチング
Фототравление

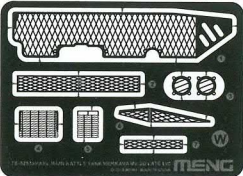

车体下部
Lower hull
車体下部
Нижняя часть корпуса

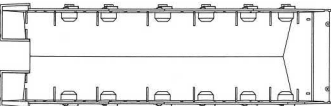

F Parts

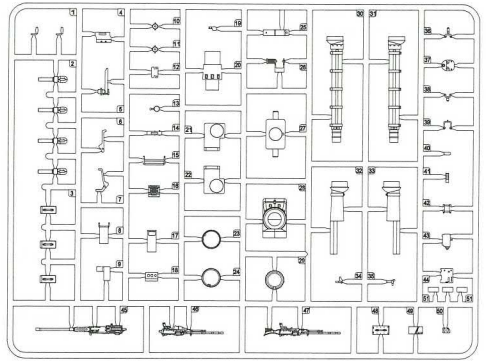

H Parts

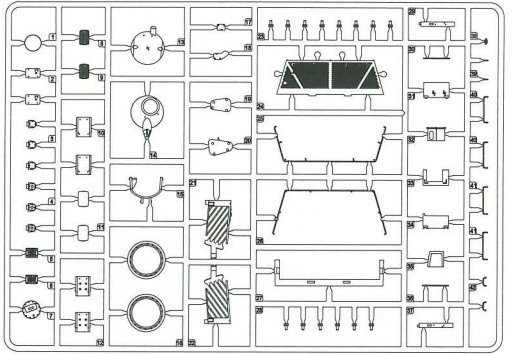

M Parts

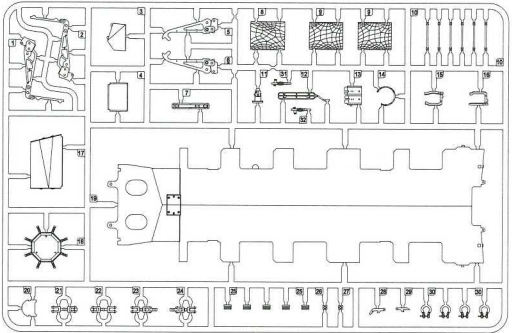

诱导轮 ×2
Idler wheel
アイドラーホイール
Направляющее колесо



履带 ×220
Track
キャタピラ
Трак



缆绳
Cable
ロープ糸
Трос



炮塔上部
Turret top
砲塔上部
Верхняя часть башни

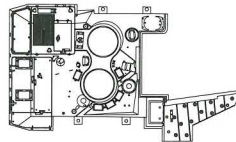

铜丝
Brass wire
銅線
Медная проволока

车体上部
Upper hull
車体上部
Верхняя часть корпуса

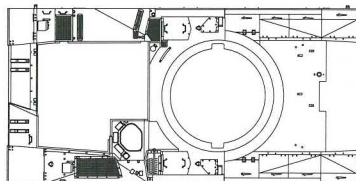

轮组组装 Wheel assembly ホイールの組み立て Сборка катков

A 全钢样式
All-steel type
鋼製仕様
Цельнометаллический
каток

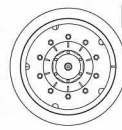

B 挂胶样式
Rubber type
ゴム付き仕様
Каток с резиновым
бандажом

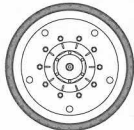

- ⚠ 制作前参阅步骤6, 选择一种组装例再制作此步骤。
- ⚠ Please refer to step 6 and select one option for assembly before starting this step.
- ⚠ 作る前に、ステップ6を御覧ください。組立例を選択してから、ステップ1を製作してください。
- ⚠ Перед сборкой изучите п.6, и выберите вариант сборки катков.

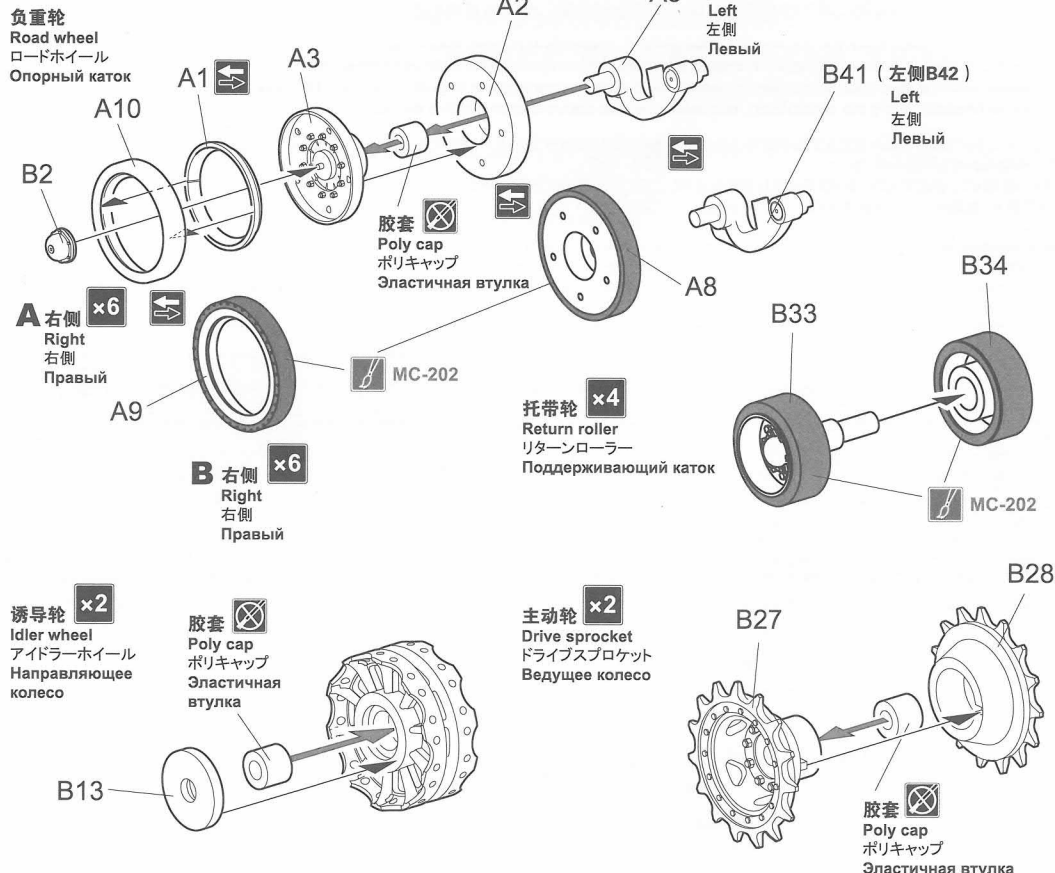

此图标所指示的零件不涂胶水。
No cement.
指示の部品は接着しません。
Без клея.

此图标所指示的零件选择制作。
Optional part.
指示の部品は選んで製作します。
Вариант сборки.

此图标所指示的部件须制作n组。
Make n sets.
n個作ります。
Собрать n наборов.

行走部件组装 Running gear assembly 走行部品の組み立て Сборка ходовой части

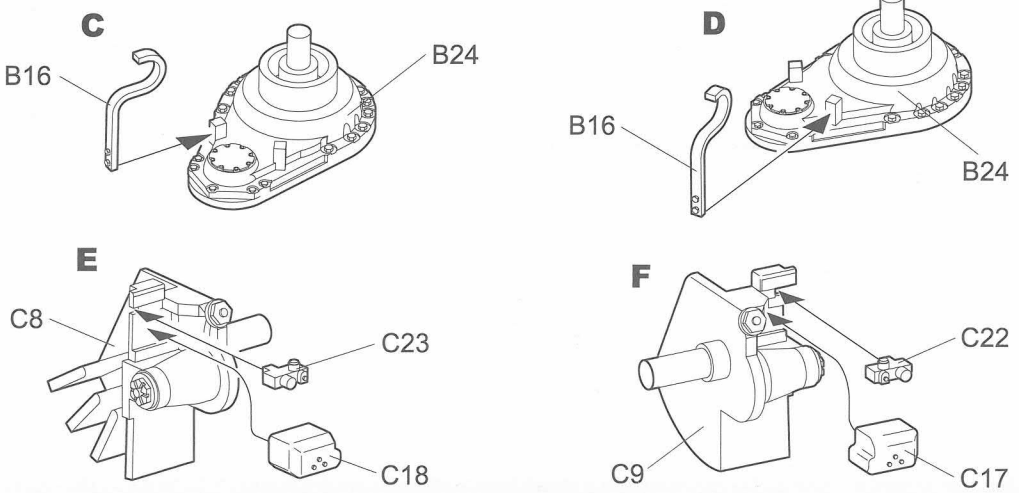

3

MENG

底盘部件组合1

Attaching chassis parts 1

シャーシ部品の取り付け1

Установка деталей шасси, этап 1

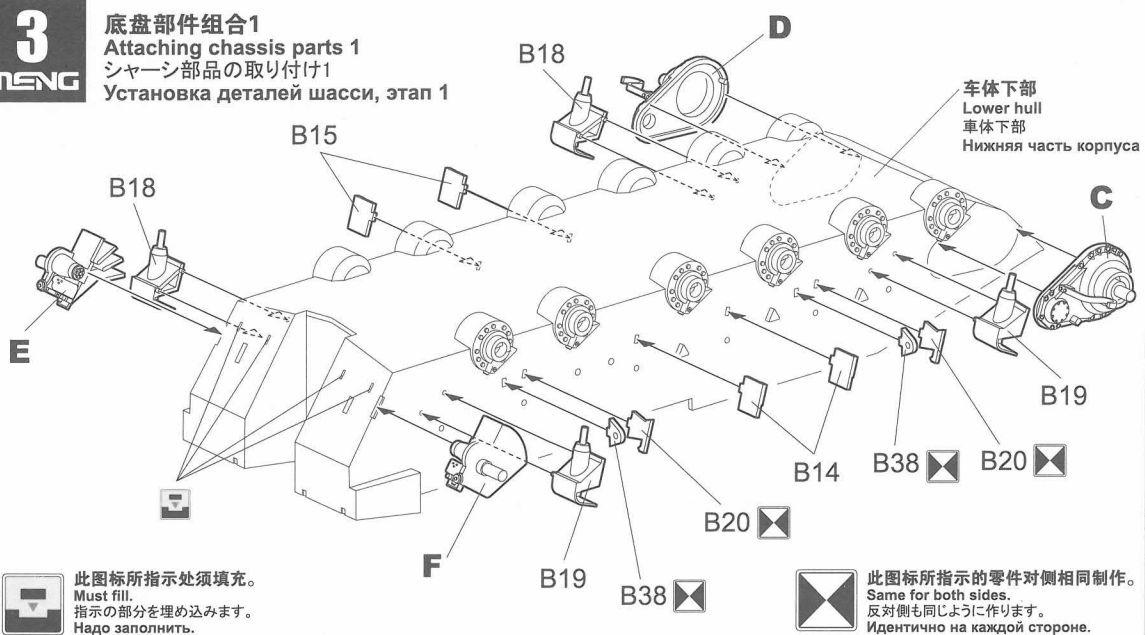

4

MENG

底盘部件组合2

Attaching chassis parts 2

シャーシ部品の取り付け2

Установка деталей шасси, этап 2

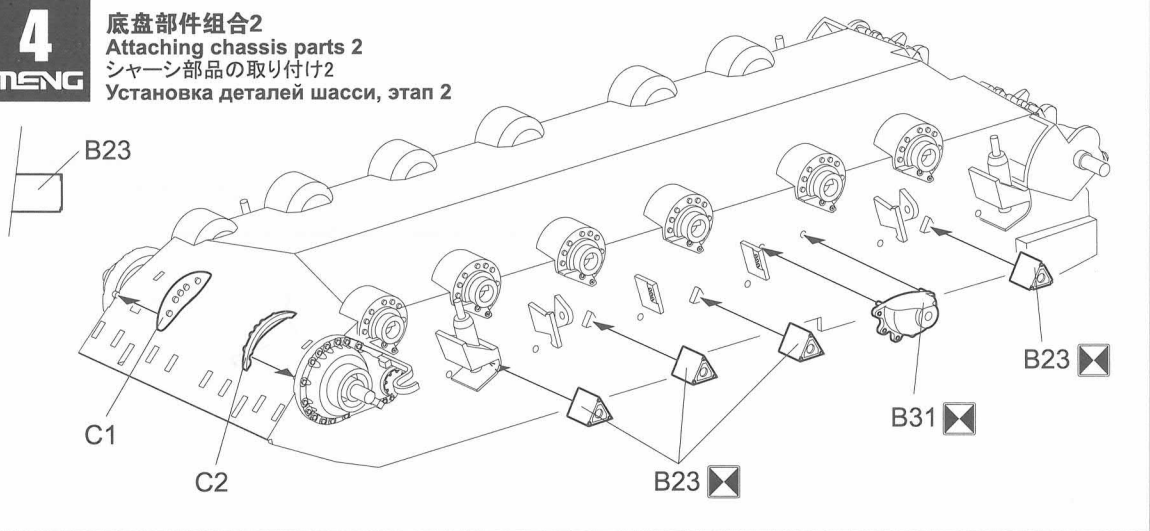

5

MENG

底盘部件组合3

Attaching chassis parts 3

シャーシ部品の取り付け3

Установка деталей шасси, этап 3

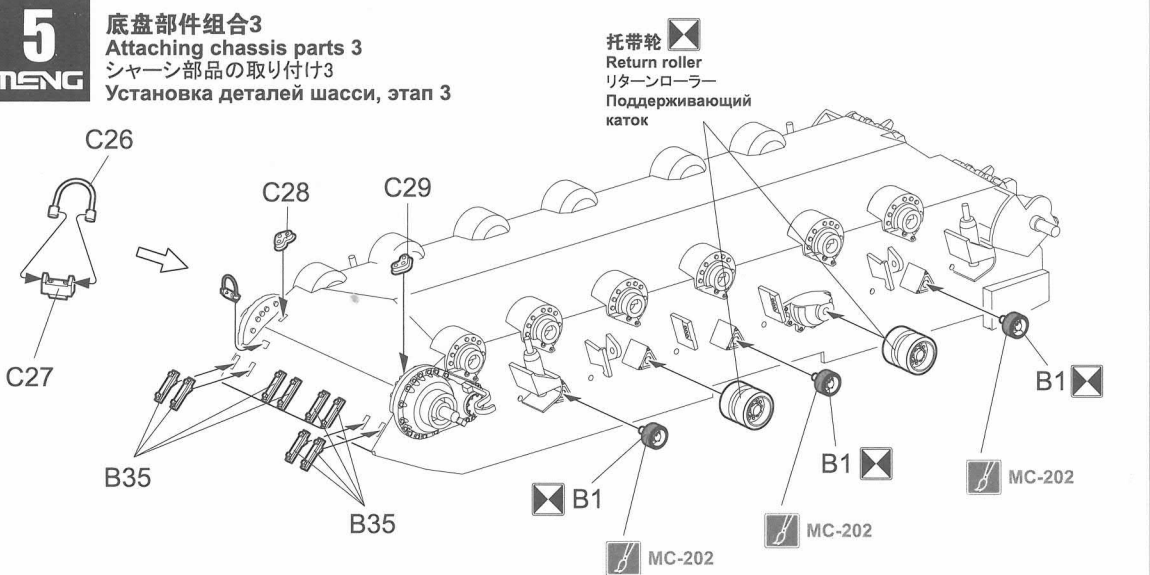

轮组组合 Attaching wheels ホイールの取り付け Установка катков

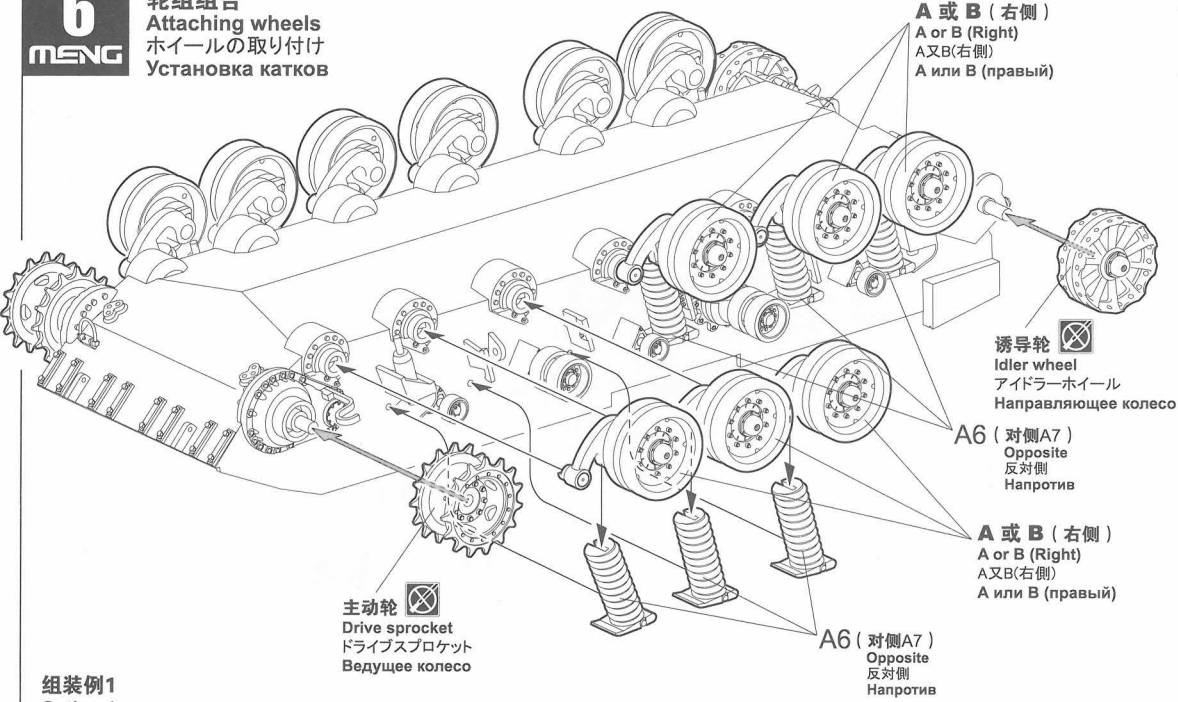

组装例1 Option 1 組合例1 Вариант сборки 1

- ⚠ 全部組合A或全部組合B。
- ⚠ Attaching either all parts of A or all parts of B.
- ⚠ 全部はA又全部はB。
- ⚠ Установить все детали A, или установить все детали B.

左側
Left
左側
Левый борт

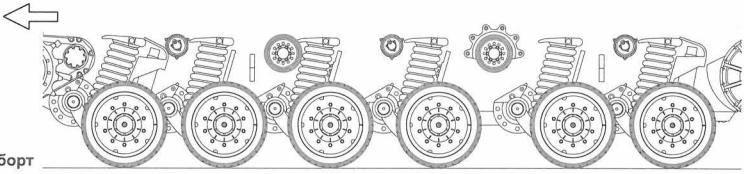

组装例2 Option 2 組立例2 Вариант сборки 2

- ⚠ A、B自由搭配。
- ⚠ Parts A and B mixing.
- ⚠ AとBの組み合わせ。
- ⚠ Установить A или B по своему желанию.

左側
Left
左側
Левый борт

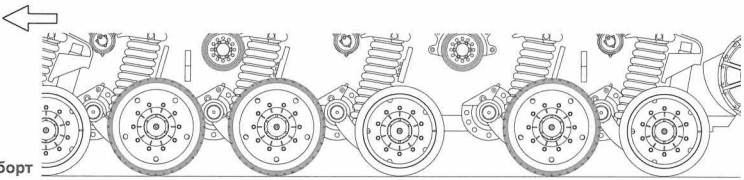

尾门组装 Rear door assembly リアドアの組み立て Сборка кормового люка

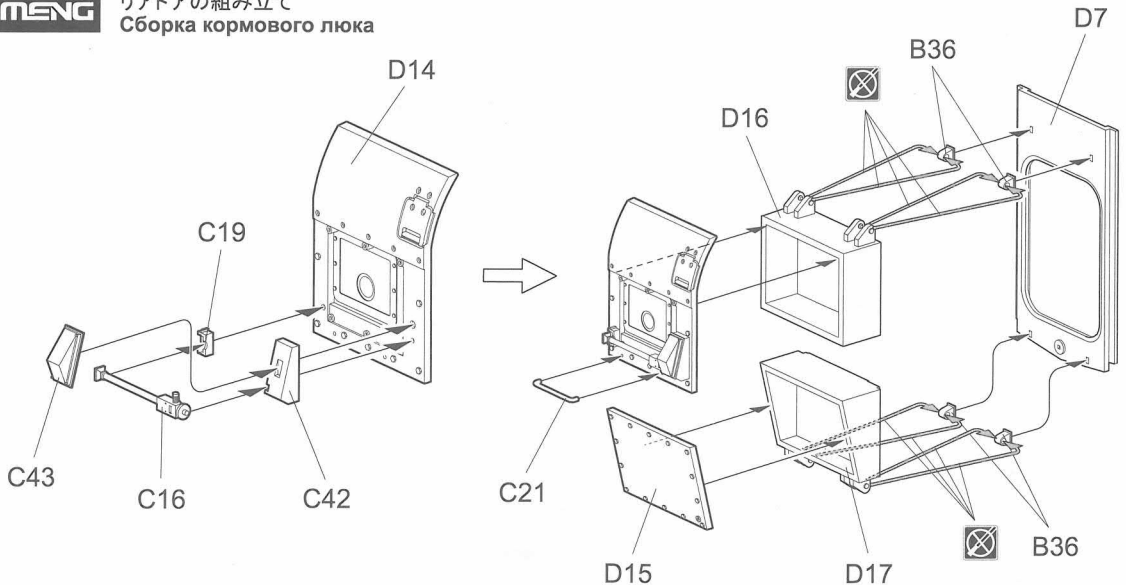

8

MENG

尾门组合
 Attaching rear door
 リアドアの取り付け
 Установка кормового люка

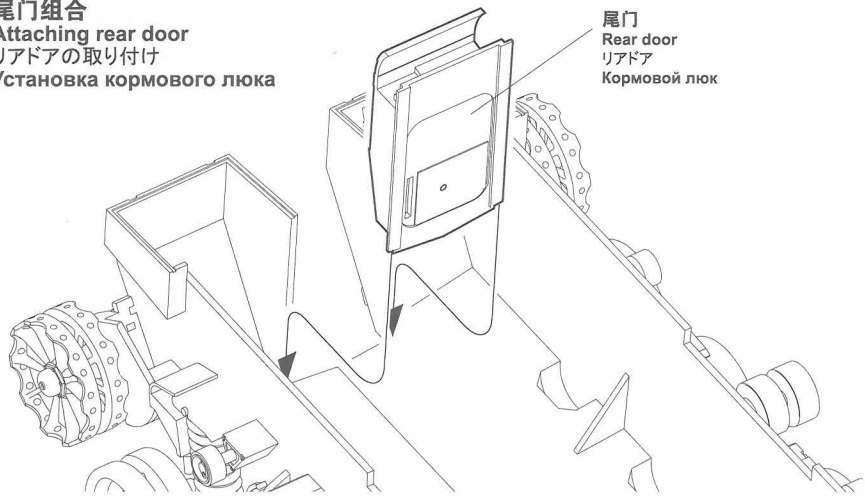

尾门
 Rear door
 リアドア
 Кормовой люк

9

MENG

尾部储物篮组合
 Attaching rear baskets
 リアバスケットの取り付け
 Установка задней корзины

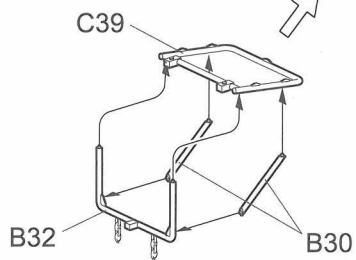
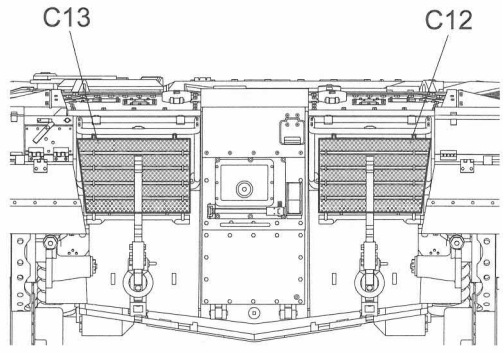
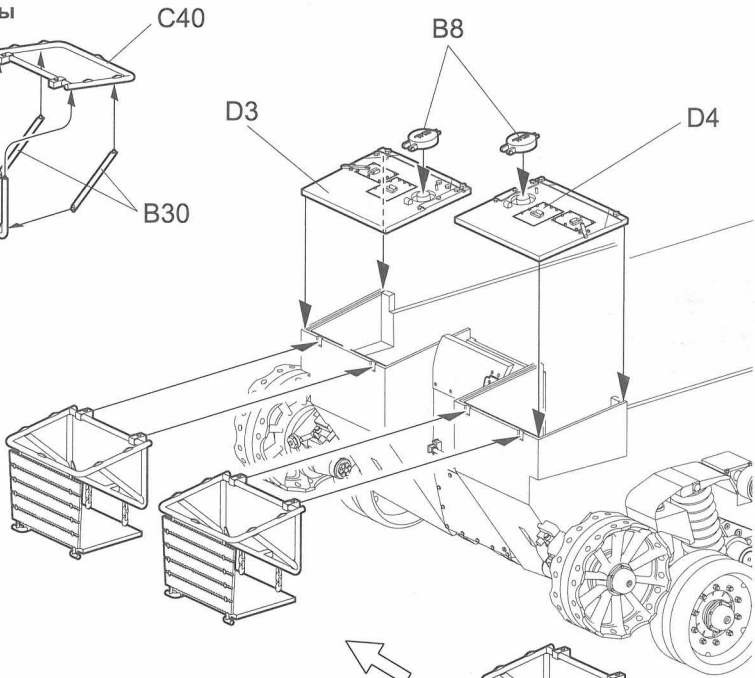
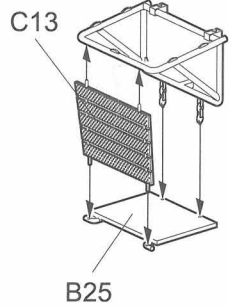
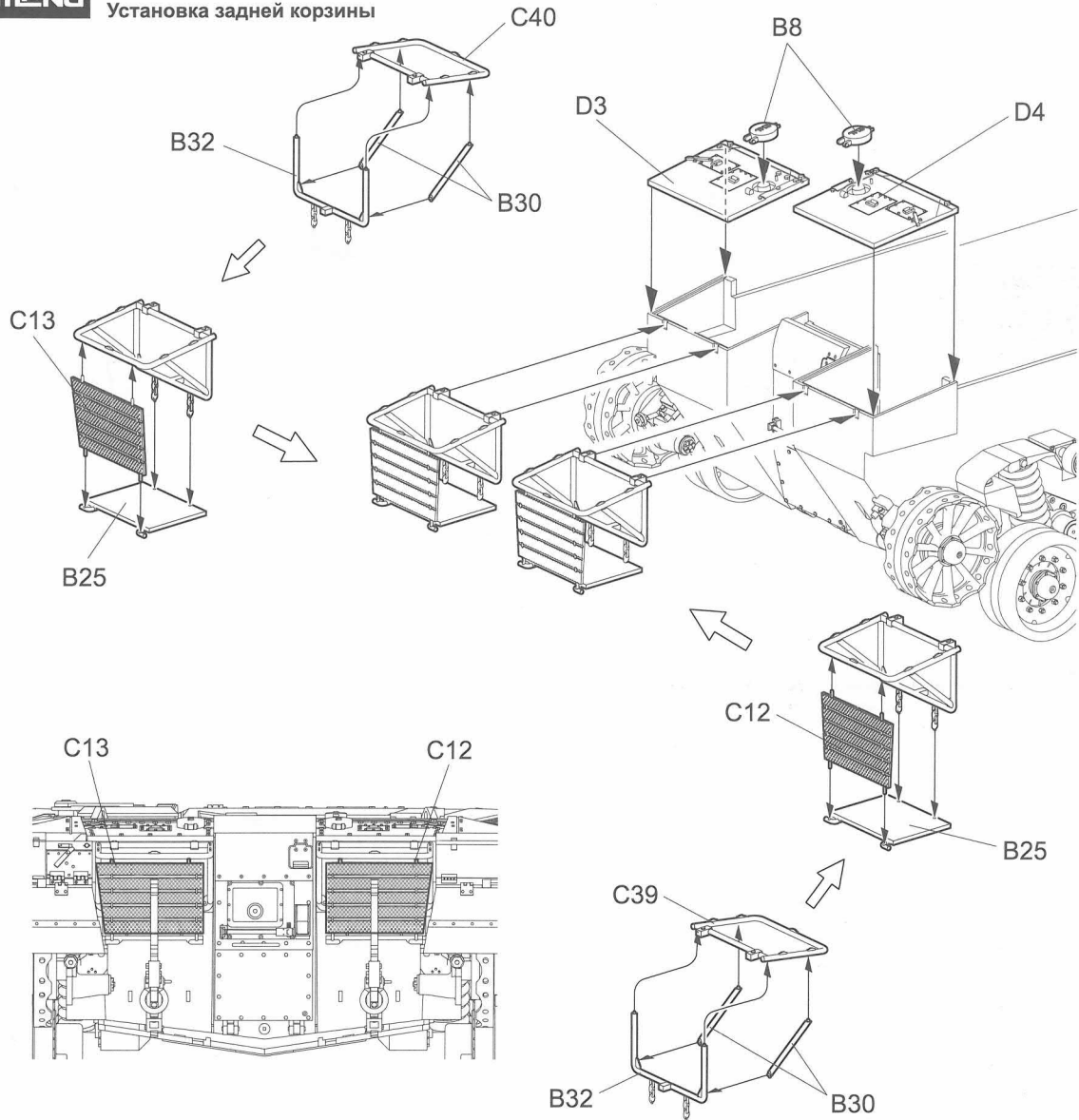

底盘装甲组合
Attaching belly armor
シャーシ装甲の取り付け
Установка броневых листов дна

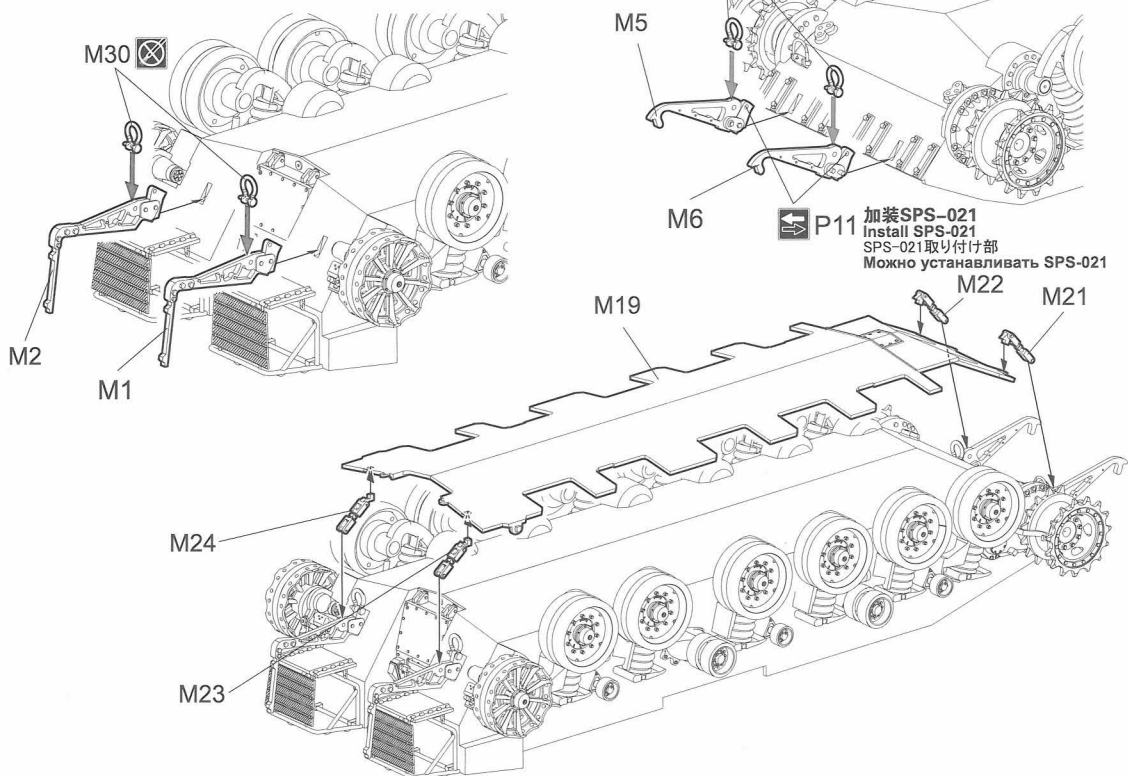

潜望镜组合
Attaching periscopes
ペリスコープの取り付け
Установка перископов

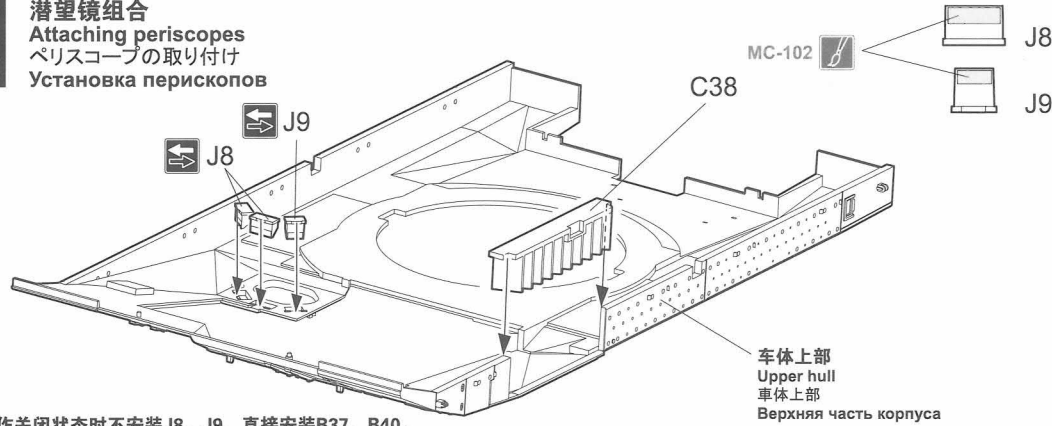

- ⚠ 制作关闭状态时不安装J8、J9，直接安装B37、B40。
Do not use J8 or J9 when assemble closed periscopes. Use B37 and B40 directly.
閉状態にする時はJ8とJ9が要らなくて、B37とB40は取り付けます。
Для закрытого положения, установить детали B37 и B40, не использовать детали J8 и J9.

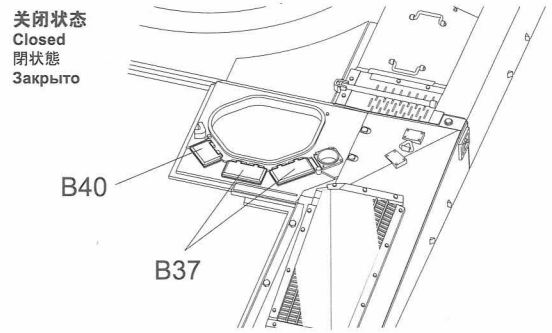
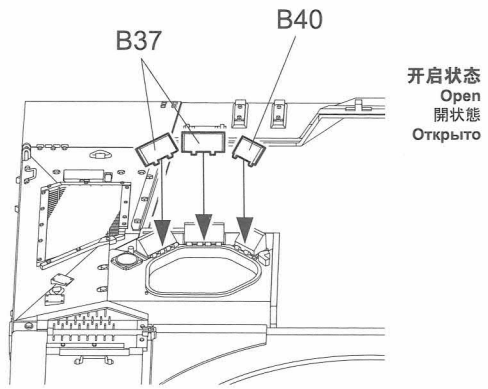

发动机盖板组装
Engine deck assembly
エンジンカバーの組み立て
Сборка крыши МТО

拉环 ×2
Pull ring
プルリング
Вытяжное кольцо

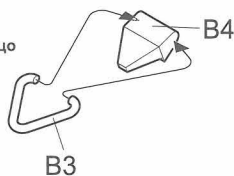
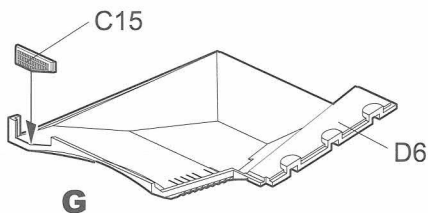

拉环
Pull ring
プルリング
Вытяжное кольцо

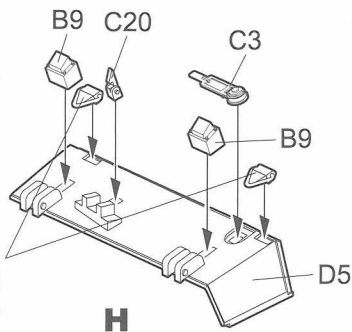

车体上部部件组合1
Attaching upper hull parts 1
車体上部部品の取り付け1

Установка деталей верхней части корпуса, этап 1

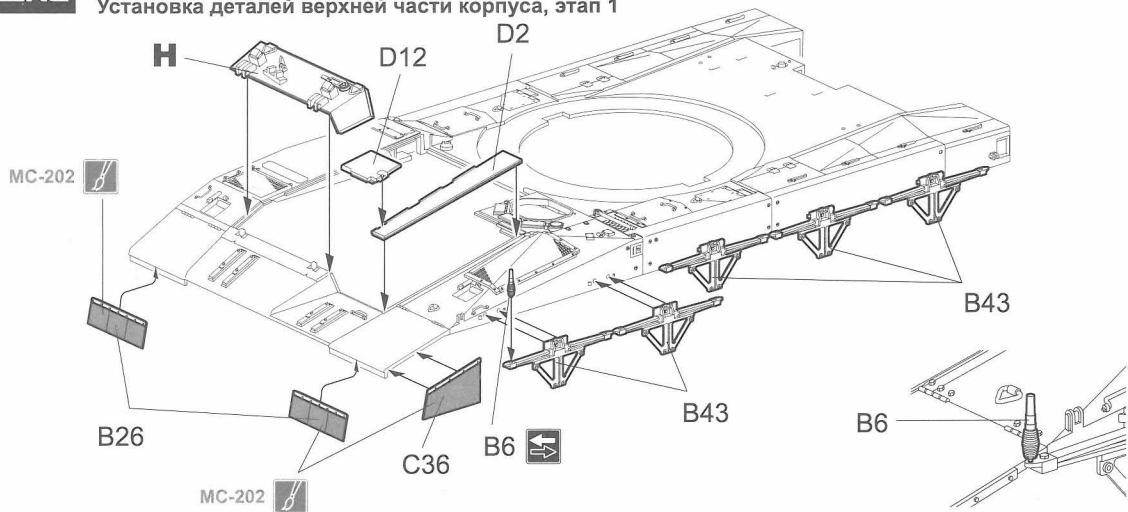

发动机盖板组合
Attaching engine deck
エンジンカバーの取り付け
Установка крыши МТО

此图标所指示处需切除。
Remove.
指示的部分を切り取ります。
Удалить.

从B板切取
Cut from sprue B.
Bパーツから切り取ります
Срезать с литника B.

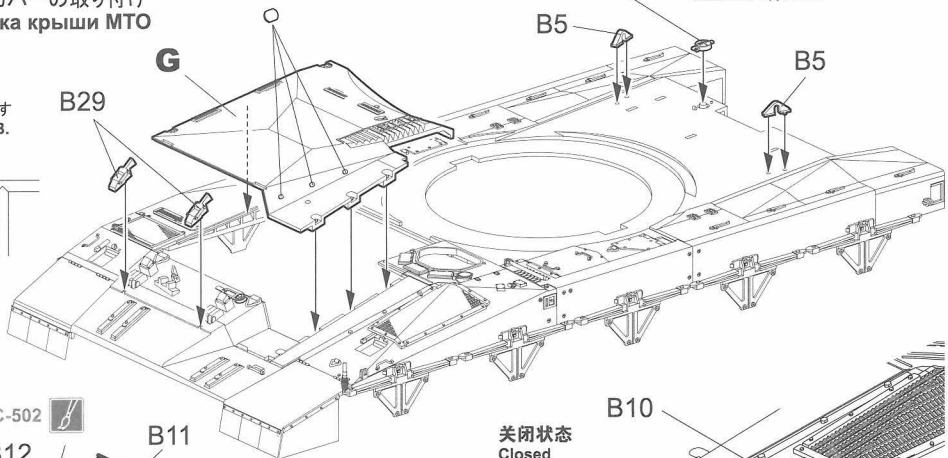
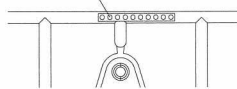

关闭状态
Closed
閉状態
Закрыто

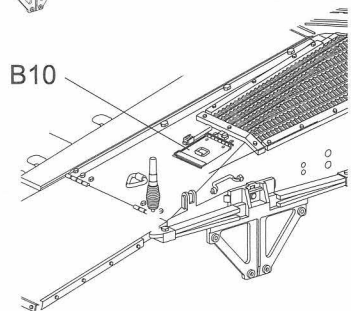

- ⚠ 制作关闭状态时，不组装此步骤，直接安装B10。
- ⚠ Assemble B10 directly for the closed option.
- ⚠ 閉状態にする時は直接にB10を取り付けます。
- ⚠ Для закрытого положения использовать только деталь B10.

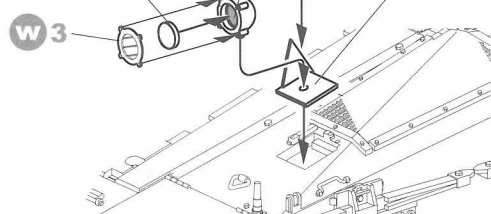

驾驶员舱门组合 (样式A)
Attaching driver's hatch (Type A)
ドライバーズハッチの取り付け(タイプA)
Установка люка механика-водителя (вариант А)

关闭状态
Closed
閉状態
Закртыо

开启状态
Open
開状態
Открыто

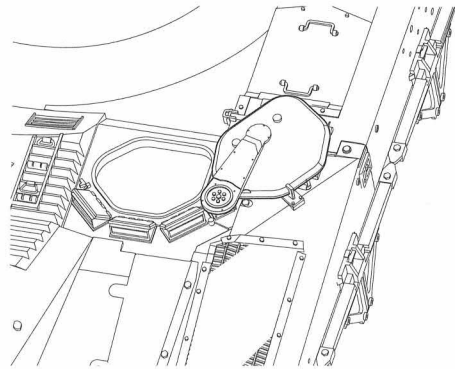
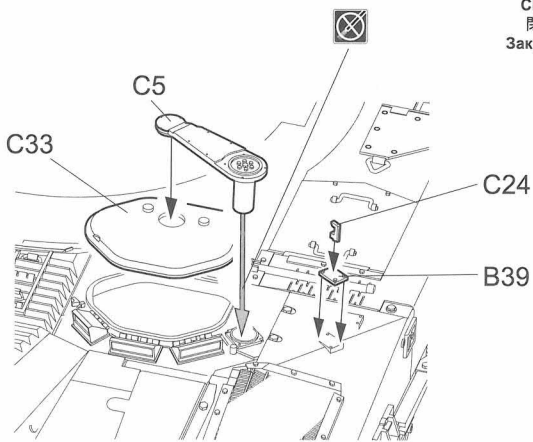

驾驶员舱门组合 (样式B)
Attaching driver's hatch (Type B)
ドライバーズハッチの取り付け(タイプB)
Установка люка механика-водителя (вариант В)

关闭状态
Closed
閉状態
Закртыо

开启状态
Open
開状態
Открыто

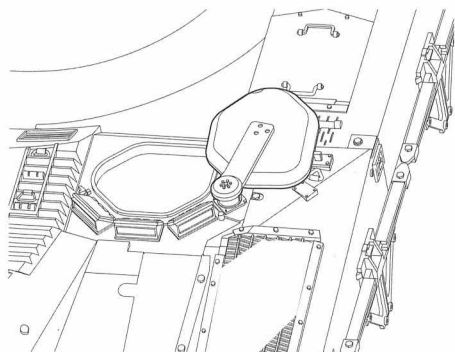
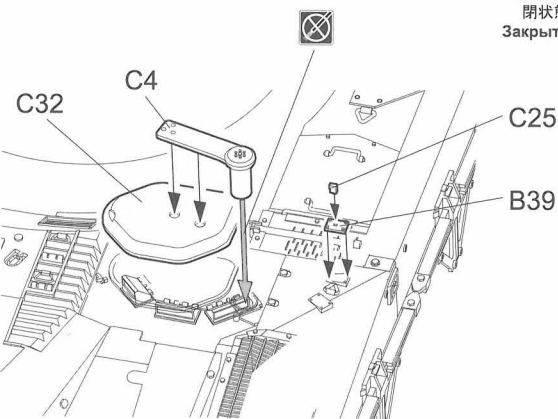

尾灯组装
Rear lights assembly
尾灯の組み立て
Сборка задней фары

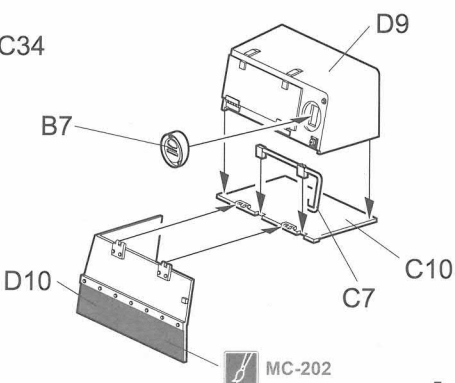
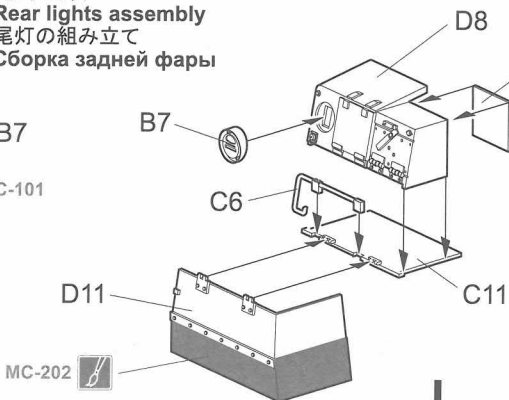

车体上部部件组合2 Attaching upper hull parts 2 車体上部部品の取り付け2

Установка деталей верхней части корпуса, этап 2

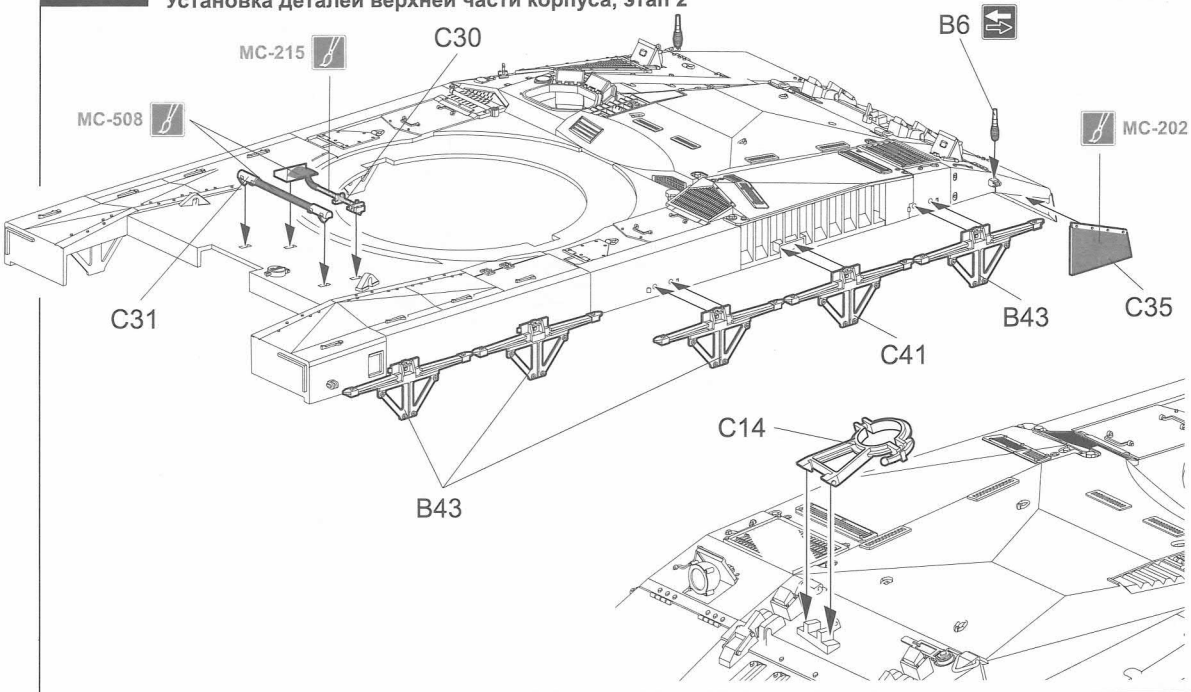

底盘组合 Attaching chassis シャーシの取り付け Установка шасси

履带
Track
キャタピラ
Гусеница



- 每側106片。
- 106 links each side.
- 片側106枚あります。
- По 106 траков с каждой стороны.

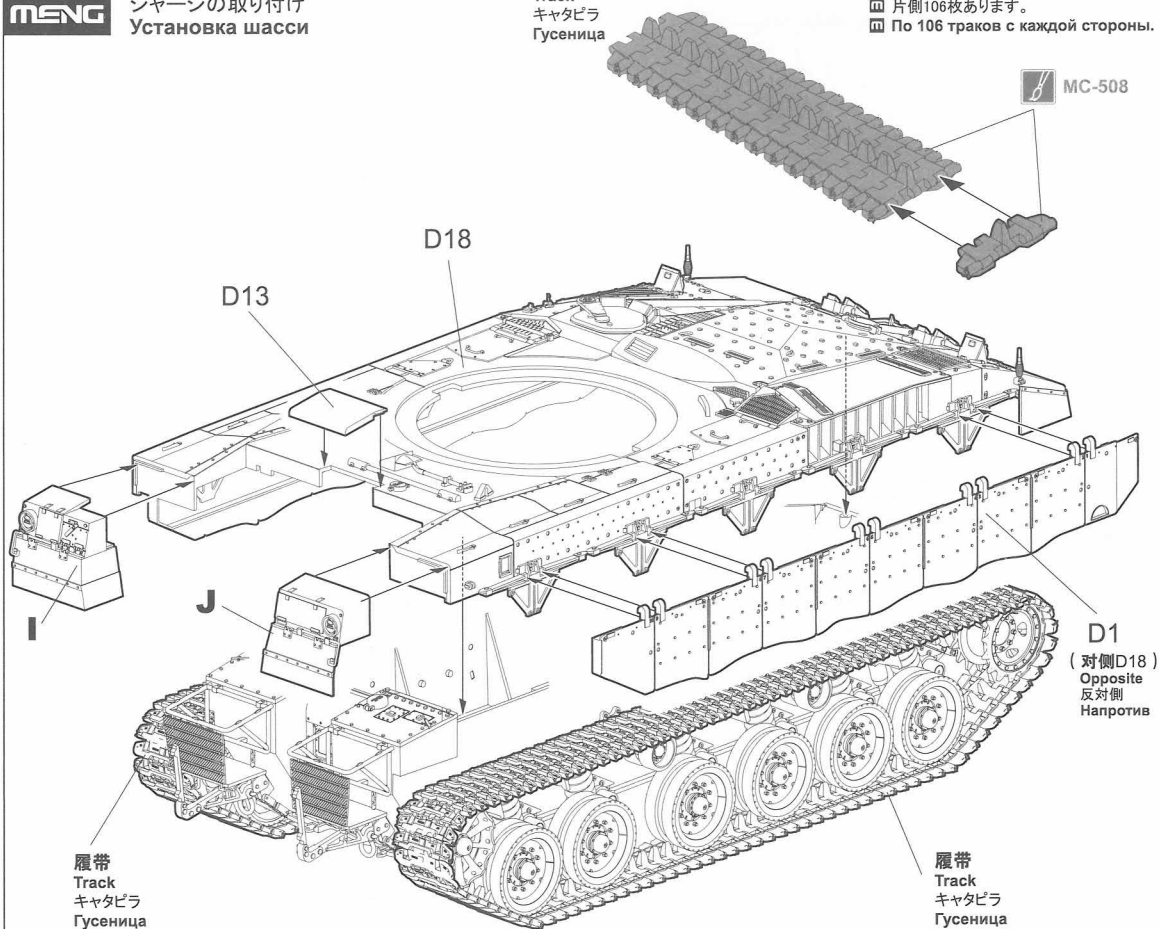

排气口护罩组装
Exhaust grille mesh assembly
排気ログリルの組み立て
Сборка дополнительных бронировок

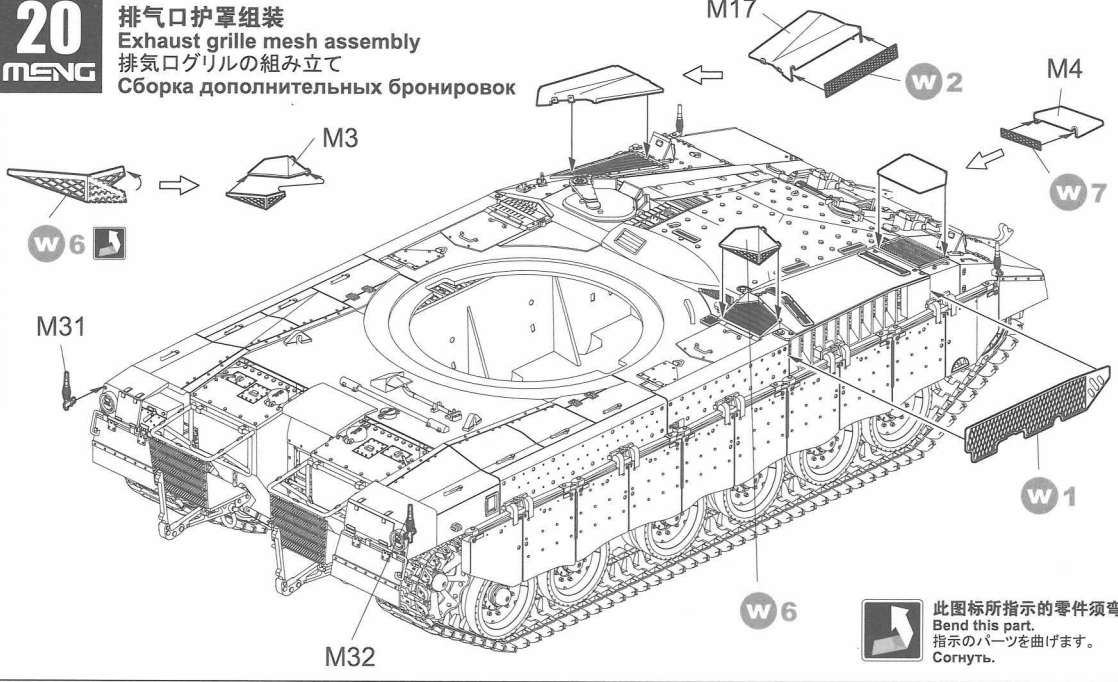

火炮组装
Main gun assembly
砲身の組み立て
Сборка пушки

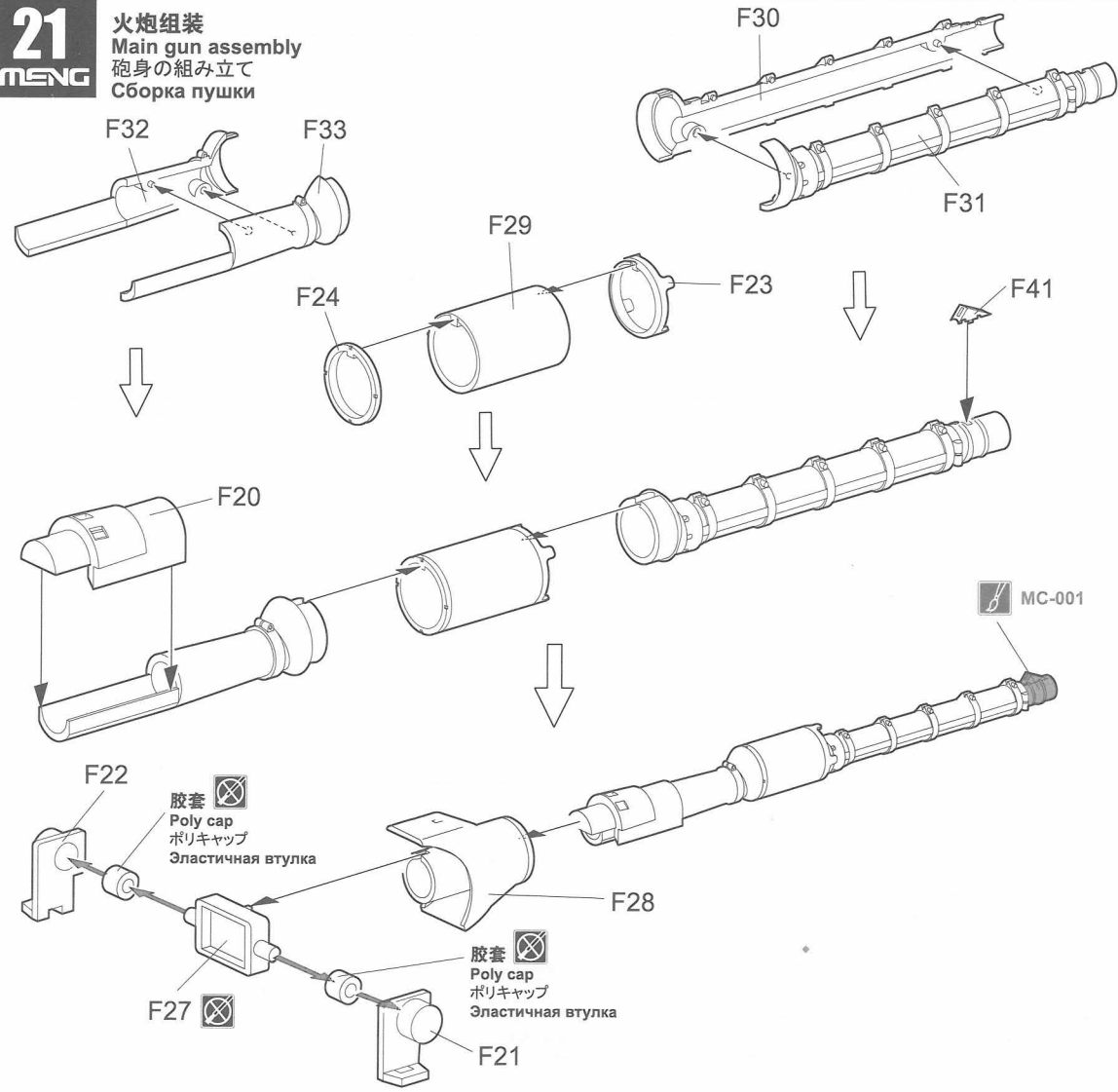

炮塔后板部件组装
Turret rear parts assembly
砲塔後板部品の組み立て
Сборка деталей заднего листа башни

传感器
Sensor
センサ
Датчик

天线底座
Antenna base
アンテナベース
Основание антенны

炮塔后板
Turret rear plate
砲塔後板
Задний лист башни

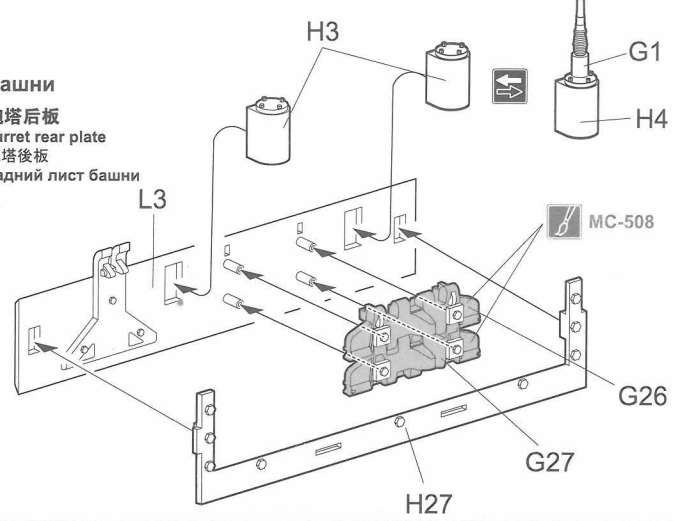
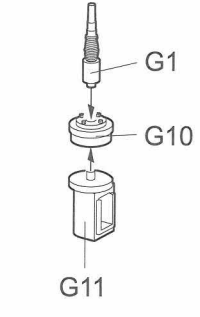
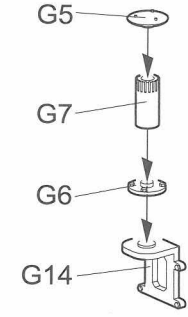

火炮组合
Attaching main gun
砲身の取り付け
Установка пушки

火炮
Main gun
砲身
Пушка

炮塔后板
Turret rear plate
砲塔後板
Задний лист башни

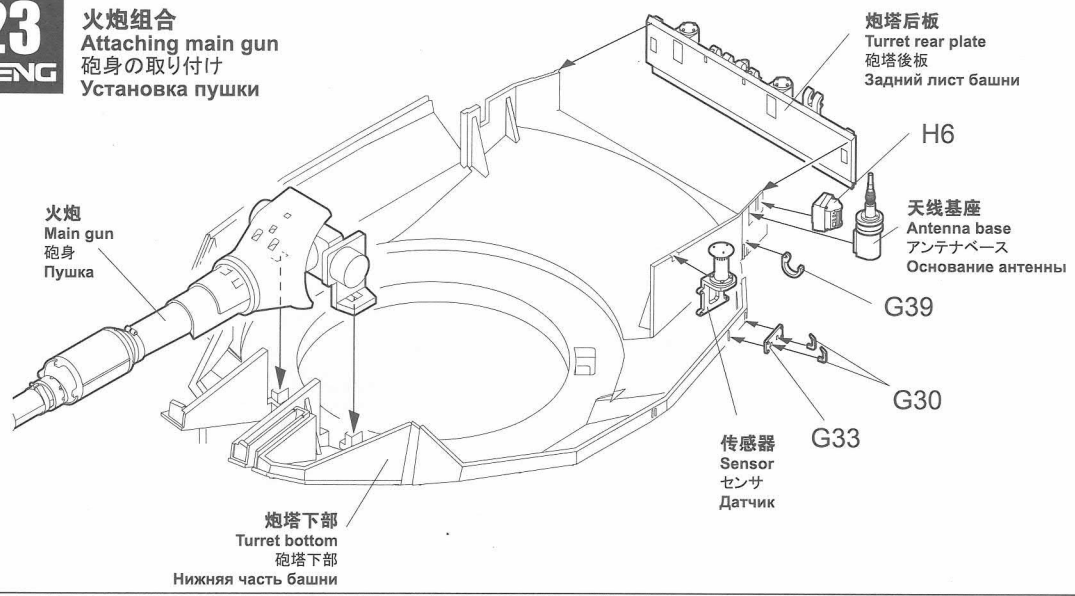

炮塔下部
Turret bottom
砲塔下部
Нижняя часть башни

传感器
Sensor
センサ
Датчик

炮塔后部储物篮组装
Turret rear basket assembly
砲塔後部バスケットの組み立て
Сборка задней корзины башни

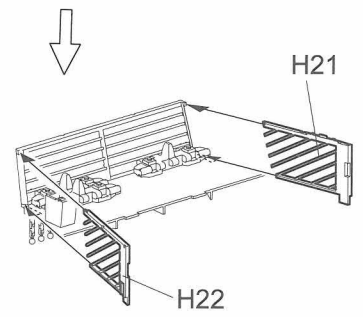
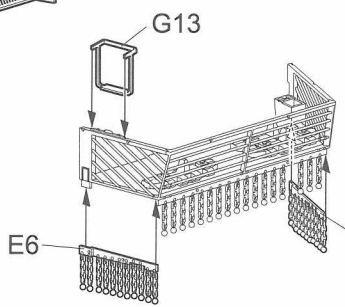
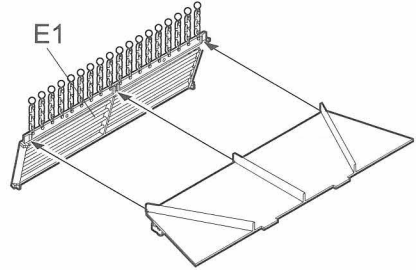
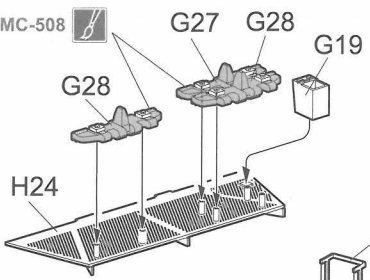

E6

E5

H21

H22

炮塔后部储物篮组合
Attaching turret rear basket
砲塔後部バスケットの取り付け
Установка задней корзины башни

储物篮
Basket
バスケット
Корзина

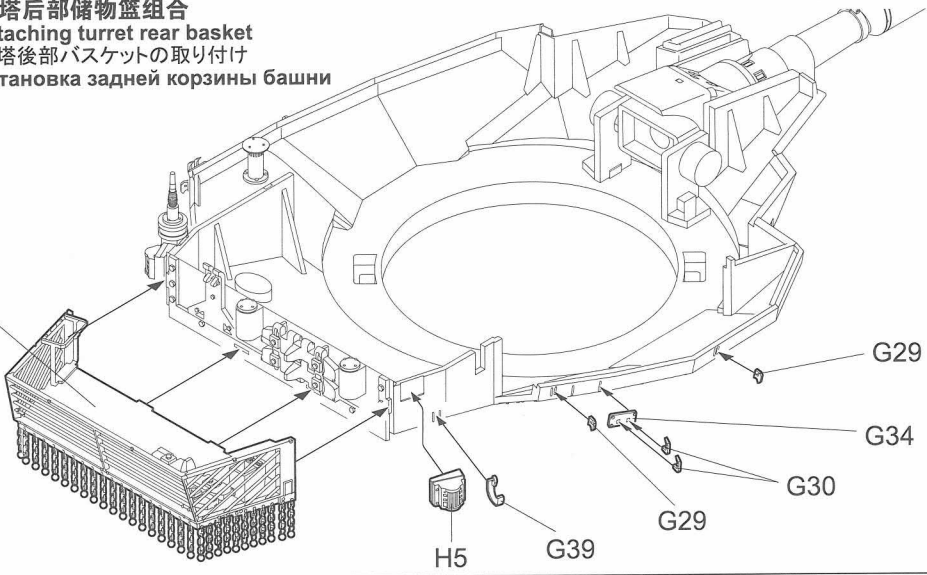

炮塔部件组合1
Attaching turret parts 1
砲塔部品の取り付け1
Установка деталей башни, этап 1

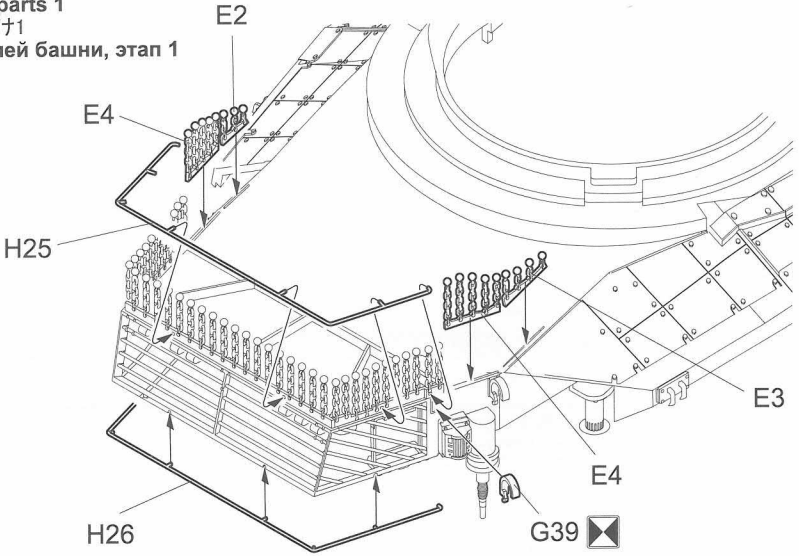

炮塔部件组合2
Attaching turret parts 2
砲塔部品の取り付け2
Установка деталей башни, этап 2

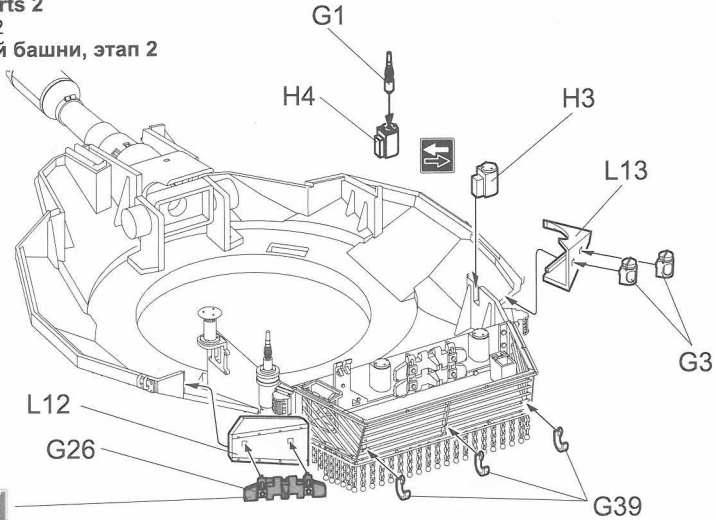

右侧附加装甲组装
Additional armor module assembly (Right)
右侧增加装甲の組み立て
Сборка дополнительного модуля брони(правый)

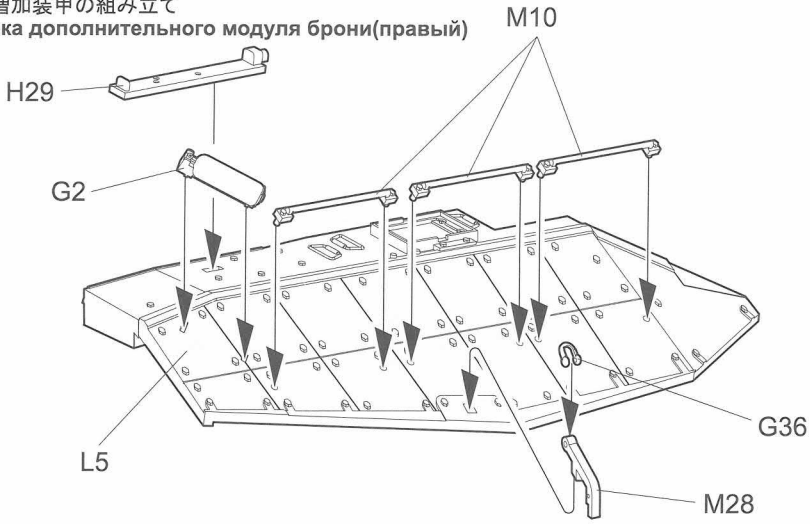

左侧附加装甲组装
Additional armor module assembly (Left)
左侧增加装甲の組み立て
Сборка дополнительного модуля брони(левый)

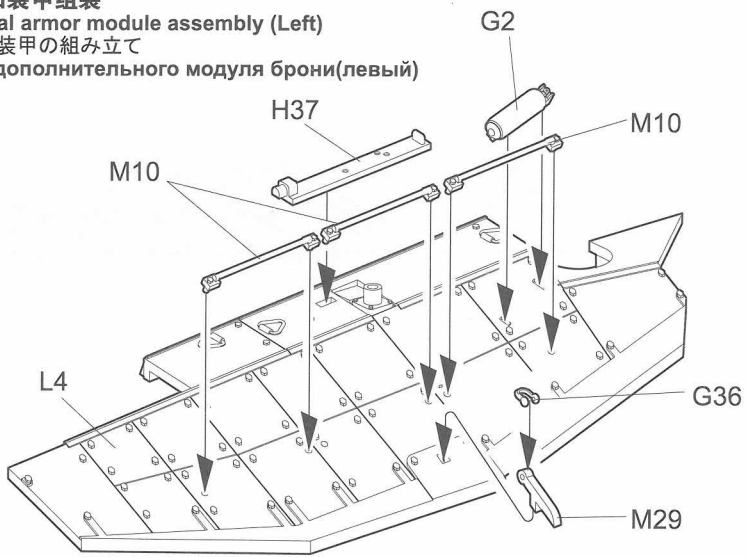

附加装甲组合
Attaching additional armor modules
增加装甲の取り付け
Установка дополнительных модулей брони

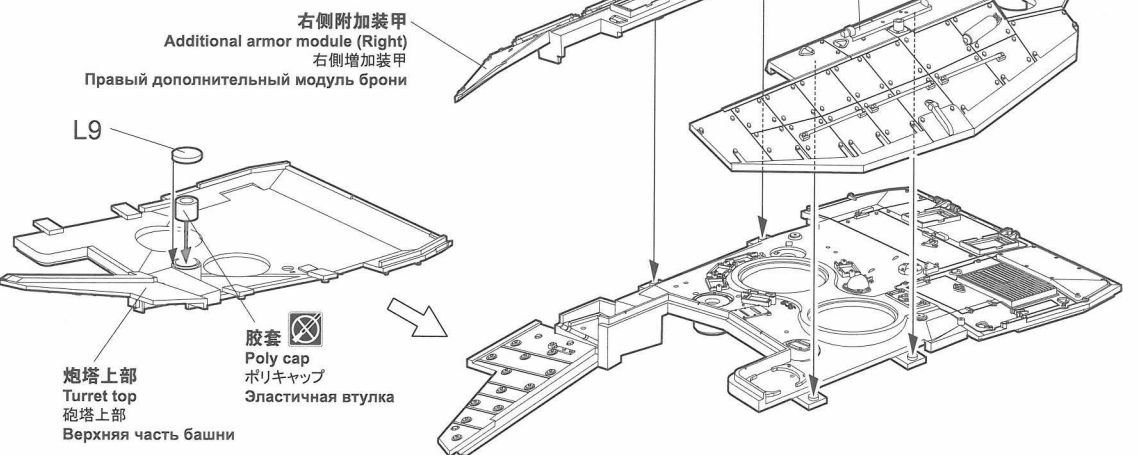

炮塔组装
Turret assembly
砲塔の組み立て
Сборка башни

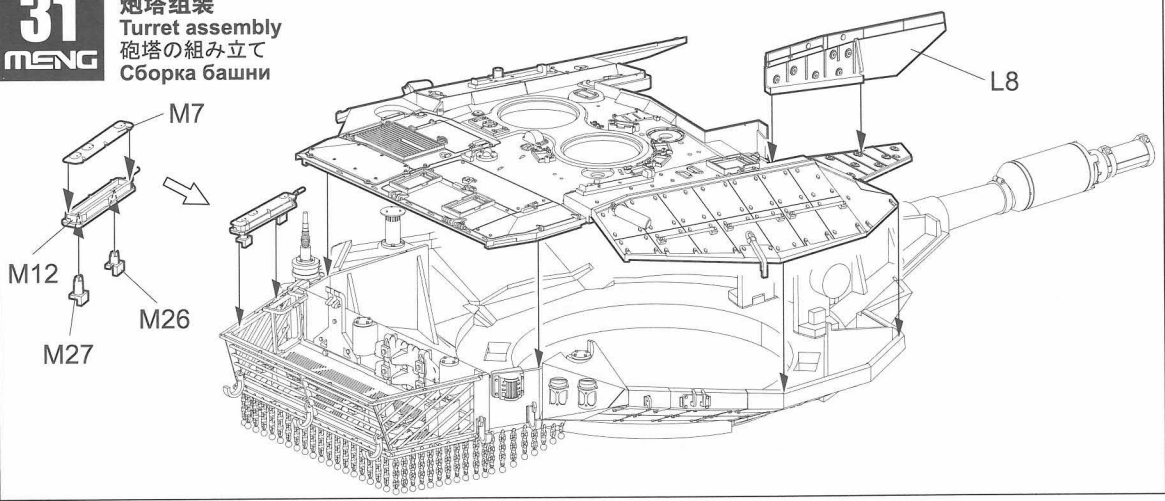

上部附加装甲组合
Attaching additional upper armor modules
上部增加装甲の取り付け
Установка верхнего дополнительного модуля брони

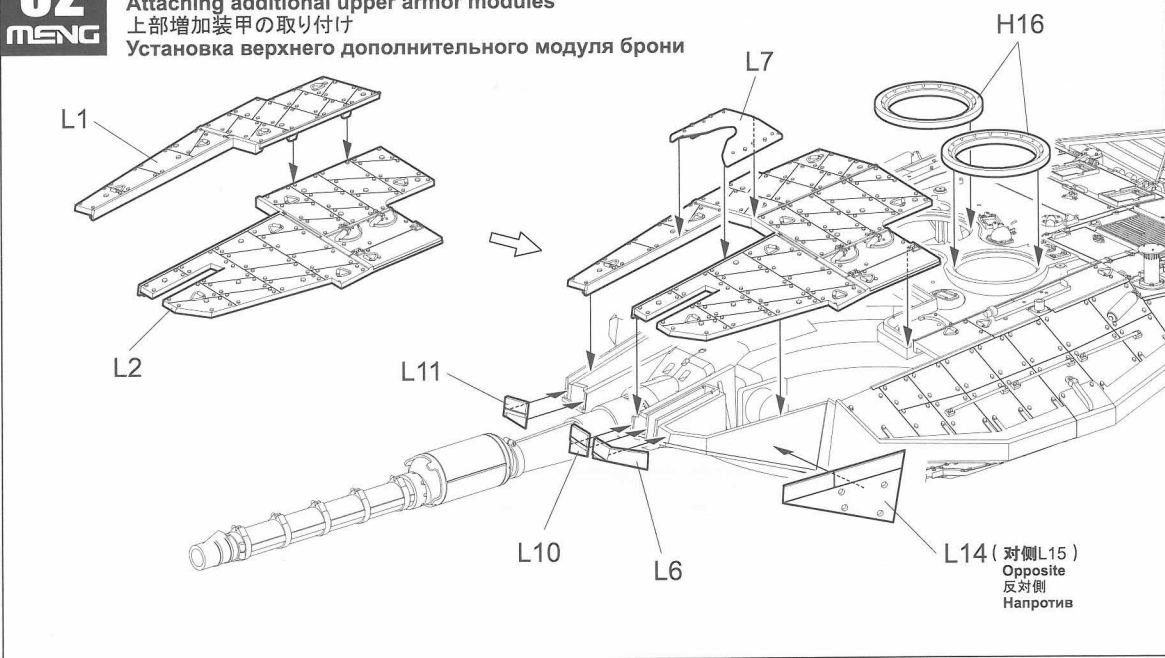

潜望镜组合
Attaching periscopes
ペリスコープの取り付け
Установка перископов

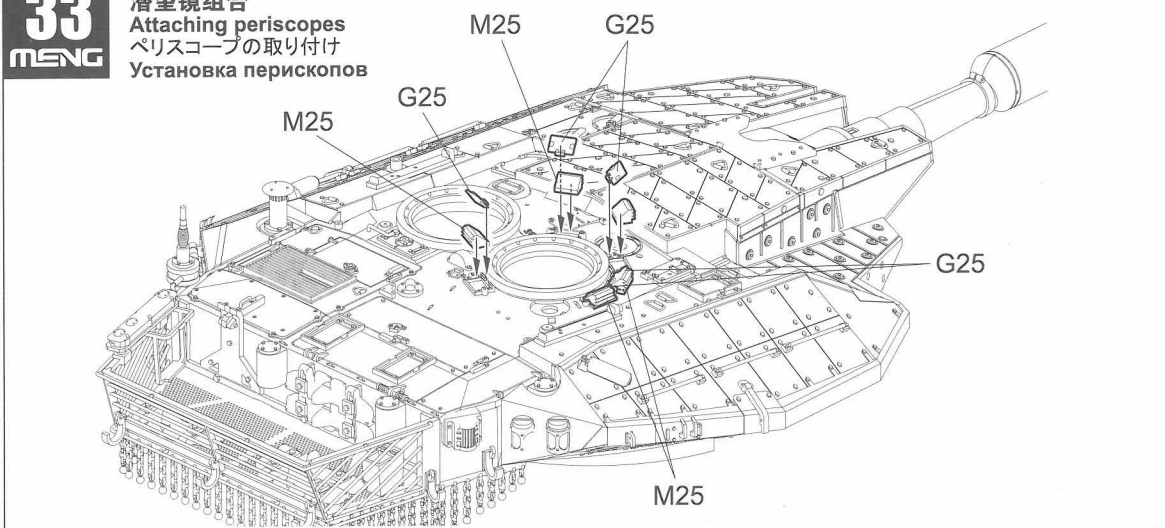

车长舱门组装
Commander's hatch assembly
車長用ハッチの組み立て
Сборка люка командира

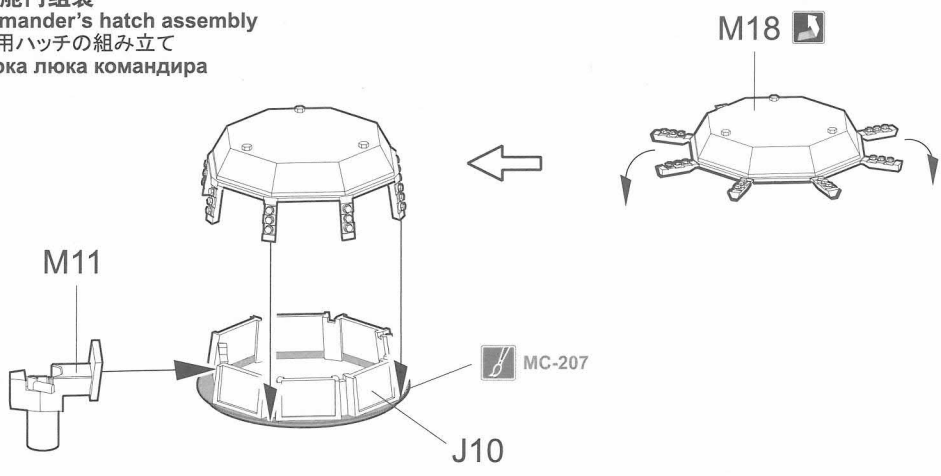

装填手舱门组装
Loader's hatch assembly
装填手用ハッチの組み立て
Сборка люка заряжающего

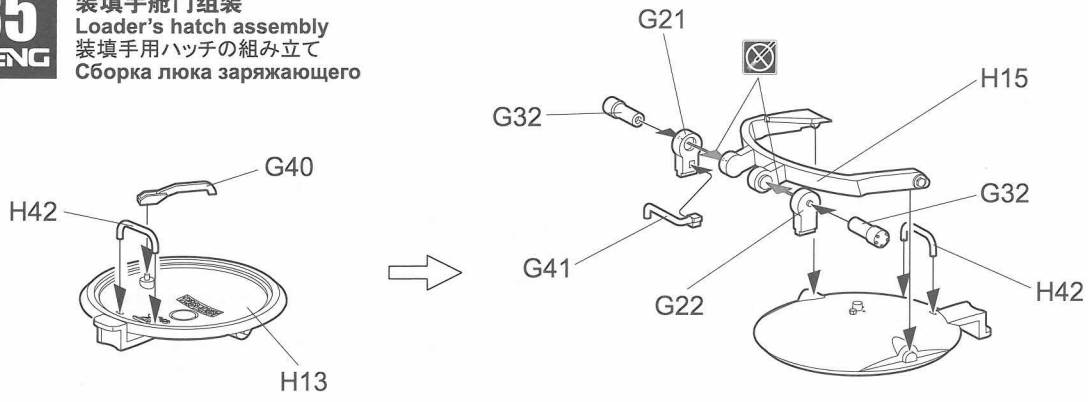

舱门组合
Attaching hatches
ハッチの取り付け
Установка люков

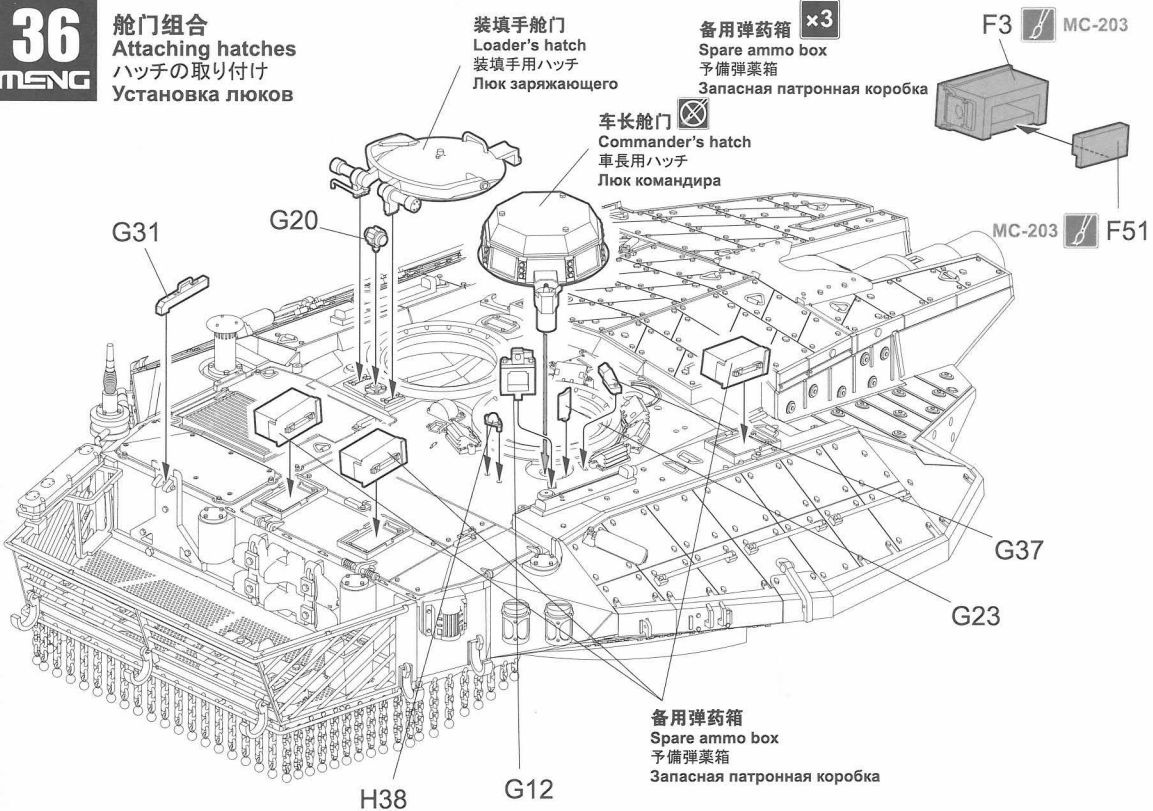

左側烟幕弹发射器组装
Smoke grenade launcher assembly (Left)
左側スモークディスチャージャーの組み立て
Сборка левого блока дымовых гранатометов

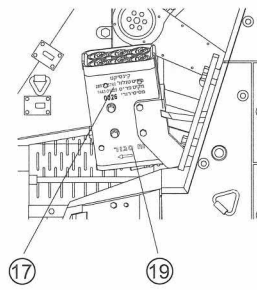
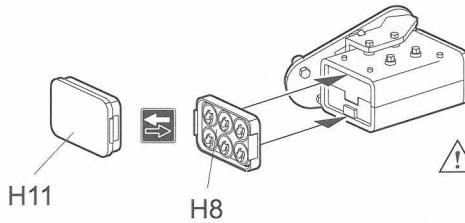
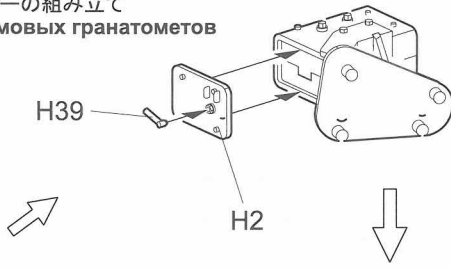
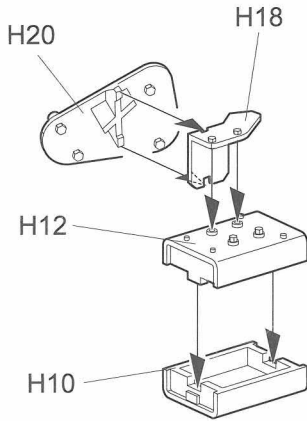

- Ⓜ 制作收納状態時安装 H11。
- Ⓜ Use H11 for the closed option.
- Ⓜ 收納状態にする時、H11を取り付けます。
- Ⓜ Для закрытого положения использовать деталь H11.

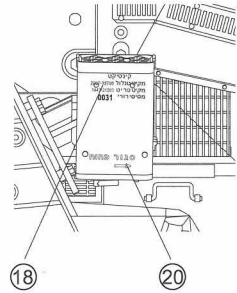
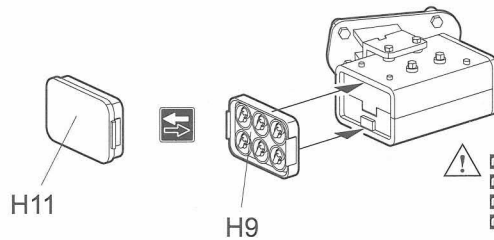
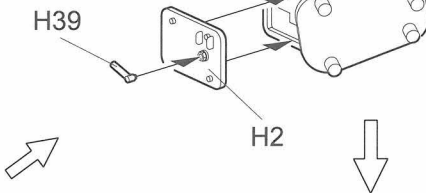
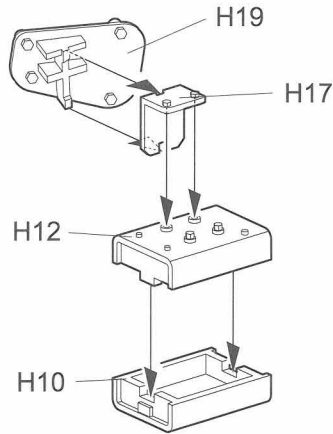

右侧烟幕弹发射器组装
Smoke grenade launcher assembly (Right)
右側スモークディスチャージャーの組み立て
Сборка правого блока дымовых гранатометов

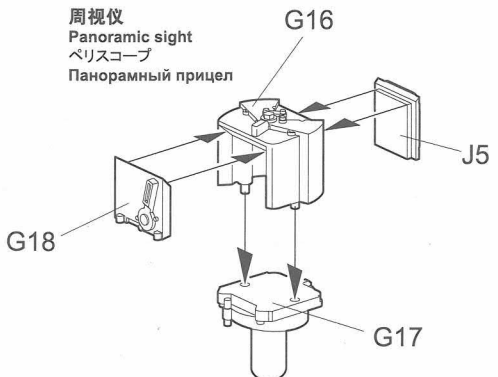
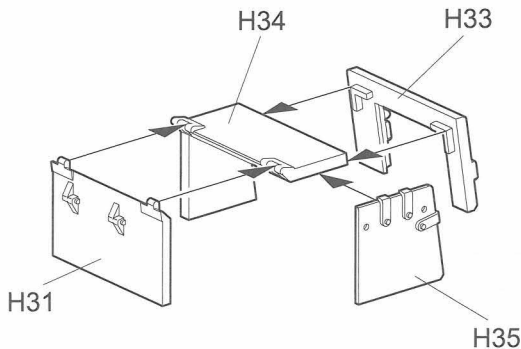

- Ⓜ 制作收納状態時安装 H11。
- Ⓜ Use H11 for the closed option.
- Ⓜ 收納状態にする時、H11を取り付けます。
- Ⓜ Для закрытого положения использовать деталь H11.

炮塔部件组装
Turret parts assembly
砲塔部品の組み立て
Сборка деталей башни



MC-102  J5 

M2机枪组装
M2 machine gun assembly
M2機関銃の組み立て
Сборка пулемета M2

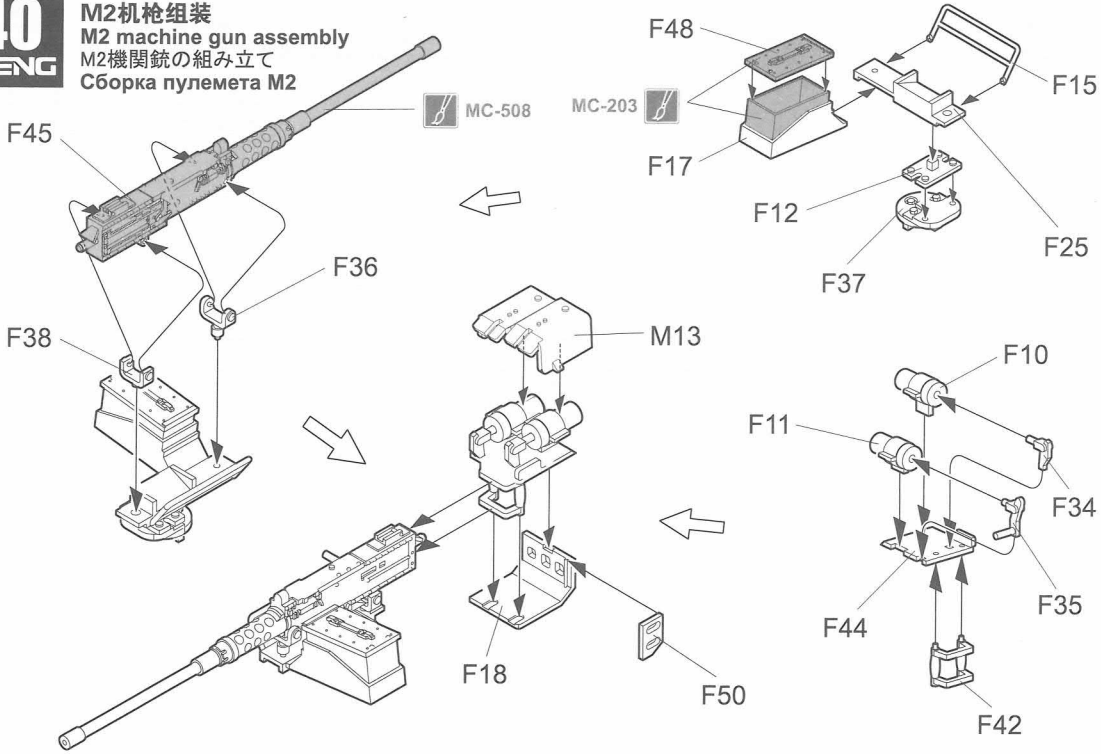

炮塔部件組合3
Attaching turret parts 3
砲塔部品の取り付け3
Установка деталей башни, этап 3

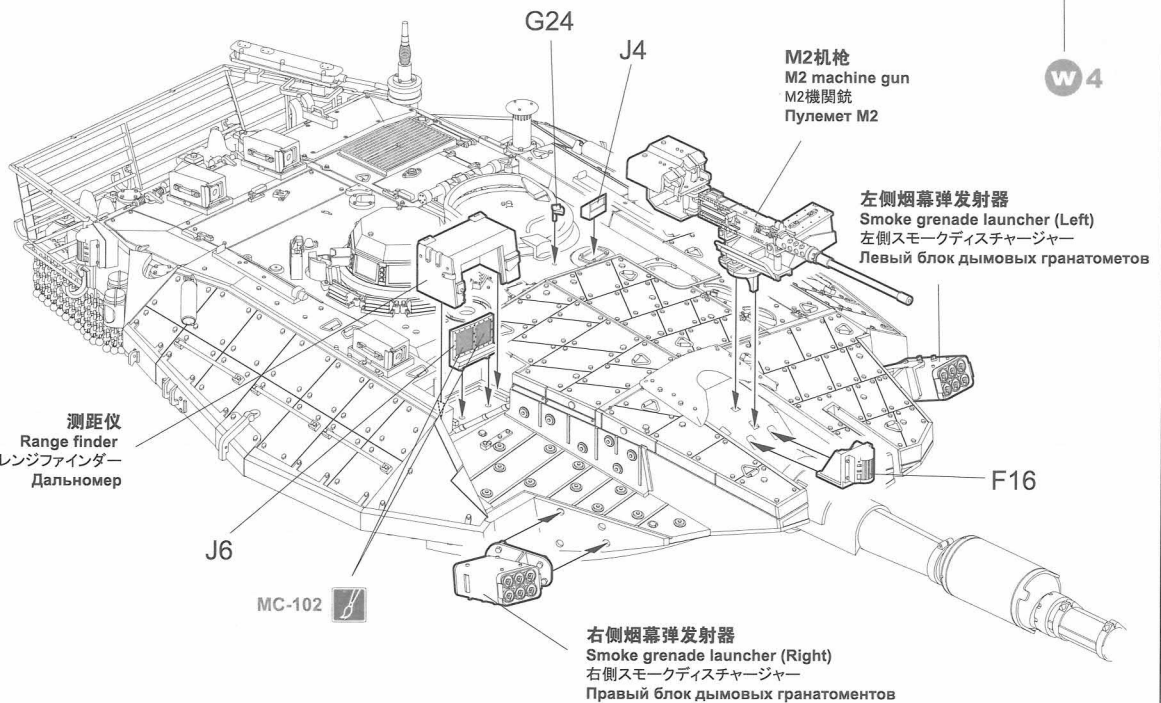
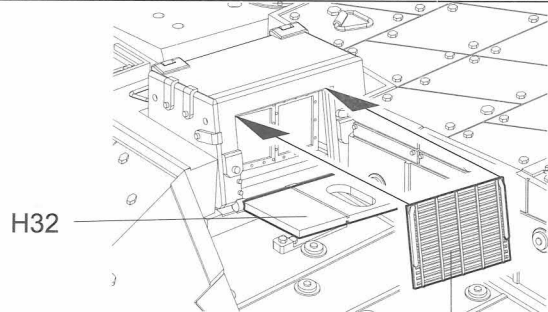

周视仪组合
Attaching panoramic sight
ペリスコープの取り付け
Установка панорамного прицела

周视仪
Panoramic sight
ペリスコープ
Панорамный прицел

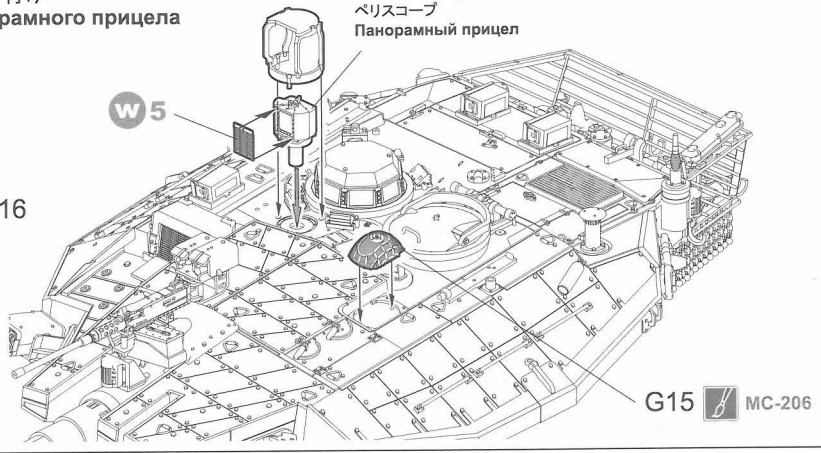
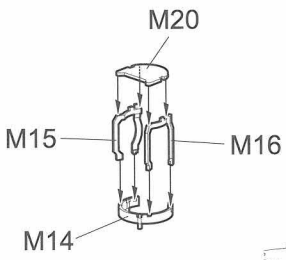

装填用手MAG机枪组装
Loader's MAG machine gun assembly
装填用手MAG機関銃の組み立て
Сборка пулемета MAG заряжающего

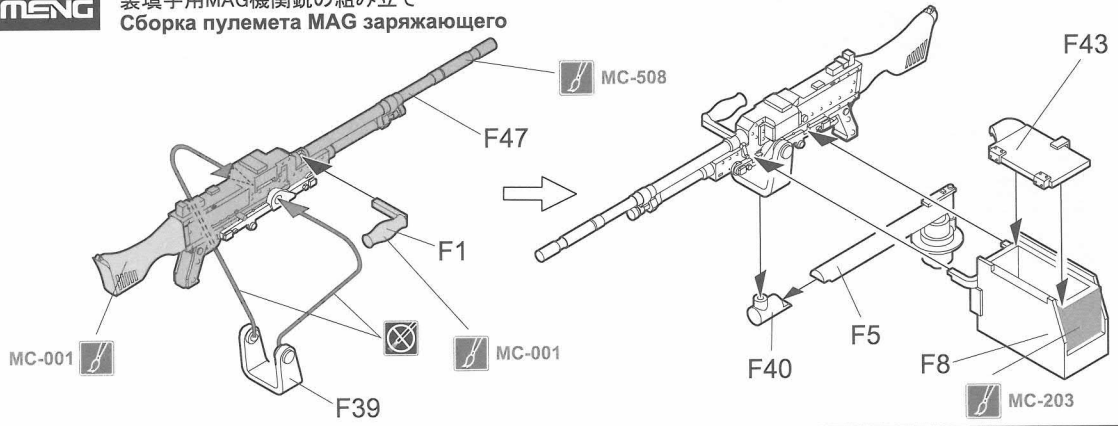

车长用MAG机枪组装
Commander's MAG machine gun assembly
車長用MAG機関銃の組み立て
Сборка пулемета MAG командира

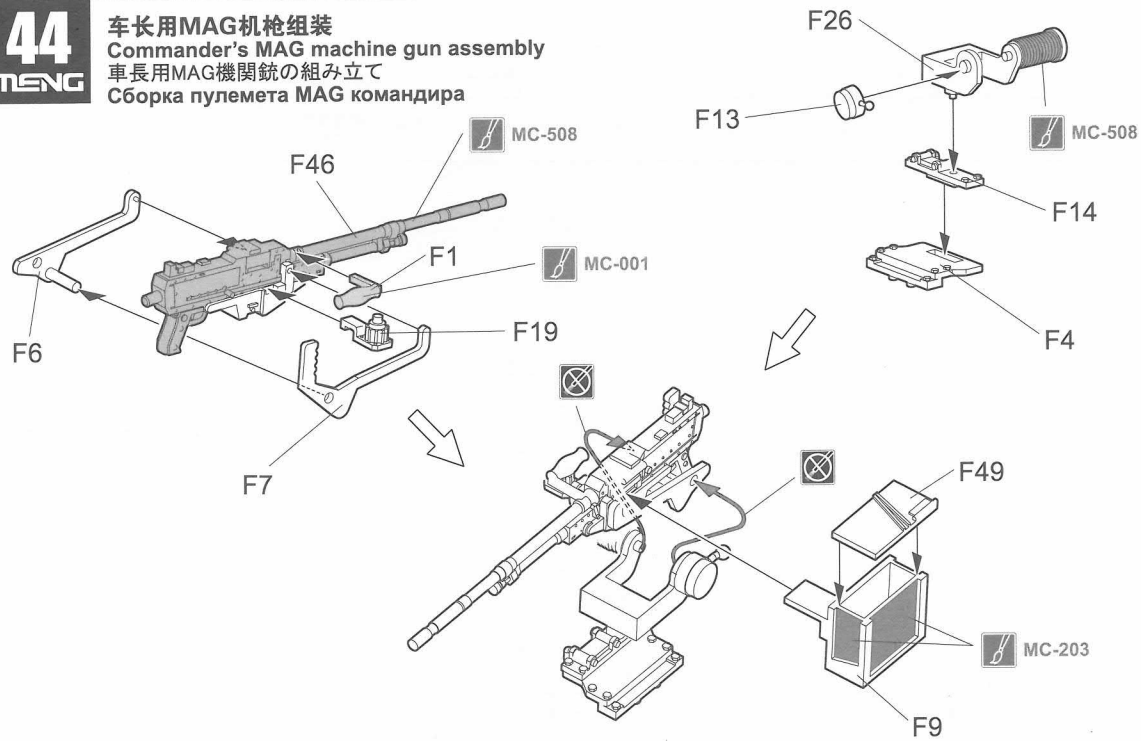

MAG机枪组合
Attaching MAG machine guns
MAG機関銃の取り付け
Установка пулеметов

车长用MAG机枪
Commander's MAG machine gun
車長用MAG機関銃
Пулемет MAG командира

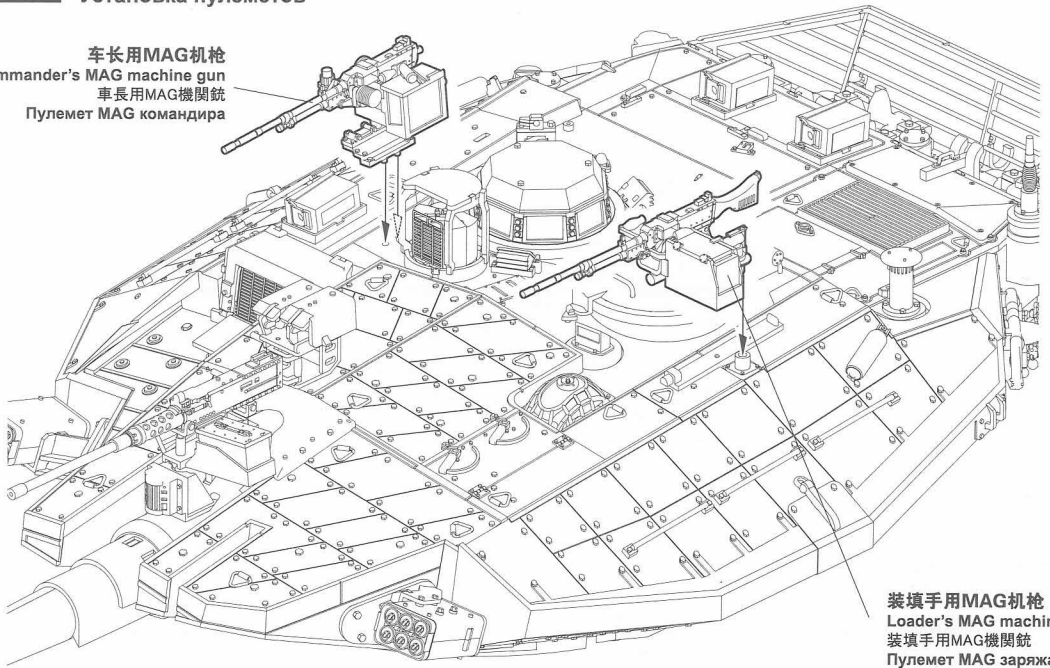

装填用手MAG机枪
Loader's MAG machine gun
装填用手MAG機関銃
Пулемет MAG заряжающего

炮塔组合
Attaching turret
砲塔の取り付け
Установка башни

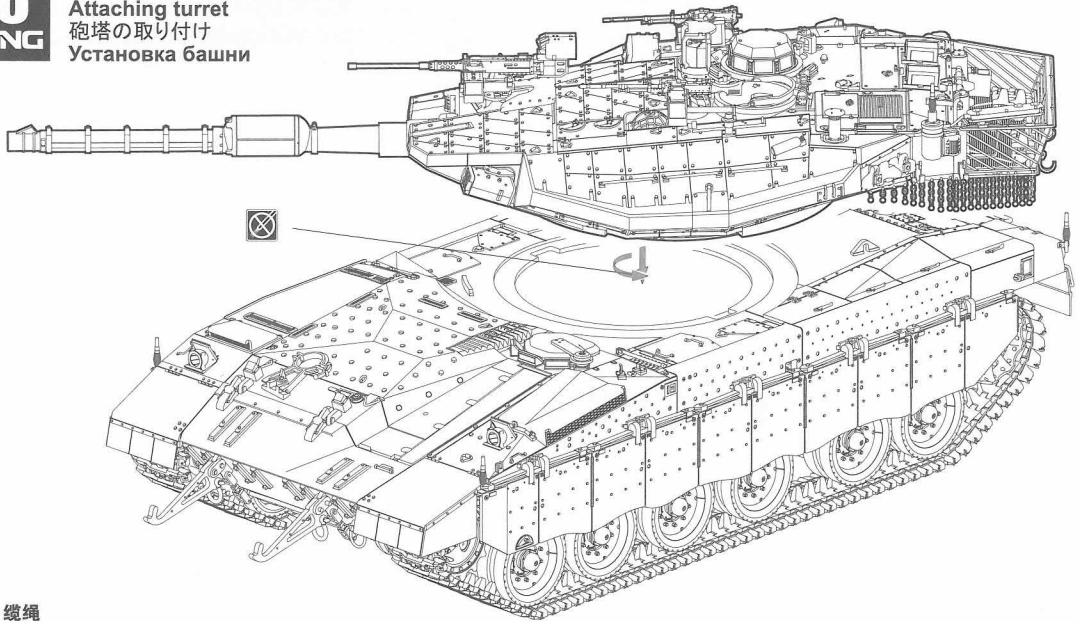

纜繩
cable
ロープ糸
Трос

F2

MC-508

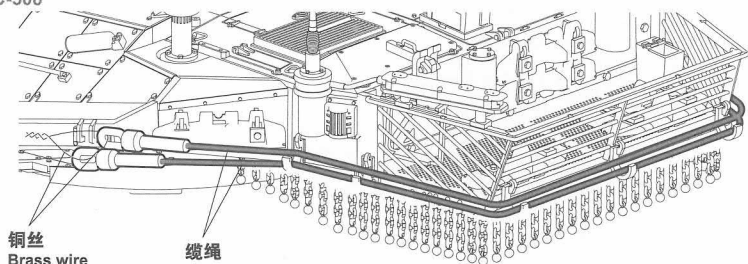

銅絲
Brass wire
銅線
Медная проволока

纜繩
Cable
ロープ糸
Трос

- ⚠️
- ☐ 将纜繩切取150mm。
 - ☐ Cut off 150mm from the cable.
 - ☐ 150mmの長さにしたったロープ糸。
 - ☐ Длина гибкой части троса 150мм.

战术编号板组合

Attaching tactical marking boards

戦術マークパネルの取り付け

Установка пластины тактического знака

