

PM
MODEL
PM-223

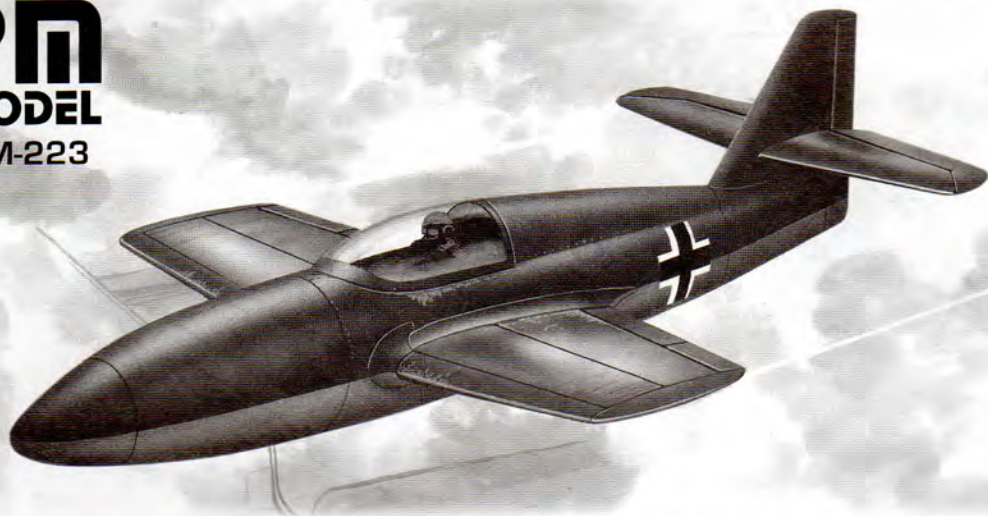

MESSERSCHMITT Me-328 V1 / V2

MODEL KIT / MODELLE REDUIT / MODELL BAUSATZ

1/72 ÖLÇEK / SCALE / MASSTAB / ECHELLE

Me-328 was the result of a project started in 1941, which aimed to produce a cheap, small, single flight escort fighter plane. The first Me328 V1 glider was mounted on the top of a Do-217E bomber plane with a specially designed ramp and towards the end of 1943 some flight tests were carried out.

The Me 328 V2 had unusually shortened wing length for low level fighters. 10 prototypes were produced with Argus engines. Due to some technical problems in the middle of 1944 the project was cancelled.

TECHNICAL DETAILS:

Wing Span V1 : 8.53 mt.
Length V1 : 6.97 mt.
Height V1 : 1.60 mt.

Wing Span V2 : 4.57 mt.
Length V2 : 6.97 mt.
Height V2 : 1.60 mt.

Anfang 1943 wurde für Segelflug ein einsitziger Jäger projektiert, der ohne eigenen Antrieb im Mittelschlepp an den feindlichen Bomberverband herangetragen und dann im Gleitflug seine Angriffe durchführen sollte. Der erste Prototyp Me 328 V-1, konnte im Frühjahr 1944 in den Flugerprobung gehen Die Flugversuche fanden ohne Treibwerke in Horsching bei Linz statt und wurden von Hanna Reitsch und Heinz Kenschke durchgeführt. Eine Dornier Do 217 E schleppte die Me 328 V-1 im Mistelverfahren auf 3000 bis 6000 m Höhe. Die Flugeigenschaften waren nicht besonders, reichten aber für den vorgesehenen Zweck aus.

Die Me 328 V-2 hatte gegenüber seine Vorläufer viel kürzere Flügel. Die durch zwei Argus Schubrohren angetriebene Variante erhielt die Bezeichnung Me 328 B. Die angestrebte Produktion wurde die starken Vibrationen, die die Argus-Rohre hervorgehen haben, wieder storniert.

TECHNISCHE DATEN:

Spannweite V1 : 8.53 mt.
Länge V1 : 6.97 mt.
Höhe V1 : 1.60 mt.

Spannweite V2 : 4.57 mt.
Länge V2 : 6.97 mt.
Höhe V2 : 1.60 mt.

MESSERSCHMITT Me-328 V1

MESSERSCHMITT Me-328 V2

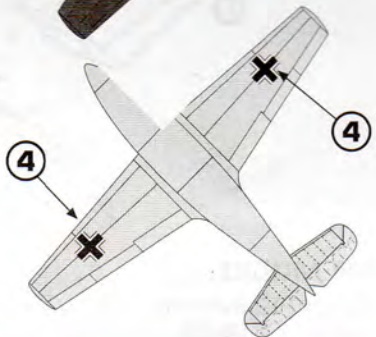
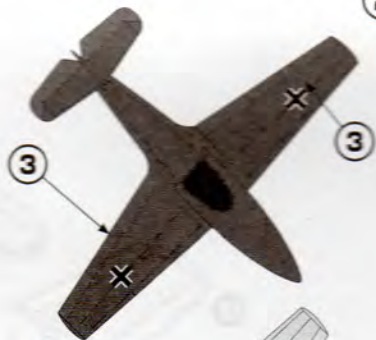
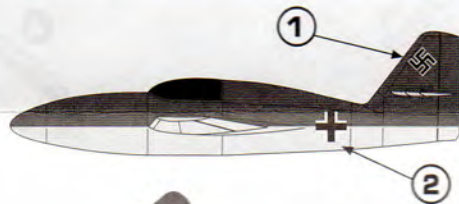
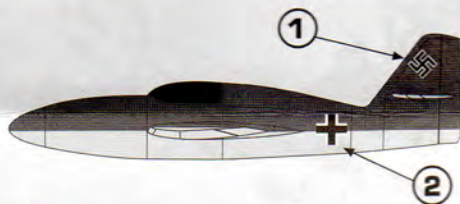

RLM 71
Koyu Yeşil
Dark Green
Dünelgrün
Humbrol HG 2

Humbrol 30
Tamiya XF-65
Xtracolor X 205
Gunze Sangyo H 64



RLM 65
Açık Mavi
Light Blue
Hellblau
Humbrol HG 5

Humbrol 65
Tamiya XF-23
Xtracolor X 202
Gunze Sangyo H 67

Me 328 V2

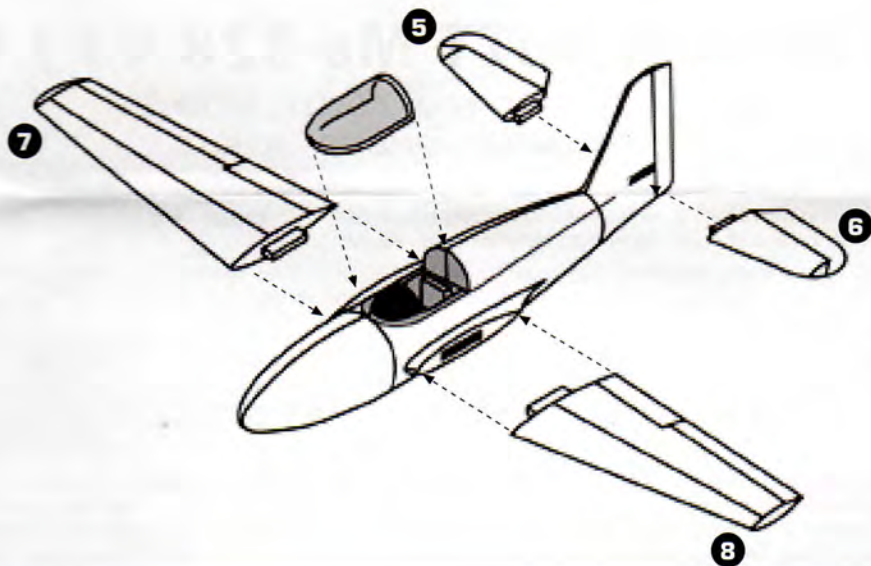
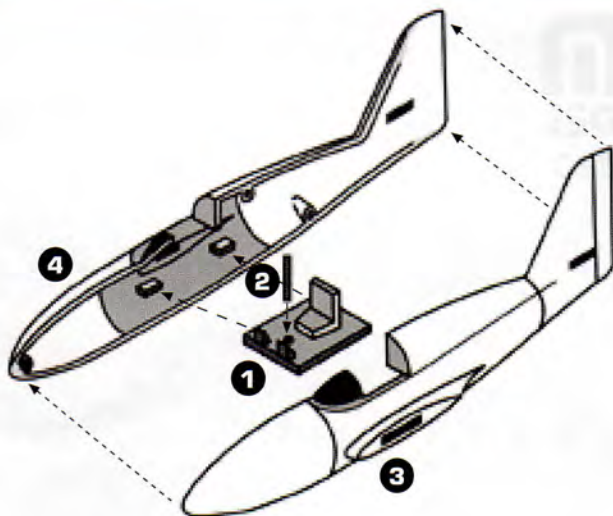

Me 328 V1

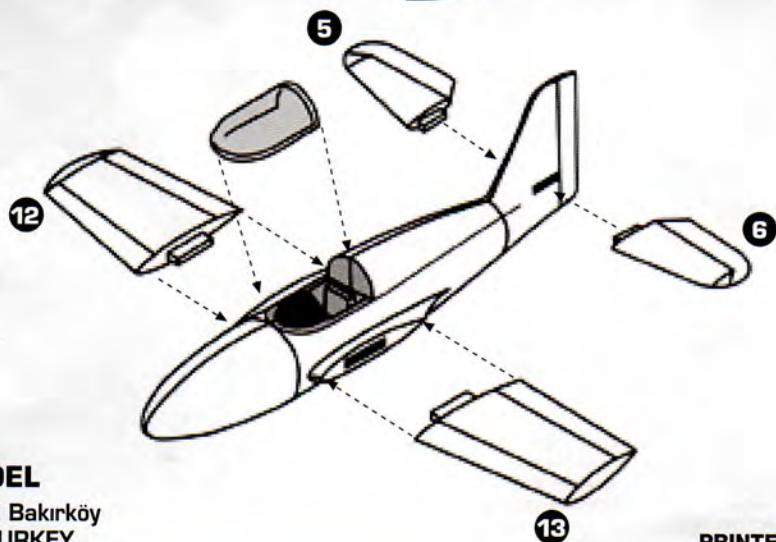
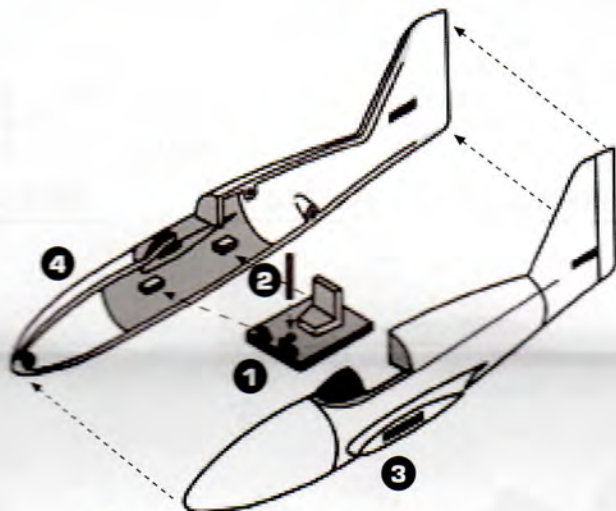

PM MODEL

P.K. 133 34712 Bakırköy
İSTANBUL / TURKEY

PRINTED IN TURKEY