



ITALERO © S.P.A.

1:72 scale MADE IN ITALY

No. 1204

VIA PRADAZZO 6/B I-40012 CALDERARA R.-BO-ITALY CONSERVARE IL PRESENTE INDIRIZZO PER FUTURE REFERENZE / RETAIN THIS ADDRESS FOR FUTUR REFERENCE

F-16 A/B «NATO FALCON»

At the present time the fighter/bomber F-16 is the world's most widely used aircraft of its category. During its twenty years of service many modifications were carried out to improve the plane's features and to extend the capabilities of the aircraft. Continuous progress with electronic equipment, with laser-guided bombs and radar-guided missiles AIM-120 made this airplane standard issue of the European Nato allies (Norway, Denmark, The Netherlands, Belgium and Portugal).

Technical details: Length: 15,03 m; Wing span: 10,00 m; Take-off weight: 11,372 kg; Max. speed: 2,124 km/h; Range: 547 km; Armament: 1 x 20 mm cannon, AIM-9 Sidewinder, AIM 120 air-to-air missiles laser-guided bombs GBU-10/12 air-to-surface missiles.

Der Jagdbomber F-16 ist das weitverbreiteste Flugzeug seiner Klasse das heute weltweit in Dienst steht. Im Lauf von 20 Einsatzjahren ist eine Reihe von Veränderungen durchgeführt worden, die den Jet auf den neuesten Stand der Waffenelektronik bringen, wie z. B. lasergesteuerte Bomben und radargesteuerte AIM-120 Raketen, die heute zur Standardausrüstung aller F-16 Jagdbomber der europäischen NATO Länder gehören: Norwegen, Dänemark, Holland, Belgien, Portugal, Griechenland.

Technische Daten: Länge: 15,03 m; Spannweite: 10,00 m; Max. Startgewicht: 11372 kg; Höchstgeschwindigkeit: 2124 km/h; Reichweite: 547 km; Bewaffnung: 1 x 20 mm Kanone, AIM-9 Sidewinder und AIM-120 Luft-Luft-Raketen lasergesteuerte GBU-10/12 Bomben, AGM-65/88 Luft-Boden-Raketen.

Il cacciabombardiere F-16 è il più diffuso aereo della sua classe oggi in servizio nel mondo. Nell'arco di vent'anni di servizio operativo del velivolo sono state effettuate una serie di modifiche per migliorare ed estenderne le capacità alla luce dei continui progressi dell'elettronica e per l'introduzione in servizio di armi sempre più sofisticate quale le bombe a guida Laser e i missili AIM-120 con guida Radar, oggi in dotazione a tutti gli F-16 dei paesi NATO europei (Norvegia, Danimarca, Olanda, Belgio e Portogallo).

Dati tecnici: Lunghezza: 15,03 m; Apertura alare: 10,00 m; Peso massimo al decollo: 11,372 kg; Velocità massima: 2,124 km/h; Raggio d'azione: 547 km; Armamento: 1 cannone da 20 mm, missili aria-aria AIM-9 Sidewinder, AIM-120, bombe a guida Laser GBU-10/12, missili aria-superficie AGM-65/88.

A l'heure actuelle, le chasseur-bombardier F-16 est dans sa catégorie l'appareil le plus répandu dans le monde. Tout au long de ses vingt années de service, il a bénéficié de nombreuses modifications pour améliorer ses performances et accroître ses capacités opérationnelles. L'amélioration permanente de son équipement électronique et la mise en oeuvre de bombes laser et de missiles à guidage radar lui permettent de rester une redoutable machine en service dans des pays européens membres de l'Otan (Norvège, Danemark, Pays bas, Belgique et Portugal).

Caractéristiques techniques: Longueur: 15,03 m; Envergure: 10,00 m; Poids maxi au décollage: 11372 kg; Vitesse maxi: 2124 km/h; Autonomie: 547 km; Armement: 1 x canon de 20 mm, missiles air-air AIM-9 Sidewinder ou AIM-120, bombes laser GBU-10/12, missiles air-surface.

Nykyään hävittäjä/pommittaja F-16 on eniten käytetty kone maailmassa. Kahdenkymmenen käyttövuoden aikana monia muutoksia on tehty joilla on parannettu koneen ominaisuuksia jotta sitä voitaisiin käyttää mahdollisimman pitkään. Jatkuva elektroniikan kehitys, kuten laser-ohjatut pommit ja tutka-ohjatut ohjukset AIM-120, on tehnyt tästä koneesta vakiokalustoa Euroopan Nato maissa (Norja, Tanska, Hollanti, Belgia ja Portugali).

Teknisiä yksityiskohtia: Pituus: 15,03 m; Kärkiväli: 10,00 m; Lentoonlähöpaino: 11372 kg; Huippunopeus: 2124 km/h; Toimintasäde: 547 km; Aseistus: 1 x 20 mm tykki, AIM-9 Sidewinder, AIM-120 ilmataisteluohjuksia laserohjatut pommit GBU-10/12 maataistelu ohjuksia.

En el presente el cazabombardero F-16 es el avión más ampliamente utilizado de su categoría. Durante veinte años de servicio se llevaron a cabo muchas modificaciones para mejorar las características del avión y extender las capacidades del avión. El continuo progreso del equipo

electrónico con bombas guiadas por láser y misiles guiados por radar AIM-120 han hecho este avión de uso standard de los aliados europeos de la NATO (Noruega, Dinamarca, Holanda, Bélgica y Portugal).

Características técnicas: Longitud: 15,03 m; Envergadura: 10,00 m; Peso al despegue: 11,372 kg; Velocidad máxima: 2,124 km/h; Autonomía: 547 km; Armamento: 1 cañón de 20 mm misiles aire/aire AIM-9 Sidewinder y AIM 120 bombas guiadas por láser GBU-10/12 misiles aire/tierra.

De F-16 is een van 's werelds meest gebruikte jachtbommenwerpers. Gedurende zijn 20 jarig bestaan werd het toestel vele malen gemodificeerd teneinde zijn gebruiksmogelijkheden uit te breiden. Uitergest met moderne elektronika, laser-geleide bommen en radar-geleide AIM120 raketten is het toestel in gebruik bij NATO landen als Noorwegen, Denemarken, België en Portugal.

Technische gegevens: Lengte: 15,03 m; Spanwijdte: 10,00 m; Max. gewicht: 11,372 kg; Max. snelheid: 2,124 km/u; Actieradius: 547 km; Bewapening: 1 x 20 mm kanon, 2 AIM-9 Sidewinder, AIM-120 raketten lasergeleide GBU-10/12 bommen gronddoelraketten.

Obecnie myśliwiec bombardujący F-16 jest najczęściej stosowanym samolotem w swojej klasie. W ciągu swej 20-letniej służby został poddany wielu modyfikacjom celem poprawienia jego cech użytkowych. Poprawa wyposażenia elektronicznego w połączeniu z laserowo naprowadzanymi bombami i naprowadzanymi radarem rakietami AIM-120 uczyniła ten samolot standardową jednostką Europejskich Sił NATO (Norwegia, Dania, Holandia, Belgia i Portugalia).

Dane Techniczne: Długość: 15,03 m; Rozpiętość skrzydeł: 10,00 m; Ciężar startowy: 11,372 kg; Max. predkosć: 2,124 km/h; Zasięg: 547 km; Uzbrojenie: 1 działko 20 mm, Pociiski powietrze-powietrze typu AIM-9, Sidewinder oraz AIM-120 Laserowo naprowadzane bomby GBU-10/12, Pociiski powietrze-ziemia.

No presente momento o avião de combate e bombardeiro F-16 é o avião mais utilizado no mundo na sua categoria. Durante os 20 anos de serviço muitas modificações foram feitas para melhorar e ampliar as suas capacidades. Modernos equipamentos eletrônicos, foram instalados tais como bombas guiadas a laser, misseis AIM-120 guiados por radar, fizeram deste avião um modelo Europeu, utilizado pelos aliados da Nato tais como: Noruega, Dinamarca, Holanda, Bélgica e Portugal.

Dados Técnicos: Comprimento: 15,03 m; Envergadura: 10 m; Carga máxima: 11,372 kg; Velocidade máxima: 2,124 km/h; Autonomia: 547 km; Armamento: 1 x 20 mm canhão, AIM-9 Sidewinder, AIM 120 misseis, Bombas guiadas por laser GBU-10/12, Misseis ar-terra.

För närvarande är det kombinerade jakt- och attack planet F-16 det mest använda av denna typ i världen. Under dess 20-åriga tjänstetid har den vidareutvecklats vid ett flertal tillfällen. Nyutvecklade elektronisk utrustning, laserstyrda bomber och radarstyrda robotar typ AIM-120 har gjort planet till standard enheter i den Europeiska NATO-alliansen (Danmark, Norge, Nederländerna, Belgien och Portuga).

Tekniska data: Längd: 15,03 m; Spännvidd: 10 m; Startvikt: 11,372 kg; Max hastighet: 2,124 km/tim; Aktionsradie: 547 km; Beväpning: 1 x 20 mm a-kan, 2x AIM-9 luftstrids-robotar, Bomber eller raketer till max 3000kg.

F-16戦闘機は、この分野の機体としては世界でも広く使用されています。また、配備以来20年間、その性能を向上させるために多くの改良が施されてきました。最新鋭の電子装置とレーザー誘導爆弾、そしてAIM-9レーダー誘導ミサイルを搭載したF-16A/Bはノルウェー、デンマーク、ポルトガル、オランダ、ベルギーなどNATO諸国に広く配備されています。全長:15.03m 最高速度:2,124km/h

F-16A/B北約軍

今時今日、F-16戰鬥機仍舊是北約同盟國之中，最廣泛使用之戰機。在過去二十年間，為了改善其性能，F-16戰鬥機不斷地接受改良，加上最新型之電子裝置，及雷射誘導之空對空、空對地及空對地之導彈，F-16戰鬥機之性能已大大地提高。F-16戰鬥機之規格如下：
全長：15.03公尺
翼展：10.00公尺
機體重量：11,372公斤
最高速度：2,124公里/小時
巡航高度：5470公尺
AIM-9響尾蛇
AIM-120響尾蛇
GBU-10/12空對地導彈

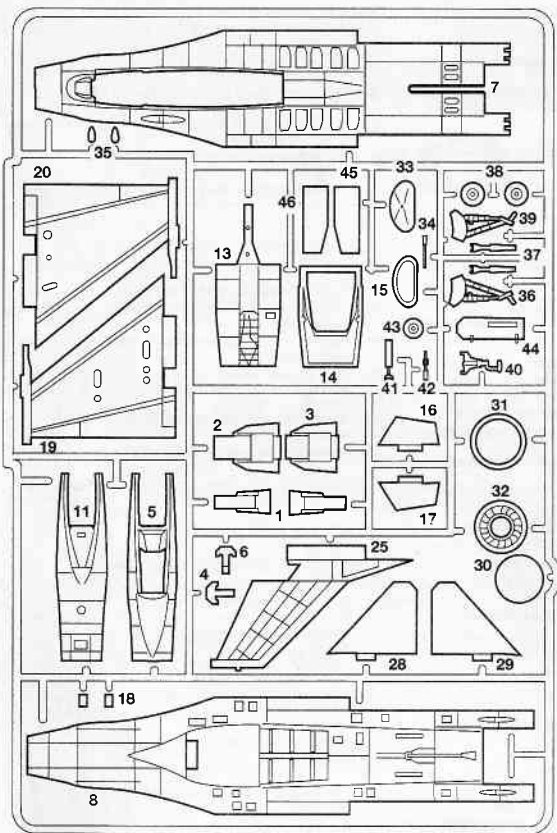

A

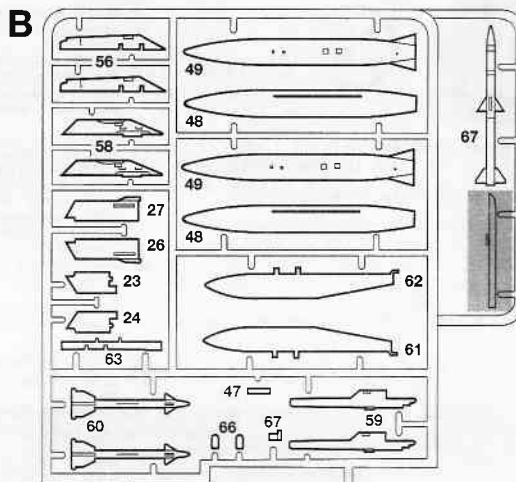

B

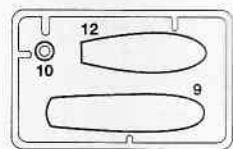
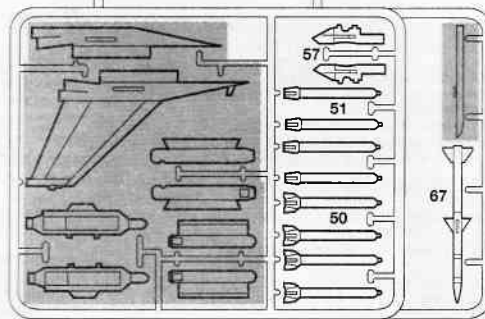

C



AGGIUNGERE ZAVORRA (PESO)
INSERT BALLAST
BALLAST ZUGEBEN
A LESTER



Parts not for use

Telle werden nicht verwendet

Parti da non utilizzare

Pièces à ne pas utiliser

Legenda colori: I numeri si riferiscono all'assortimento colori ITALERI **MODELMASTER**/Acryl Paint System
Painting instruction: The indicated colour numbers refer to the ITALERI **MODELMASTER**/Acryl Paint System
Bemalungshinweise: Die angegebenen Farbnummern beziehen sich auf die ITALERI **MODELMASTER**/Acryl Paint System
Mode d'utilisation de la peinture: Les références indiquées concernent les peintures ITALERI **MODELMASTER**/Acryl Paint System

A

1740 MODEL MASTER
F.S. 36231
Dark Gull Gray
Möwengrau Dunkel (M)
Grigio Gabbiano Scuro (O)
Gris Mouette Foncé (M)
E 8653

B

1503 MODEL MASTER
Red
Rot (G)
Rosso (L)
Rouge (B)
E 2741

C

1730 MODEL MASTER
F.S. 36440
Flat Gull Gray
Möwengrau (M)
Grigio Gabbiano (O)
Gris Mouette Mat (M)
E 8393

D

1749 MODEL MASTER
F.S. 37038
Flat Black
Schwarz (M)
Nero (O)
Noir Mat (M)
E 9983

E

1745 MODEL MASTER
F.S. 17875
Insignia White
Signalweiss (G)
Bianco Segnale (L)
Blanc Insignes (B)
E 0041

F

1741 MODEL MASTER
F.S. 36320
Dark Ghost Gray
Kompassgrau (M)
Grigio Azzurro Scuro (O)
Gris Fantôme Foncé (M)
E 8423

G

1790 MODEL MASTER
F.S. 17178
Chrome Silber
Chromsilber (G)
Argento Cromo (L)
Argent de Chrome (B)

H

1524 MODEL MASTER
Green
Signalgrün (G)
Verde (L)
Vert (B)
E 5941

I

1405 MODEL MASTER
Gun Metal (Metalizer)
Stahlblau (Metalizer)
Metallo Scuro (Metalizer)
Gris Metal (Metalizer)

L

1711 MODEL MASTER
F.S. 34087
Olive Drab
Olive (M)
Verde Oliva (O)
Olive Sale (M)
E 7873

VERSION A
 TWO SEATER
 ZWEISITZER
 BIPOSTO
 BIPLACE

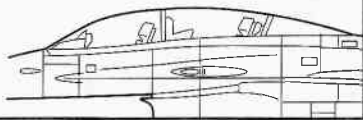

VERSION B
 SINGLE SEATER
 EINSITZER
 MONOPOSTO
 MONOPLACE

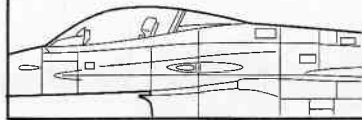

ATTENTION! Before assembling your model choose version you want to construct **A** or **B**
ACHTUNG! Vor dem Zusammenbau Version **A** oder **B**
ATTENZIONE! Prima di iniziare il montaggio scegliere la versione che si desidera realizzare **A** o **B**
ATTENTION! Avant de commencer le montage choisir la version que vous voulez realiser soit la **A** ou la **B**
ATENCION! Antes de iniciar el montaje, escoger la versión que se desea realiza **A** o **B**
ATTIENIE! Eerst beslissen welke uitvoering gemaakt zai worden **A** of **B**

1 VERSION A

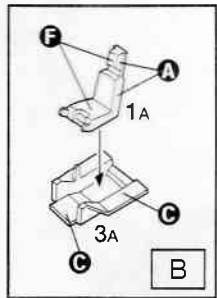
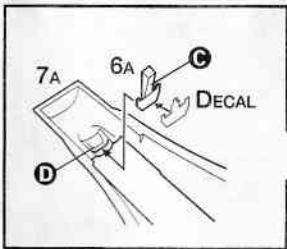
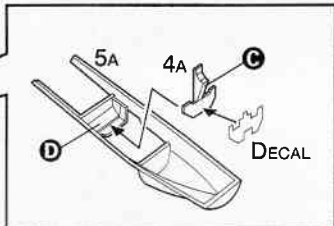
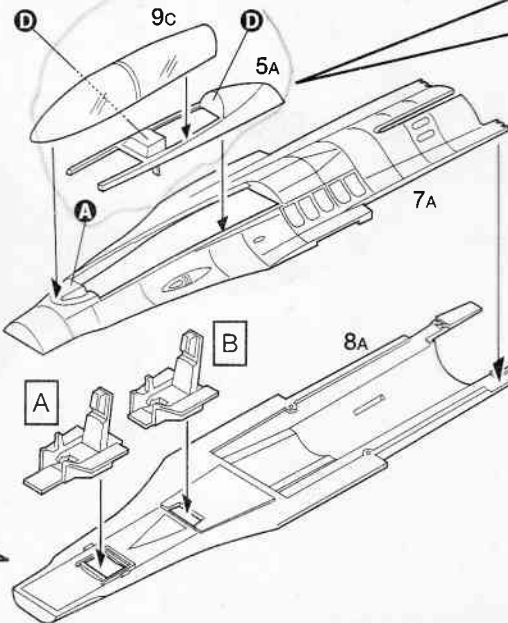
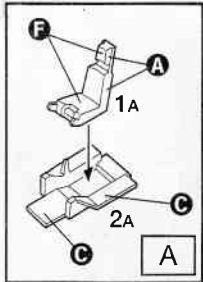

VERSION B

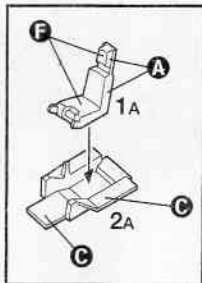
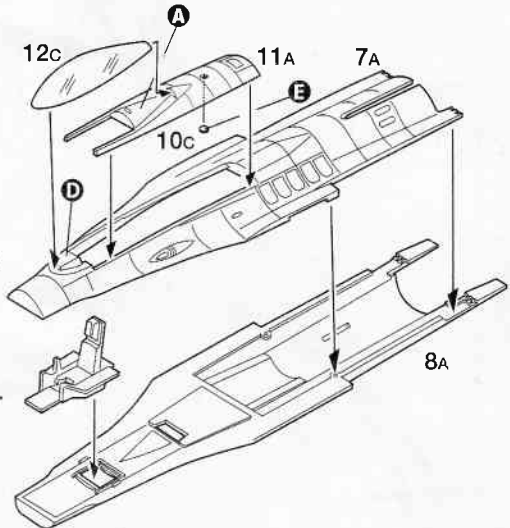
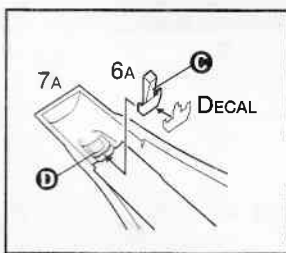

2

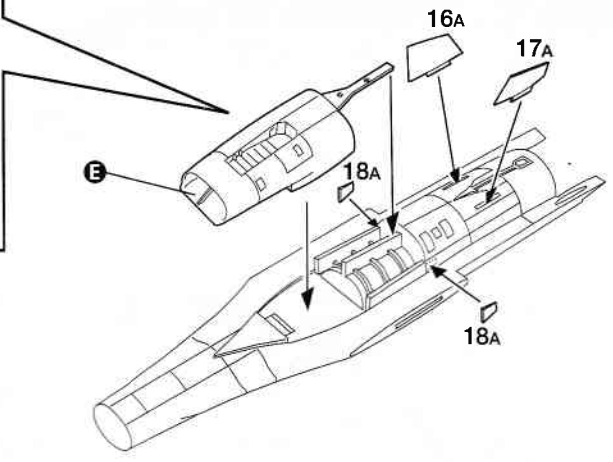
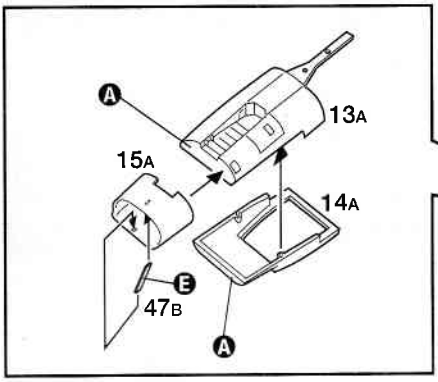

3

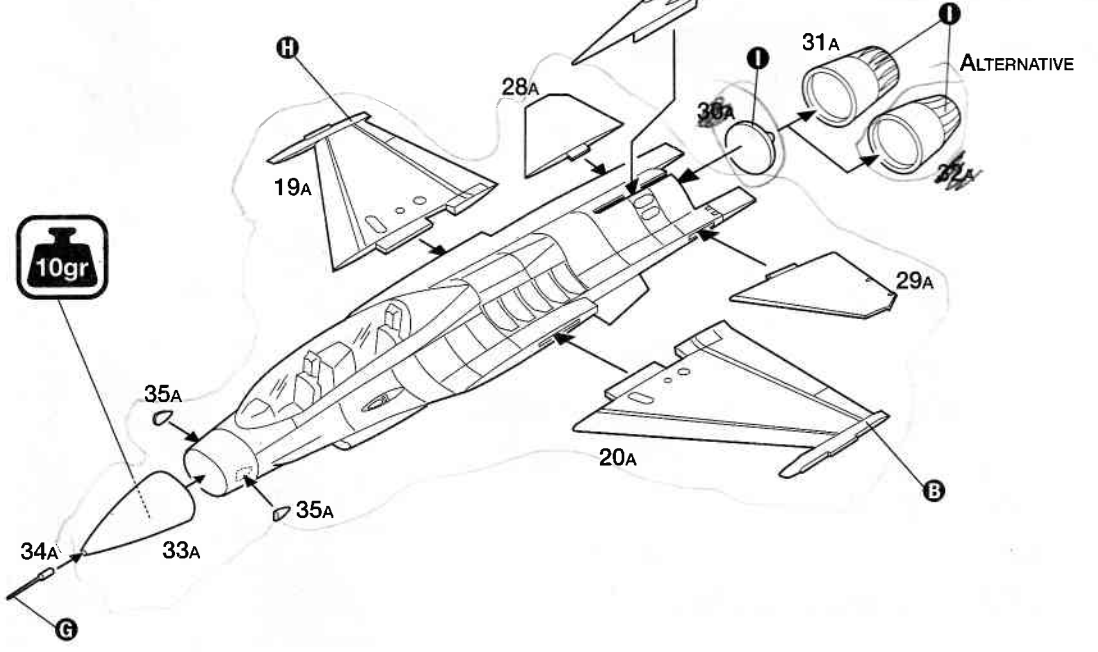
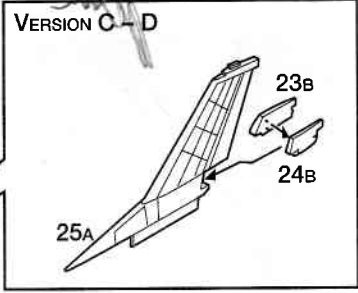
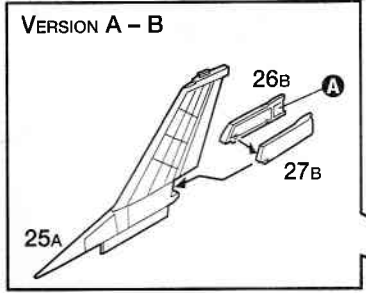

10gr

4

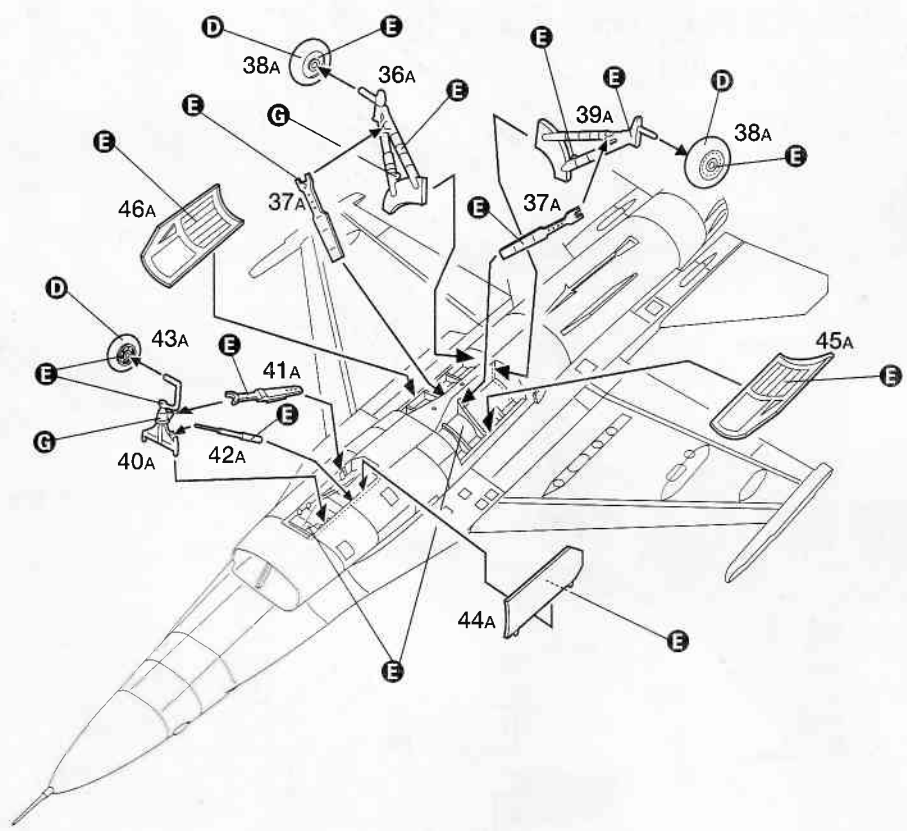

5

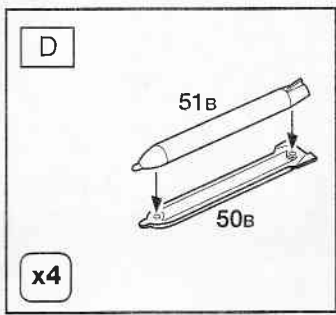
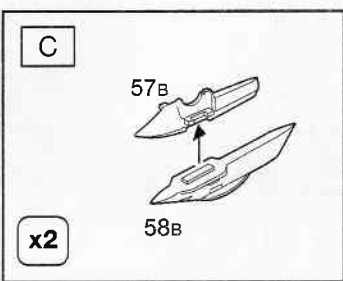

6B

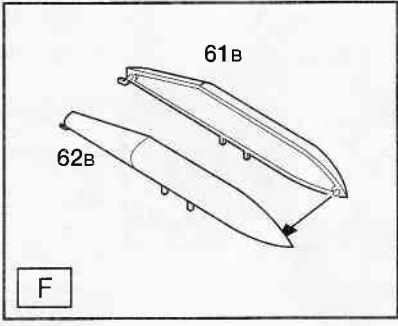
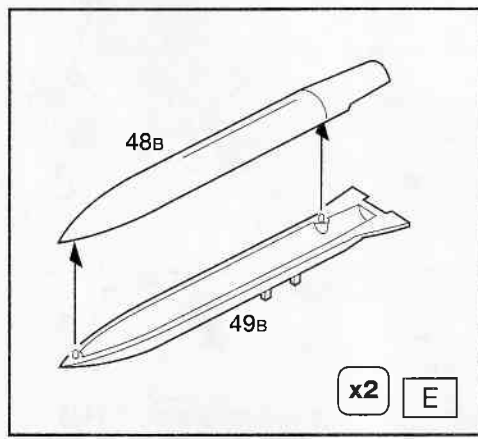

23

23

6

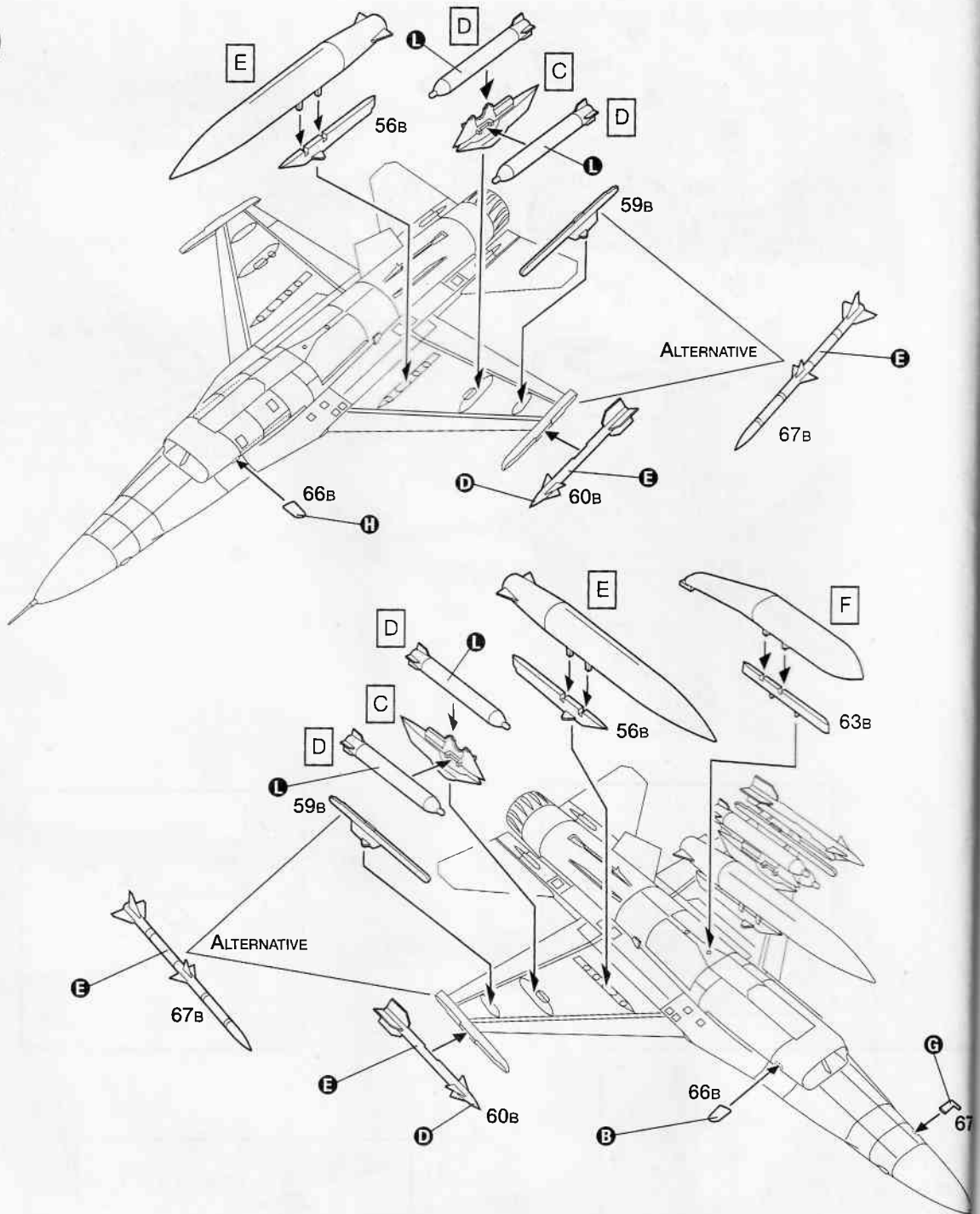

Istruzioni per l'applicazione delle decalcomanie. Ritagliare le decalcomanie coerenti dal foglio, immergerle in un bicchiere d'acqua pulita per circa 1/2 minuto, metterle in posizione sul modello e farle scivolare dalla carta; per una migliore aderenza comprimerle con una pezzuola pulita.

Directions for applying the decals: Cut the required decals out of the sheet, dip them into a glass of clean water for about 1/2 minute; position the decals on the kit, letting them slide from the paper. For a better adhesion, press them by means of a clean rag.

Påläggning av decaler. Klipp ut den decal som skall användas och doppa den i ett glas vatten under en 1/2 minut. Sätt decalen på plats på modellen och låt den sakta glida av papperet. För att den skall sitta ordentligt, tryck till med en torr duk.



Anweisungen für Abziehbilder-Anbringung: Die benötigten Abziehbilder vom Blatt abschneiden, in ein Glas reines Wasser für etwa 1/2 Minute eintauchen, auf das Modell legen und dann vom Papierbogen abnehmen. Um eine bessere Haftung zu erzielen, die Abziehbilder mit einem reinen Tuch andrücken.

Instruction pour l'application des décalcomanies. Couper les décalcomanies choisies et les plonger environ trente secondes dans un peu d'eau propre. Les placer sur le modèle en les faisant glisser de leur feuille et presser avec un morceau de chiffon pour éliminer les bulles d'air.

Instrucciones para la aplicación de las calcomanías: cortar las calcomanías, sumergirlas en un recipiente de agua limpia durante 1/2 minuto, colocar las calcomanías sobre el modelo, haciéndolas deslizar sobre el papel. Para una mejor adherencia, presionarlas con un trapo limpio.

Transfers: Knip het benodigde deel uit, dompel het ca. 1/2 minuut onder water, houd het transfer tegen het model en schuif het vanaf het papier op zijn plaats. Met een schoon doekje aandrukken.

デカール貼付法 正確に、デカールのアプを切り取り、清水に約30秒間浸して、模型に押し付け、紙からゆっくりと剥がす。接着を良くするために、清潔な布で押し付ける。

Указание по применению декалей: Отрежьте нужную вам часть декалей от общего листа, погрузите ее на 1/2 минуты в чистую воду, затем, выбрав необходимое место на модели, переведите туда изображение, сдвинутого с бумажной основы. Для лучшего прилипания промокните деталь чистой тряпочкой.

F-16 B - ROYAL DUTCH A.F.; 313TH SQN.

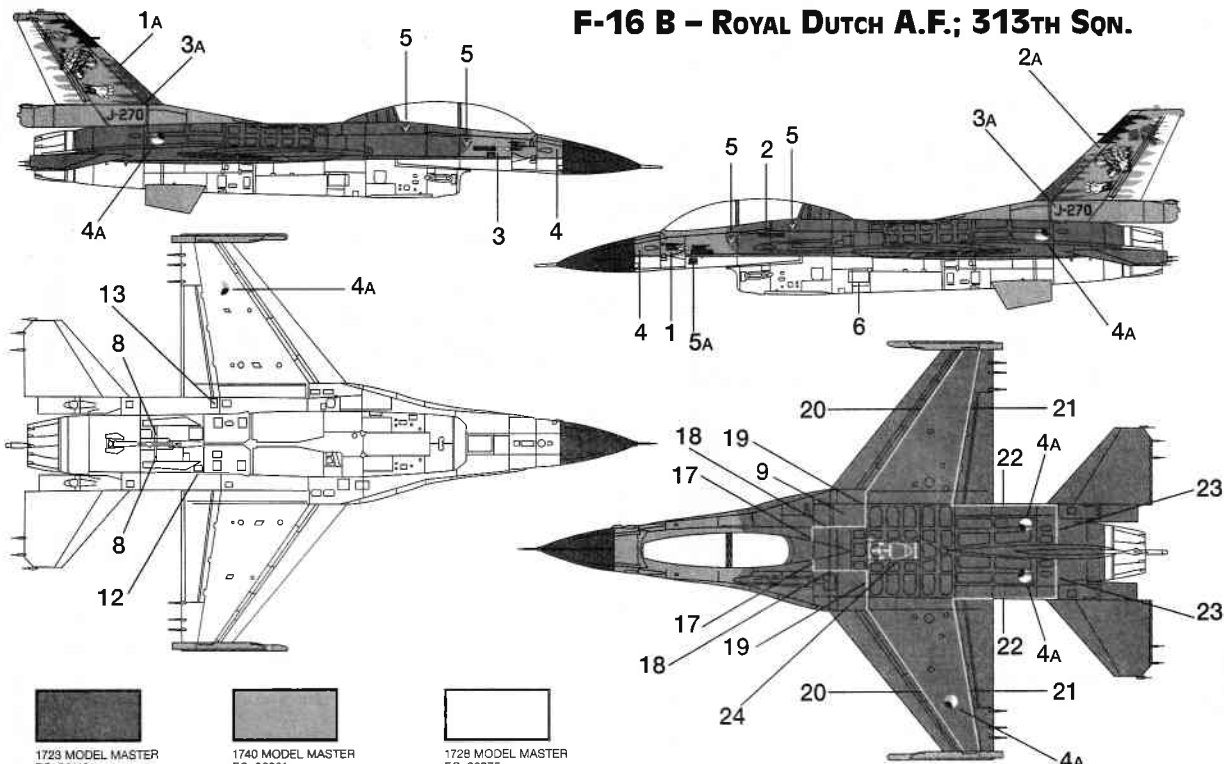

- | | | |
|---|---|---|
| <p>1728 MODEL MASTER
F.S. 36118
Gunship Gray
Dunkelgrau (M)
Grigio Blu Scuro (O)
Gris Narire de Guerre (M)
E 8743</p> | <p>1740 MODEL MASTER
F.S. 36231
Dark Gull Gray
Möwengrau Dunkel (M)
Grigio Gabbiano Scuro (O)
Gris Mouette Foncé (M)
E 8653</p> | <p>1728 MODEL MASTER
F.S. 36375
Light Ghost Gray
Schattengrau (M)
Grigio Azzurro Chiaro (O)
Gris Fantôme Clair (M)
E 8333</p> |
|---|---|---|

- 1741 MODEL MASTER
F.S. 36320
Dark Ghost Gray
Kompassgrau (M)
Grigio Azzurro Scuro (O)
Gris Fantôme Foncé (M)
E 8423

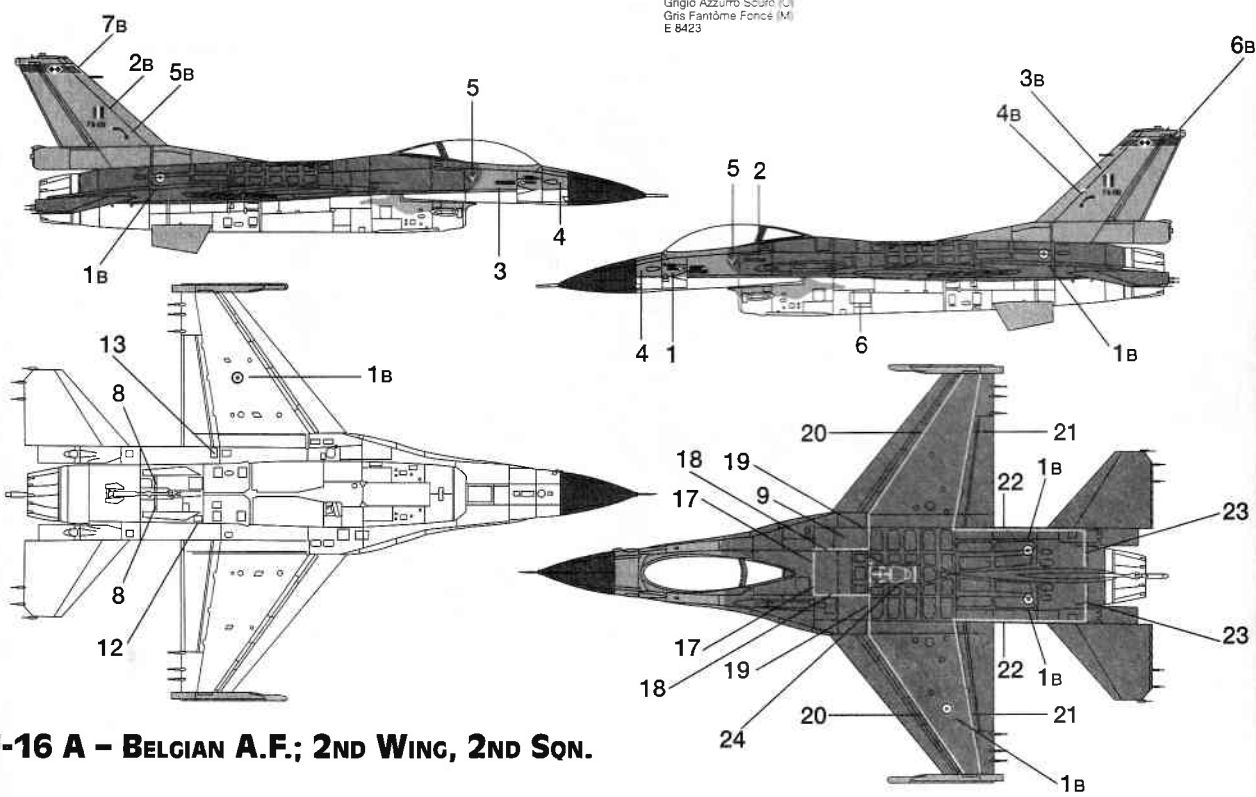

F-16 A - BELGIAN A.F.; 2ND WING, 2ND SQN.

F-16 A - ROYAL DANISH A.F.; ESK. 723

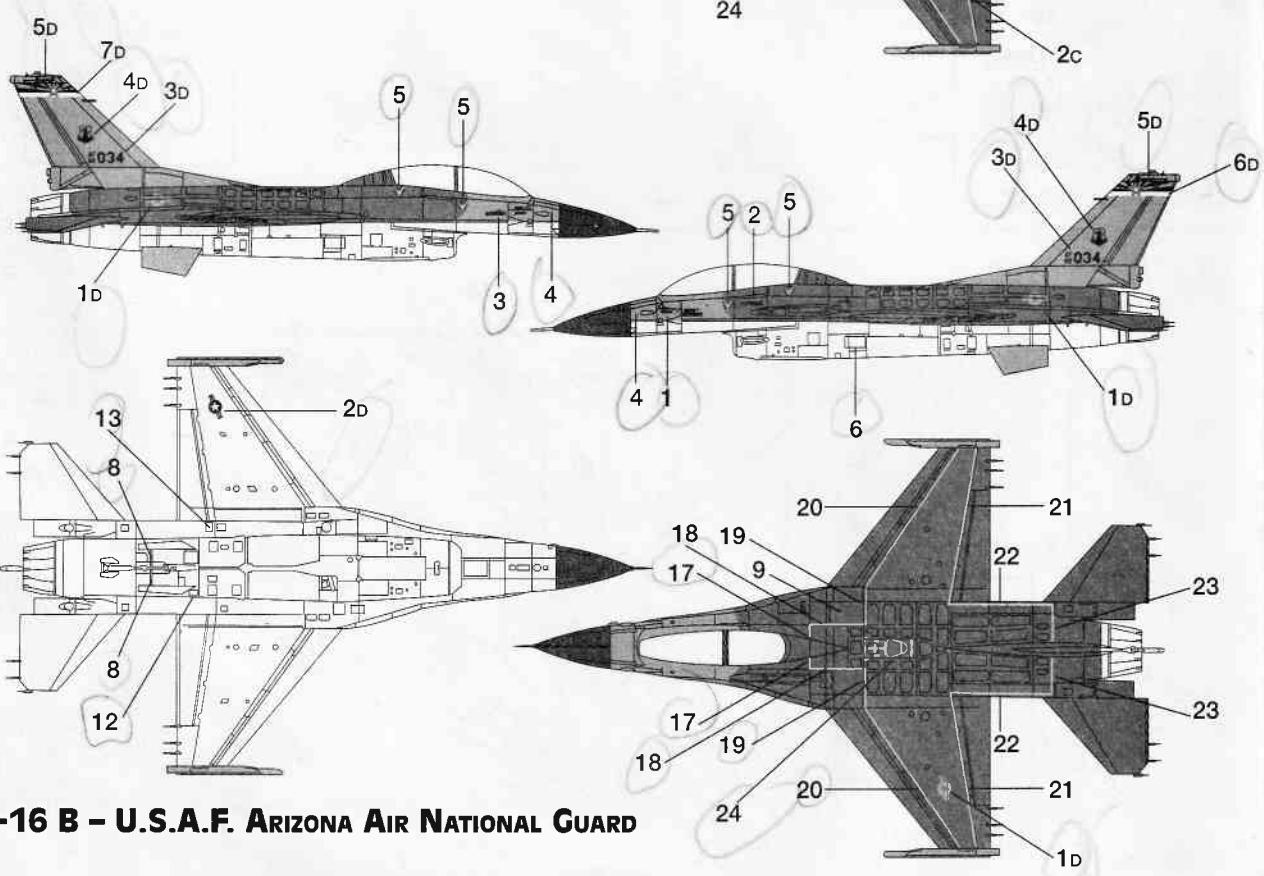
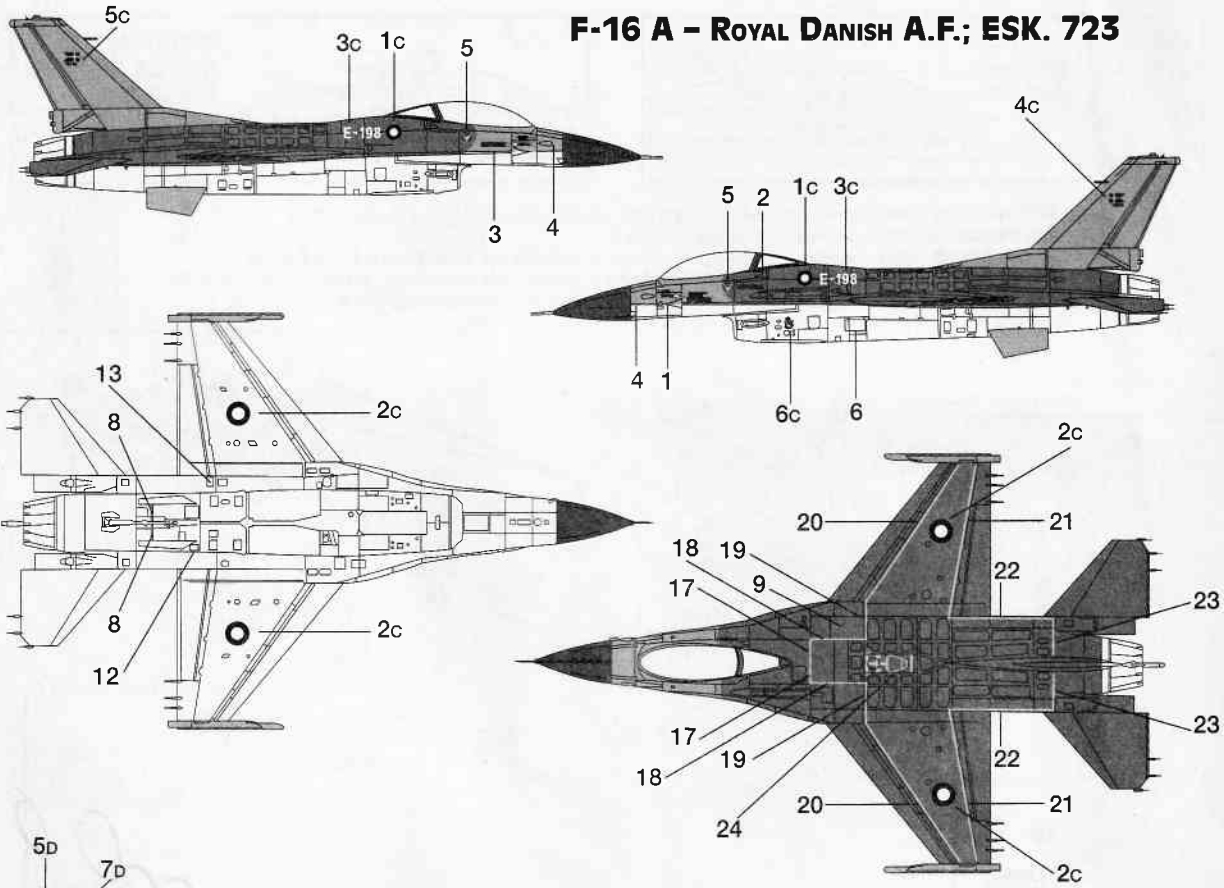

F-16 B - U.S.A.F. ARIZONA AIR NATIONAL GUARD