



Detailní doplňková sada  
Detail accessory set

## 2012 Bergepanter Ausf. G 1/72

Conversion set for Revell kit

Navštivte naše stránky / Visit our official website  
[www.cmkkits.com](http://www.cmkkits.com)

Problémy s vyprošťováním těžkých tanků se ve Wermachtu projevíly zejména po uplatnění tanků Tiger koncem roku 1942. Byly proto vypracovány plány na výrobu vyprošťovacího vozidla na podvozku tanku Panther a od června 1943 do března 1945 bylo vyrobeno celkem 347 těchto vozidel. Vyprošťovací vozidlo, které sloužilo převážně v Rusku, vážilo 40 tun a bylo vybaveno 40 t rumpálem a 1,5 t jeřábem.

*The problems of recovering heavy tanks in the Wermacht become clear especially since the commitment of the Tiger in late 1942. Plans were therefore made for the a recovery vehicle based on the Panther chassis and from June 1943 to March 1945 a total of 347 armoured vehicles (Ausf. A to G) was manufactured. The recovery vehicle, which served mainly in Russia, was weighting 40 tons and equipped with a 40 ton winch and 1,5 ton derrick.*



Tmavá žlutá / Brown Yellow:

Humbrol 94

Skvrny Bílá /Bottom White (Zimní kamufláž/Winter camouflage):

Humbrol 34

## Polyurethane parts PUR

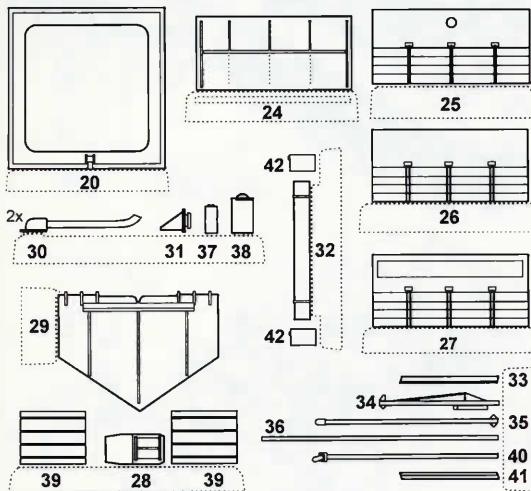

## ① Úpravy dílů modelu / Kit parts adjustment

Vyříznout otvor 28,5 x 40,3 mm  
(v přední části dle rytí modelu)  
Cut out hole 28,5 x 40,3 mm  
(in front section according  
to kit engraving)

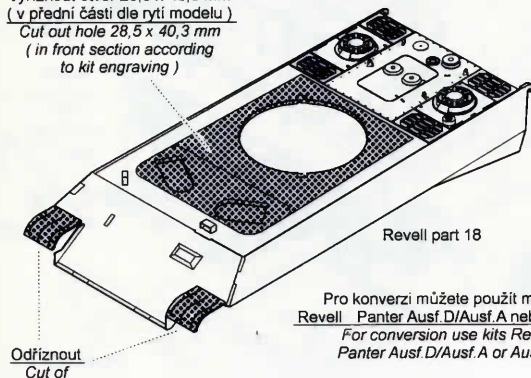

Pro konverzi můžete použít modely  
Revell Panter Ausf D/Ausf. A nebo Ausf. G  
For conversion use kits Revell  
Panter Ausf D/Ausf. A or Ausf. G

Nepoužijete díly Revell 21, 22, 24, 31, 34,  
Don't use parts Revell 35-47, 49, 51-53

## ② Sestava interieru / Interior assembly

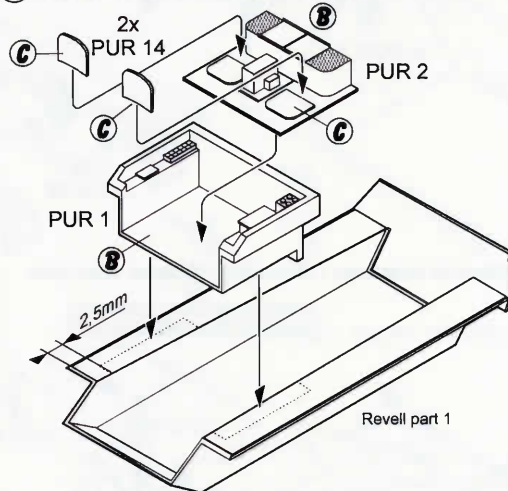

## ③ Montáž navijáku / Mounting of reel

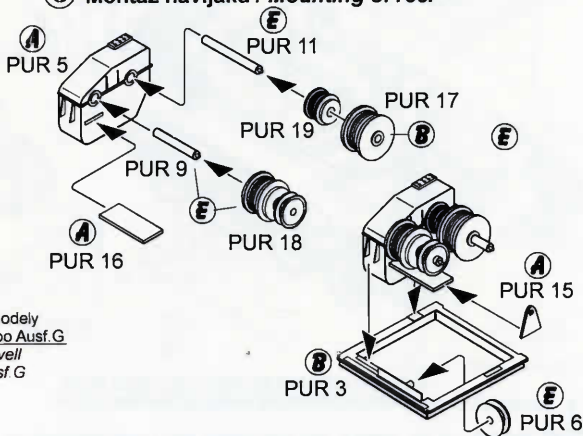

#### 4 Sestava interieru korby / Hull interior assembly

Natáhnout drátek  
 0,3 mm  
 Stretch wire  
 0,3 mm

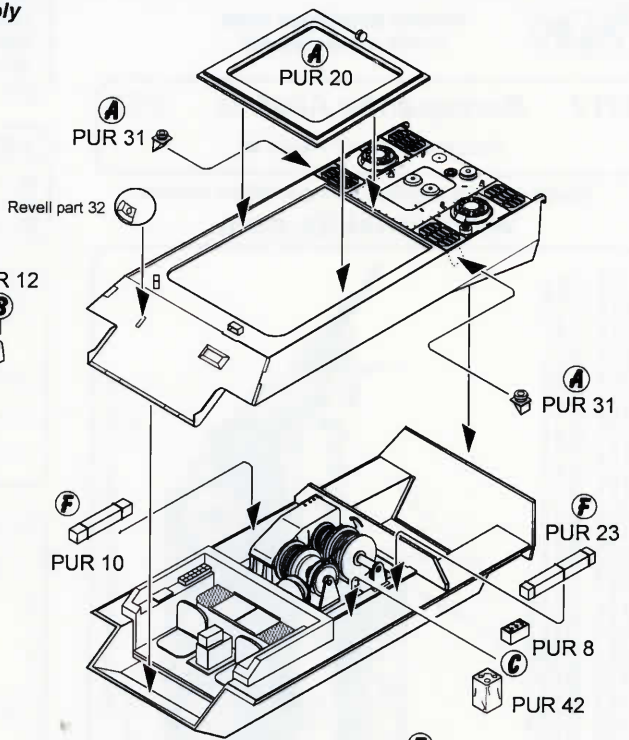
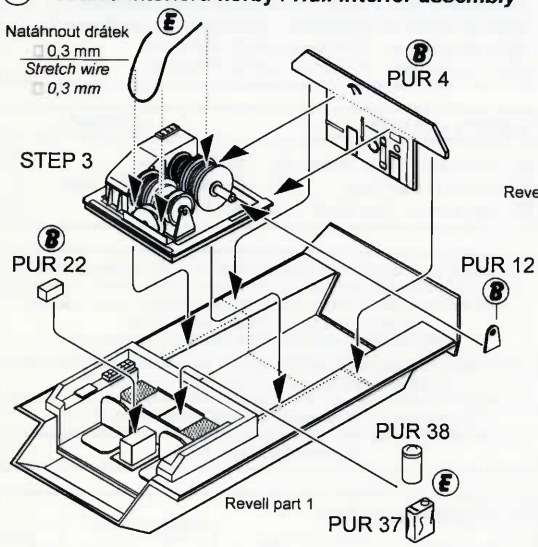

#### 5 Sestava radlice / Plough-share assembly

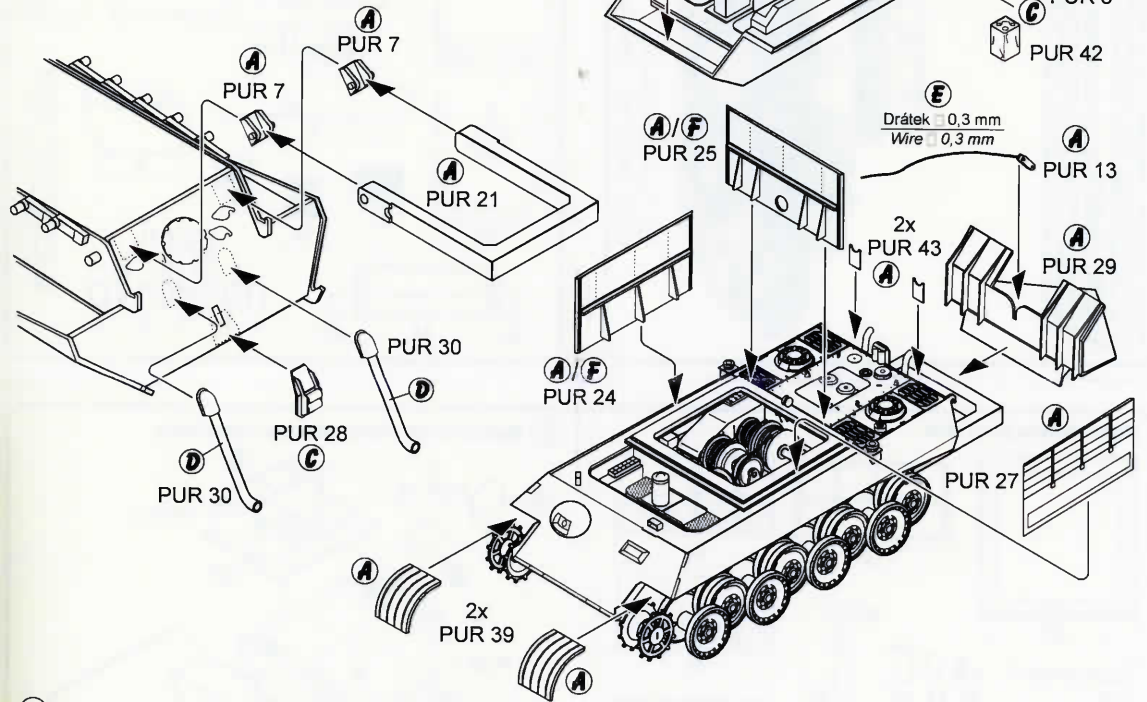

#### 6 Montáž nástavby / Mounting of upper structure

Drátek provléct otvory a natáhnout  
 Wire interface into holes and stretch

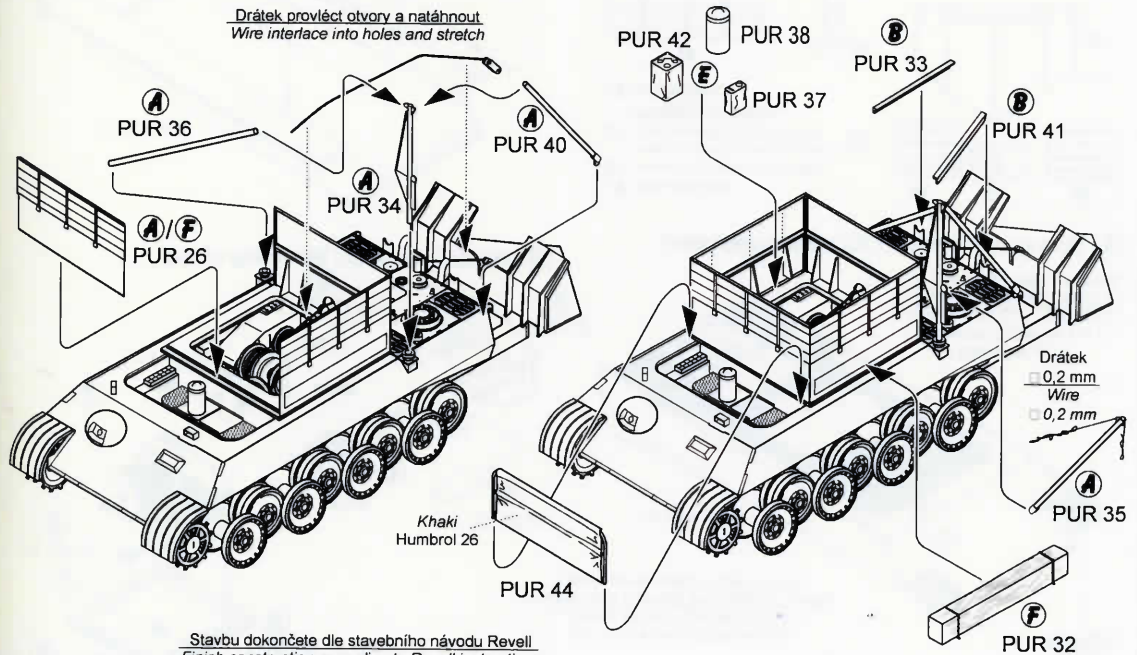

Stavbu dokončete dle stavebního návodu Revell  
 Finish construction according to Revell instructions



## NEW ITEMS SETS 1:72 / SETS FOR 1:72 KITS

- 2003 FAMO Flak 8,8cm - conversion set for Revell kit  
 2006 Sd.Kpfw. IV Kugelblitz conversion set for Revell kit  
 2010 Bergetiger conversion set for Revell kit  
 2011 Sturmtiger - conversion set for Revell kit

### BARVY / COLORS

### HUMBROL

Ⓐ Tmavá žlutá / Dark Yellow	94	Ⓓ Rez / Rust	113
Ⓑ Šedobílá / Light Grey	147	Ⓔ Dělovina / Gun Metal	53
Ⓒ Lesklá černá / Coal Black	85	Ⓕ Dřevo / Wood	110

Díly ohnuté popř. pokroucené vlivem teplotních změn a stárnutí materiálu, mohou být narovnány do požadovaného tvaru pomocí proudu teplé vody nebo vzduchu (fén na vlasy). Různé drátky a tyčinky nejsou přiloženy.

K lepení použijte kyanoakralátové lepidlo.

Kontaktní plochy doporučujeme před lepením odmastit.

*Parts slightly distorted and bended owing to temperature changes or due to material ageing can be straightened to requested shape by hot water or hot air jet (hair dryer). Wires and holes not included. This process can be repeated till result is entirely satisfactory. For best results gluing use cyanoacrylate glue. Contact areas ungrease is recommended before gluing*

### Polyurethane parts PUR

