

# Танк М4А2 з бульдозером М1 / M4A2 tank with M1 Dozer attachment

UМ

No.214

1:72

**UKR** Після випробувань літом 1943 року, М1 був затвержений для використання як бульдозер для танка і вироблявся на Лаплант-Хоат (завод Чоат). Перші з них були відправлені в Італію пізньою весною 1944 року і використовувались під час зламної операції в Анціо в травні 1944 року. Перші набори танкових ковшив М1 прибули до Англії в квітні 1944 року і були направлені в танкові батальйони, які були на вістрі вторгнення в день Д. Тільки шість із 16 танків - бульдозерів змогли добраатися до берега в день Д, але вони доказали свою ефективність у знищенні берегових загороджень. Загороджувальні і оборонні вали в Нормандії в червні 1944 року створили значні проблеми для танкових операцій, оскільки вони обмежували просування американських танків. Наявність достатньої кількості танків- бульдозерів дозволило розробити різноманітні методи боротьби з густими загороджувальними рядами.

**ENG** After tests in the summer of 1943, a modified design was accepted for use as the M1 tank dozer and manufactured at LaPlant-Choate. The first of these were shipped to Italy in the late spring of 1944 and used during the Anzio break operation in May 1944. The first M1 tank-dozer kits arrived in England in April 1944 and were assigned to the tank battalions spearheading the D-Day invasion. Only six of the 16 tank-dozers assigned managed to get ashore on D-Day, but they proved to be very effective in eliminating beach obstructions. The fighting in the Normandy hedgerows in June 1944 created significant problems for tank operations since they restricted the movement of US tanks. Since there were too few dozer tanks, various other methods were developed to penetrate the dense hedgerows.

**DEU** Nach den Tests im Sommer 1943, wurde das geänderte Design für die Nutzung als Planierraupe für den Panzer zugelassen und wurde auf Laplant-Choate (dem Betrieb Tschoat) hergestellt. Die ersten von ihnen waren nach Italien im späten Frühling 1944 verlegt und wurden während der Wendeoperation Anzio in Mai 1944 verwendet. Die ersten Sätze der Panzerbaggereimer für den Panzer M1 sind in England in April 1944 angekommen und es waren in die Panzerbataillone die auf die Spitze von der Invasion D-Day übergeben worden. Nur sechs von 16 Panzerraupe gelang es, bis zur Küste im D-Day zu gelangen, aber sie haben die Effektivität in der Vernichtung der Ufersperren bewiesen. Die Sperr- und Verteidigungswellen in der Normandie haben die bedeutenden Probleme für die Panzeroperationen in Juni 1944 geschaffen, da sie den Vormarsch der amerikanischen Panzer beschränkten. Das Vorhandensein der ausreichenden Zahl der Panzerraupe hat zugelassen, die vielfältigen Methoden des Kampfes mit den dichten Sperrreihen zu entwickeln.

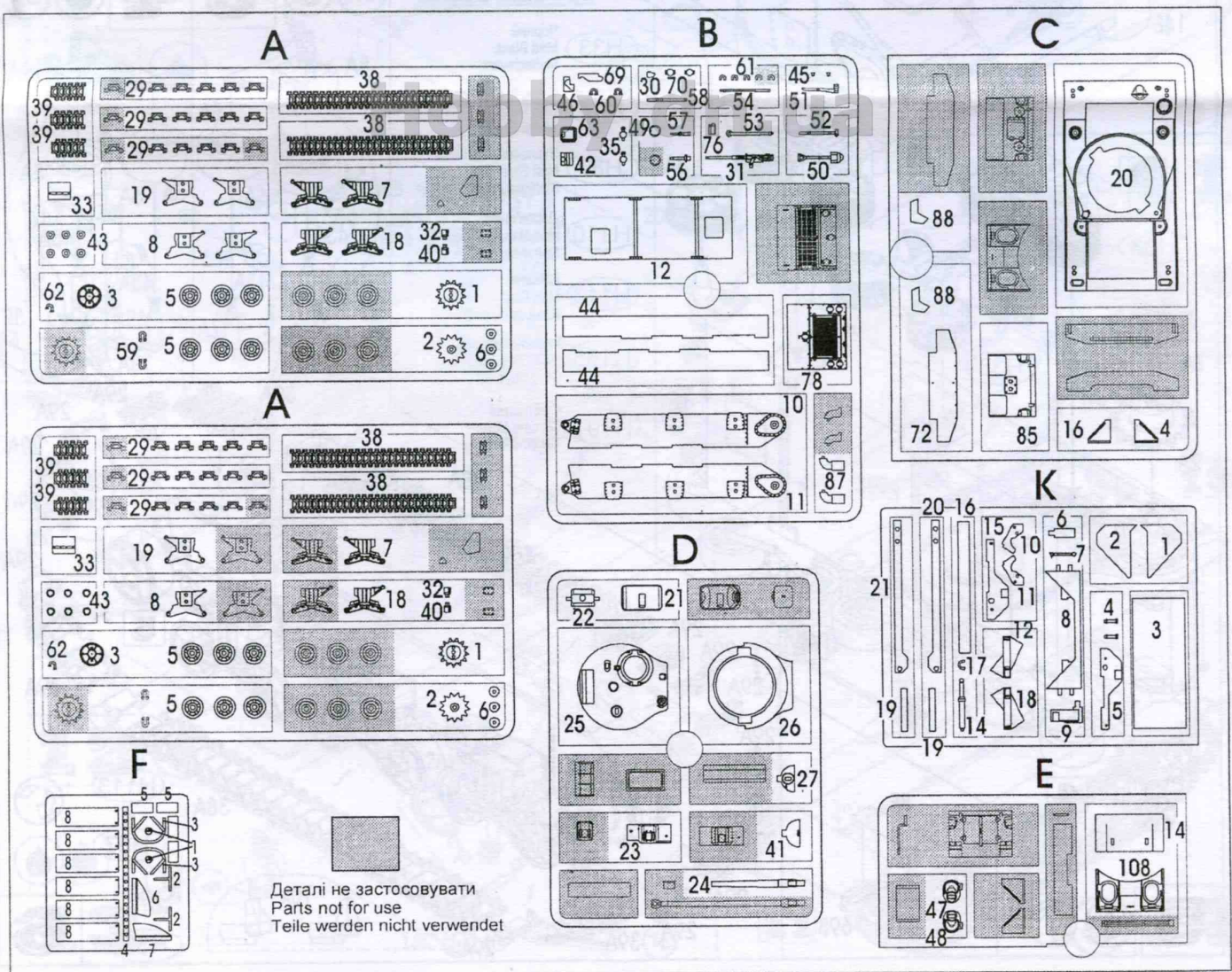

### ПРОЧИТАТИ ПЕРЕД ПОЧАТКОМ СКЛАДАННЯ!

Деталі із рамок вирізати за допомогою гострого ножа або кусачок. Номе ри деталей позначені цифрами: 1, 2, 3... Рамка, в якій знаходиться деталь, позначена літерою: А, В, С... Порядок монтажу деталей позначений цифрами: 1, 2, 3... Клеїти деталі за допомогою клею Plastic CEMENT. Вирізати з аркуша потрібні декалі, помістити їх у посуд з чистою водою приблизно на 0,5 хвилини, накласти декалі на модель, а потім зсунути їх з аркуша. Для кращого прилипання, притиснути їх марлевим тампоном.

### READ BEFORE YOU START!

Remove parts from frame with a sharp knife or a pair of scissors and trim away excess plastic. Do not pull off parts. Numbers of parts are marked figures: 1, 2, 3... Frames, in which the part is situated, are marked by letters: A, B, C... The parts assembling sequence is marked figures: 1, 2, 3... Use plastic cement only. Cut out from the sheet the necessary decals; plunge them into a vessel with pure water for about 0,5 minute; apply the decals on the kit, letting them slide from the paper. For a better adhesion, press them by means of clean rag.

### VOR DEM ZUSAMMENSETZEN GUT DURCHLESEN!

Spritzling entfernen. Nummern der Einzelteile sind als Ziffer angegeben: 1, 2, 3... Der Rahmen, in welchem sich der Einzelteil befindet, wird als Buchstabe angegeben: A, B, C... Die Reihenfolge der Montage wird als Ziffer angegeben: 1, 2, 3... Bitte nur Plastikklebstoff verwenden. Die benötigten Abziehbilder vom Blatt abschneiden, in ein Glas reines Wasser für etwa 0,5 Minute eintauchen, auf das Modell legen und dann vom Papierbogen abnehmen. Um eine bessere Haftung zu erzielen, die Abziehbilder mit einem reinen Tuch andrücken.

**1** (Water drop icon)

**2** (Water drop icon)

**3** (Water drop icon)

**4** (Water drop icon)

**5** (Water drop icon)

### HUMBROL

- H33 Чорний / Matt Black / Mattschwarz
- H53 Чорний, окисдований / Gun Metal / Metall-Brüniert
- H87 Сталевий, матовий / Matt Steel Grey / Stahlgrau, matt
- H110 Дерев'яний / Matt Natural Wood / Naturholz, matt
- H113 Іржавий / Matt Rust / Rostbraun, matt
- H155 Темно-оливовий / Matt Olive Drab / Olivgrau, matt
- H191 Сріблястий / Chrome Silver / Chromsilber

- Не клеїти / Don't glue / Nicht kleben
- Свердлити / Open hole / Offnen
- Нанести декаль / Apply decals / Abziehbilder anbringen
- Кількість операцій / Number of working steps / Anzahl der Arbeitgänge
- Повторити з протилежного боку / Repeat same procedure on opposite side / Gleichen Vorgang auf gegenüberliegenden Seite wiederholen
- Зображення зібраних деталей / Illustration of assembled parts / Abbildung zusammengesetzter Teile
- На вибір / Optional / Wahlweise
- Зігнути / Bend / Biegen
- Клеїти / Glue / Kleben

**3** (Water drop icon)

**4** (Water drop icon)

**5** (Water drop icon)

**6** (Water drop icon)

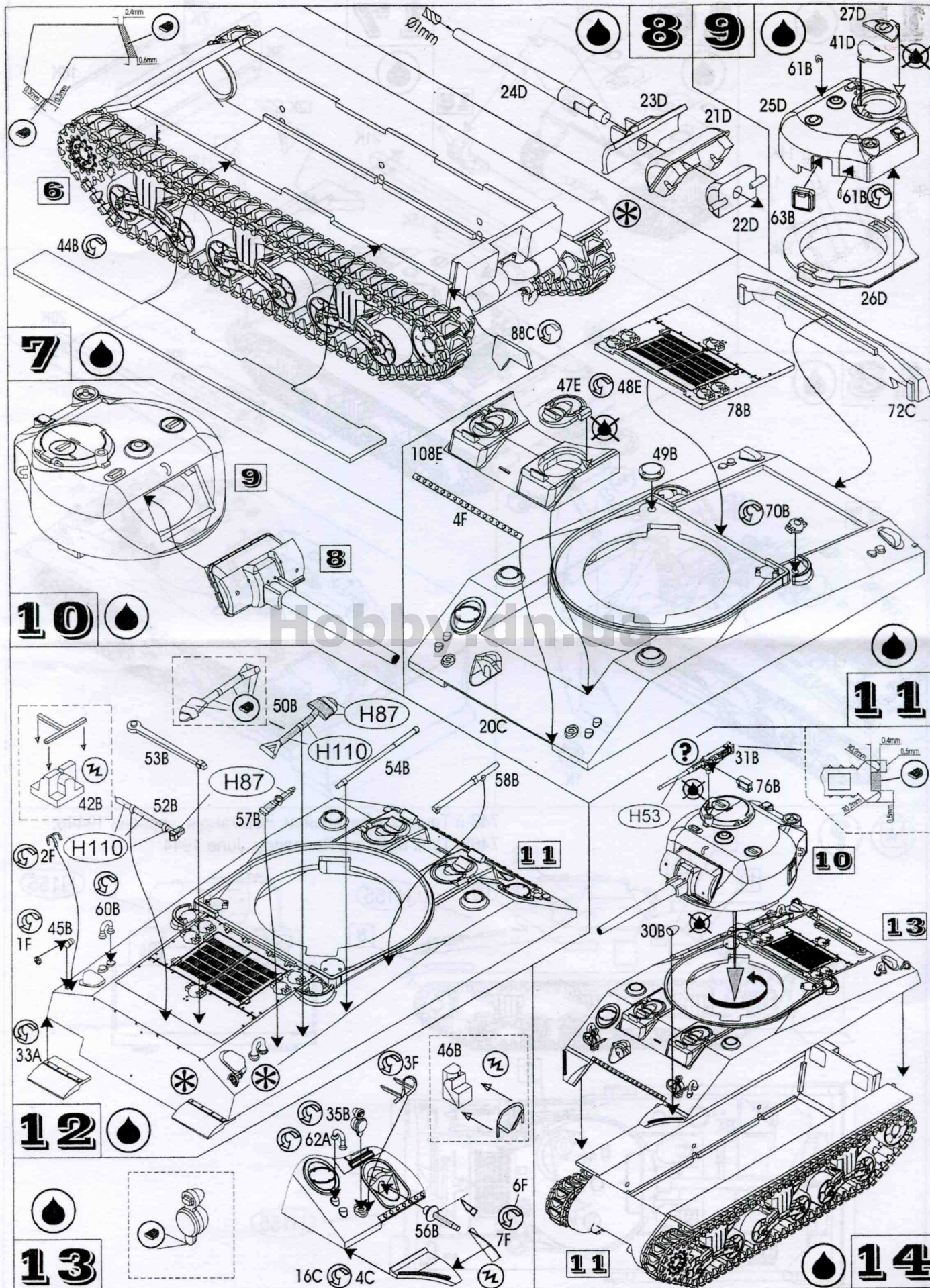

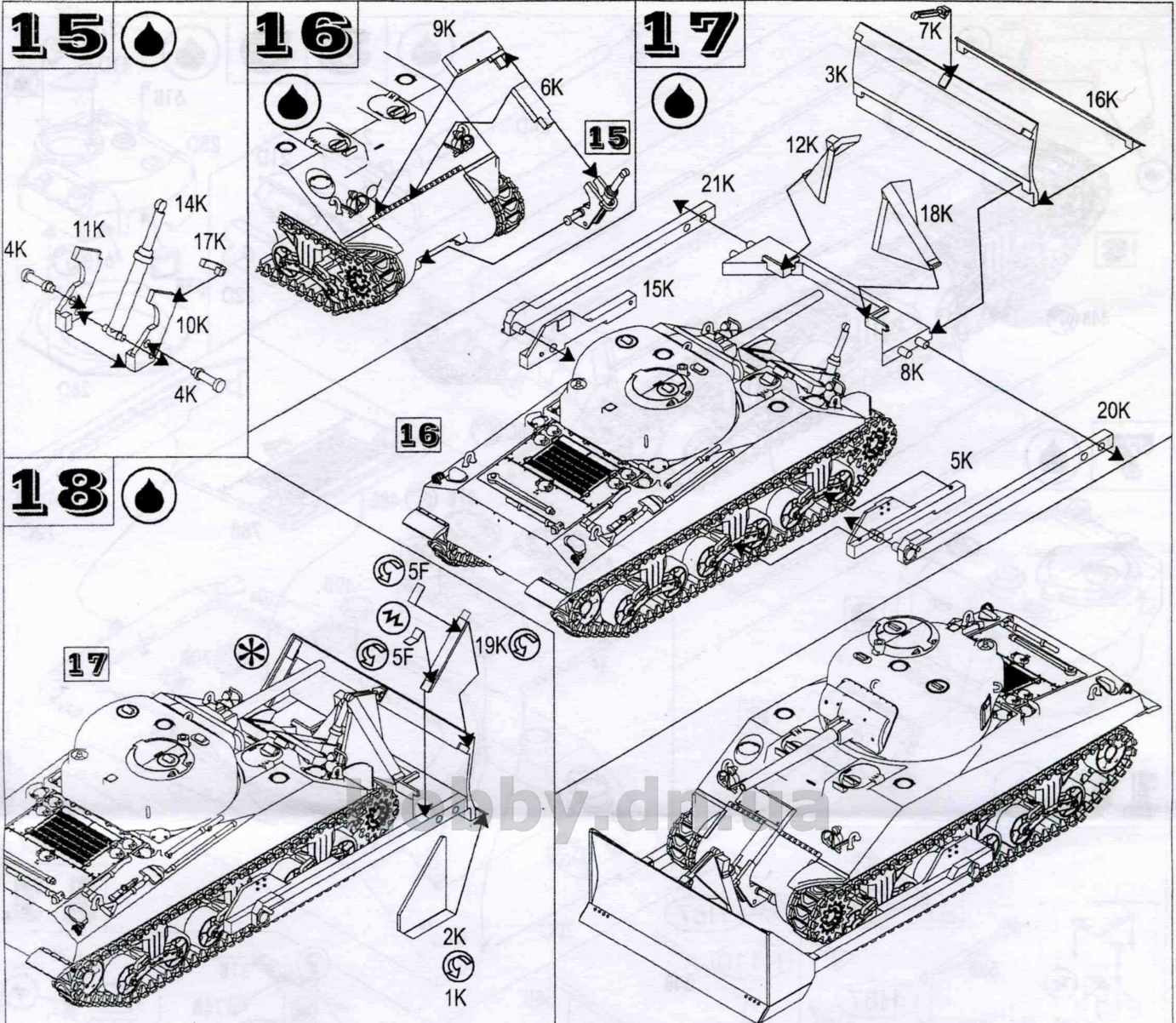

746-й Танковий батальйон, Нормандія, червень 1944р.  
 746th Tank Battalion, Normandy, June 1944

