

**Sopwith F.1/3 Comic (Camel Interceptor)**

Рейди німецьких дирижаблів та стратегічних бомбардувальників проти Британських Островів з самого початку застосування цієї нової військової тактики не були досить зрозумілими з точки зору матеріальних збитків чи людських втрат, проте вони мали величезне психологічне значення. Британія могла відчувати свою абсолютну безпеку, будучи відділеною від континентальної Європи, але кожен новий рейд німецької авіації преса висвітлювала як безпорадність уряду захистити підданних його Величності. Великий Британії одній з перших у світі довелося інтенсивно переглядати тактику застосування авіації для захисту власної території. Наслідком цього стало створення власної Home Defence (Противітряної Охорони). Спочатку до знову сформованих підрозділів ППО передавали застарілі літаки, що вже вочевидь не могли протистояти новим винищувачам супротивника, а також невідлі розробки збудовани малими серіями, а іноді навіть і прототипи або ж передсерійні машини. По мірі формування нової тактики стало зрозумілим, що ППО потребує власного спеціалізованого літака. Однією з перших спроб була переробка двомісного багатозадачного літака Sopwith 1½ Strutter на одностійний перехоплювач, котрий отримав від пілотів іронічне прізвисько Comic Fighter з огляду на його безпорадність у повітряних боях та слабку льотні показники.

Поява одного з найкращих винищувачів того періоду - Sopwith F.1 Camel та його застосування в тому числі задля потреб ППО спонукали конструкторів до думки, що його можна переробити на перехоплювач. Кабіну пілота змістили назад для покращення огляду, купелети з під капоту перенесли на верхнє крило (для цього застосували інсталяцію Фостера), незначних змін зазнала конструкція фюзеляжу (це був все той же Sopwith F.1 Camel, проте він вже суттєво вирізнявся від звичайного винищувача. Літак отримав напівофіційну назву Sopwith F.1/3 Comic, можливо, через деяку незначну схожість із попередником Comic Fighter на базі Sopwith 1½ Strutter. У порівнянні із "звичайним" винищувачем літак цієї модифікації збудували дуже мало (не більше як 100-150 одиниць, за різними джерелами), всі машини одразу ж були передані до підрозділів ППО. Ім не вдалося здобути гучних перемог, і вони були дуже швидко забуті, залишившись "в тіні" свого знаменитого "родича" Sopwith F.1 Camel, проте саме у Sopwith F.1/3 Comic була закладена концепція літака-винищувача, яка стала основою для створення у недалекому майбутньому більш сучасних літаків для потреб Противітряної оборони.

**Sopwith F.1/3 Comic (Camel Interceptor)**

When the raids of the German Zeppelins and strategic bombers against the British Isles began, this new military tactic did not pose any great threat from the point of view of financial or human losses, but they had an enormous psychological impact.

Britain could never have felt absolutely safe, despite being apart from continental Europe; but the press highlighted every new raid by the German aircraft as examples of the helplessness of the government to protect His Majesty's citizens. Great Britain was the first in the world to make a comprehensive review of the use of aviation in the defense of its own territory. As a result it created its own anti-aircraft force, Home Defence. At first, out-of-date aircraft were passed to newly formed Home Defence units, machines which by now could not compete with the latest enemy fighters; and also various unsuccessful types, built in small numbers, and sometimes even prototypes or pre-production machines.

Gradually, in the course of testing new tactics, it became obvious that Home Defence needed its own specialized aircraft. For their first attempt, there was a rebuild of the two-seat multi-purpose Sopwith 1½ Strutter into a single-seat interceptor, which pilots gave the ironic nickname of the Comic Fighter, due to its helplessness in air combat and weak flying performance.

The appearance of one of the best fighters of that period, the Sopwith F.1 Camel, and its employment in Home Defence tasks, encouraged the designers to modify it as an interceptor. The cockpit was displaced to the rear to improve the pilot's view, the machine guns were removed from the fuselage to the top wing (for this purpose a Foster mounting was used) and minor changes were made to the construction of the fuselage.

This was the same basic Sopwith F.1 Camel; however, it was somewhat different from the standard fighter. The type received its semi-official name - Sopwith F.1/3 Comic - probably thanks to its slight similarity to its predecessor Comic Fighter based on the Sopwith 1½ Strutter. In comparison with the standard model, there were not many of this modification produced (no more than 100-150 aircraft from different sources). All machines were immediately delivered to Home Defence squadrons.

They did not achieve any famous victories, and they were very quickly forgotten, being overshadowed by their famous relative the Sopwith F.1 Camel; however the Sopwith F.1/3 Comic represented a specialized concept of airplane-destroyer, becoming a basis for the development of more modern types in the future for Home Defence purposes.

**Sopwith F.1/3 Comic (Camel Interceptor)**

Als die Angriffe der deutschen Zeppeline und der strategischen Bomber auf die Britischen Inseln begannen, stellte diese Art des Angriffes keine große Bedrohung in Hinsicht auf menschliche oder finanzielle Verluste dar, jedoch waren die psychologischen Auswirkungen beträchtlich.

Britannien konnte sich, trotz seiner Isolation, nie wirklich sicher fühlen, aber die Presse stellte jeden neuen deutschen Angriff als ein Beispiel für die Hilflosigkeit der britischen Regierung hinsichtlich des Schutzes der Untertanen seiner Majestät hin. Großbritannien untersuchte daher weltweit als erste Nation den Nutzen der Fliegerei für den Schutz des eigenen Hoheitsgebietes. Als Resultat daraus schuf man eine eigene Abwehr gegen Flugzeuge, die "Home Defence". Zuerst wurden veraltete Flugzeuge an die Einheiten dieser Heimatverteidigung abgegeben, die den neuesten gegnerischen Jagdflugzeugen nicht mehr gewachsen waren. Hinzu kamen verschiedene, weniger erfolgreiche Flugzeugentwürfe, die in kleineren Serien gefertigt worden waren und sogar Prototypen oder Vorseienflugzeuge.

Mit der Zeit machte man die Erfahrung, dass man für die neu entwickelten Taktiken bei der "Home Defence" auch eigene, spezialisierte Flugzeuge benötigte. Als ersten Versuch baute man den zweisitzigen Doppeldecker Sopwith 1½ Strutter in einen einsitzigen Abfangjäger um. Dieser erhielt von seinen Piloten den ironischen Namen "Comic Fighter", aufgrund seiner schlechten Eignung für den Luftkampf und seiner schwachen Flugleistungen.

Das Erscheinen eines der besten Jagdflugzeuge seiner Zeit, der Sopwith F.1 Camel, und ihr Einsatz zum Zweck der Heimatverteidigung, ermutigte die Konstrukteure zu einer Weiterentwicklung des Typs zum Abfangjäger. Das Cockpit wurde etwas nach hinten verlegt, um die Sicht des Piloten zu verbessern. Die Bewaffnung wurde vom Flugzeugrumpf entfernt und auf der oberen Tragfläche angebracht. Hierfür wurde die "Foster mounting" verwendet. Weiterhin nahm man kleinere Änderungen am Flugzeugrumpf vor.

Im Grunde handelte es sich aber immer noch um eine Sopwith F.1 Camel, obwohl sie sich etwas von dem Standard-Jagdflugzeug unterschied. Und so erhielt der Typ auch die halboffizielle Bezeichnung - Sopwith F.1/3 Comic - möglicherweise aufgrund der geringfügigen Ähnlichkeit mit dem Vorgänger Sopwith 1½ Strutter. In direkten Vergleich zum Standardmodell wurde nur eine kleine Anzahl dieser Variante produziert (nicht mehr als 100-150 Stück, je nach Quelle). Alle Maschinen wurden umgehend an die Einheiten der Heimatverteidigung geliefert.

Mit diesem Typ wurden keine berühmten Luftsiege erzielt. Er geriet recht schnell in Vergessenheit und stand stets im Schatten der berühmten Sopwith F.1 Camel. Jedoch war die Sopwith F.1/3 Comic der Vertreter eines sehr speziellen Konzeptes der Flugzeugabwehr und sie diente als Basis für die Entwicklung modernerer Typen für die zukünftigen Zwecke der Heimatverteidigung.

**Технічні характеристики**

Розмах крила, м	8.53
Довжина загальна, м	5.69
Площа крил, м.кв.	21.5
Швидкість, макс., км/год.	166
Двигун	1x110к.с. LeRhone
	або 1x130к.с. Clerget 9J
Озброєння:	2x0.303 Lewis

**Performances**

Span, m	8.53
Length, m	5.69
Wings area m	21.5
Speed max, km/h.	166
Powerplants	1x110hp. LeRhone
	or 1x130hp. Clerget 9J
Armament:	2x0.303 Lewis

**Technische Charakteristik**

Spannweite, m	8.53
Länge, m	5.69
Flügelfläche, m	21.5
Hochtsgeschwindigkeit, km/St	166
Triebwerk	1x110k.c. LeRhone
	oder 1x130k.c. Clerget 9J
Bewaffnung:	2x0.303 Lewis

Комплектність іграшки:

1. Рамка з деталями - 4 шт.
2. Інструкція - 1 прим.
3. Декалі - 1 прим.
4. Коробка - 1 шт.
5. Плівка прозора - 1 шт.



RODEN G

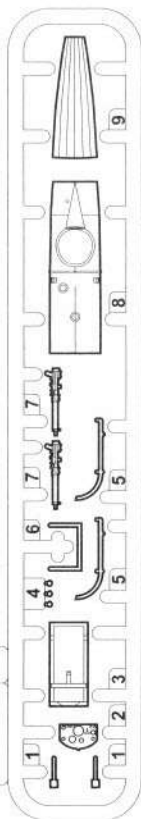

RODEN F

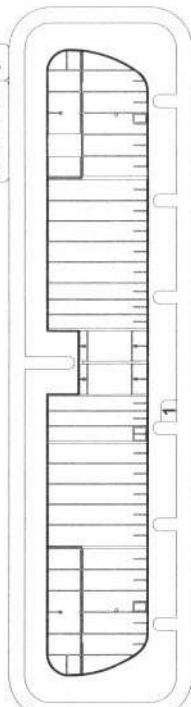

RODEN B

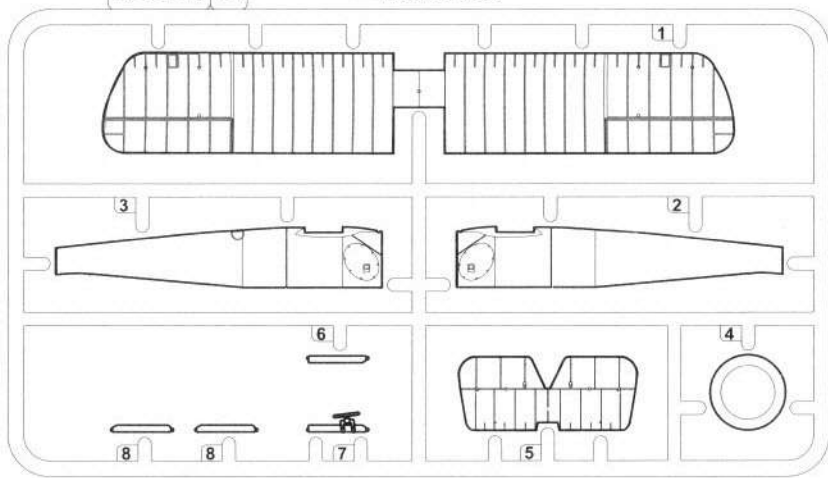

RODEN A

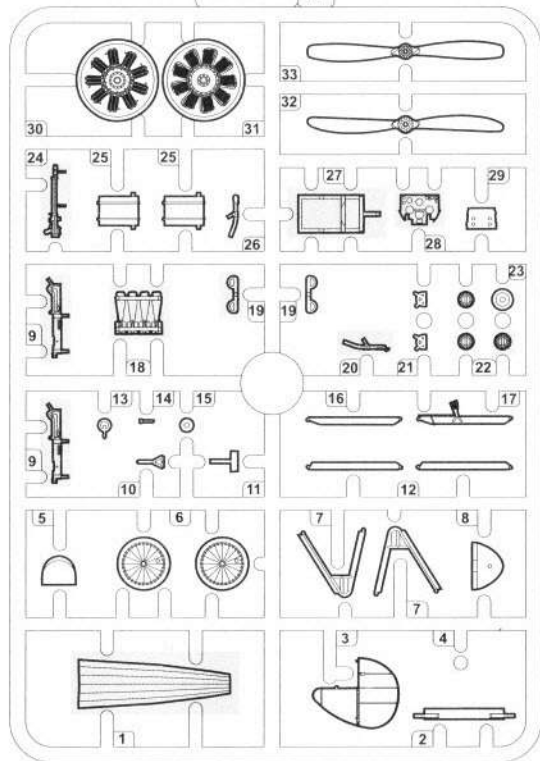

Деталі що не використовуються  
 Parts not for use

Перед початком роботи уважно вивчіть інструкцію для складання моделі. Деталі з рамок вирізати за допомогою гострого ножа або гострозубців. Номери деталей позначені цифрами: **1, 2, 3...** Рамки, в яких знаходяться деталі, позначені великими латинськими літерами: **A, B, C...** Для деталей, які необхідно фарбувати перед складанням, вказано колір фарби: **A, B, C...** З'єднувати деталі за допомогою клею Plastic CEMENT 3991, 3992, 3999 або FIX 44601, 44602, 44607.

**Вказівка для наклеювання декалей:** вирізати з аркуша потрібні декалі (на схемі номери декалей вказано цифрами у квадратах); покласти їх у посуд з чистою водою приблизно на 1/2 хвилини; накласти декалі на модель, а потім зсунути з аркуша. Для кращого прилипання притиснути їх чистою тканиною.

Read the instructions carefully prior to assembly. Remove parts from frame with a sharp knife or a pair of scissors and trim away excess plastic. Do not pull off parts. Numbers of parts are marked figures: **1, 2, 3...** Frames, in which the part is situated, are marked by capital letters: **A, B, C...** For parts, which should be painted before mounting, are given colors of paint: **A, B, C...** Use plastic cement ONLY.

**Directions for applying the decals:** cut out from the sheet the necessary decals (numbers of decals are marked by figures in squares); plunge them into a vessel with pure water for about 1/2 minute; apply the decals on the kit, letting them slide from the paper. For a better adhesion, press them by means of clean rag.

Von der Montage die Zeichung aufmerksam studieren. Die einzelnen Montageeile mit einem Messer oder einer Schere vom Spritzling sorfälling entfernen. Nummern der Einzelteile sind als Ziffer: **1, 2, 3...** Der Rahmen, in welchem sich der Einzelteil befindet, wird als grosser Latienbuchstabe angegeben: **A, B, C...** Für die Einzelteile, die vor der Montage zu färben sind, wird die Farbe des Farbstoffs angegeben: **A, B, C...** Bitte nur Plastikklebstoff verwenden.

**Anweisungen für Abziehbilder-Anbringung:** Die benötigten Abziehbilder vom Blatt abschneiden, in ein Glas reines Wasser für etwa 1/2 Minute eintauchen, auf das Modell legen und dann vom Papierbogen abnehmen. Um eine bessere Haftung zu erzielen, die Abziehbilder mit einem reinen Tuch andrücken.

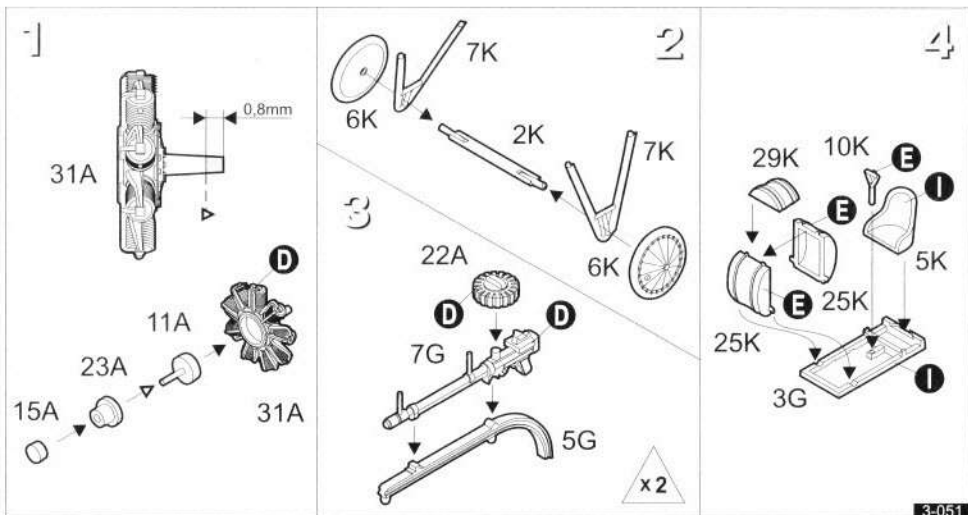

5

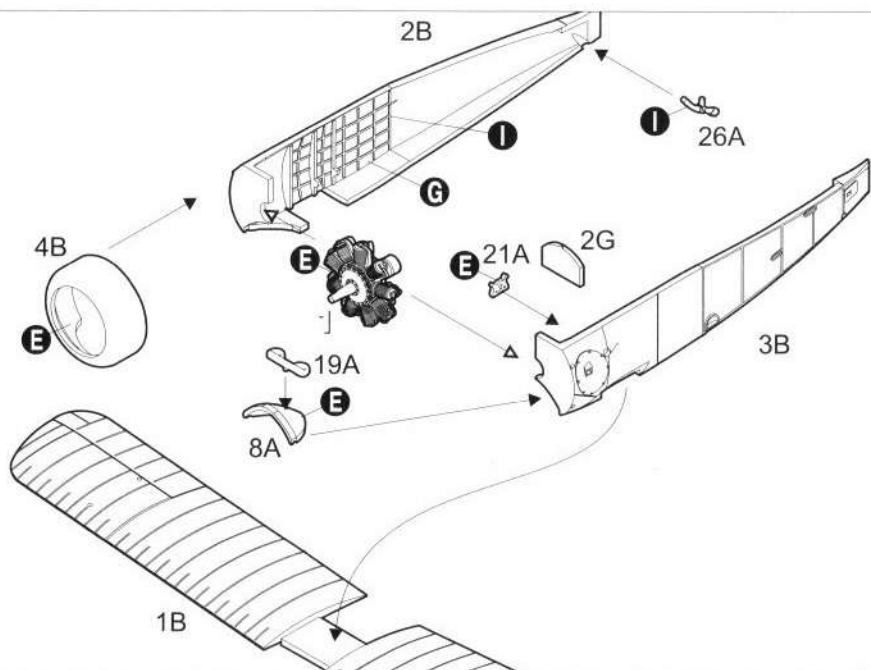

6

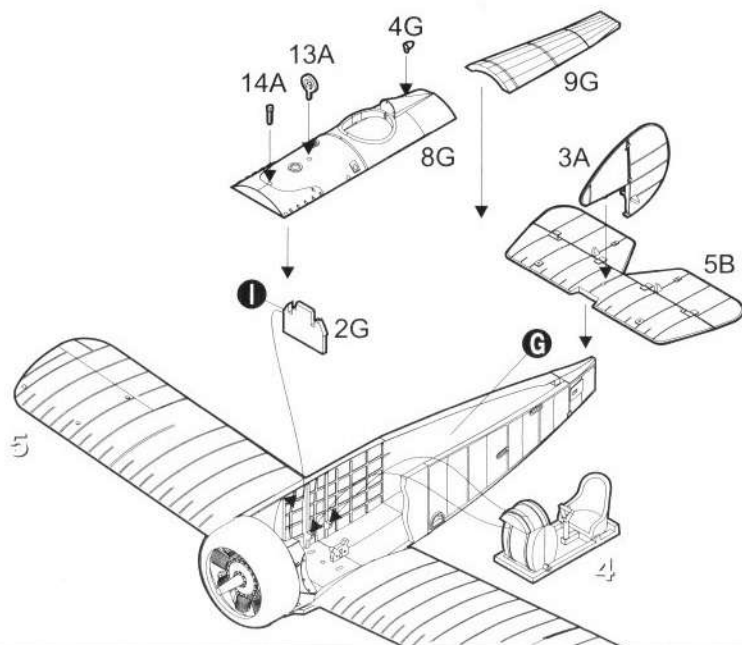

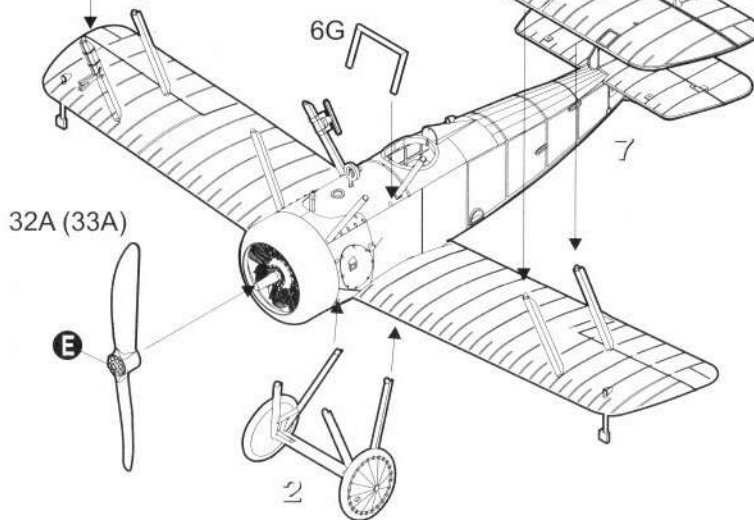
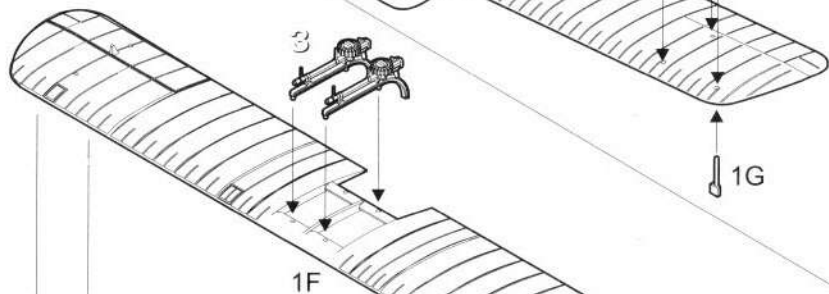
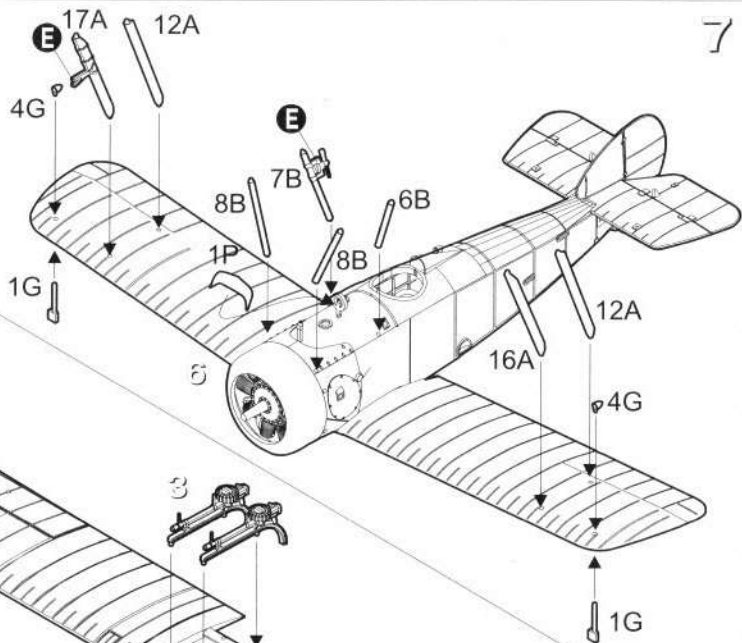

Встановлення тяг та розчалок  
Rigging  
Verspannung

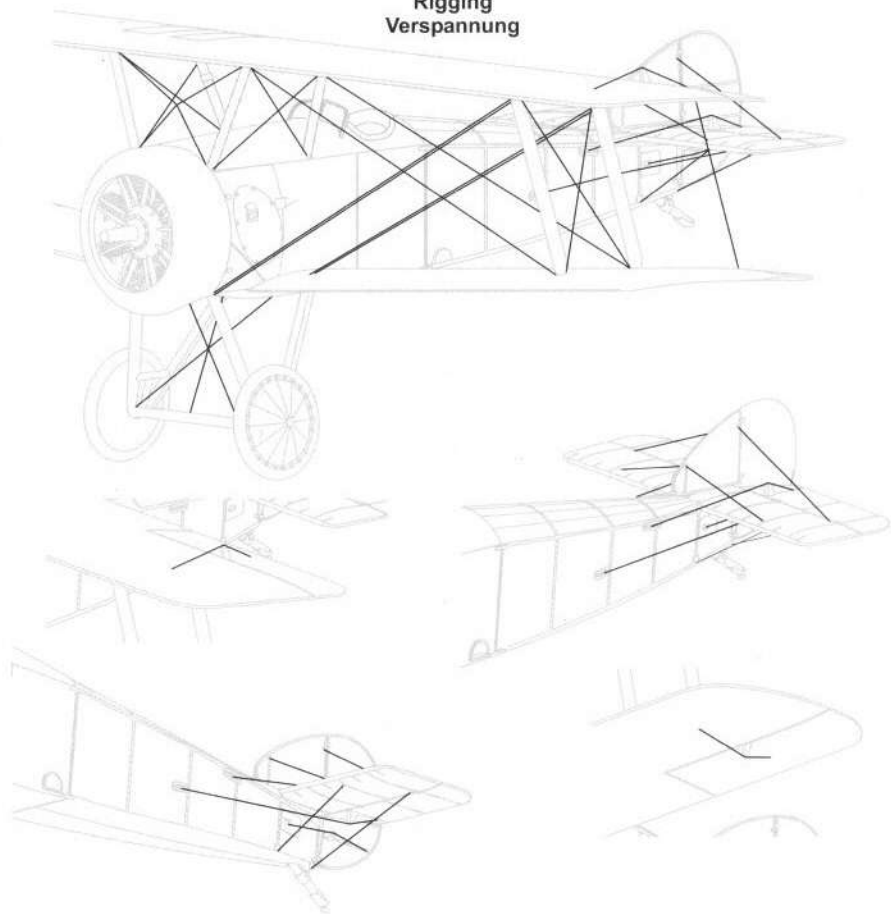

Model Master



**A**  
1592

Темно-сірий  
Matt Dark Grey  
Dunkelgrau, matt



**B**  
1749

Чорний  
Matt Black  
Mattschwarz



**C**  
1768

Білий матовий  
Matt White  
Mattweiß



**D**  
1405

Чорно-сталевий  
Gunmetal  
Eisen, metallic



**E**  
1780

Дюраль  
Aluminium  
Aluminium, mtalic



**F**  
1550

Червоний  
Matt Scarlet  
Scharlachrot, matt



**G**  
2053

Льняний  
Matt Linen  
Matt-Beige



**H**  
2050

Темно-зелений  
Matt WWI Green  
Matt-I. Weltkrieg-Grün



**I**  
1735

Натуральне дерево  
Matt Natural Wood  
Naturholz, matt



**J**  
2058

Середньо-сірий  
Matt Medium Grey  
Mittelgrau, matt



**K**  
1736

Червона шкіра  
Red Leather  
Rotbraun

Розфарбування моделі та наклеювання декалей  
 Colour painting and applying decals guide

I

Sopwith F.1/3 Comic, В 9287 78-й  
 Дивізіон Британської  
 Протиповітряної охорони із Саттонс  
 Фарму, 1918р.

Sopwith F.1/3 Comic, В 9287 No.78  
 (Home Defence) Squadron from  
 Sutton's Farm, 1918.

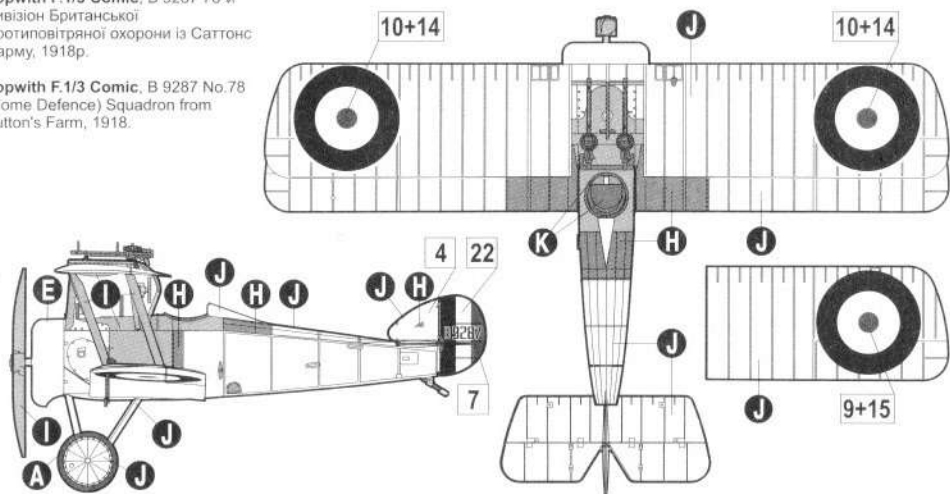

II

Sopwith F.1/3 Comic, с/н невідомий,  
 44-й Дивізіон Британської  
 Протиповітряної охорони із Гайноль  
 Фарму, Ессекс, 1918р.

Sopwith F.1/3 Comic, s/n unconfirmed,  
 No.44 (Home Defence) Squadron from  
 Hainault Farm, Essex 1918.

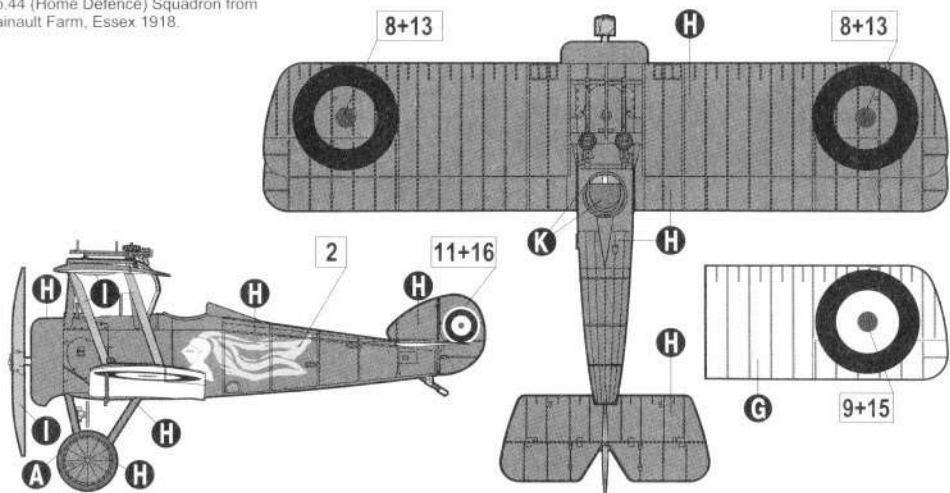

III

Sopwith F.1/3 Comic, B2402, пілот капітан Г.Г.Геквілл, 44-й Дивізіон Британської Протиповітряної охорони із Гайнольї Фарму, 1917-1918рр.

Sopwith F.1/3 Comic, B2402, pilot captain G.H.Hackwill, No.44 (Home Defence) Squadron from Hainault Farm, 1917-1918.

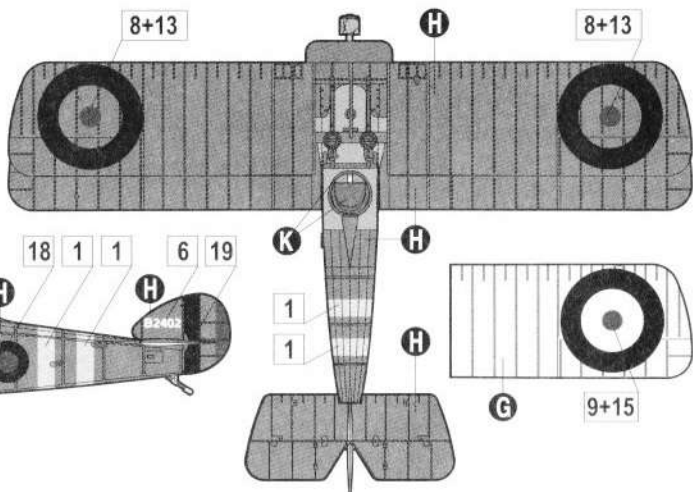
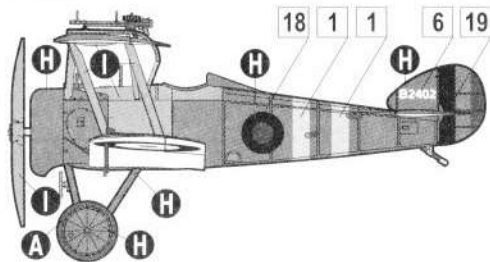

IV

Sopwith F.1/3 Comic, с/н невідомий, 51-й Дивізіон Британської Протиповітряної охорони, 1918р.

Sopwith F.1/3 Comic, s/n anconfirmed, No.51 (Home Defence) Squadron, 1918.

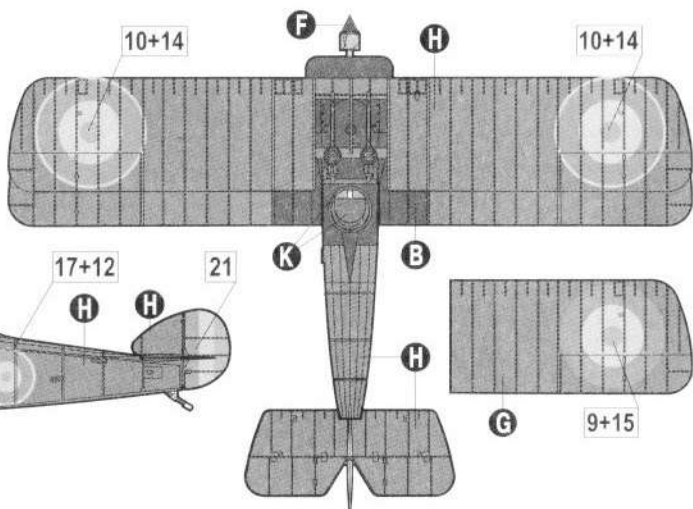
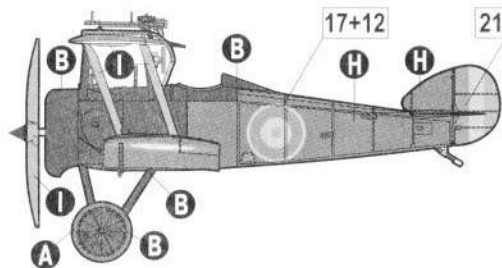

Літак по всіх поверхнях перефарбований напівпрозорим темнозеленим лаком.  
Note the aircraft was overpainted with semiclear dark green varnish.

Виробник гарантує безпеку іграшки протягом усього часу експлуатації за умови її правильного використання і зберігання.



Схема розфарбування моделі і наклеювання декалей  
Colour painting guide and scheme of applying decals

**RODEN**

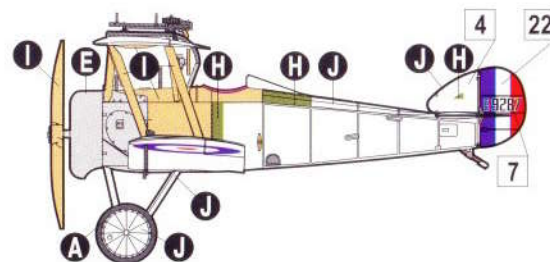
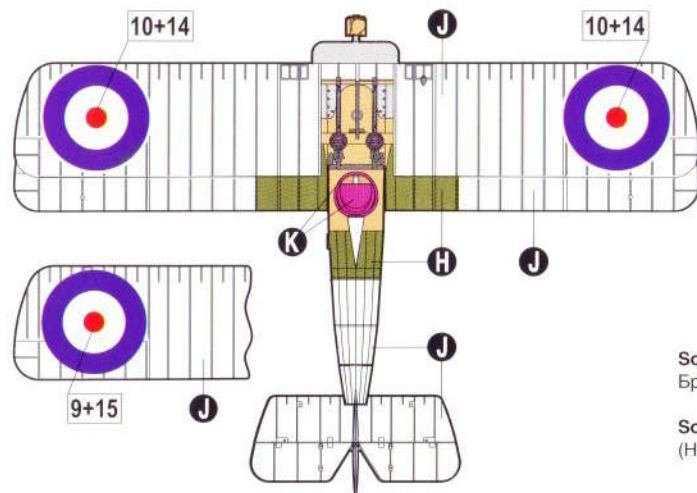

Sopwith F.1/3 Comic, В 9287 78-й Дивізіон  
Британської Протиповітряної охорони із Саттонс Фарму, 1918р.

Sopwith F.1/3 Comic, В 9287 No. 78  
(Home Defence) Squadron from Sutton's Farm, 1918.

Model Master

 <b>A</b> 1592	 <b>B</b> 1749	 <b>C</b> 1768	 <b>D</b> 1405	 <b>E</b> 1780	 <b>F</b> 1550	 <b>G</b> 2053	 <b>H</b> 2051	 <b>I</b> 1735	 <b>J</b> 2058	 <b>K</b> 1736
Темно-сірий Matt Dark Grey Dunkelgrau, matt	Чорний Matt Black Mattschwarz	Білий матовий Matt White Mattweiß	Чорнено-сталевий Gunmetal Eisen, metallic	Дюраль Aluminium Aluminium, mtalic	Червоний Matt Scarlet Scharlachrot, matt	Льняний Matt Linen Matt-Beige	Темно-зелений Matt WWI Green Matt-I.Weltkrieg-Grün	Натуральне дерево Matt Natural Wood Naturholz, matt	Середньо-сірий Matt Medium Grey Mittelgrau, matt	Червона шкіра Red Leather Rotbraun

збірна модель • Model Kit  
**1:72**  
Шкаляр • Scale

World War I

No 051

**Sopwith F.1/3 Comic**

ЗБІРНА МОДЕЛЬ-КОПІЯ

літак Sopwith F.1/3 Comic  
масштаб 1:72

ТУ У 36.5-286970641129-001:2007

Для дітей від 14 років

ТОВ "РОДЕН"  
Україна, 03062, м.Київ,  
вул.Невська, 7а, оф.35

RODEN Ltd.  
7a Nevska Str., of. 35,  
Kiev 03062, Ukraine

e-mail: [roden@rodenplant.com](mailto:roden@rodenplant.com)  
[www.roden.eu](http://www.roden.eu)

ЗРОБЛЕНО  
В УКРАЇНІ  
MADE IN  
UKRAINE

НЕ ДАВАТИ ДІТЯМ ДО 3-Х РОКІВ. МІСТИТЬ ДРІБНІ ЧАСТИНИ.  
НЕ ДАВАТИ ДІТЯМ ДО 3-Х ЛІТ. СОДЕРЖИТ МІЛКІЕ ЧАСТИ.  
NOT INTENDED FOR CHILDREN UNDER 3 YEARS OF AGE.  
CONTAINS SMALL PARTS.

NICHT BESTIMMT FÜR KINDER UNTER 3 JAHREN. ENTHÄLT  
KLEINTEILE.  
NE CONVIENT PAS AUX ENFANTS DE 3 ANS. CONTIENT DES  
PETITES PIÈCES.

NO INDICADO PARA NIÑOS MENORES DE 3 A OS. COTIENE PIEZAS  
PEQUEÑAS.

NON ADATTO A BAMBINI DI ETÀ INFERIORE A 3 ANNI. CONTIENE  
PICCOLE PARTI.



B2402 6 B2402



#051 Sopwith Comic 1:72



**RODEN**



21

22