

塗装をするときの注意

- 塗るときは、窓をあけて換気をよくしましょう。
- 塗料やプラモデルのそばでは、絶対に火を使わないでください。

● 塗装説明のH□は、グゼ産業水性ホビーカラーの色番号です。

● グゼ産業水性ホビーカラーは水で筆洗い、うすめができる安全性のたかい水性塗料です。

カールのじょうずな貼り方

- ① デカールを貼るところのほこりや汚れを、ぬらした布できれいにふきとってください。
- ② 貼りたいデカールを台紙ごとハサミで切りとってください。その時、まわりの透明部分を切りとると仕上がりいいですよ。
- ③ 切りとったデカールは1枚づつまたはぬるま湯に台紙を下にして20秒くらい浮かべます。デカールを一度に全部水につけないようにしましょう。小さなデカールは水からすぐ引き上げるくらいがいいでしょう。ピンセットを利用すると便利です。
- ④ 水から出したら指先でデカールが動くくらい確認のあと、貼る場所において静かに台紙をずらします。
- ⑤ 指先で少し水をつけて正確な位置にデカールを動かしたあとで、やわらかくよく水を吸う布でデカールを押さえて内側の水分や気泡を押し出します。
- ⑥ そのあと、デカールが乾くまでさわらないようにします。
- ⑦ デカールが完全に乾いたら少し水をつけた布で、デカールのまわりについているノリをふきとります。これで作業は完了です。

Warning in Painting

- When you paint the model, open windows for fresh air.
- Never use fire near paint and model.
- Numbers in H□ refer to those of GUNZE SANGYO AQUEOUS HOBBY COLOR.
- GUNZE SANGYO AQUEOUS HOBBY COLOR is a highly safe water soluble paint.

Correct Method for Applying Decals

- 1 Clean model surface with wet cloth.
- 2 Cut design to be applied off from decal sheet.
- 3 Dip each separate design in warm water holding it with tweezers and take it out in 20 seconds.
- 4 Check with finger tip if design is loose on base paper.
- 5 Move design to exact position with wet finger tip, and push out excess water and air bubbles under decal with soft cotton cloth.
- 6 Never touch applied decals until they become completely dry.
- 7 Once they become dry, wipe off excess glue left around decals with wet cloth.

Marking & Painting Guide

＜マーキング及び塗装参考図＞

① 第31戦闘飛行隊 "トムキャット"
空母 サラトガ 搭載
VF-31 "TOMCAT"
USS SARATOGA

● F-4Jの塗装にはグゼ産業水性ホビーカラー 飛行機特色セットNo.5のアメリカ海軍標準塗料色をご利用になると便利です。下記色指定H□の300番台の色はセットのもです。
● For painting of F-4J, it is recommended to use GUNZE SANGYO AQUEOUS HOBBY COLOR, AIRCRAFT CAMOUFLAGE COLORS No.5 "U.S. Navy Standard Colors". The indicated color numbers over 300 in H□ are of this color set.

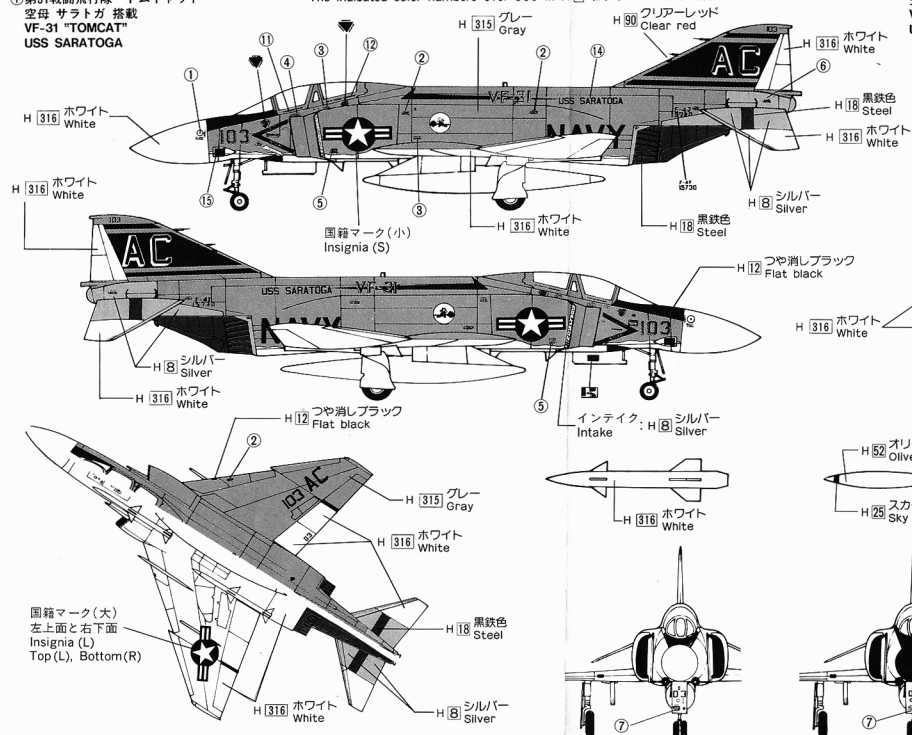

H 315 グレー FS 16440 : H 51 □ H 316 ホワイト FS 17875 : H 11

② 第96戦闘飛行隊 "ファイティング・ファルコン"
空母 コンステレーション 又はアメリカ 搭載
VF-96 "FIGHTING FALCON"
USS CONSTELLATION or USS AMERICA

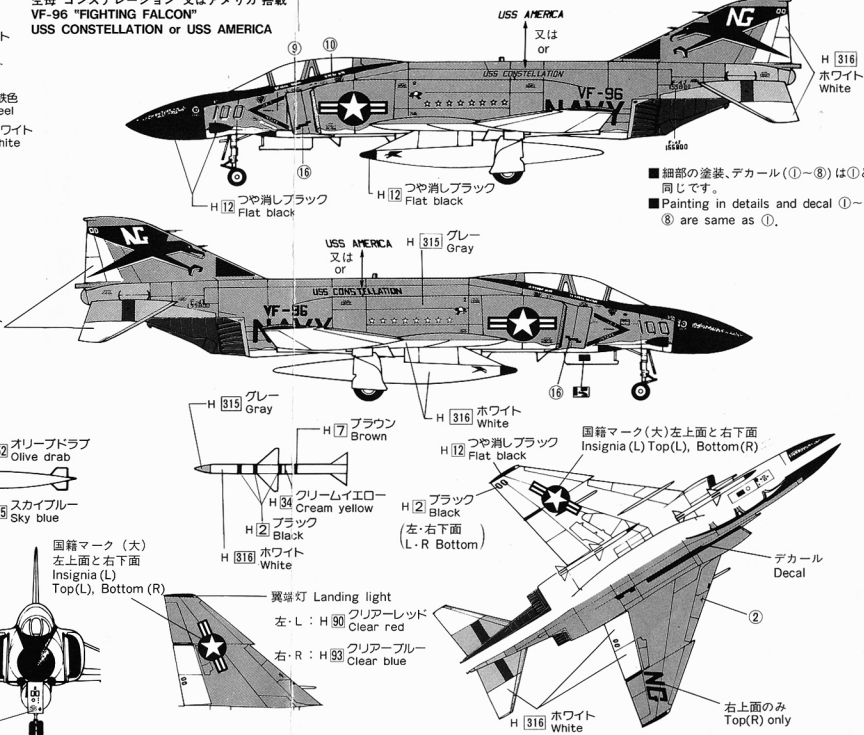

McDONNELL DOUGLAS F-4J Phantom II Hasegawa Hobby kits
1/72 スケール F-4J ファントムII

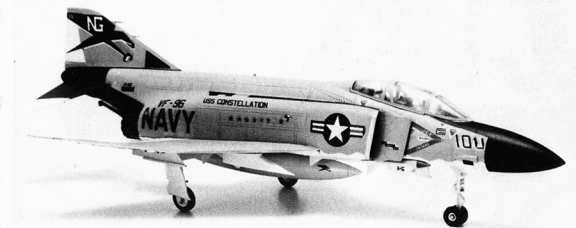

（F-4JファントムIIについて）

F-4ファントムIIは、自由主義陣営の主力戦闘機として5000機以上も生産されました。J型はファントム最初の量産型であるB型の発展改良型で、エンジン、射撃管制装置の能力等が強化されています。

（F-4J PHANTOM II）

The F-4 Phantom II is a powerful multi role combat aircraft. More than 5,000 aircraft were built as a main fighter of the free nations. The F-4J, an advanced version of the first production model F-4B, has been powered up in the ability of its engine and its fire control system.

（F-4JファントムIIのデータ）

Wingspan: 11.76m Length: 17.79m
Height: 4.99m Wing area: 49.24m² Empty weight: 13,500kg Fully loaded weight: 27,300kg
Max. speed: Mach 2.4/12,200m Fixed armament: Nil

F-4J 外部兵装搭載図
EXTERNAL STORES

STA No.	9	8	7・6	5	4・3	2	1
MER ※	●	●	●	●	●	●	●
TER ※	●	●	●	●	●	●	●
AIM-7E	●	●	●	●	●	●	●
AIM-9B/D	●	●	●	●	●	●	●
AGM-12B	●	●	●	●	●	●	●
AGM-12C	●	●	●	●	●	●	●
AGM-45	●	●	●	●	●	●	●
AGM-62	●	●	●	●	●	●	●
AGM-78	●	●	●	●	●	●	●
BLU-27	●	●	●	●	●	●	●
GBU-10	●	●	●	●	●	●	●
GBU-12	●	●	●	●	●	●	●
M117	●	●	●	●	●	●	●
Mk.4 HIPEG	●	●	●	●	●	●	●
Mk.81/82	●	●	●	●	●	●	●
Mk.82 Fuse Extender	●	●	●	●	●	●	●
Mk.83	●	●	●	●	●	●	●
Mk.84	●	●	●	●	●	●	●
LAU-3/-10	●	●	●	●	●	●	●

※ MER Multiple Ejector Rack : 6 発用爆弾架 TER Triple Ejector Rack : 3 発用爆弾架

開発者 川崎製作所 静岡焼津市八幡1193の2 平425

楽しい工作のための4つのポイント 4 RULES

- 1 火の近くでは作業しない。
Never use glue or paint near fire.
- 2 接着剤や塗料を使うときは窓を開けて
Open window from time to time.
- 3 ナイフや工具を正しく使おう
Learn correct usage of tools.
- 4 組立中でも整理整頓
Keep all materials and tools neatly.

おとうさま、おかあさまへ

プラモデルは楽しみながら子供達の理解力や注意力を養い、また指先を動かすことにより大脳の発達を促します。しかし、原料のプラスチックは石油製品で燃えやすい接着剤や塗料には有機溶剤が含まれています。万一の事故を防ぐために、上記の注意を必ず守るようにご指導ください。

For Parents

It is reported that building plastic model kits improves a child's capability in understanding and in patience. Moving fingers helps his brain grow faster. The material of plastic kits is made from petroleum and is flammable, also glue and most of the paints contain flammable solvent. Please advise your children to keep to the following rules to avoid any accident.

組み立て、塗装時には 下記のご注意をしましょう。

- 部品をランナーから切りはなす時は模型用ハサミか、カッターを使用し、余分な部分はカッター、ヤスリ等で仕上げます。また、折れやすい部品がありますので注意してください。
- 部品の空袋は幼児がかぶったりしないよう破りずけてください。
- 接着前に仮組みしてください。
- 接着剤はつけすぎないように注意し、はみりた部分は接着剤が乾いてからカッター、ヤスリ等でけずります。
- 火の近くでは接着剤や塗料を使用してはいけません。また、部屋の窓を時々開けて換気してください。
- 接着剤や塗料は有機溶剤を含んでいるため、吸うと有害でくせになり健康を害することがあるため故意に吸ってはいけません。
- 残った接着剤や塗料はふたをして、直射日光をさけて保存してください。
- 接着剤、塗料は、幼児の手が届かないところへ保管してください。

Please keep to the following rules

- Use a modelling scissors or a cutter to take the parts off from the runner, and trim any excess plastics with a cutter or a file. Be careful not to break delicate parts.
- Tear up the empty plastic bags so that a small child cannot put them on head.
- Do not apply too much glue. It spoils the model surface.
- Never use glue or paint near fire. Open the window time to time to change air.
- Glue and most paints contain volatile solvent. If inhaled too much, it is harmful to health. Never inhale the solvent intentionally.
- Be sure to close cap tightly on glue and paint after use and keep hidden from the sun light, and away from the small children.

塗装説明の H□ は ケンセック 水性ホビーカーの番号です。色指定 H□ の300番台の色は ケンセック 水性ホビーカー 飛行機特色セットのもので。

Numbers in H□ accord with those of **SHANE SANGYO AQUEOUS HOBBY COLOR**. Colors of No.300's in H□ are contained in Aircraft Camouflage Colors.

1 胴体の組み立て FUSELAGE ASSEMBLY

■計器板のデカールは台紙ごと切ってください。
■Cut off the decal of instrument panel with base sheet.

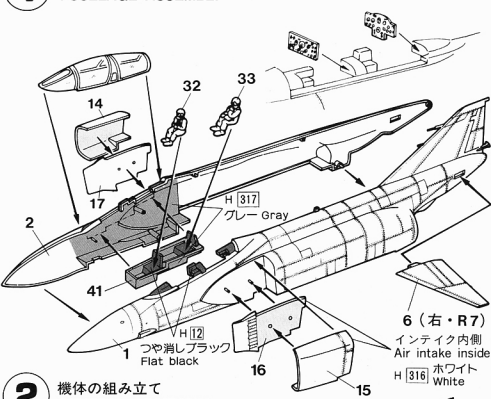

2 機体の組み立て GENERAL ASSEMBLY

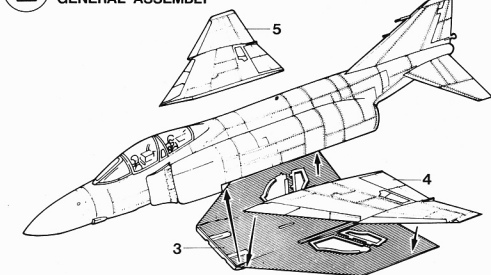

■パイロットの塗装

- ① マスク: H 800 カーキグリーン
- ② ホース: H 800 カーキグリーン
- ③ フーツ: H 112 つや消しブラック
- ④ 手袋: H 811 カーキ
- ⑤ スーツ: H 800 カーキグリーン
- ⑥ ハーネス: H 811 カーキ
- ⑦ ヘルメット: H 816 ホワイト



- ★パイロットは塗装してからシートに接着します。
- ★コックピット部分は明るいグレー、暗いグレーをつかいて塗装してください。
- ★Cement piglet figure after painting.
- ★Apply light gray and dark gray on cockpit.

3 脚の組み立て LANDING GEAR INSTALLATION

■主脚の組み立て Main Gear Assembly

- 主脚柱: H 316 ホワイト
ホイール: H 316 ホワイト
タイヤ: H 77 タイヤブラック
- MAIN GEAR PAINTING
Main gear strut: H 316 White
Wheel: H 316 White
Tire: H 77 Tire black

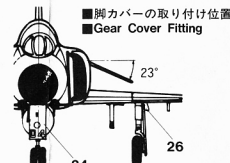

- 水平尾翼は23°下がっています。上図のように接着してください。
- Attach stabilizer as the above drawing.

別売の1/72スケールU.S.エアクラフトウエポン I-IV を使用すると他にもいろいろな武装の組み合わせが楽しめます。表紙の武装搭載範囲を参照して下さい。

It is recommended to use 1/72 scale "U.S. Aircraft Weapons" kits I-IV separately offered from Hasegawa. Refer to chart of "External stores" on front page for proper combination.

■武装の組み立て External store Assembly

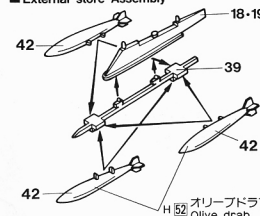

■前脚の塗装
前脚柱: H 316 ホワイト
ホイール: H 316 ホワイト
タイヤ: H 77 タイヤブラック

■NOSE GEAR PAINTING
Nose gear strut: H 316 White
Wheel: H 316 White
Tire: H 77 Tire black

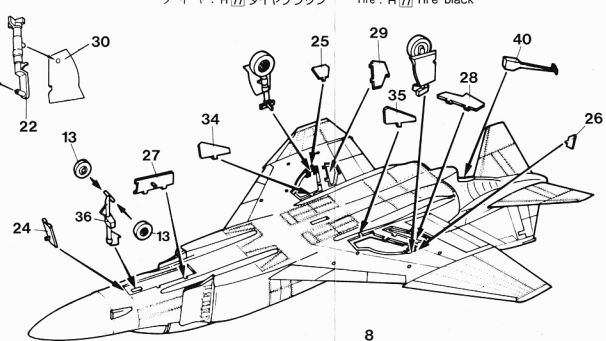

4 武装の取り付け MISSILES & TANKS

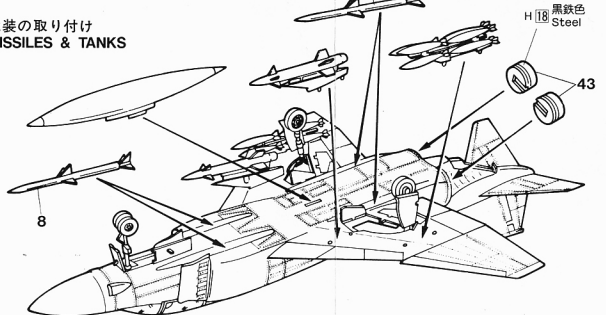

(部品番号及び部品名称)

- | | |
|-------------------|----------------|
| 1. 胴体 (左) | 32. パイロット A |
| 2. 胴体 (右) | 32. パイロット B |
| 3. 主翼下面 | 34. 主車輪カバー (左) |
| 4. 主翼上面 (左) | 35. 主車輪カバー (右) |
| 5. 主翼上面 (右) | 36. 前脚柱 |
| 6. 水平尾翼 (左) | 37. 内側パイロン |
| 7. 水平尾翼 (右) | 38. 内側パイロン |
| 8. スプッタープレート | 39. エジェクターラック |
| 9. 燃料タンク | 40. アレスティングフック |
| 10. 増加タンク (右) | 41. コックピット |
| 11. 増加タンク (左) | 42. 爆弾 |
| 12. 主脚柱 | 43. 排気管 |
| 13. 前脚柱 | |
| 14. インテイク (右) | |
| 15. インテイク (左) | |
| 16. スプッタープレート (左) | |
| 17. スプッタープレート (右) | |
| 18. 外側パイロン | |
| 19. 外側パイロン | |
| 20. ミサイル発射 | |
| 21. ミサイル発射 | |
| 22. 主脚柱 (左) | |
| 23. 主脚柱 (右) | |
| 24. 前脚カバー | |
| 25. 主脚カバー (左) | |
| 26. 主脚カバー (右) | |
| 27. 前脚カバー | |
| 28. エアブレーキ (右) | |
| 29. エアブレーキ (左) | |
| 30. 主脚カバー (左) | |
| 31. 主脚カバー (右) | |

(PARTS NUMBERS & PARTS NAMES)

- | | |
|---------------------------------|-----------------------------|
| 1. Fuselage (L) | 32. Pilot A |
| 2. Fuselage (R) | 32. Pilot B |
| 3. Main wing (bottom) | 34. Main wheel cover (L) |
| 4. Main wing (top) (L) | 35. Main wheel cover (R) |
| 5. Main wing (top) (R) | 36. Nose landing gear strut |
| 6. Stabilizer (L) | 37. Inner wing pylon |
| 7. Stabilizer (R) | 38. Inner wing pylon |
| 8. AIM-7E Sparrow | 39. Ejector rack |
| 9. Bulupak | 40. Arresting hook |
| 10. Fuel tank (R) | 41. Cockpit floor |
| 11. Fuel tank (L) | 42. Bombs |
| 12. Main wheel | 43. Exhaust pipe |
| 13. Nose wheel | |
| 14. Air intake (R) | |
| 15. Air intake (L) | |
| 16. Splitter plate (L) | |
| 17. Splitter plate (R) | |
| 18. Outer wing pylon | |
| 19. Outer wing pylon | |
| 20. Missile launcher | |
| 21. Missile launcher | |
| 22. Main landing gear strut (L) | |
| 23. Main landing gear strut (R) | |
| 24. Nose gear cover | |
| 25. Main landing gear cover (L) | |
| 26. Main landing gear cover (R) | |
| 27. Nose gear cover | |
| 28. Air brake (R) | |
| 29. Air brake (L) | |
| 30. Main landing gear cover (L) | |
| 31. Main landing gear cover (R) | |

■部品及びデカールを紛失したり、破損した場合は実費でお詫いたします。料金及び送料については、当社サービス係までお問い合わせください。

機長谷川製作所
静岡県焼津市八幡1193-2
TEL 05462-8-8241

家庭用品品質表示法による接着剤品質表示
取扱い上の注意 1. 容器の蓋がはいるまで開かないでください。 2. 使用後は蓋を閉めてください。 3. 3歳以下の子供が手の届かない場所に保管してください。 表示番号: 52-3000 52-3000 52-3011