

ACADEMY

HOBBY MODEL KITS

B-17G

FLYING FORTRESS

"SPECIAL NOSE ART EDITION"

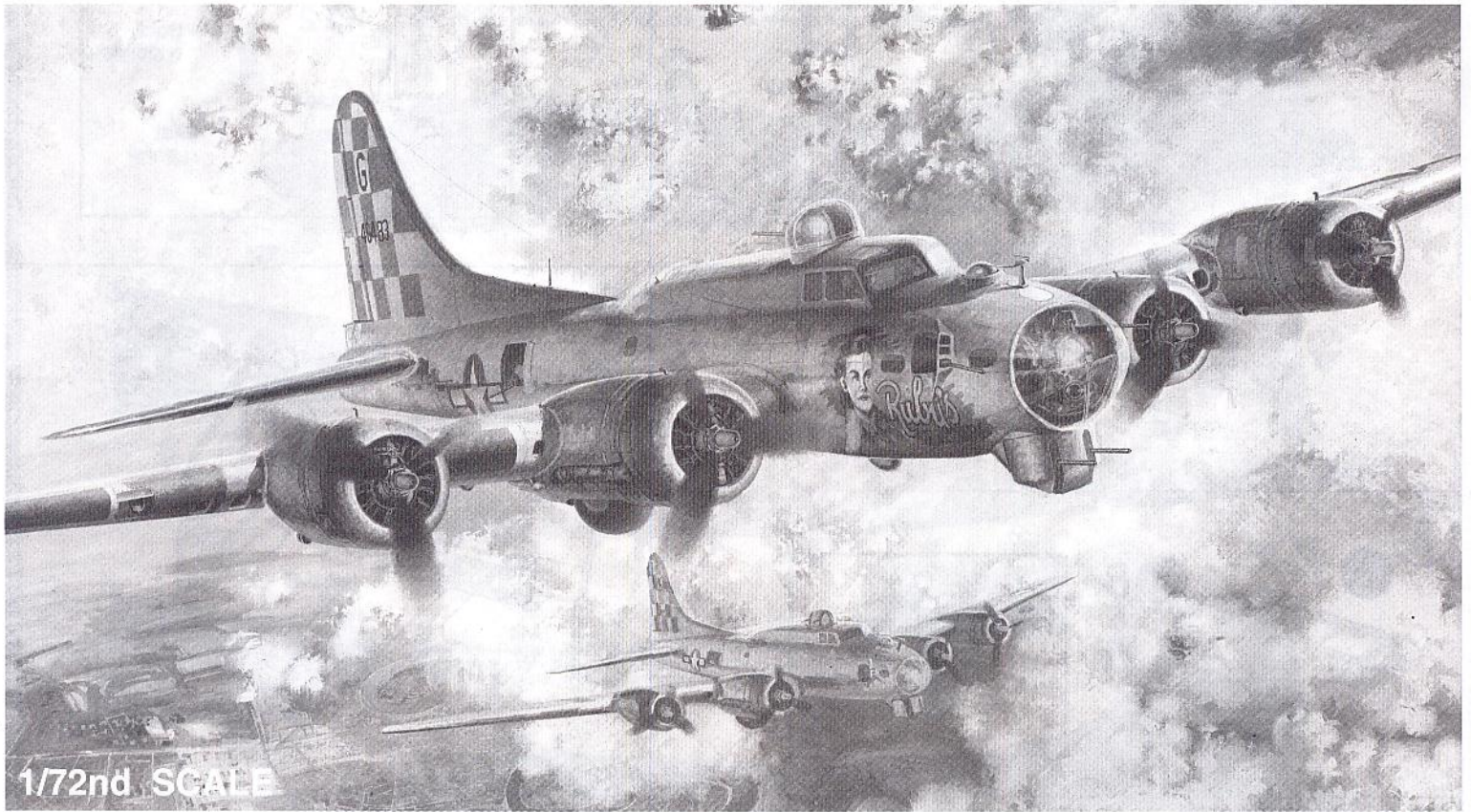

1/72nd SCALE

B-17G 플라이잉 포트레스 "노즈 아트"

12414

In 1935 Boeing's entry into the Army Air Corps multi-engine bomber competition was a daring gamble using the company's own resources and money. Boeing correctly anticipated that aircraft larger and faster than the usual twin-engined bomber would be the way of the future. From 1935 until production ceased in April 1945, a total of 12,726 B-17 Flying Fortresses of all types were produced. The last production type and the most numerous was the B-17G which had the greatest bomb load and range of any version. It was the B-17G that did the most damage to German occupied Europe and devastated the production capacity of Nazi Germany with its countless daytime raids. In this day of multi-million or even billion dollar military aircraft, it should be noted that the average cost of a ready-to-fly B-17G was only US\$238,329, a mere pittance by today's standards! Today, over two dozen B-17 Flying Fortresses are in museums or flying collections.

1935년..... 당시 미육군 항공군단(Army Air Corps : 현 미공군의 전신)의 차기 중폭격기 선정계획에 참가하여 자신들의 모든 역량을 쏟아 붓고 있던 보잉사는, 개발 도중 몇 차례의 결정적인 위기상황을 맞이했음에도 불구하고 이를 무사히 잘 극복, 마침내 다른 경쟁사들을 제치고 최종적인 승리를 거머쥐었다. 훗날 '하늘의 요새(Flying Fortress)'란 애칭으로 불리며 항공역사에 영원한 발자취를 남긴 걸작 폭격기 B-17 시리즈가 세상에 처음으로 등장하는 순간이었다. B-17은 그때까지 주류를 이루던 쌍발엔진 폭격기에 비해 훨씬 크고 무거운 덩치를 지니고 있었으나, 강력한 배기터빈 장치를 갖춘 4기의 엔진과 공기역학적으로 세련된 기체형상 설계 덕분에 비행고도, 속도, 항속거리, 폭탄 탑재량 등 모든 면에서 탁월한 성능을 발휘했다. 뿐만 아니라 첨단 기술이 적용된 정밀폭격조준기나 강력한 자체 방어무장 또한 충실히 갖추는 등 장차 장거리 폭격의 명실상부한 주역이 될 것으로 큰 기대를 모았다. 결국 이러한 예측은 수년 후에 벌어진 사상초유의 전쟁을 통해 정확히 들어맞았음이 입증되었다. 2차대전 발발직전부터 1945년 4월 생산이 중단될 때까지 B-17 플라이잉 포트레스 시리즈는 전 파생모델을 합쳐 총 12,726기에 달하는 막대한 수량이 생산되었으며, 연합군측이 최후의 승리를 거머쥐는데 크나큰 공헌을 하였다. 특히 시리즈의 최종모델인 B-17G형은 가장 많은 수량이 생산된 모델로써 다른 어느 형식보다 많은 누적 폭탄운 반량과 비행거리를 자랑했으며, 나치 독일치하에 놓인 유럽대륙의 주요 전략거점과 독일 공업지대에 끊임없는 대규모 주간 폭격을 감행하여 치명적인 타격을 입혔다. 본 특별한정판 제품에서는 이러한 수많은 B-17G중에서도 "Ruby's Raiders"나 "Nine O Nine" 과 같은 유명 노즈아트 6종을 특별 엄선하여 당시의 실기자료를 바탕으로 정밀 재현하였다.

<p>조립한다. Cement parts Coller Kleben Pegar Incollare Colar Kleven</p>	<p>접착하지 않는다. DO NOT cement No pas coller Nicht kleben No pegar Non incollare Nao colar Niet kleven</p>	<p>잘라낸다. Cut away Coupes Schneiden Cortar Tagliare Cortar Snijden</p>	<p>선택한다. Optional parts Choix Auswahloptionen Eleccion Sceha Opcao Keuze</p>	<p>3</p>	<p>수행한다. Repeat operation Repetir l'operacion Wvorgang wiederholen Repetir la operacion Ripetere Repetir a operacao Herhalen</p>
--	--	---	--	----------	--

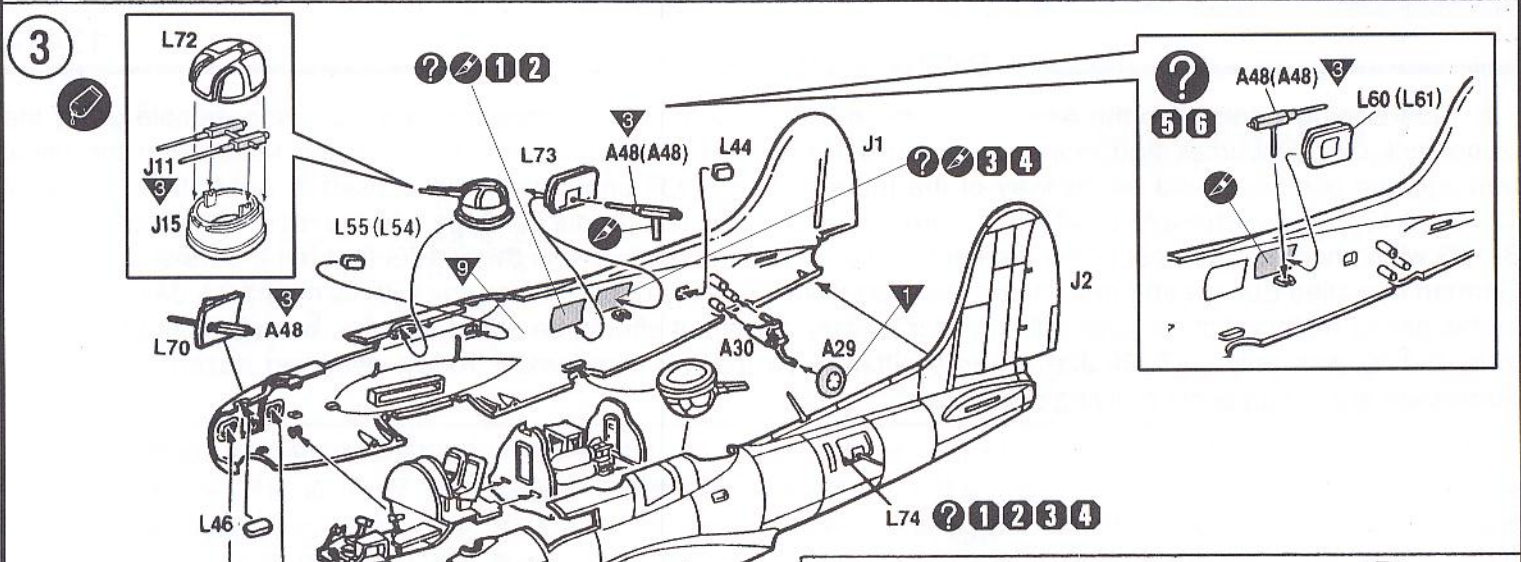
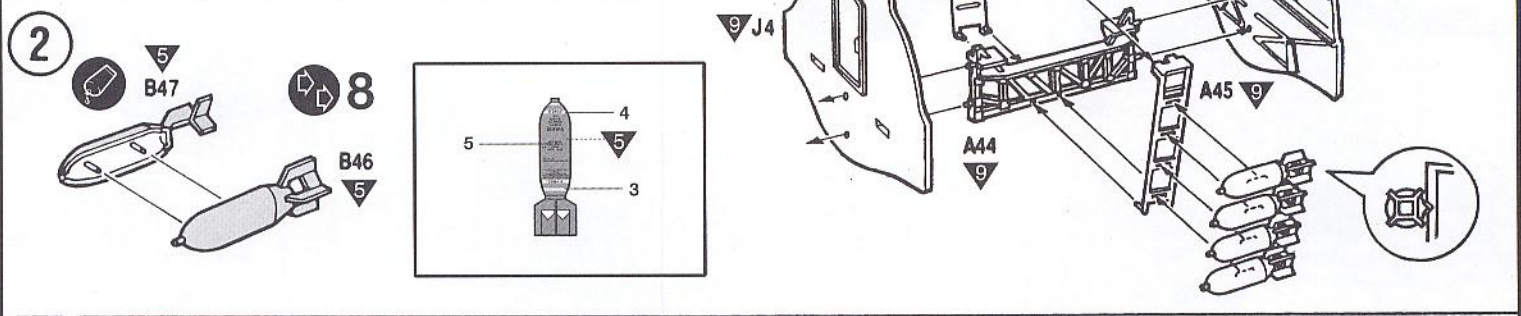
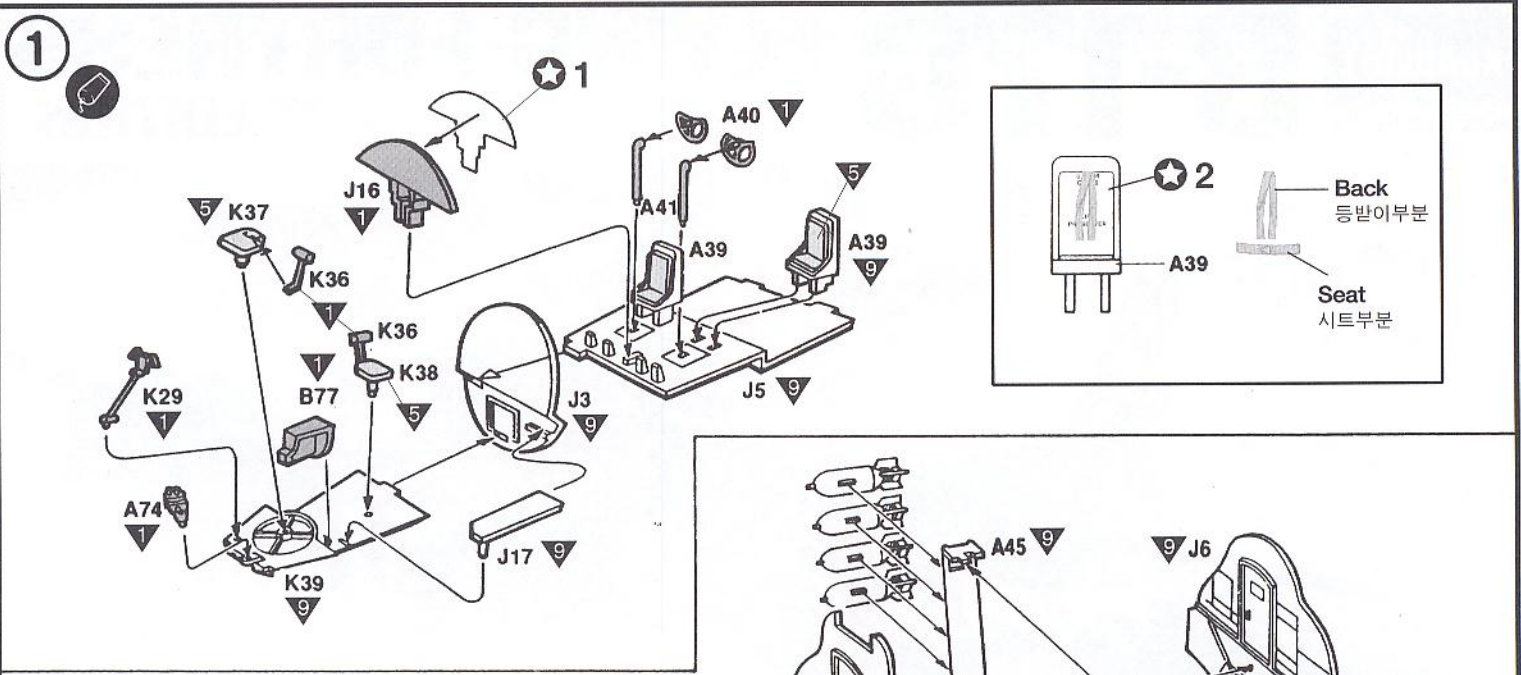

Interior Color : 기체내부색

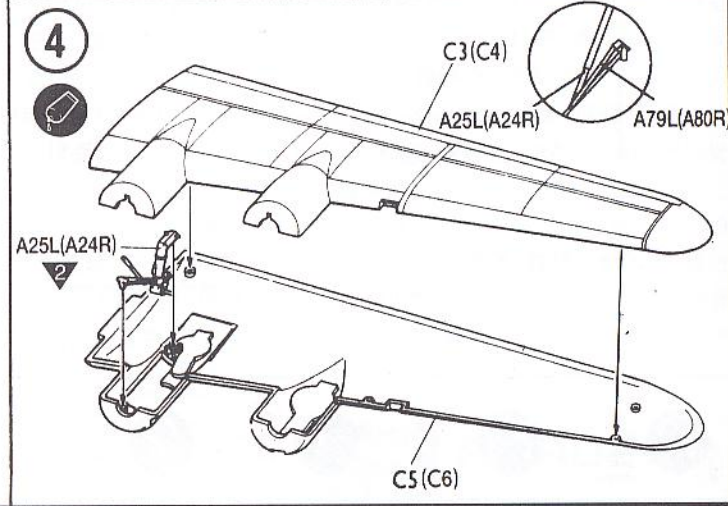

5

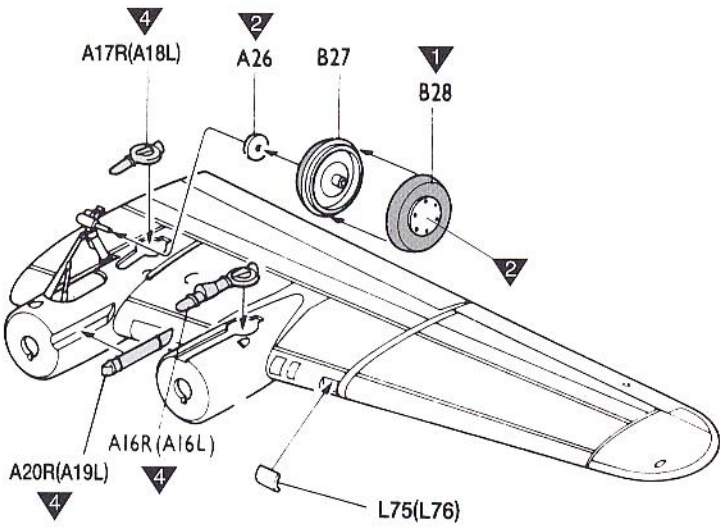

6



4

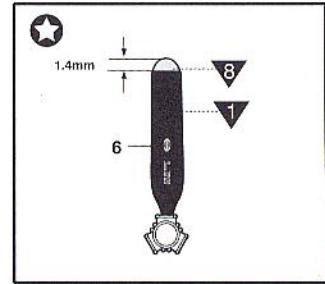
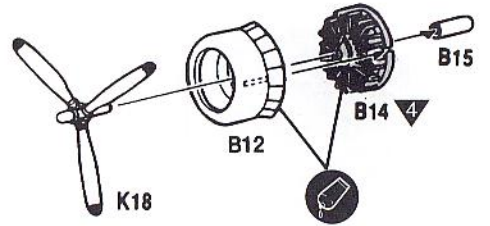

7

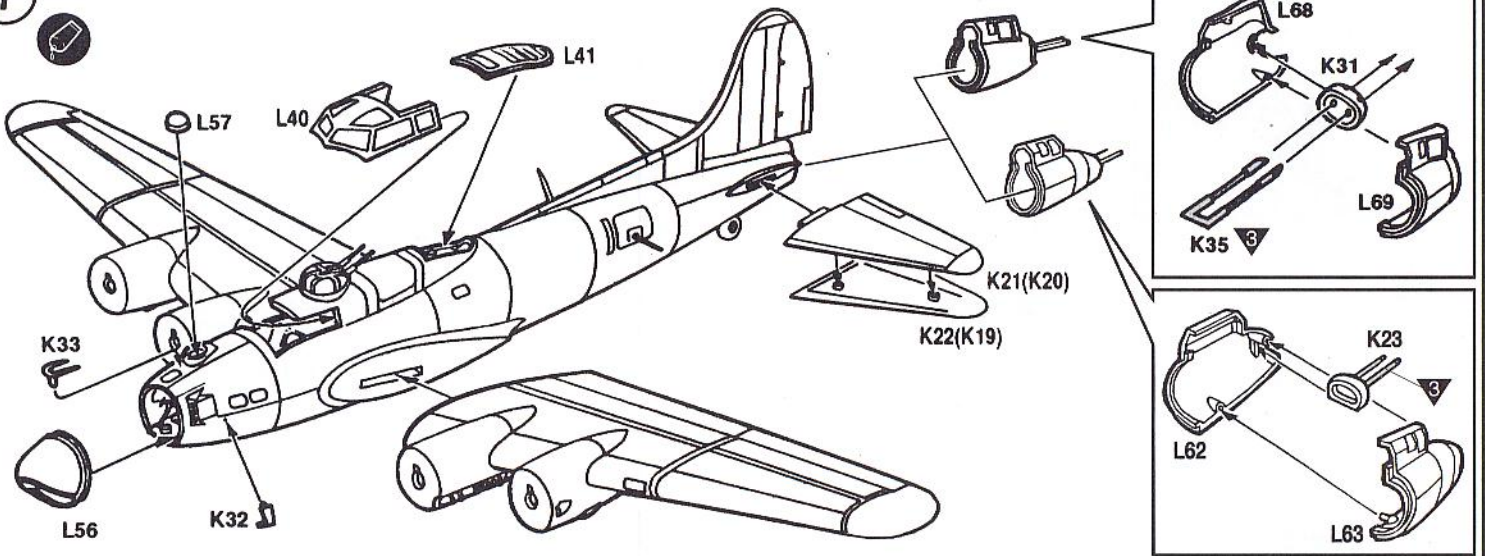

8

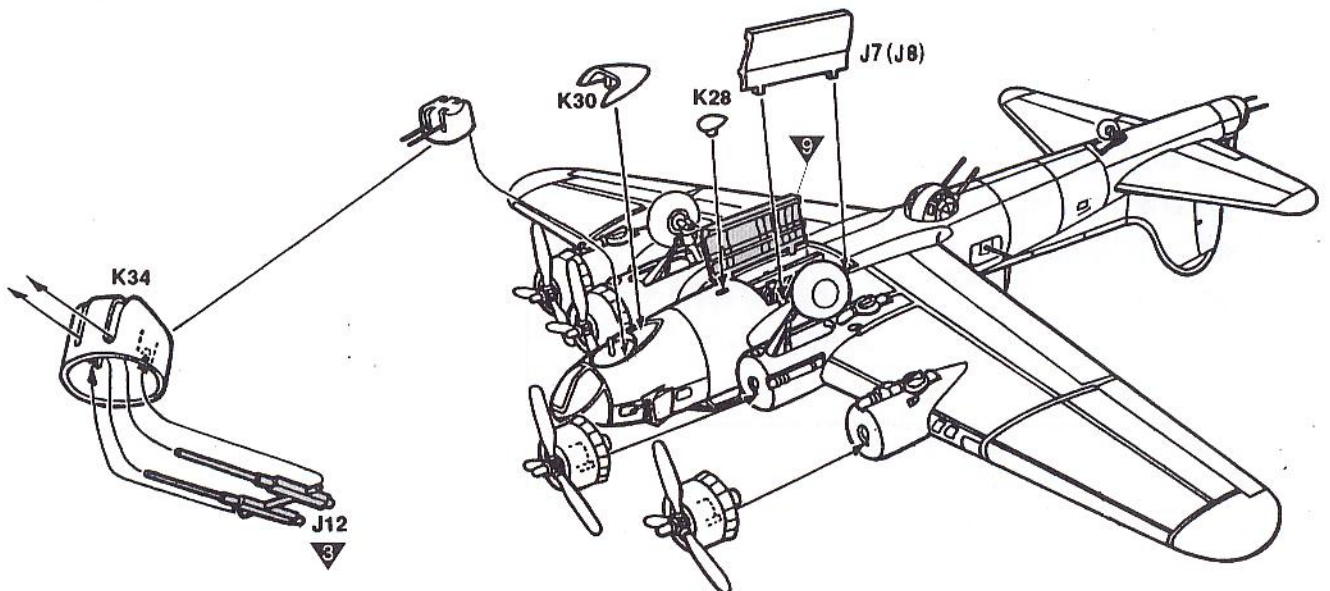

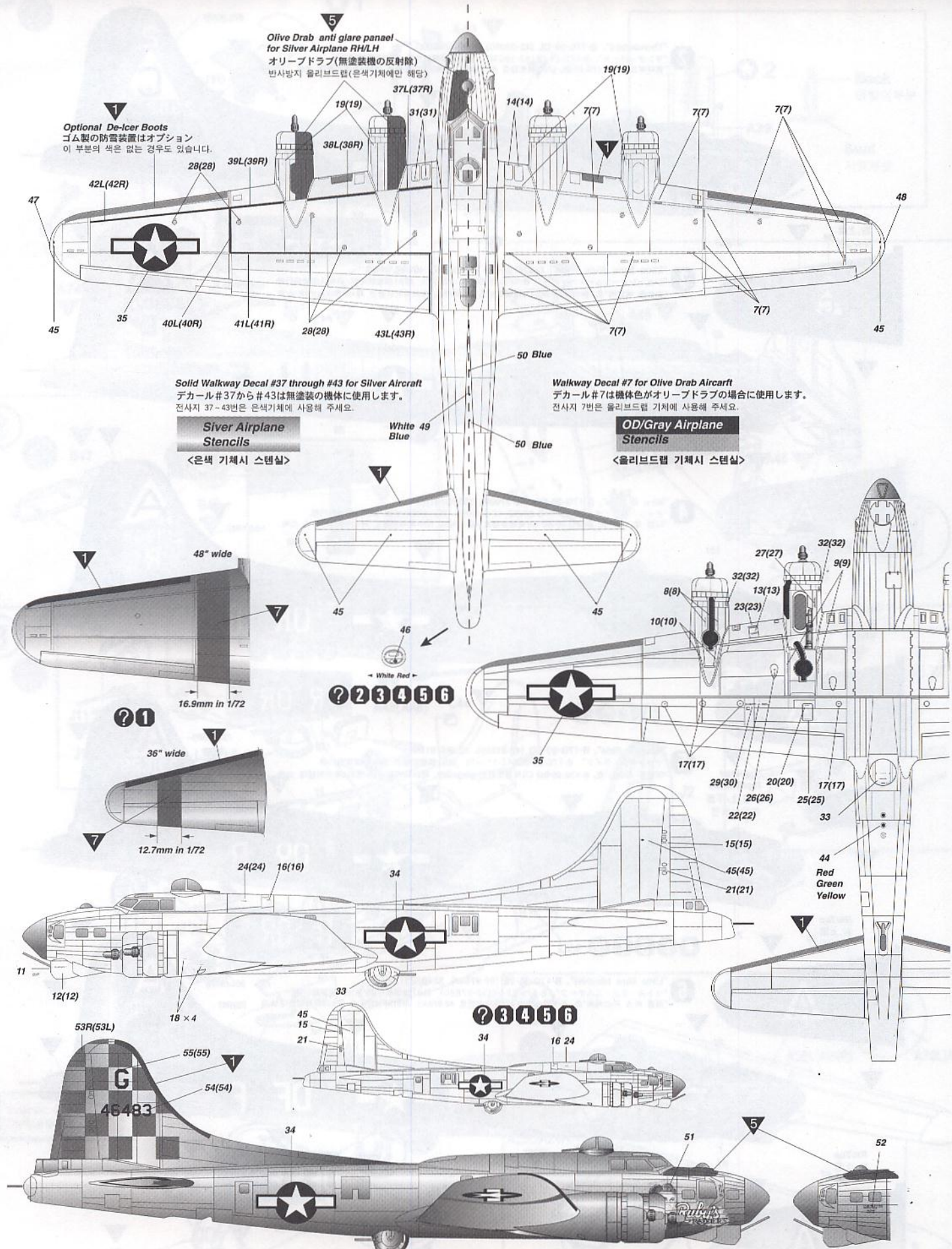

5
Olive Drab anti glare panel
for Silver Airplane RH/LH
올리브드랍(無塗裝機の反射除)
번사방지 올리브드랍(은색기체에만 해당)

1
Optional De-icer Boots
ゴム製の防雪装置はオプション
이 부분의 색은 없는 경우도 있습니다.

Silver Airplane
Stencils
<은색 기체시 스텐실>

Walkway Decal #7 for Olive Drab Aircraft
데칼 #7는機體色가 올리브드랍의 경우에 使用します.
전사지 7번은 올리브드랍 기체에 사용하 주세요.

OD/Gray Airplane
Stencils
<올리브드랍 기체시 스텐실>

White 49
Blue

White 49
Blue

50 Blue

50 Blue

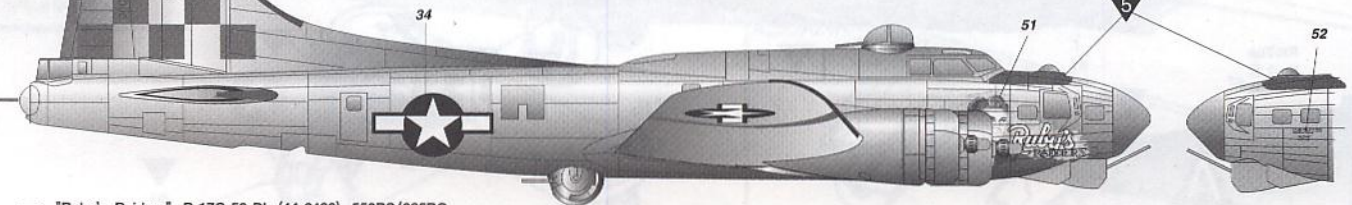
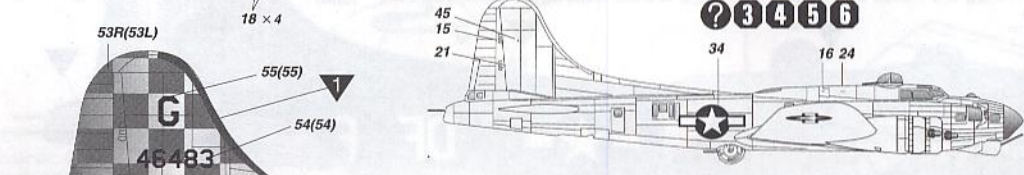
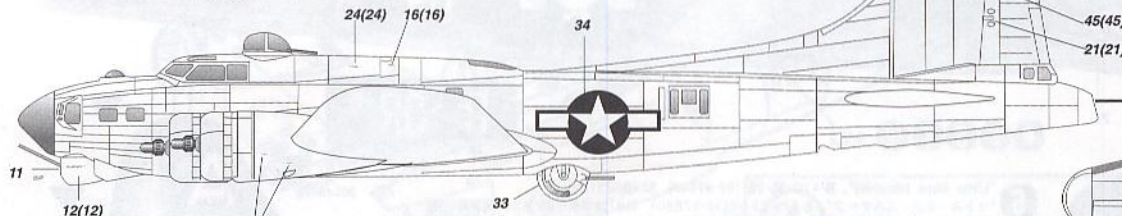
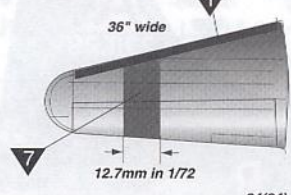
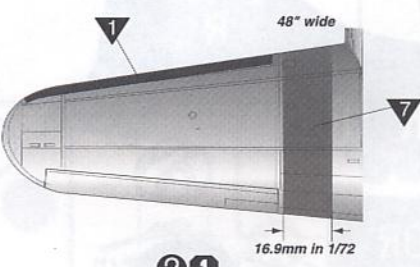

1 "Ruby's Raiders", B-17G-50-DL (44-6483), 550BS/385BG
"ルビーズ・レイダース", B-17G-50-DL(44-6483), 第385爆撃航空群/第550爆撃飛行隊
"루비스 레이더스"호, B-17G-50-DL (기체제조번호 44-6383), 제385폭격항공군 제550폭격비행대 소속

2 "Thunderbird", B-17G-25-DL (42-38050), 359BS/303BG
 "サンダーバード", B-17G-25-DL(42-38050), 第303爆撃航空群/第359爆撃飛行隊
 "번더버드"호, B-17G-25-DL (기체제조번호 42-38050), 제303폭격항공군 제359폭격비행대 소속 63(63)

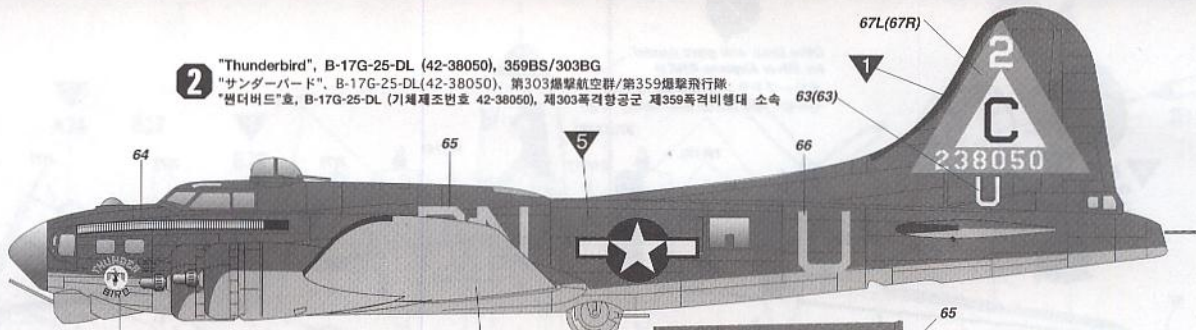

3 "Shoo Shoo Shoo Baby", B-17G-35-BO (42-32076), 401BS/91BG
 "シューシューシューベイビー", B-17G-35-BO(42-32076), 第91爆撃航空群/第401爆撃飛行隊
 "슈슈슈 베이비"호, B-17G-35-BO (기체제조번호 42-32076), 제91폭격항공군 제401폭격비행대 소속 83(83)

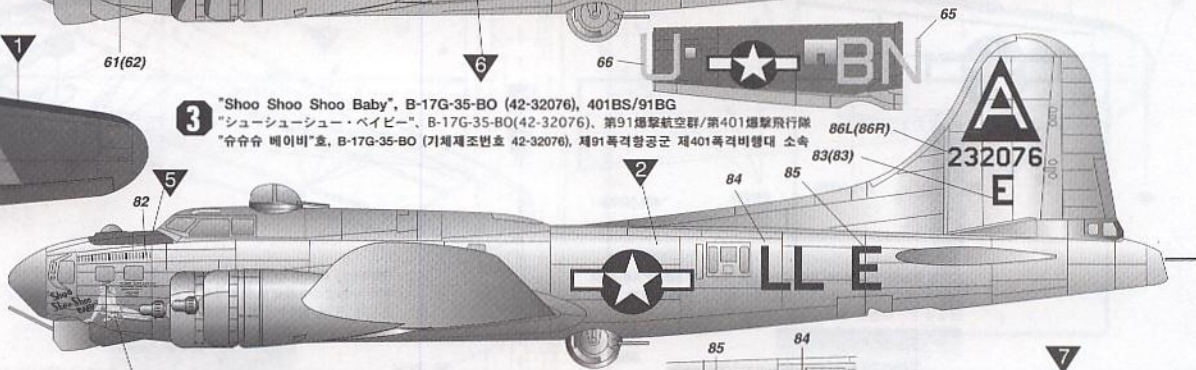

4 "Nine O Nine", B-17G-30-BO (42-31909), 323BS/91BG
 "ナイン・オ・ナイン", B-17G-30-BO(42-31909), 第91爆撃航空群/第323爆撃飛行隊
 "나인 오 나인"호, B-17G-30-BO (기체제조번호 42-31909), 제91폭격항공군 제323폭격비행대 소속 104(104)



5 "Mount'n Ride", B-17G-20-BO (42-31585), 323BS/91BG
 "マウンテン・ライド", B-17G-20-BO(42-31585), 第91爆撃航空群/第323爆撃飛行隊
 "마운틴 라이드"호, B-17G-20-BO (기체제조번호 42-31585), 제91폭격항공군 제323폭격비행대 소속 74(74)

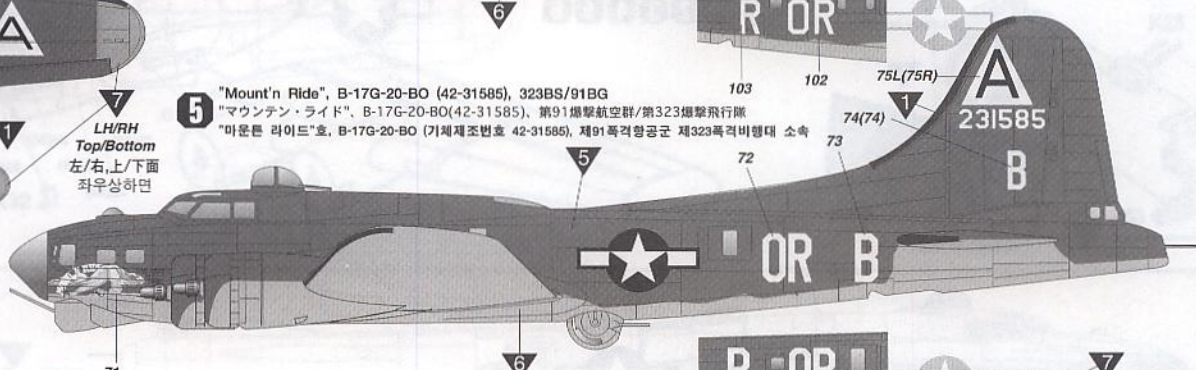

6 "Little Miss Mischief", B-17G-35-VE (42-97880), 324BS/91BG
 "リトル・ミス・ミスチーフ", B-17G-35-VE(42-97880), 第91爆撃航空群/第324爆撃飛行隊
 "리틀 미스 미스치프"호, B-17G-35-VE (기체제조번호 42-97880), 제91폭격항공군 제324폭격비행대 소속 96(96)

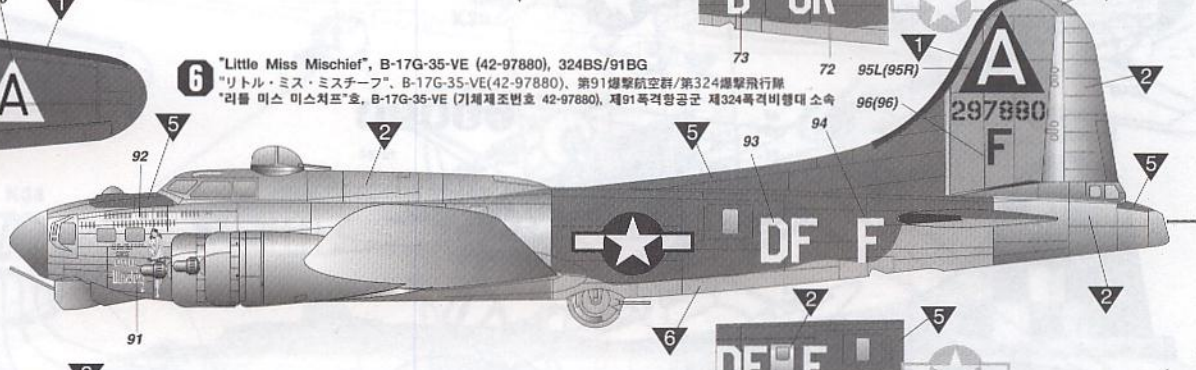

RH/Top
右,上面
우측상면 68

RH/Top
右,上面
우측상면 87

RH/Top
右,上面
우측상면 106

LH/RH
Top/Bottom
左/右,上/下面
좌우상하면

RH/Top
右,上面
우측상면 76

RH/Top
右,上面
우측상면 97

