

Винищувач Мессершмітт Bf-109 G-6/R6/trop Fighter Messerschmitt Bf-109 G-6/R6/trop

UM

No.416

1:48

UKR Вперше піднятий в повітря у вересні 1935 року, Мессершмітт Bf-109 на 10 років став основним винищувачем Люфтваффе і залишався в строю до кінця Другої Світової війни. Літак було розроблено в 1934 році на зйну застарілому основному винищувачу Люфтваффе Хейнкель He-51. Головною особливістю нового літака була висока технологічність виготовлення, що дозволяло в майбутньому постійно модернізувати Bf-109 не знижуючи темпів виробництва. Крім того в конструкції була закладена можливість установки різних типів двигунів. З установкою на Мессершмітт Bf-109 двигуна DB-605 з'явилася наймасовіша модифікація Me-109 G, яка випускалась з деякими змінами до самого кінця війни. Літак міг нести різноманітні варіанти озброєння і обладнання, що дозволяло використовувати його як фронтовий винищувач, винищувач ПВО, винищувач-бомбардувальник, нічний винищувач і розвідник. Мессершмітт Bf-109 брав участь в боях від пустель Північної Африки до засніженої тундри Російської Півночі. Він також постачався практично всім союзникам Німеччини: Італії, Румунії, Угорщини, Фінляндії, Словаччії і Болгарії. Мессершмітт Bf-109 G-6 виявився тим варіантом «Густава», який випускався самою масовою серією. Було виготовлено більше 12000 літаків. Від попередніх варіантів Me 109 G-6 відрізнявся посиленням озброєнням, розташованим в фюзеляжі. В кінці 1942 і на початку 1943 року Мессершмітт Bf-109 G-6/trop, які входили до складу Luftflotte 2, і деяких частин із складу ППО Рейха вели важкі бої в Північній Африці і в подальшому на острові Сицилія. Незважаючи на чисельну перевагу союзників, німецьким авіа підрозділам на протязі довгого часу вдавалося зберігати паритет в повітрі. І тільки на момент початку операції Ladbroke німці почали нести значні втрати.

ENG Messerschmitt Bf-109 first took off in September 1935 and remained the Luftwaffe main fighter for the following 10 years till the end of WW II. The aircraft was designed in 1934 to replace obsolete Heinkel He-51. The biggest peculiarity of the plane was its high manufacturability. Therefore Bf-109 could be improved constantly without reduction of the production rate. It was designed to make the installation of different engines possible. The most mass version was Messerschmitt 109 G (Bf -109 with DB-605 engine). Its production continued till the very end of the war. Due to the ability to be equipped with different kinds of hardware this aircraft was used as front-line fighter, air defense fighter, fighter-bomber, night fighter, reconnaissance airplane. Me-109 fought battles from deserts of Africa to snowy tundra of Northern Russia. It was also supplied to most allies of Germany: Italy, Romania, Hungary, Finland, Slovakia and Bulgaria. Messerschmitt Bf-109 G-6 was the most mass produced version of "Gustav". Over 12000 airplanes were produced. The feature that differed Me 109 G-6 from the previous versions was the intensified armament placed on the fuselage. Messerschmitt Bf-109 G-6/trop of Luftflotte 2 and Reich Anti-aircraft Defense Forces carried on fighting in Northern Africa in the end of 1942 and the beginning of 1943 and later on Sicily. In spite of outnumbering enemies German fighter units managed to maintain their priority in the skies. Germans started to take heavy casualties only with the beginning of operation Ladbroke.

DEU Messerschmitt Bf-109, der zum ersten Mal in September 1935 in die Luft gesteigert hat, wurde auf 10 Jahre ein Hauptjäger der Luftwaffe und blieb so bis zum Ende des Zweiten Weltkrieges. Das Flugzeug war in Jahre 1934 als der Ersatz für die veraltenden Hauptjäger der Luftwaffe Heinkel He-51 entwickelt. Eine Hauptbesonderheit des neuen Flugzeuges war die hohe Technologie der Produktionsprozesse, was im weiterem ständig ermöglicht hat Bf-109 zu modernisieren, ohne die Tempo der Produktion zu verringern. Ursprünglich wurde in die Konstruktion die Möglichkeit der verschiedenen Typen der Motoren einzubauen. Mit der Einbau auf der Messerschmitt Bf-109 des Motors DB-605 wurde die am meisten Massenmodifikation Me-109 G erschienen, die mit einigen Veränderungen bis zum Ende des Krieges produziert wurde. Das Flugzeug konnte tragen verschiedene Varianten der Ausrüstung und der Einrichtung, was ermöglichte ihn als Frontjäger, den Jäger-Bomber, den Nachtjäger und der Aufklärungsflugzeug zu verwenden. Messerschmitt Bf-109 nahm an den Kämpfen von den Wüsten Nordafrikas bis zur verschneiten Tundra des Russischen Nordens teil. Er wurde tatsächlich allen Verbündeten Deutschlands auch geliefert: Italiens, Rumäniens, Ungarns, Finnlands, Slowakei und Bulgariens. Messerschmitt Bf-109 G-6 hat sich von jener Variante «Gustav» erwiesen, die von einer am meisten in Massenserie produziert wurde. Insgesamt wurden mehr als 12000 Flugzeuge hergestellt. Me 109 G-6 unterschied sich von den vorhergehenden Varianten durch die verstärkte Ausrüstung, die im Flugzeugrumpf aufgestellt war. Am Ende 1942 und am Anfang 1943 haben Messerschmitt Bf-109 G-6/trop von Luftflotte 2 und einiger Teile Heimatschutzes des Reiches, die schweren Kämpfe in Nordafrika und auf der Insel Sizilien geführt. Ungeachtet des zahlende Übergewichtes der Verbündeten, wurde den deutschen Flugregimenten lange Zeit gelang, die Parität in der Luft zu sichern. Und nur zum Anfang der Operation Ladbroke haben die Deutschen begonnen bedeutende Verluste zu tragen.

ПРОЧИТАТИ ПЕРЕД ПОЧАТКОМ СКЛАДАННЯ !

Деталі із рамок вирізати за допомогою гострого ножа або кусачок. Номери деталей позначені цифрами: 1, 2, 3... Рамка, в якій знаходиться деталь, позначена літерою: А, В, С... Порядок монтажу деталей позначений цифрами: [1], [2], [3]... Клеїти деталі за допомогою клею Plastic CEMENT. Вирізати з аркуша потрібні декалі; помістити їх у посуд з чистою водою приблизно на 0,5 хвилини, накласти декалі на модель, а потім зсунути їх з аркуша. Для кращого прилипання, притиснути їх марлевым тампоном.

READ BEFORE YOU START!

Remove parts from frame with asharp knife or a pair of scissors and trim away excess plastic. Do not pull off parts. Numbers of parts are marked figures: 1, 2, 3... Frames, in wich the part is situated, are marked by letters: A, B, C... The parts assembling sequenece is marked figures: [1], [2], [3]... Use plastic cement only. Cut out from the sheet the necessary decals; plunge them into a vessel with pure water for about 0,5 minute; apply the decals on the kit, letting them slide from the paper. For a better adhesion, press them by means of clean rag.

VOR DEM ZUSAMMENSETZEN GUT DURCHLESEN!











Spritzling entfernen. Nummern der Einzelteile sind als Ziffer angegeben: 1, 2, 3... Der Rahmen, in welchem sich der Einzelteil befindet, wird als Buchstabe angegeben: A, B, C... Die Reihenfolge der Montage wird als Ziffer angegeben: [1], [2], [3]... Bittle nur Plastikklebstoff verwenden. Die benötigten Abziehbilder vom Blatt abschneiden, in ein Glass reines Wasser für etwa 0,5 Minute eintauchen, auf das Modell legen und dann vom Papierbogen abnehmen. Um eine bessere Haftung zu erzielen, die Abziehbilder mit einem reinen Tuch andrücken.

НЕОБХІДНІ ФАРБИ • NECESSARY COLORS • BENÖTIGTE FARBEN

HUMBROL

E H53	Чорний, оксидований Gun Metal Metall-Brüniert	H H33	Чорний, матовий Matt Black Mattschwarz	L H208	Сигнальний зелений Signal Green Signalgrün	P H111	Сірий, матовий Matt Uniform Grey Uniformgrau, matt				
A 91* H27 2* H29 1* H34 1* H109	Темно-сіро-зелений Dark grey Dunkelgrau	C H65	Блакитно-сірий Light Blue Grey Hellblau	F H11	Сріблястий Silver Silber	J H153	Сигнальний червоний Insignia Red Signalrot	M H62	Шкіряний, матовий Matt Leather Lederbraun, matt	Q H85	Чорний, антрацитовий Satin Coal Black Anthrazit
B H145	Сірий Medium grey Mittelgrau	D H91	Чорно-зелений Black green Schwarzgrün	G H154	Жовтий Matt Yellow Gelb	K H24	Жовтий (світлий) Light Yellow Gelb	N H21	Чорний, блискучий Gloss Black Schwarz	R H86	Оливковий, матовий Matt Light Olive Turngrün, matt

УМОВНІ СИМВОЛИ • USED SYMBOLS • VERWENDETE SYMBOLE

 Клеїти Glue Kleben	 Спилати File down Entfernen	 Кількість операцій Number of working steps Anzahl der Arbeitsgänge	 Повторити з протилежного боку Repeat same procedure on opposite side Gleichen Vorgang auf gegenüberliegen Seite wiederholen
 На вибір Optional Wahlweise	 Свердлити Open hole Offnen	 Відрізати ножем Detach with knife Mit einem Messer abtrennen	 Не клеїти Don't glue Nicht kleben
 Зігнути Bend Biegen	 Нанести декаль Apply decals Abziehbilder anbringen	 Зображення зібраних деталей Illustration of assembled parts Abbildung zusammengesetzter Teile	

Вироблено спільно з "ТОВ Авіатрек". Підготовка документації моделі - Олександр Шлигунов. Комп'ютерний 3D проєкт моделі - Олександр Бражчик.

Manufactured in joint with "Aviatrek LTD". Research and kit engineering data by Alexander Shpigunov. Kit computer 3D design by Alexander Brazhnik.

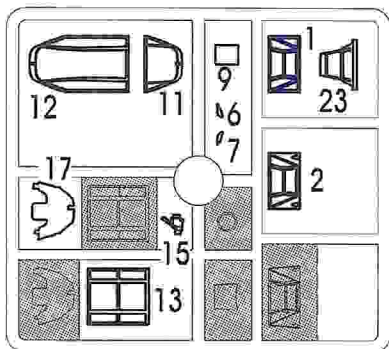
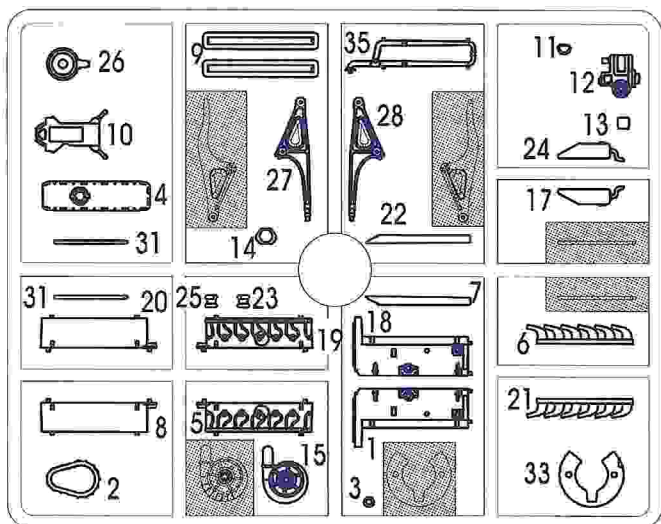
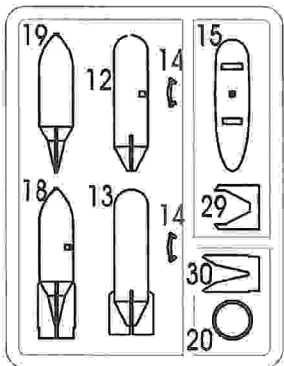
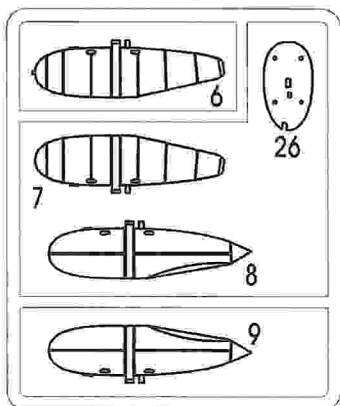
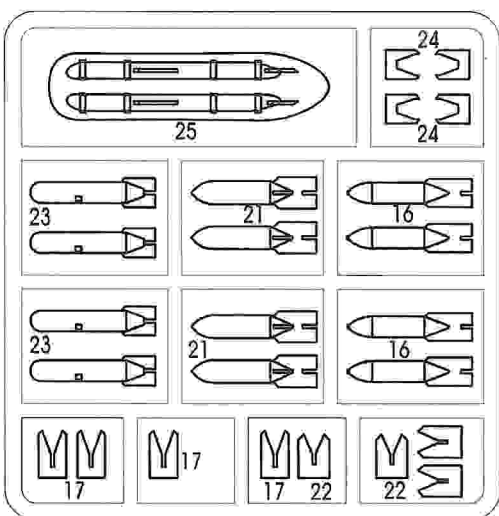
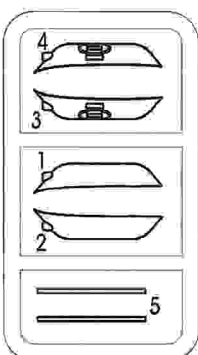
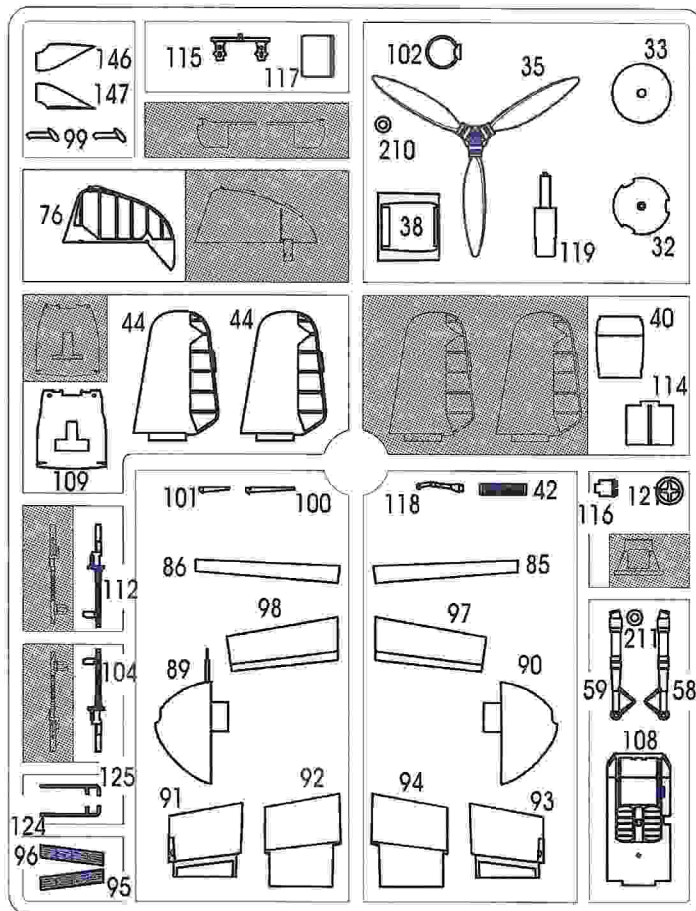
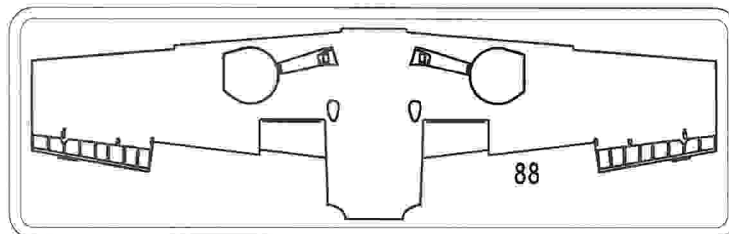
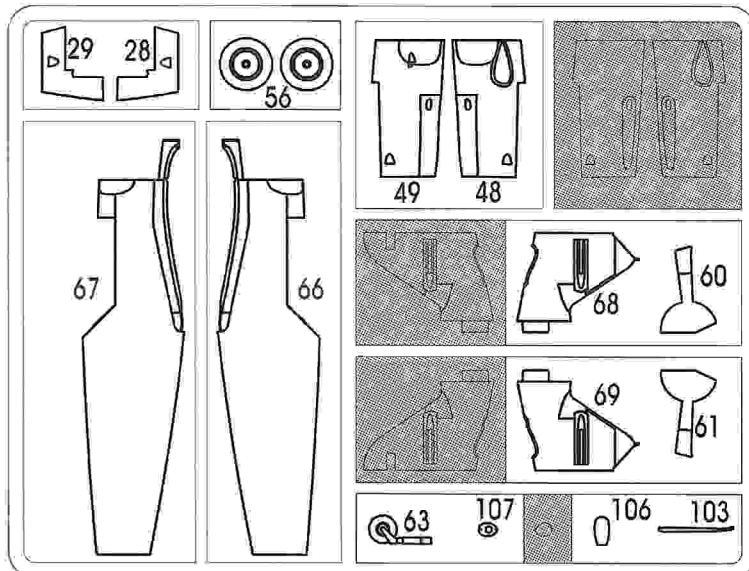
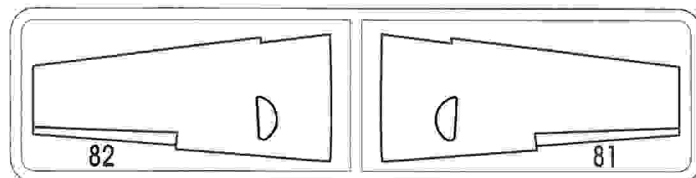
A**B****M****N****P****H****K****C****D**

 Деталі не застосовувати
 Parts not for use
 Teile werden nicht verwendet

ВАРІАНТ I - з закритими кришками капотів
VERSION I - with enginecovers closed

ВАРІАНТ I - з відкритими кришками капотів
VERSION I - with enginecovers opened

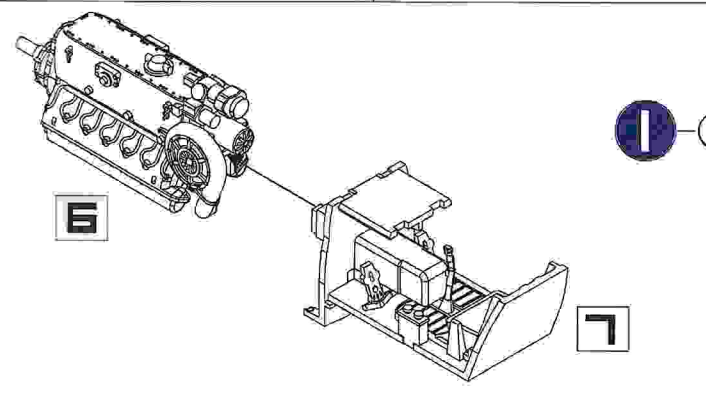
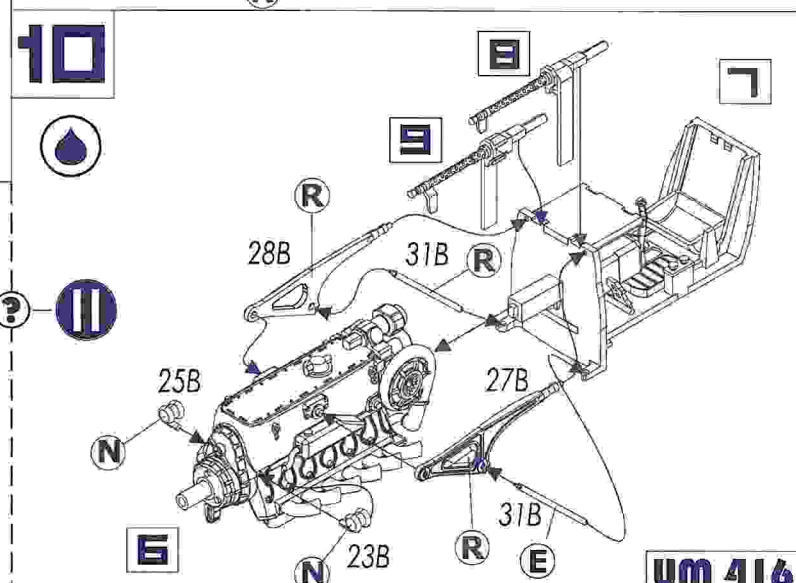
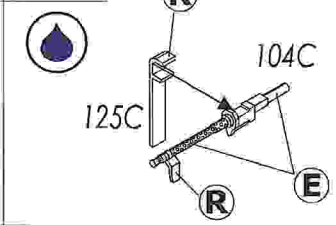
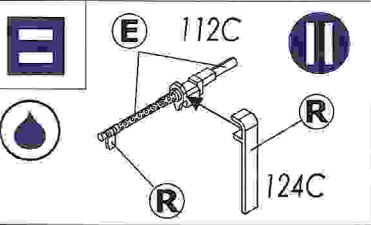
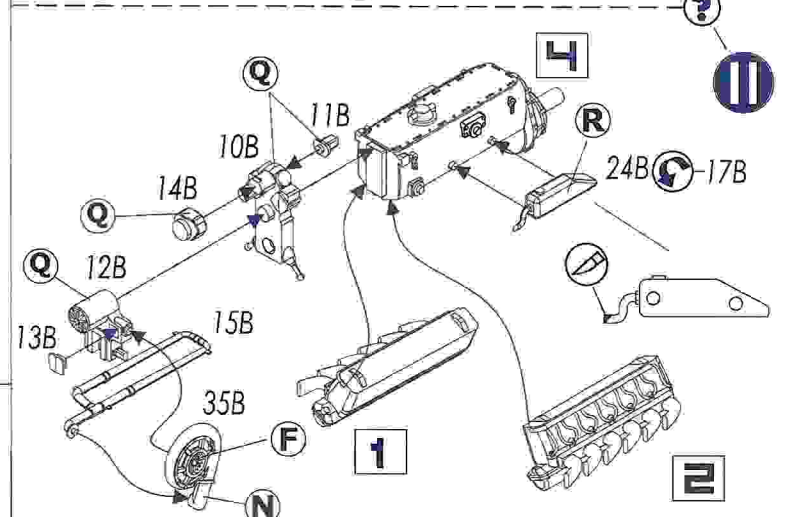
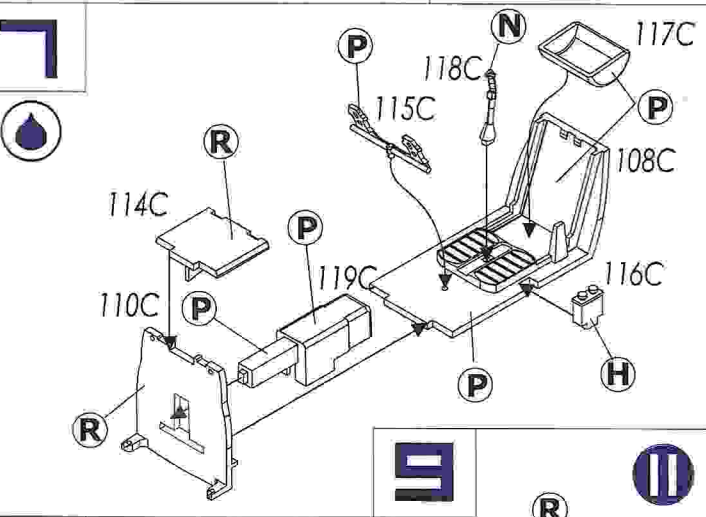
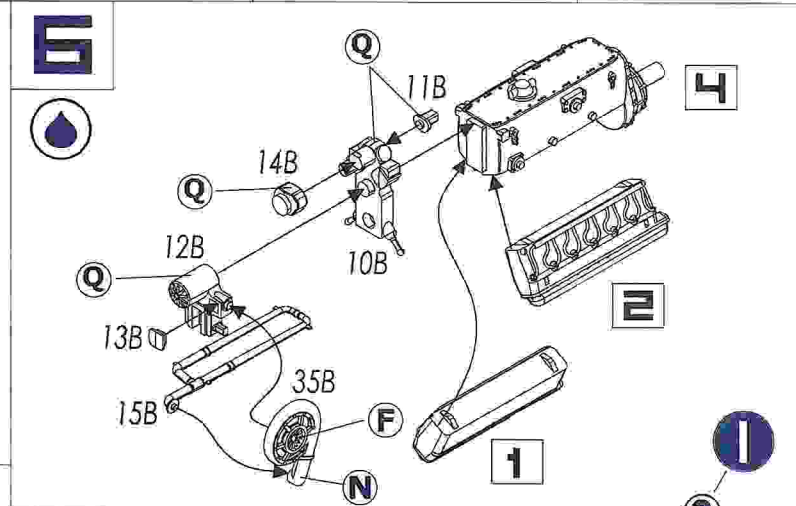
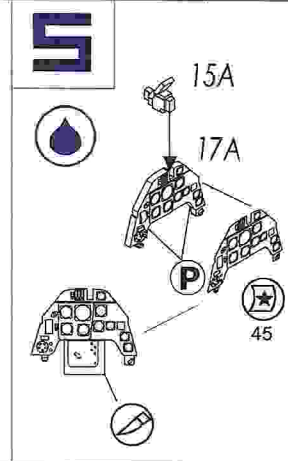
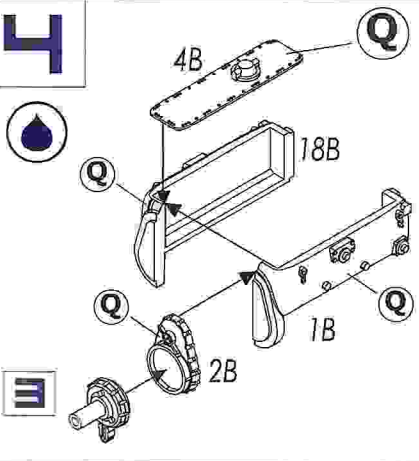
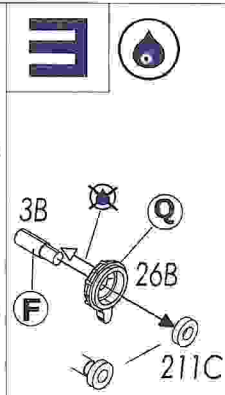
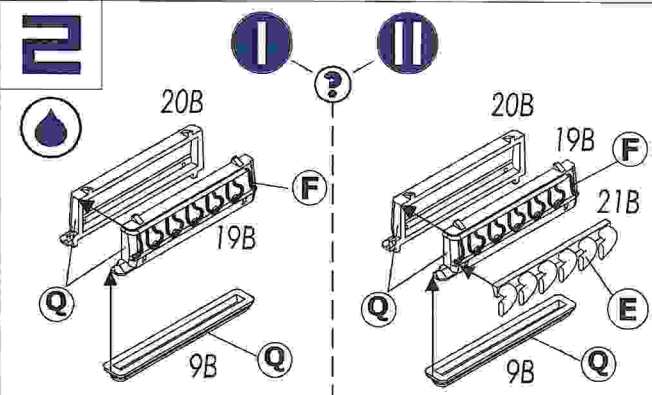
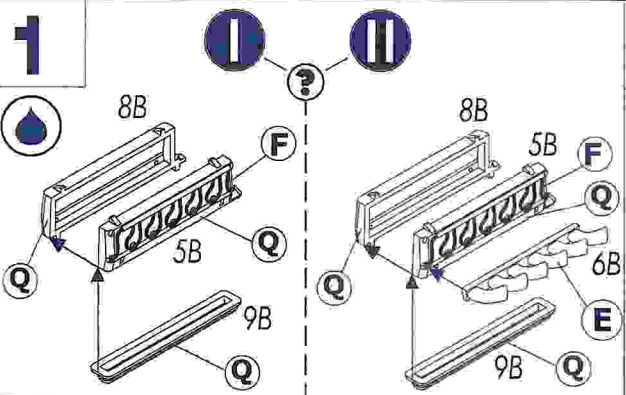

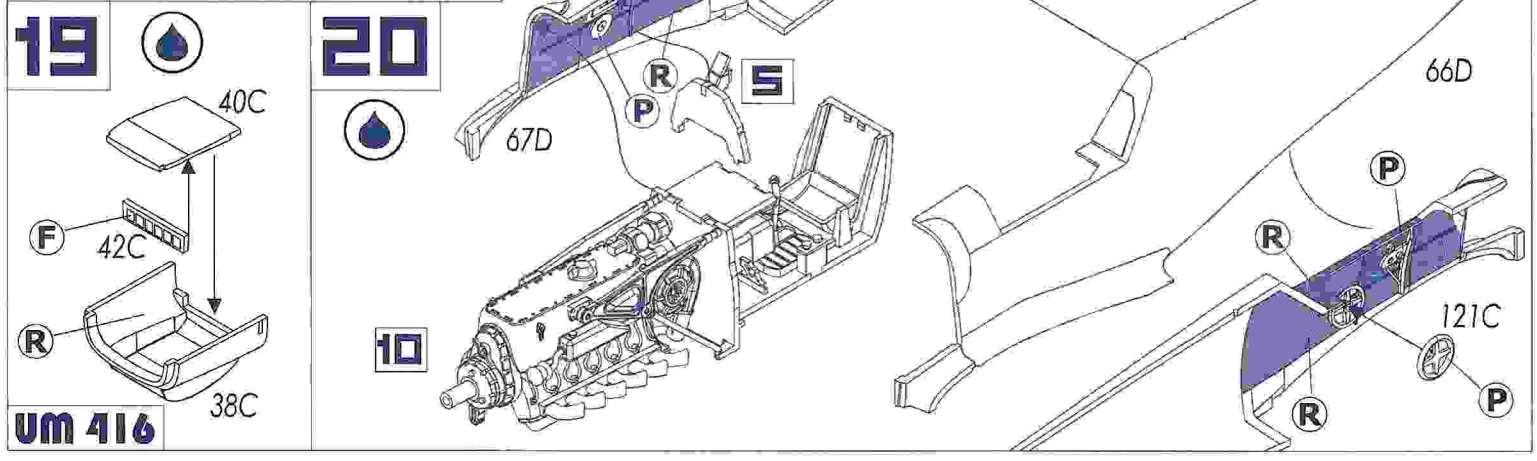
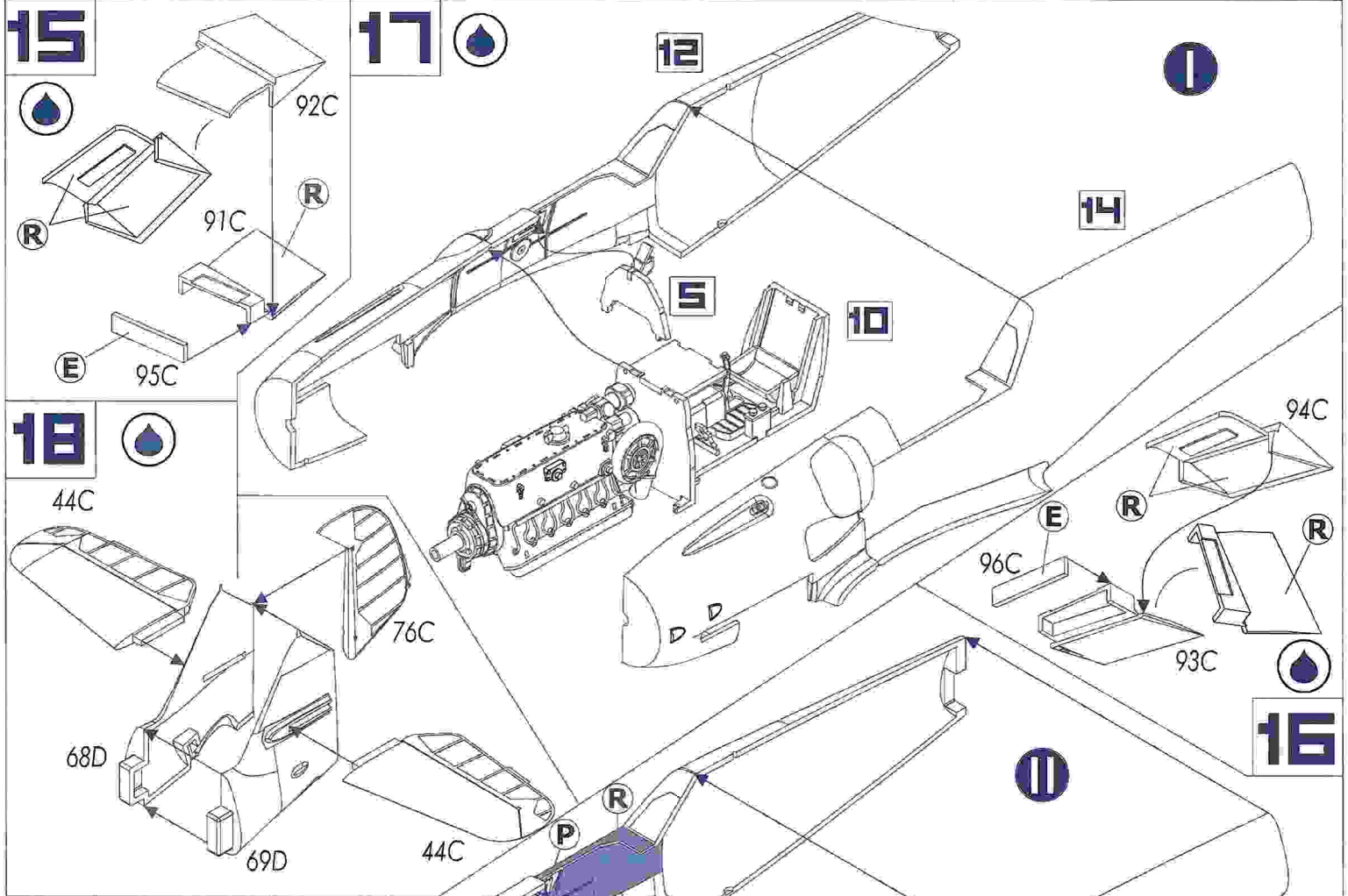
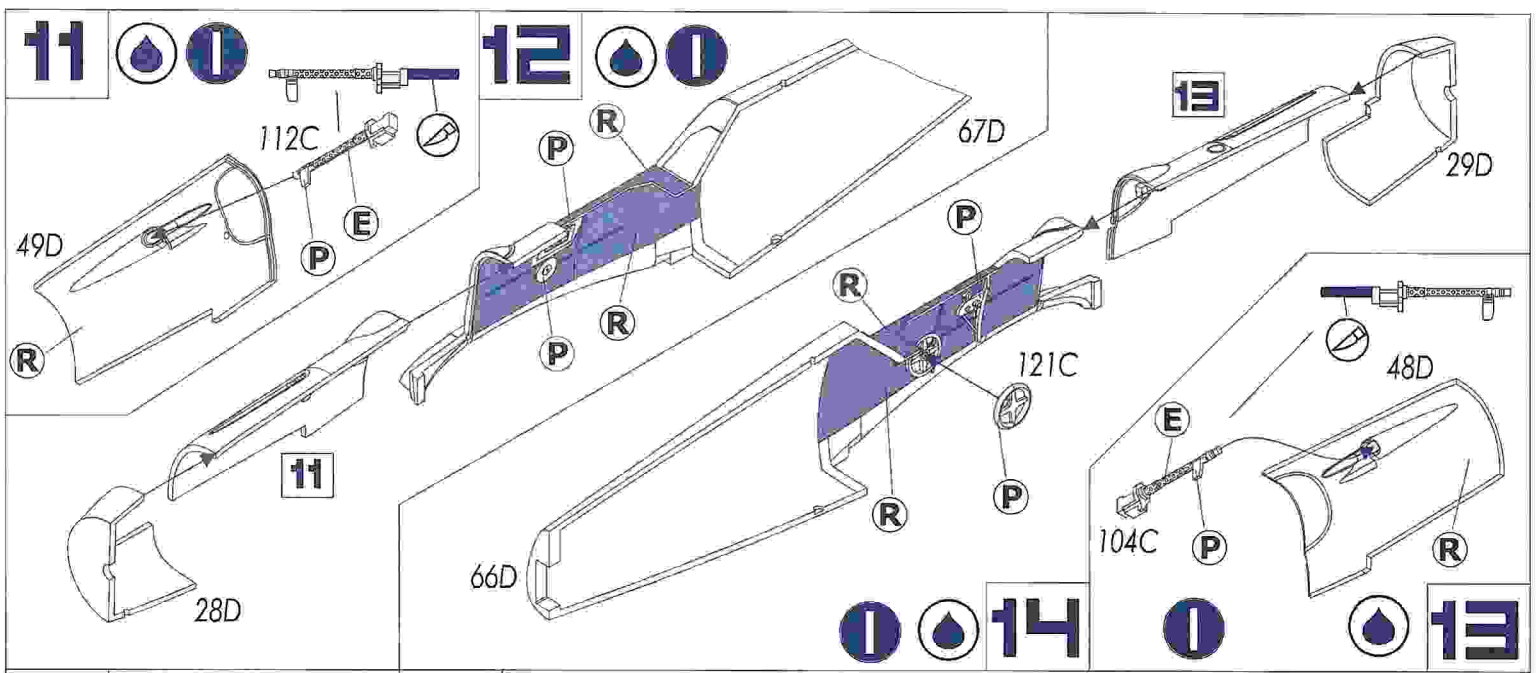

21

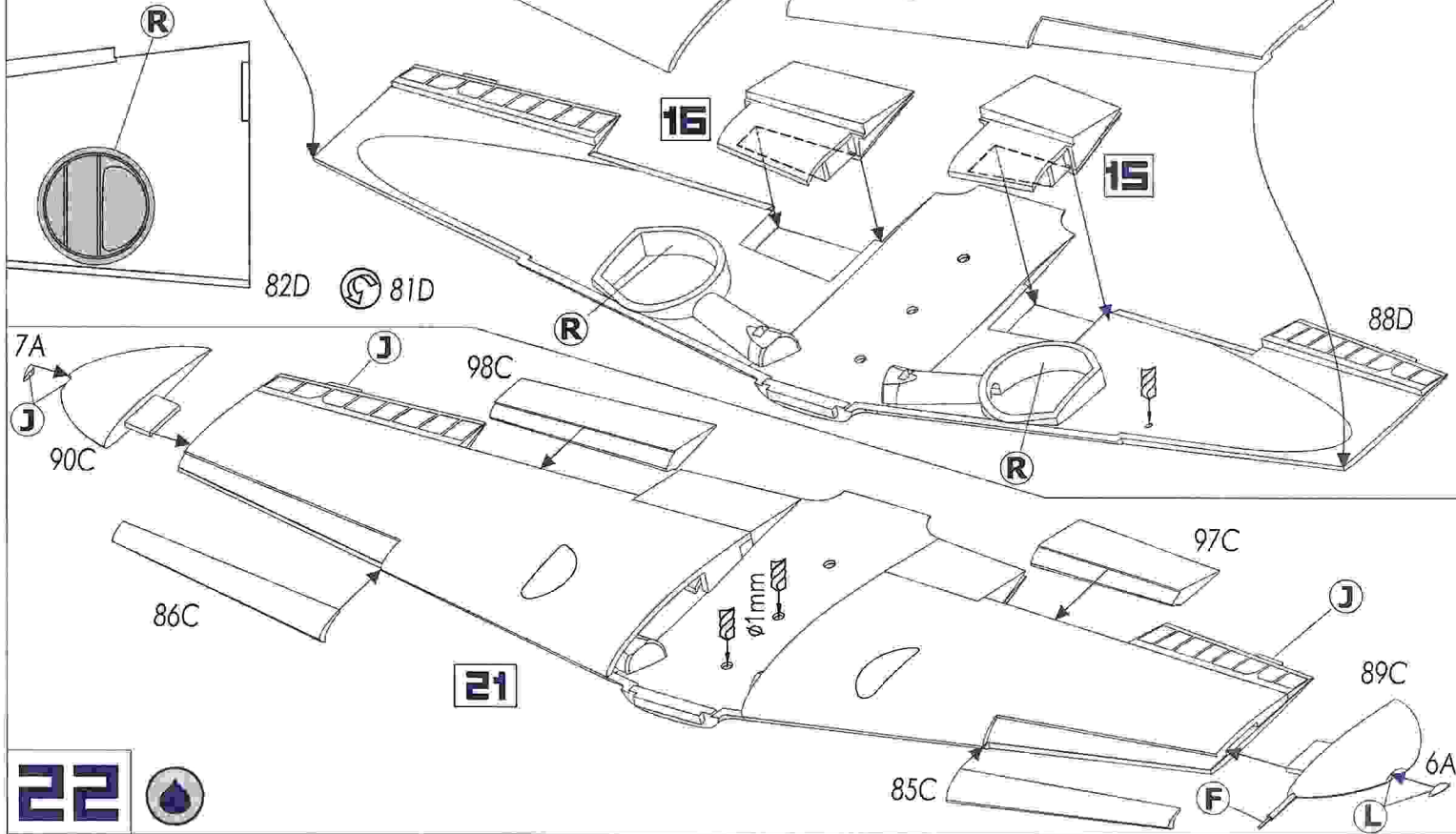

21

22



23



25

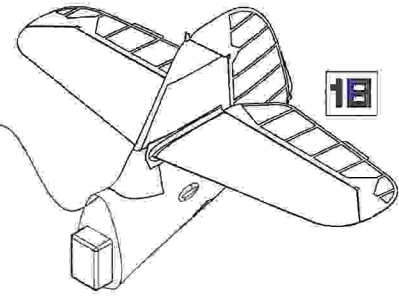
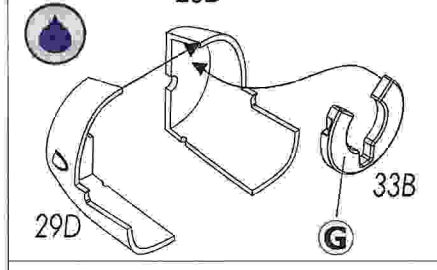

20

18

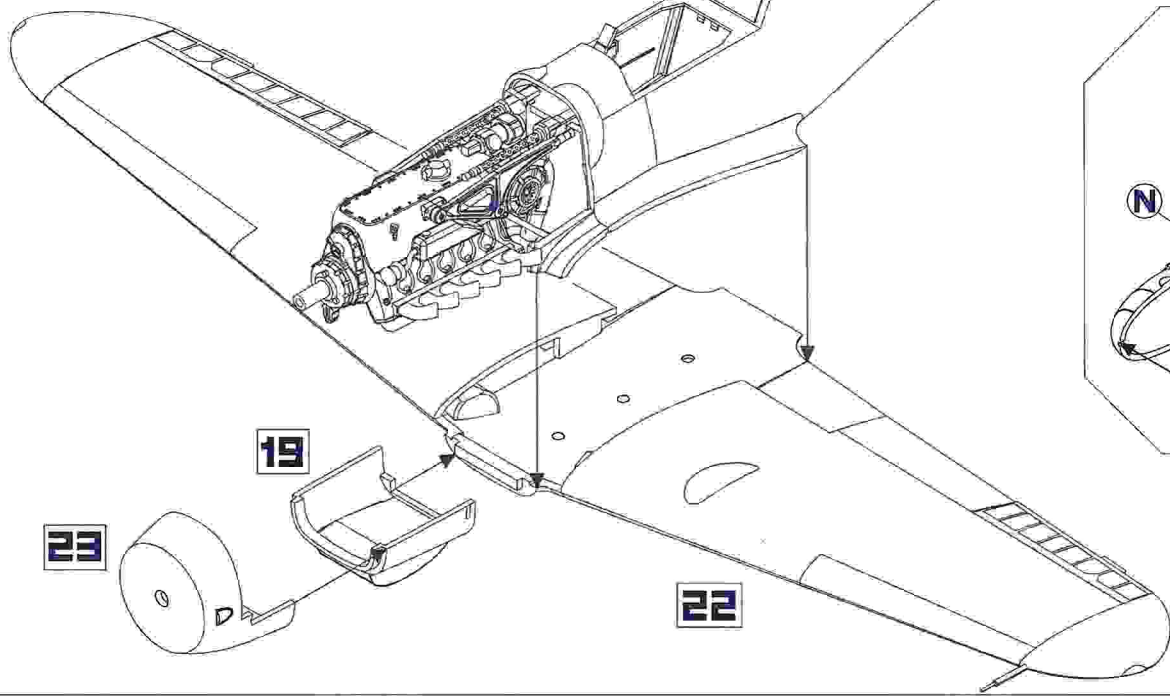

19

23

22

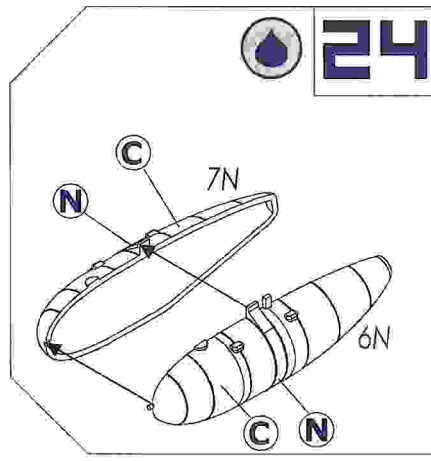

24

26

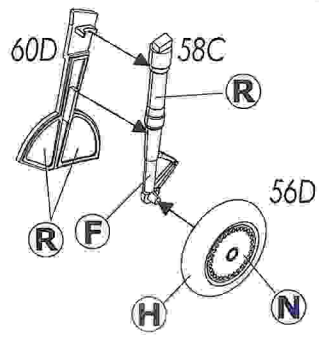

27

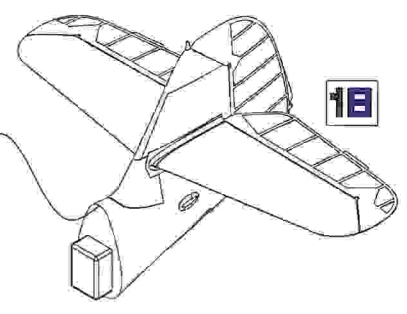
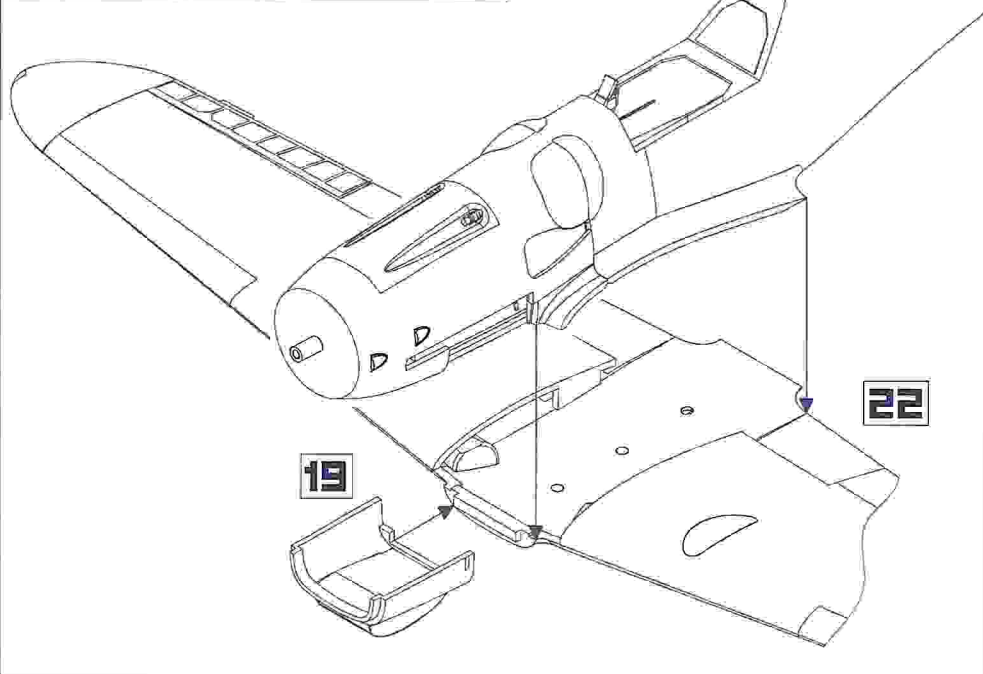

28

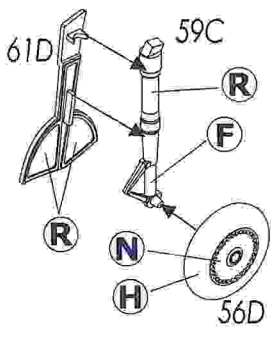

29

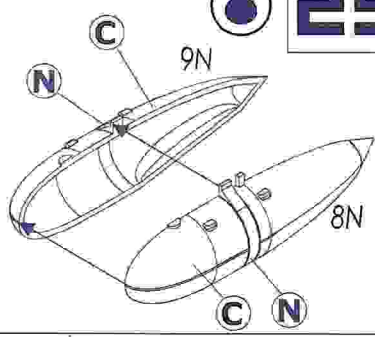

30

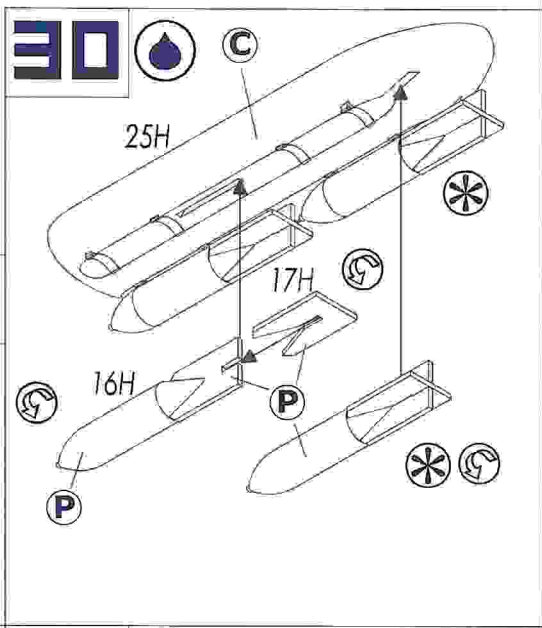

31

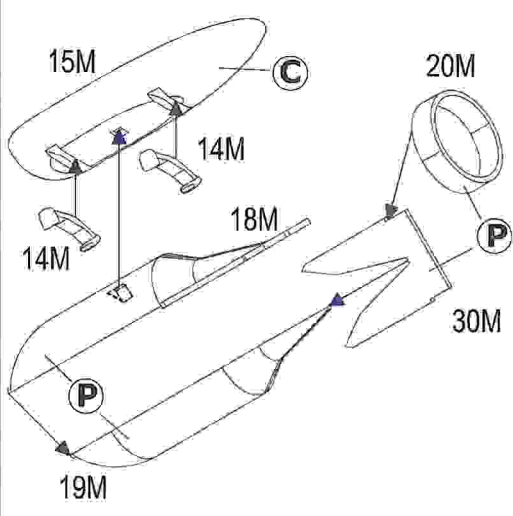

32

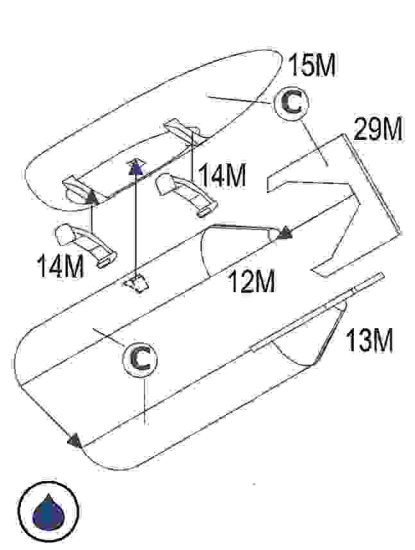

33

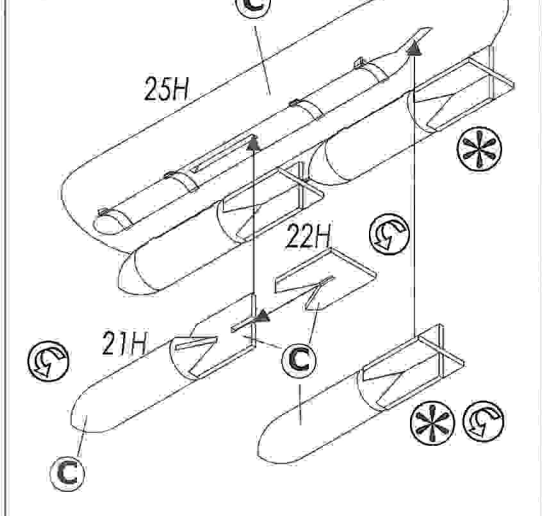

35

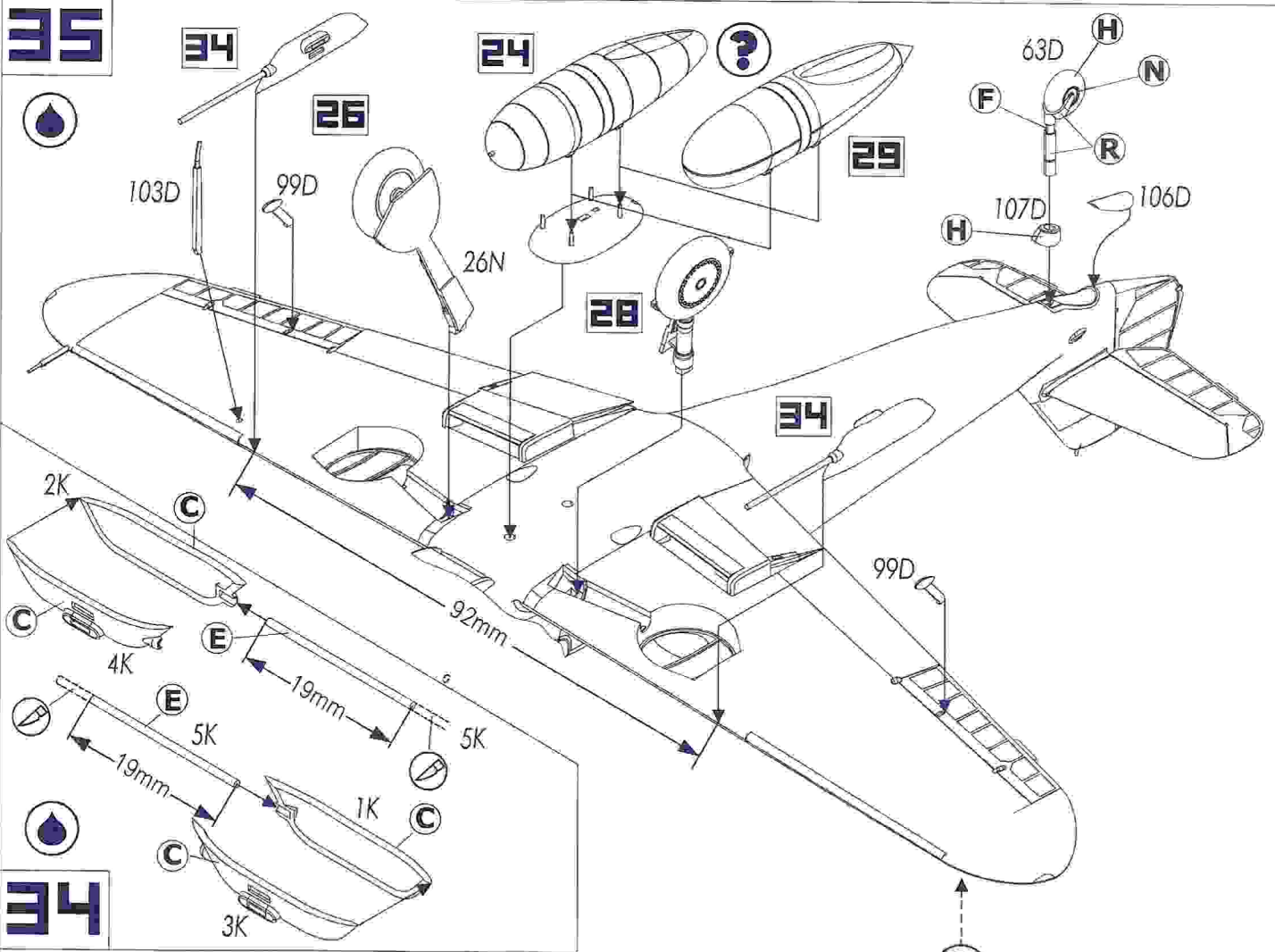

34

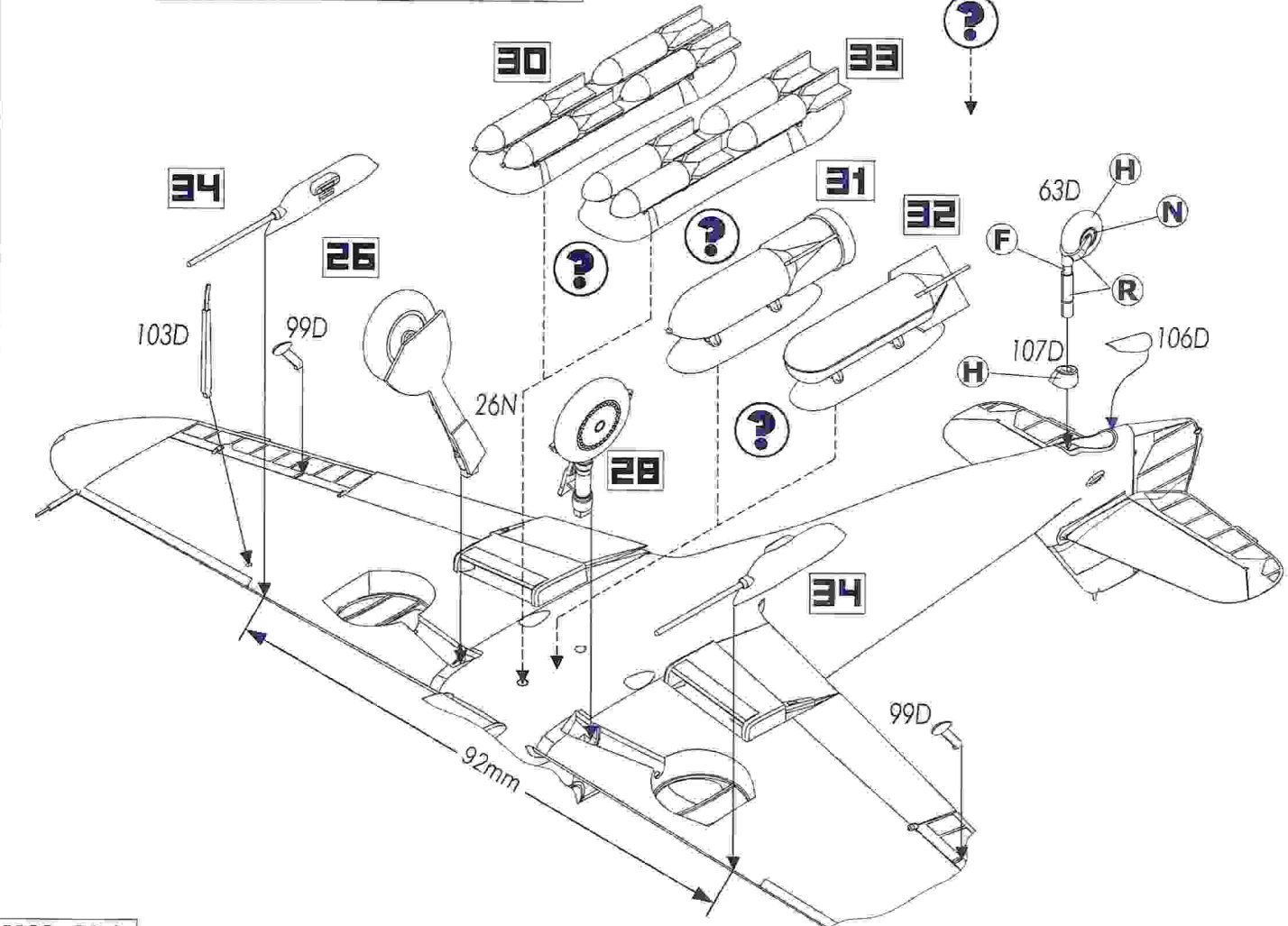

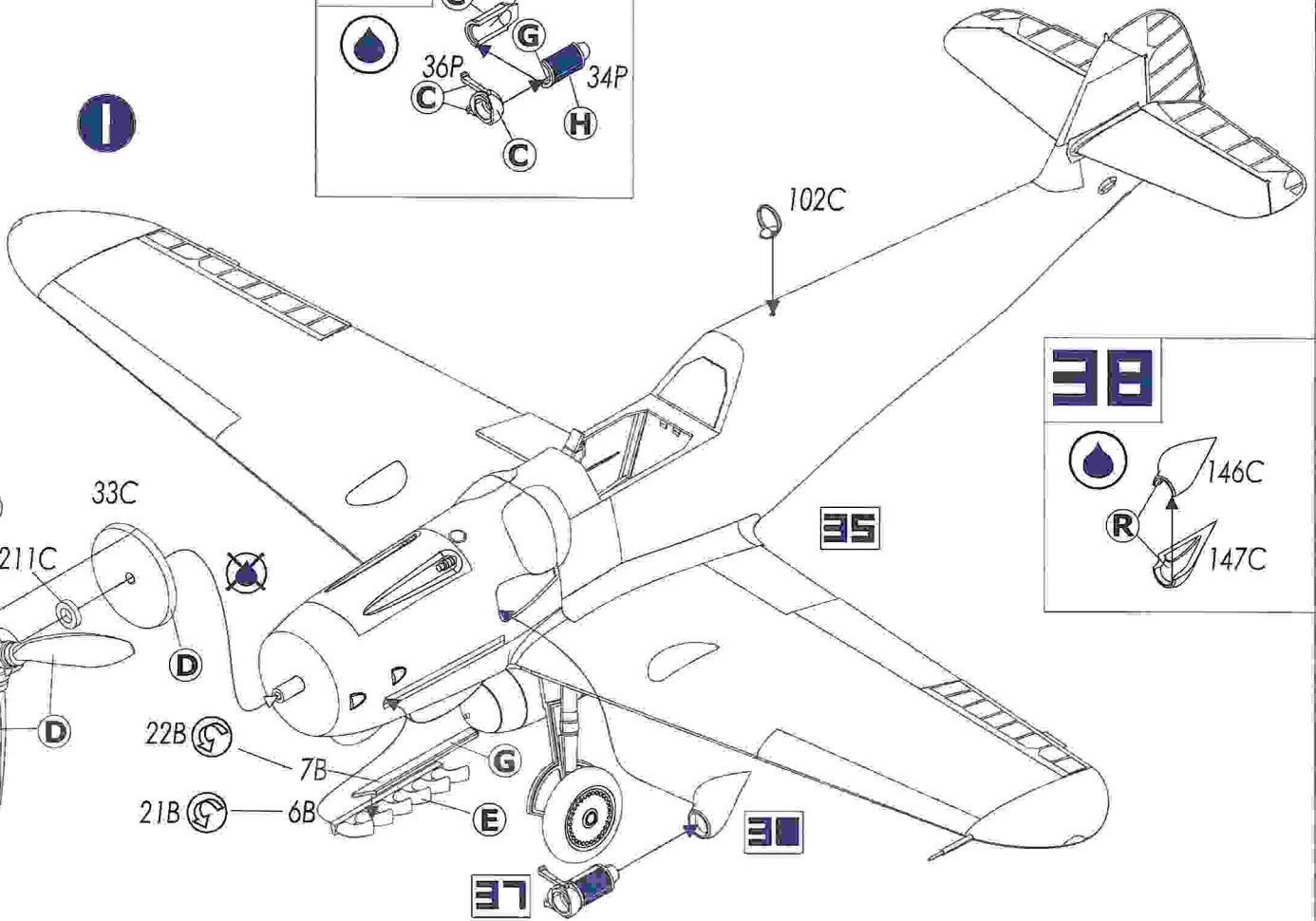
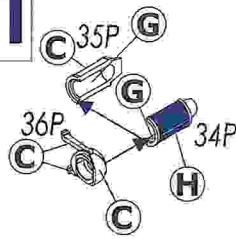
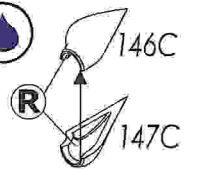
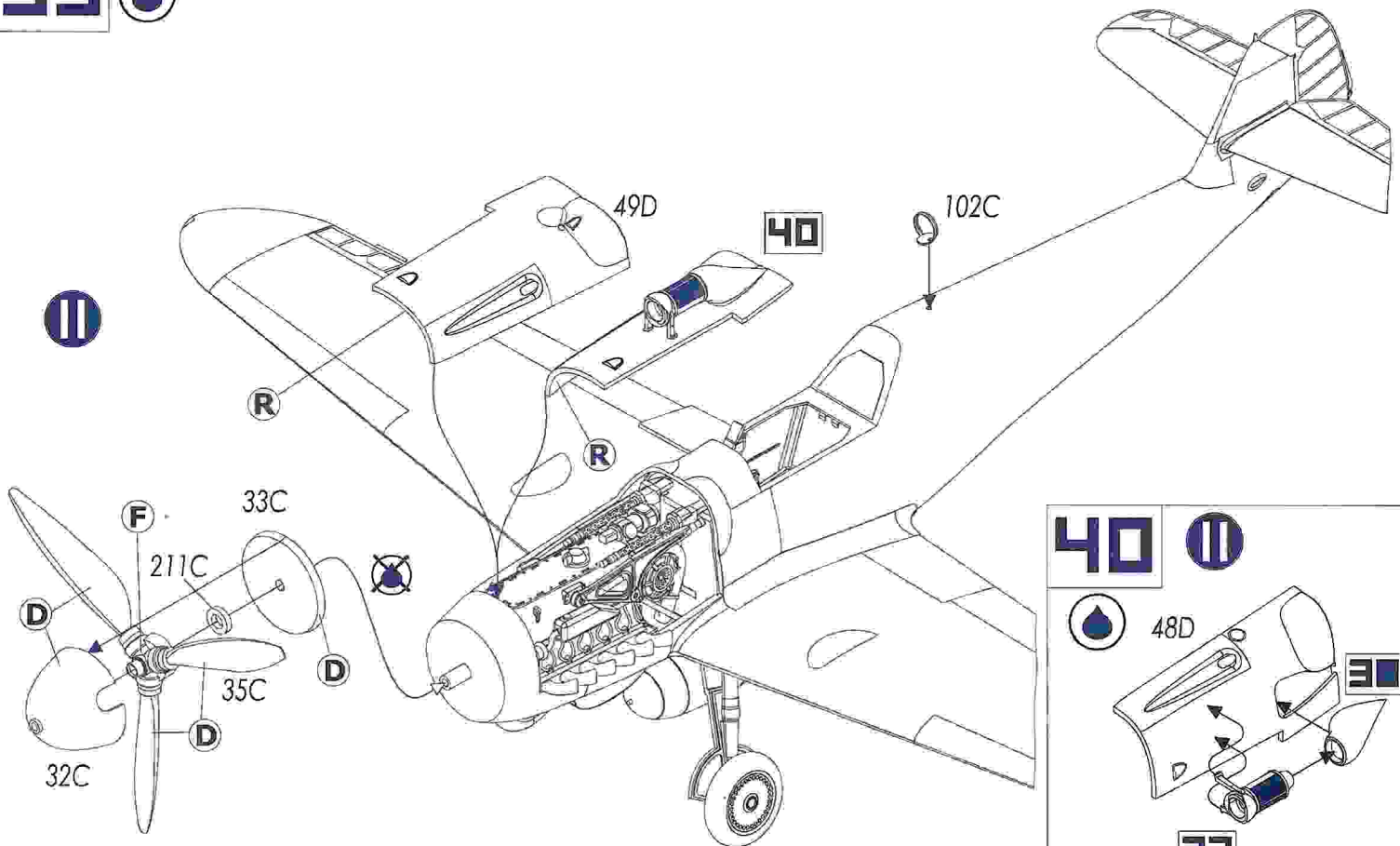
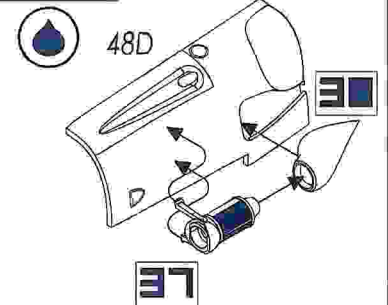
36**I****37****38****35****38****37****39****II****40****38****37**

42 

I

41

36

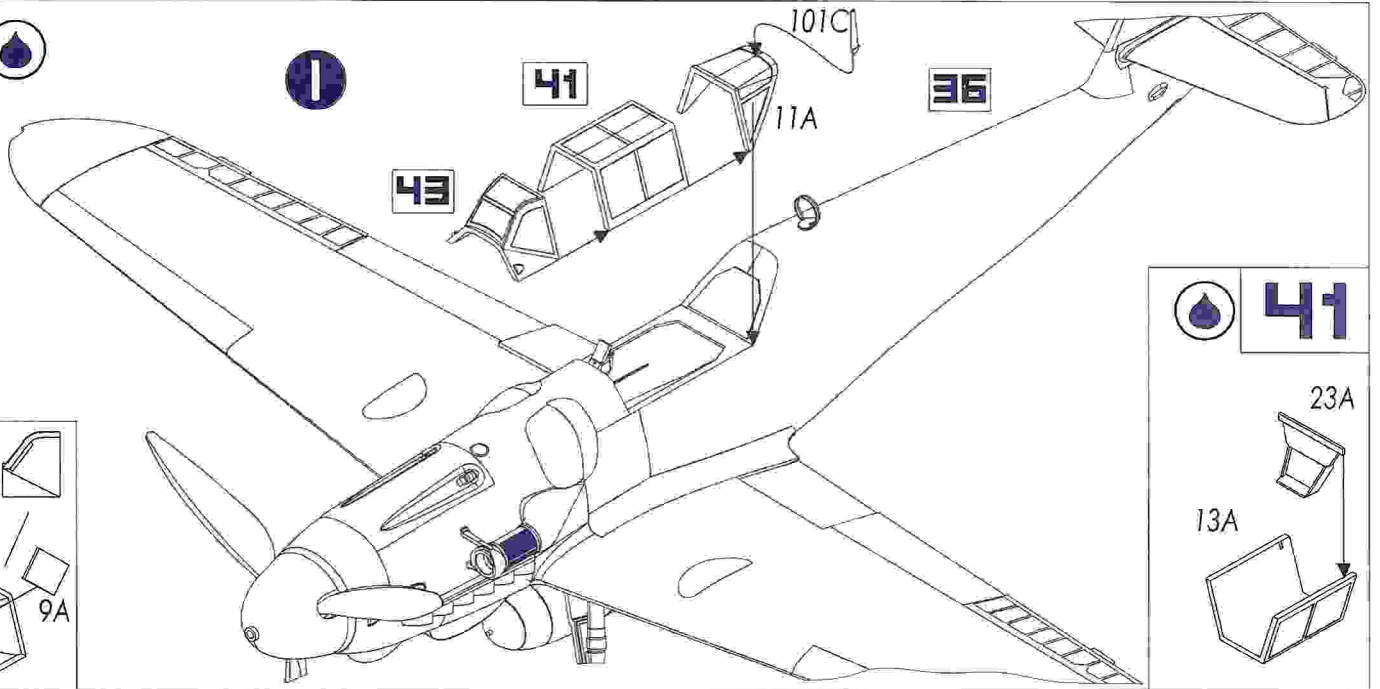

41 

23A

13A

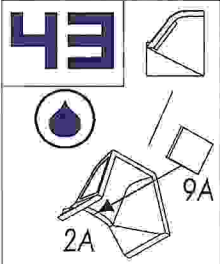
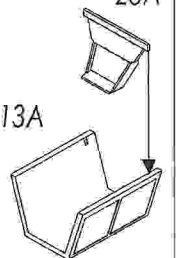

44 

41

101C

11A

43

II

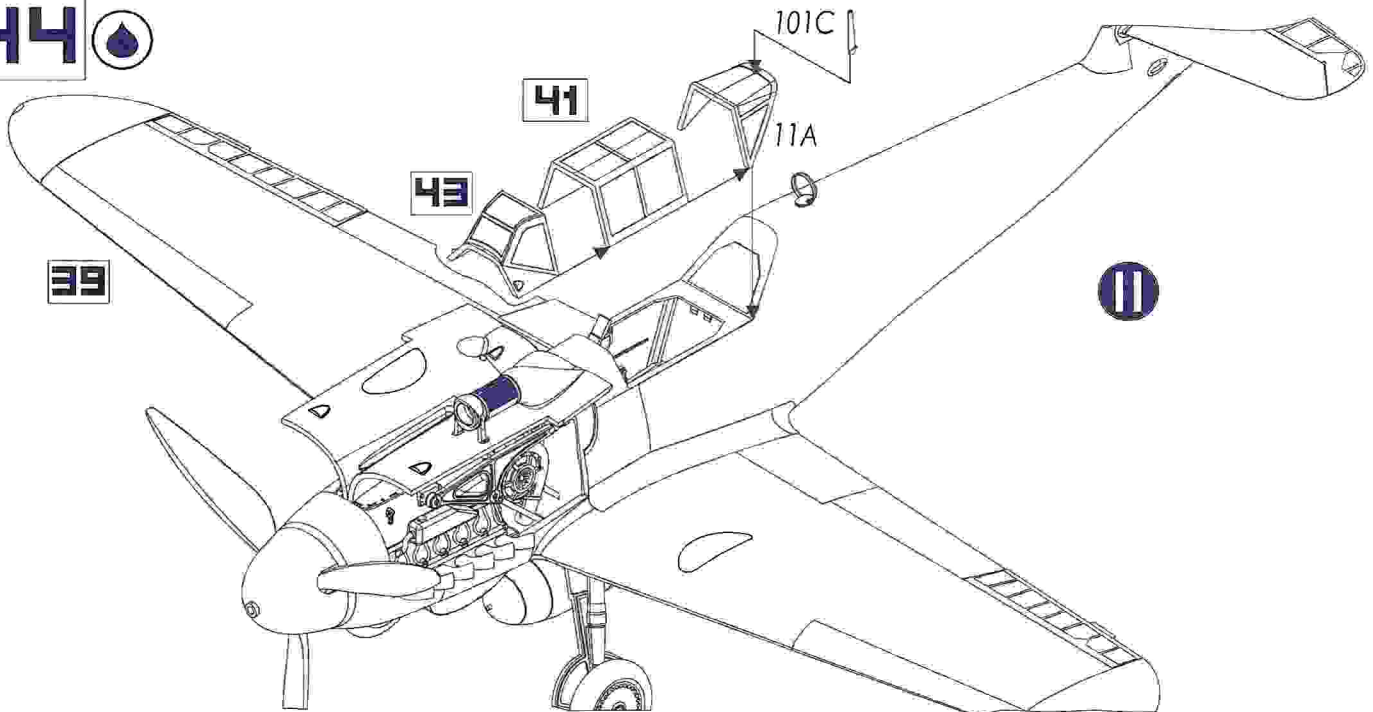

45 

I

46

100C

36

43

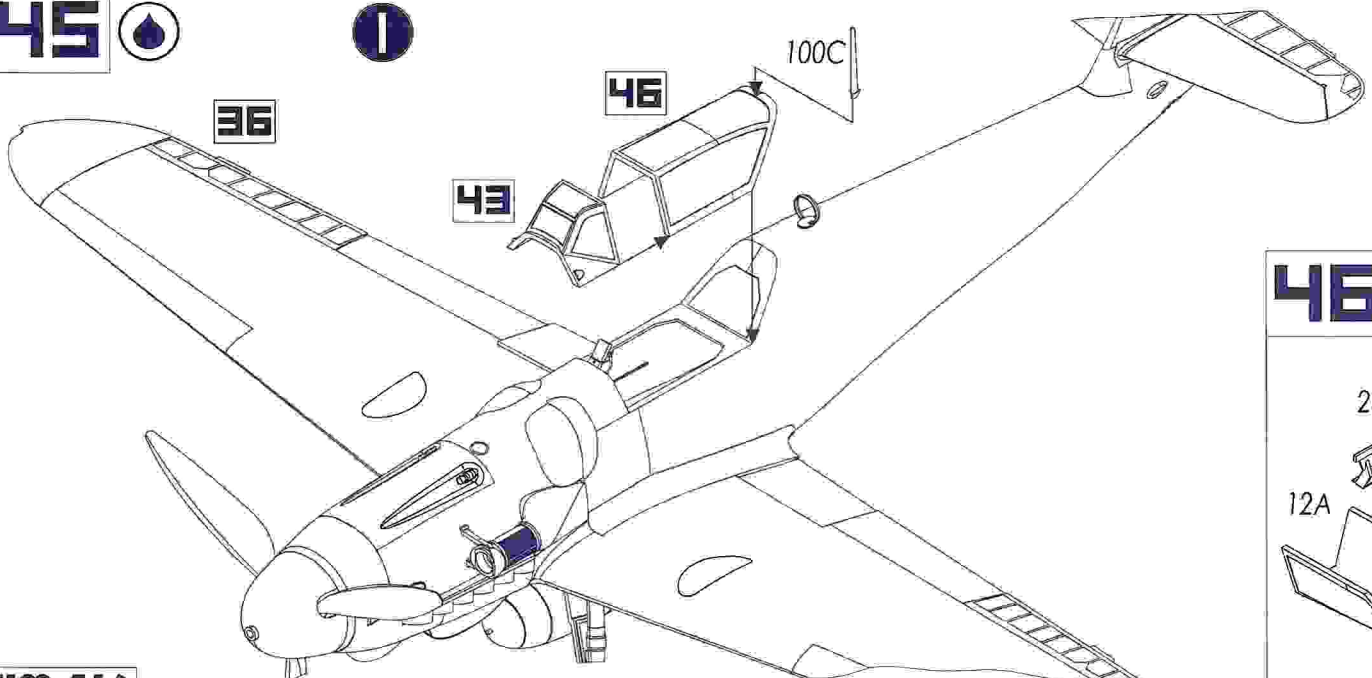

46 

23A

12A

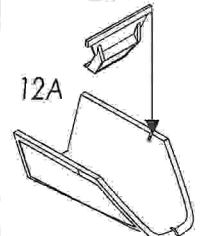

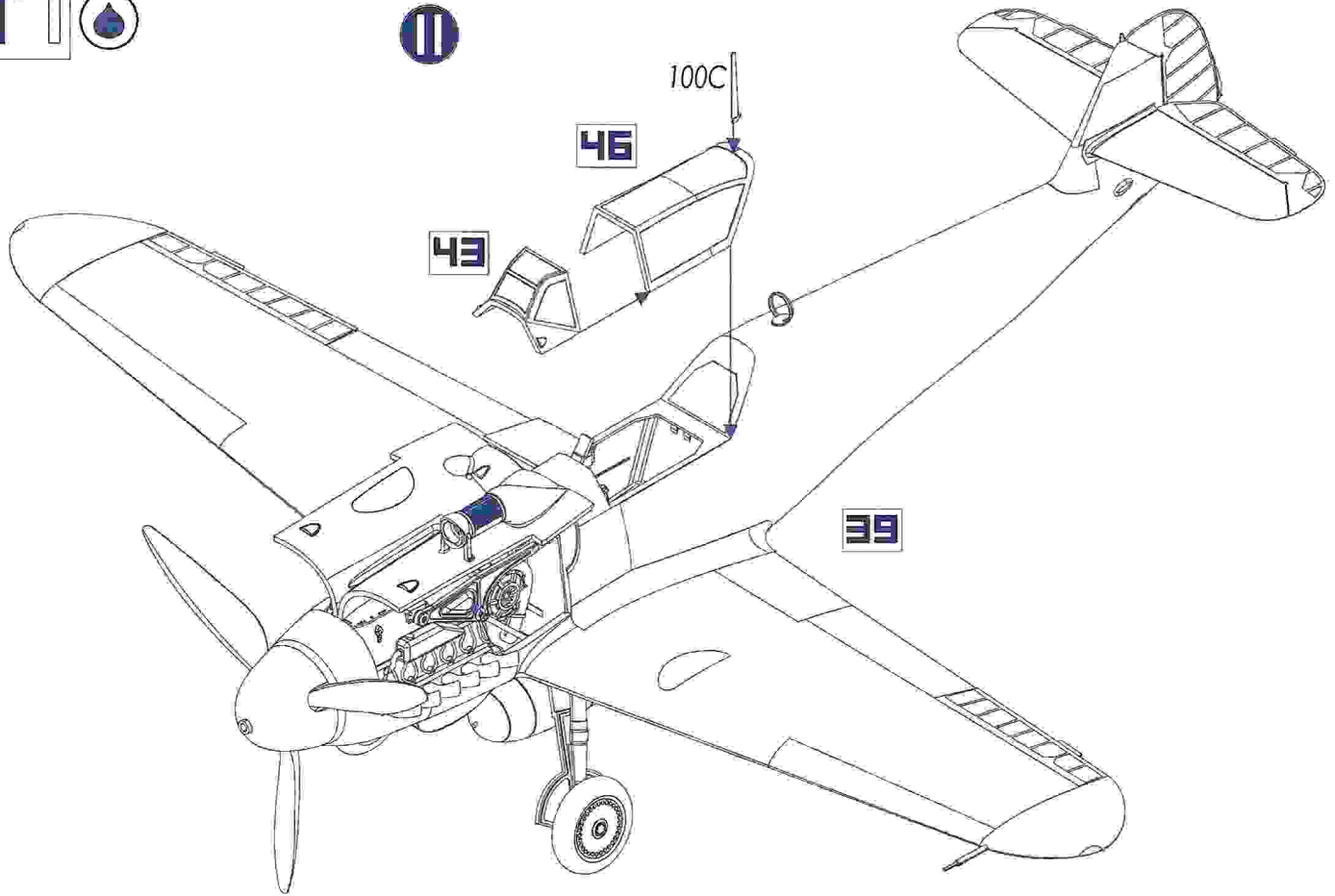

Маркування Markings • Beschriftung

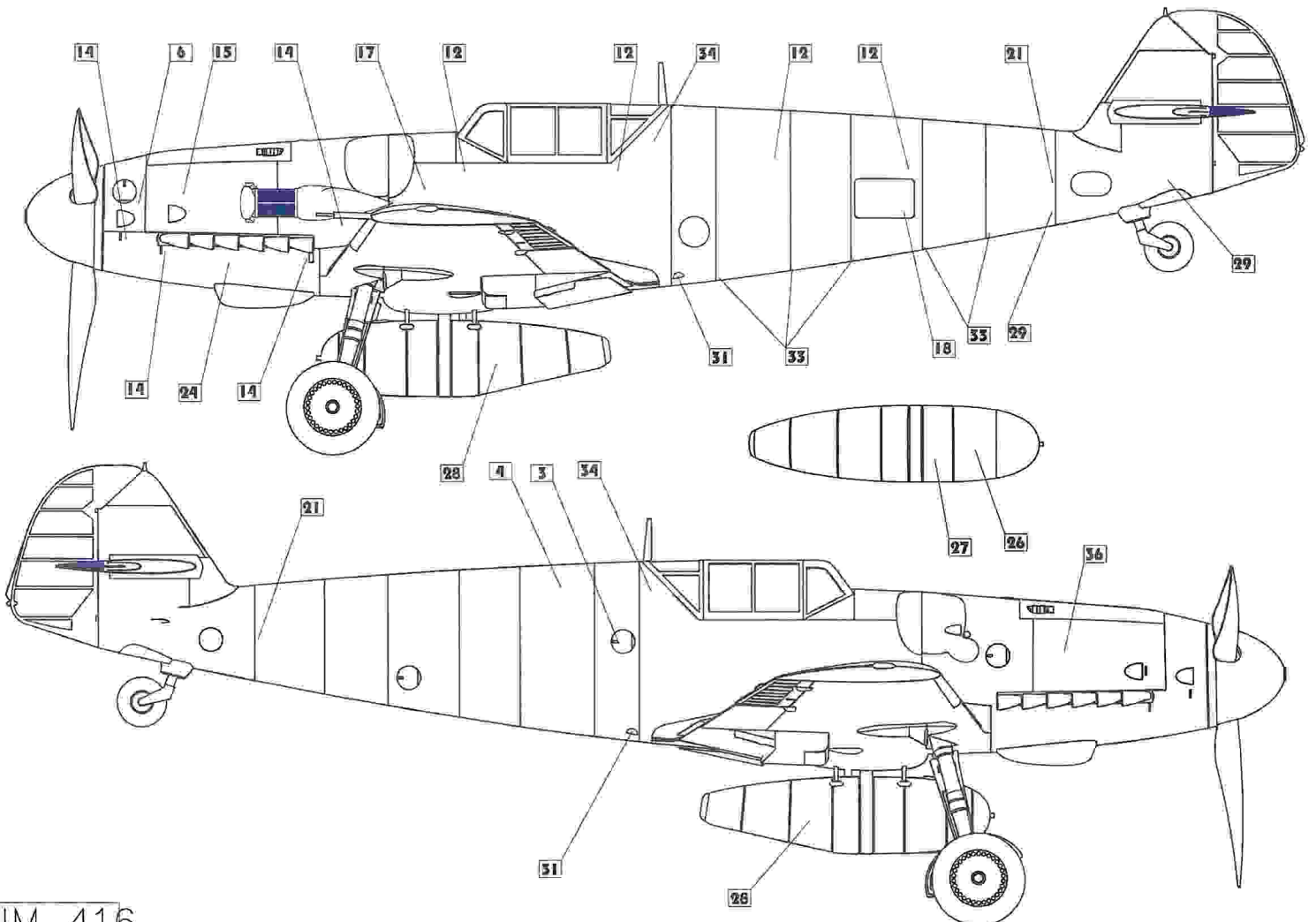

UM-416

HUMBROL

91*H27
 2*H29
 1*H34
 1*H109

- | | | | | | | | | | | | | | | | | | | | | | | | |
|----------|--|----------|------------------------------------|----------|---|----------|---|----------|---|----------|--------------------------------|----------|---------------------------------|----------|--|----------|------------------------|----------|-------------------------------------|----------|---|----------|--|
| A | Темно-сірий
Dark Grey
Dunkelgrau | B | Сірий
Medium Grey
Mittelgrau | C | Блакитно-сірий
Light Blue Grey
Hellblau | D | Чорно-зелений
Black Green
Schwarzgrün | E | Чорний, окисдований
Gun Metal
Metall-Brüniert | F | Сріблястий
Silver
Silber | G | Білий
Matt White
Mattweiß | H | Чорний, матовий
Matt Black
Mattschwarz | J | Червоний
Red
Rot | L | Зелений
Satin Green
Satingrün | M | Шкіра
Matt Leather
Lederbraun, matt | N | Чорний блискучий
Black Gloss
Schwarz |
| | 145 | | 65 | | 91 | | 53 | | 11 | | 34 | | 33 | | 153 | | 208 | | 62 | | 21 | | |

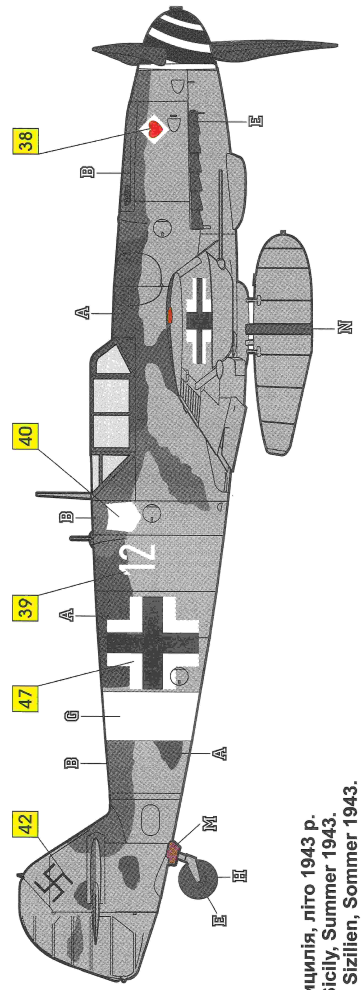
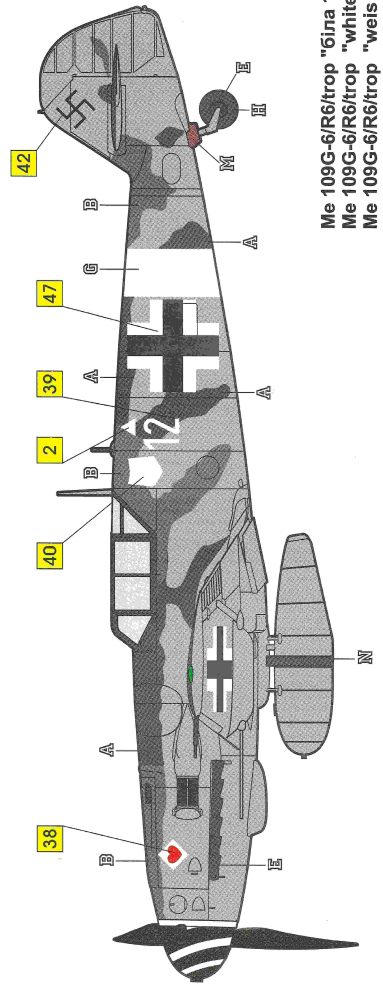
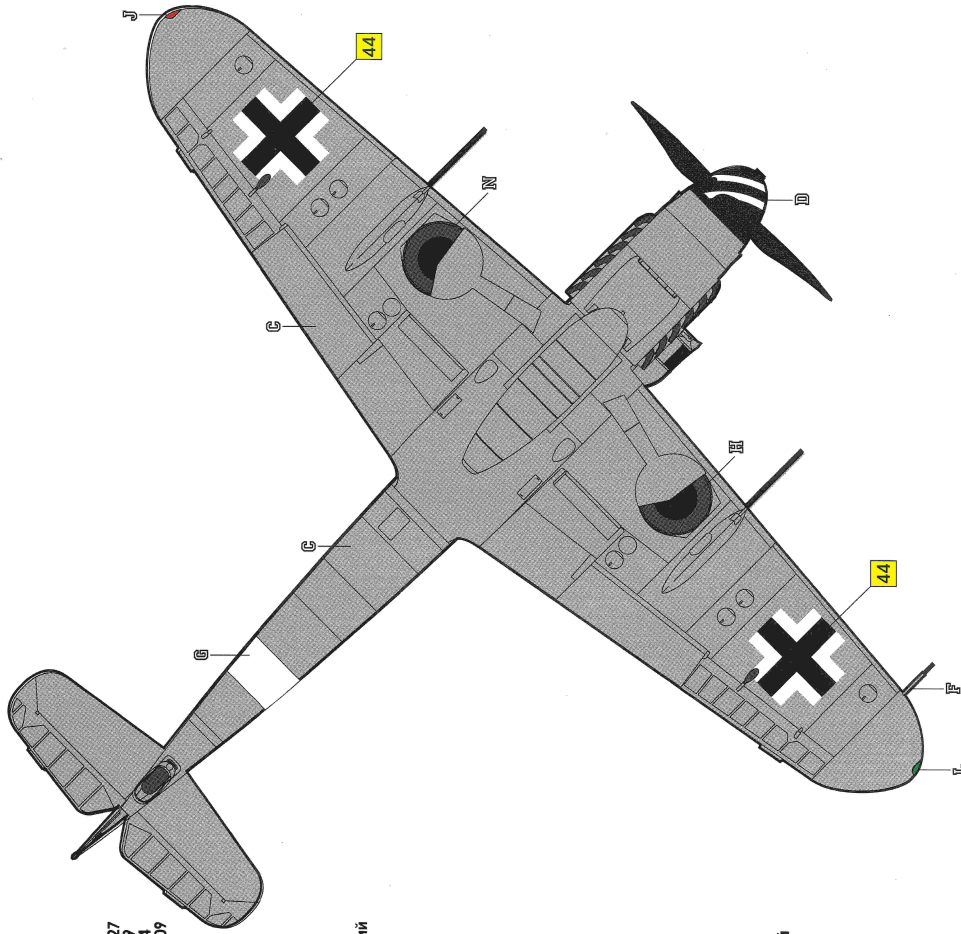
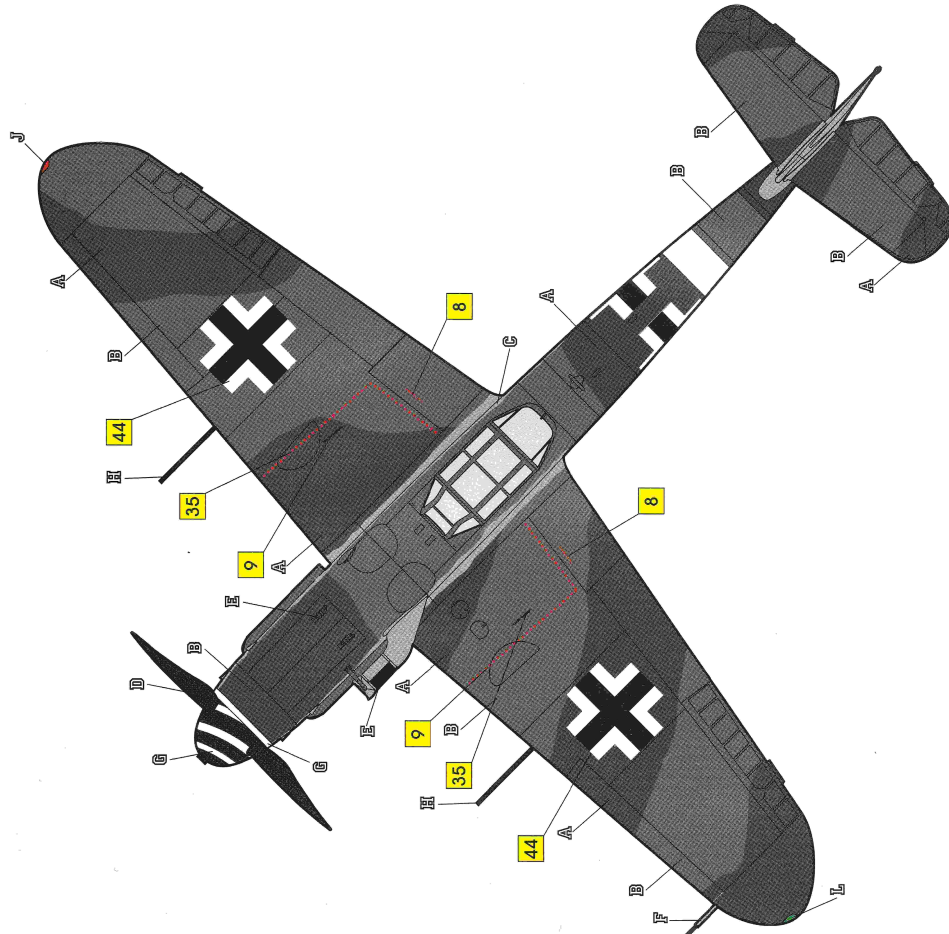

Me 109G-6/R6/trop "біла 12" із I./JG77, Сицилія, літо 1943 р.
 Me 109G-6/R6/trop "white 12", I./JG77, Sicily, Summer 1943.
 Me 109G-6/R6/trop "weis 12" aus I./JG77, Sizilien, Sommer 1943.

UM-416

HUMBROL

91*H27
Dark Grey
Dunkelgrau

Сірий
Midium Grey
Mittelgrau

Блакитно-сірий
Light Blue Grey
Hellblau

Чорно-зелений
Black Green
Schwarzgrün

Чорний, окисдований
Gun Metal
Metall-Brüniert

Сріблястий
Silver
Silber

Білий
Matt White
Mattweiß

Чорний, матовий
Matt Black
Mattschwarz

Червоний
Red
Rot

Зелений
Satin Green
Satingrün

Шкіра
Matt Leather
Lederbraun, matt

Чорний блискучий
Black Gloss
Schwarz

Темнозелений
Matt Dark Green
Matt-Dunkelgrün

A	145	65	91	53	11	34	33	153	208	62	21	30
---	-----	----	----	----	----	----	----	-----	-----	----	----	----

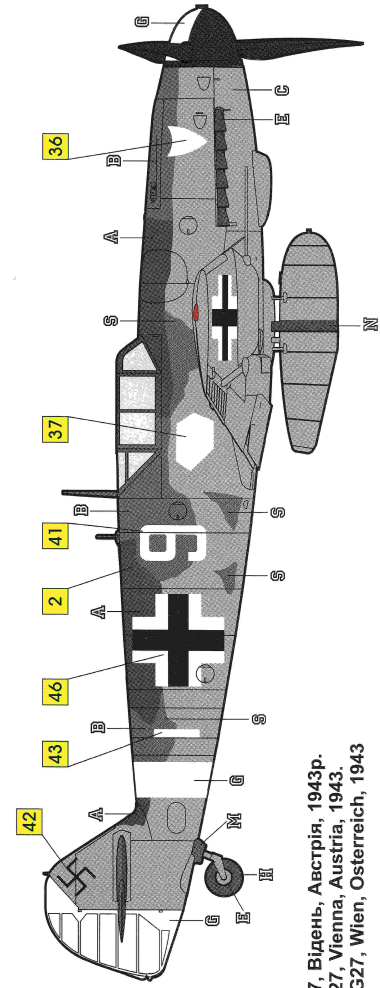
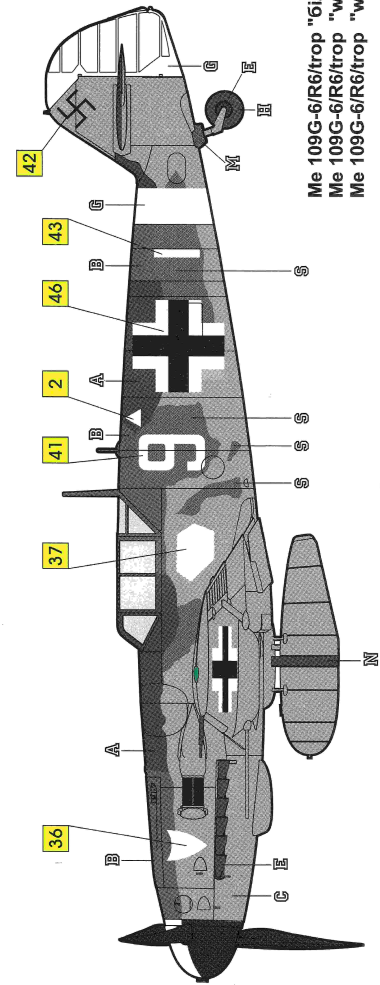
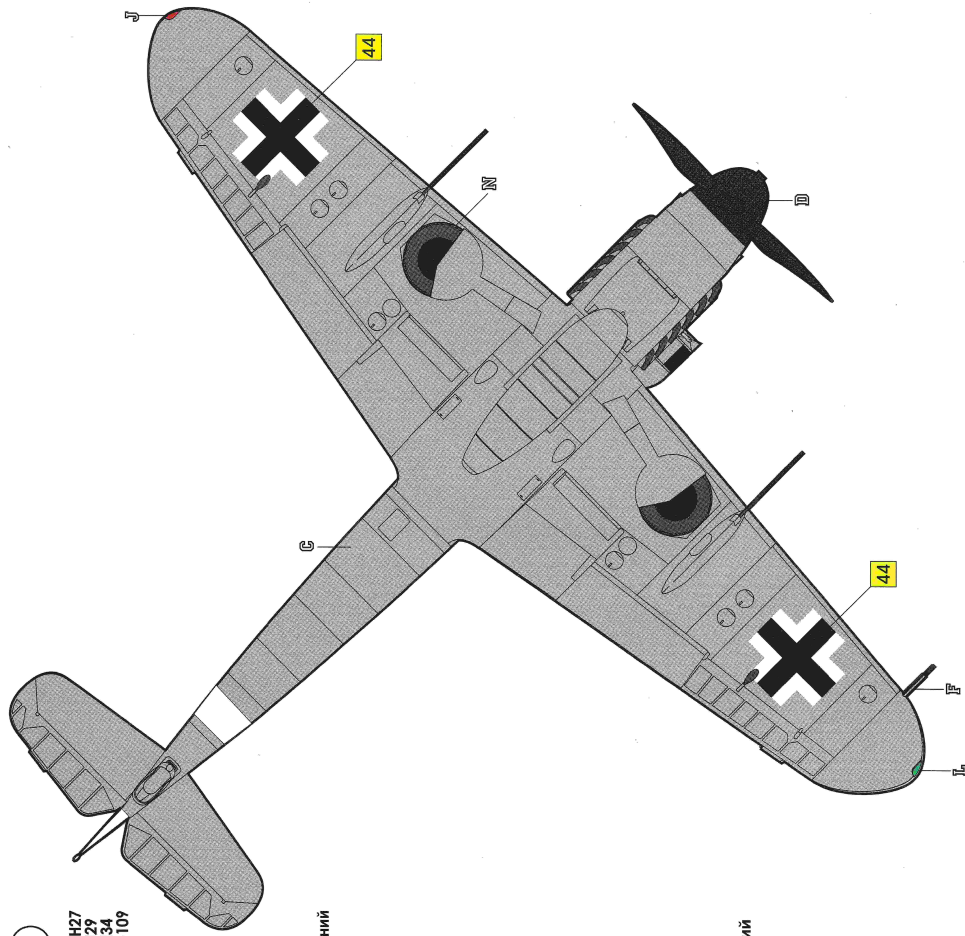

Me 109G-6/R6/trop "біла 9" із 7./JG27, Відень, Австрія, 1943р.
Me 109G-6/R6/trop "white 9", 7./JG27, Vienna, Austria, 1943.
Me 109G-6/R6/trop "weis 9" aus 7./JG27, Wien, Osterreich, 1943