

1:35 '39-'45 SERIES

Sd.Kfz.165 Hummel-Wespe

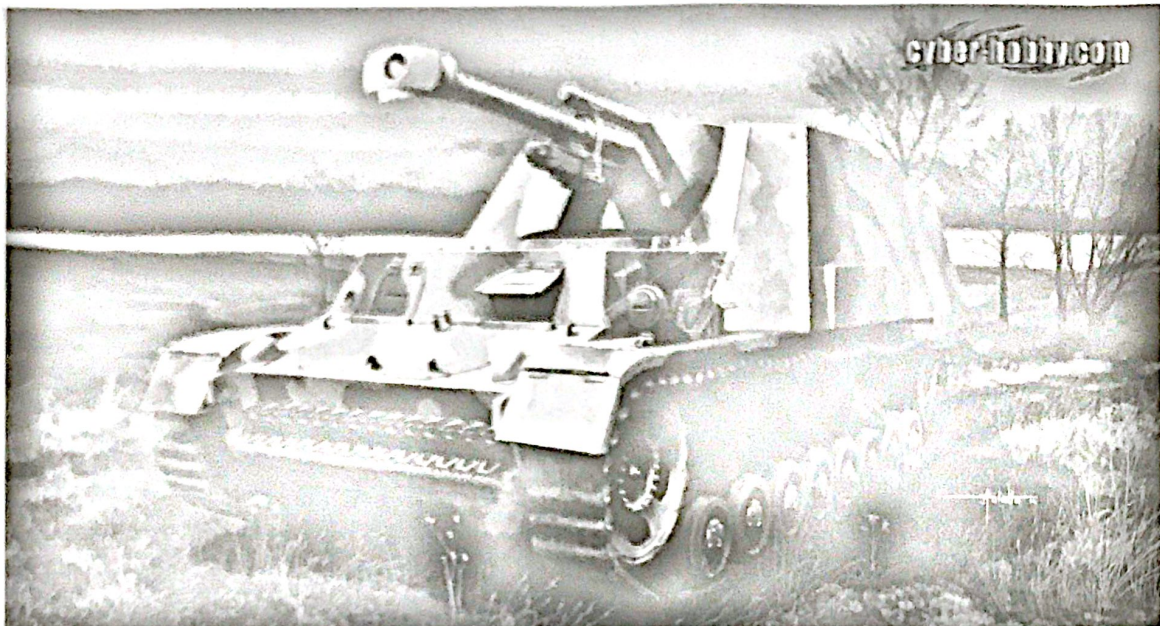

cyber-hobby.com



Project supervised by HIROHISA TAKADA.
Technical drawings provided by MINORU IGARASHI, H3 DESIGN OFFICE and the DRAGON Engineering Team.
Thanks to TOM COCKLE and GARY EDMUNDSON as Technical Consultants.

KIT NO. 6535

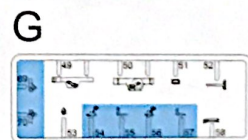
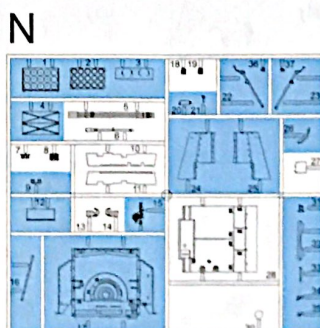
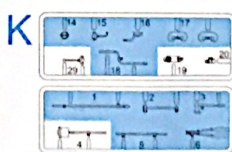
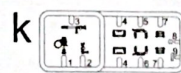
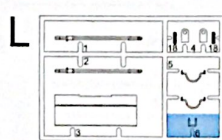
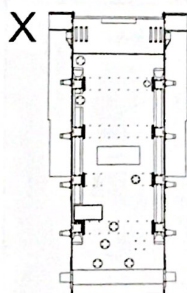
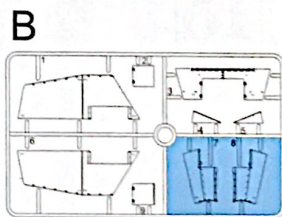
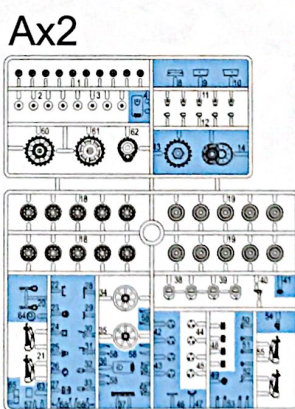
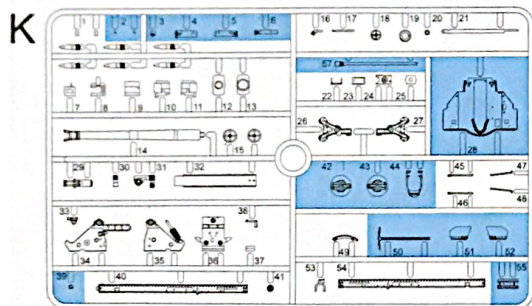
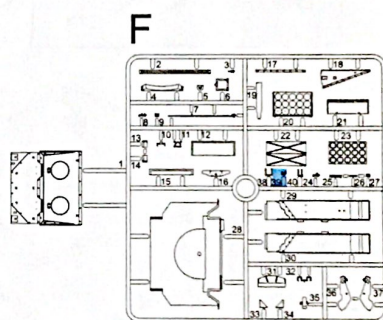
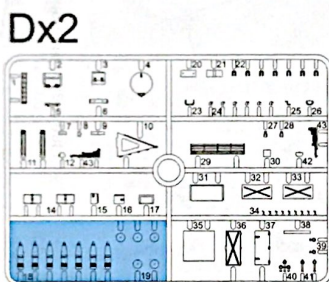
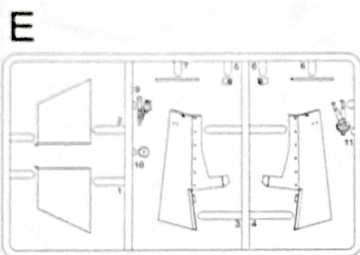

MA (Photo-etched Parts)

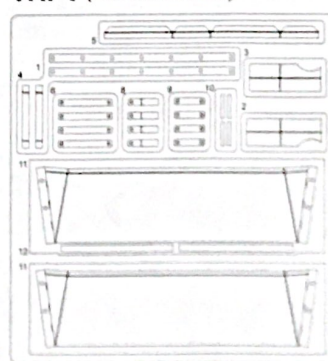

MD (Metal Parts)



Z

(120mm) (Soft Plastic Air Hose)

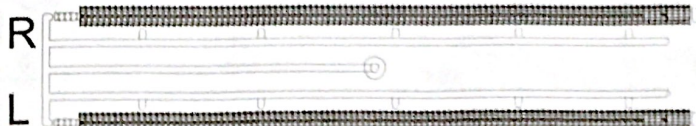

この部品は使用しない
Parts not for use.
Diese Bauteile nicht verwenden
Pieces to be left unused
Part min utiliser
此類零件不用

この説明書は、本製品の組み立てと使用に関する重要な情報を提供しています。必ずお読みください。

本製品の組み立てと使用は、必ずこの説明書に従ってください。本製品の組み立てと使用は、必ずこの説明書に従ってください。

本製品の組み立てと使用は、必ずこの説明書に従ってください。本製品の組み立てと使用は、必ずこの説明書に従ってください。

WICHTIGES HINWEIS:
 Dieser Satz Fertigkeitsteile enthält keine Klebefarbe. Bitte verwenden Sie nur die Klebefarbe von GSI oder die von GSI empfohlene Klebefarbe. Bitte verwenden Sie nur die Klebefarbe von GSI oder die von GSI empfohlene Klebefarbe.

ATTENTION:
 Ce kit de pièces ne contient pas de colle. Utilisez uniquement la colle GSI ou la colle recommandée par GSI. Utilisez uniquement la colle GSI ou la colle recommandée par GSI.

ATTENTION:
 This kit contains no glue. Use only GSI glue or the glue recommended by GSI. Use only GSI glue or the glue recommended by GSI.

1 必ずお読みください

必ずこの説明書に従ってください

必ずこの説明書に従ってください

2 必ずお読みください

必ずこの説明書に従ってください

必ずこの説明書に従ってください

3 必ずお読みください

必ずこの説明書に従ってください

必ずこの説明書に従ってください

4 必ずお読みください

必ずこの説明書に従ってください

必ずこの説明書に従ってください

1 必ずお読みください

2 必ずお読みください

3 必ずお読みください

4 必ずお読みください

H1 GSI CREOS CORP. AQUEOUS HOBBY COLOUR **H1 GSI CREOS CORP. MR. COLOUR**

MODEL MASTER COLOR

100	レッド(赤)	1503	RED	ROT	ROUGE	ROSSO	紅色
101	つや消しブラック	1749	FLAT BLACK	MATTSCHWARZ	NOIR MAT	NERO OPACO	吸黒色
102	黒鉄色	1415	STEEL	STAHL	ACIER	ACCIAIO	黒銀色
103	レッドブラウン	1533	RED BROWN	ROTBRAUN	MARRON ROUGE	MARRONE ROSSICCO	紅褐色、暗紅色
104	クリアーレッド	4630	CLEAR RED	ROT, REIN	ROUGE CLAIR	ROSSO CHIARO	透明紅
105	ダークイエロー	2095	DARK YELLOW	DUNKEL GELB	JAUNÉ FONCÉ	GIALLO SCURO	暗黄色

1

2

3

4

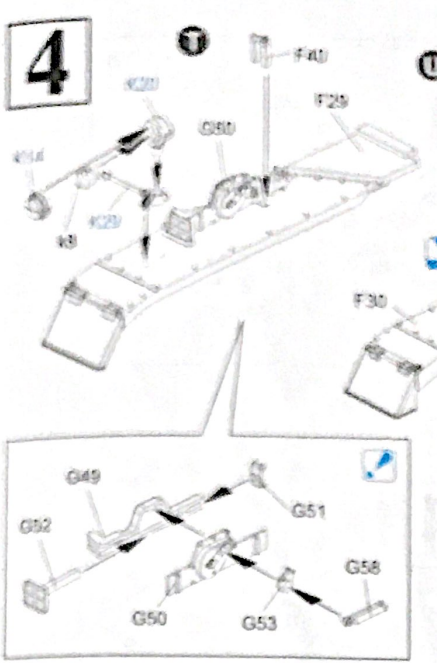

5

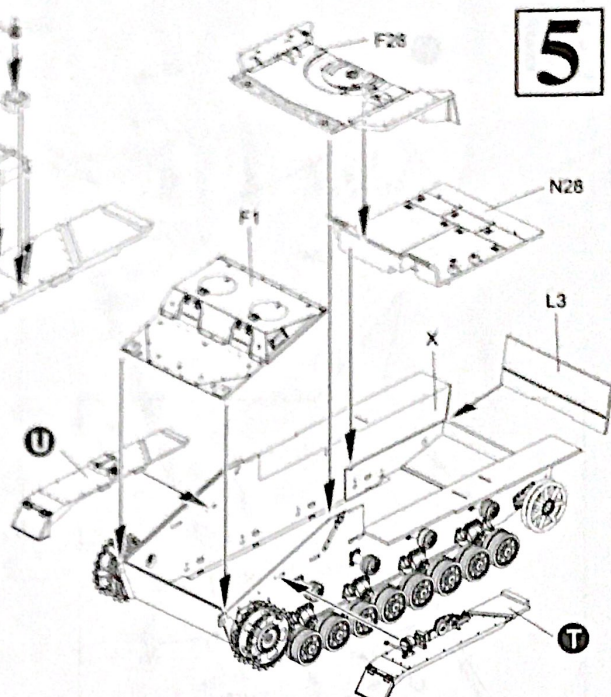

6

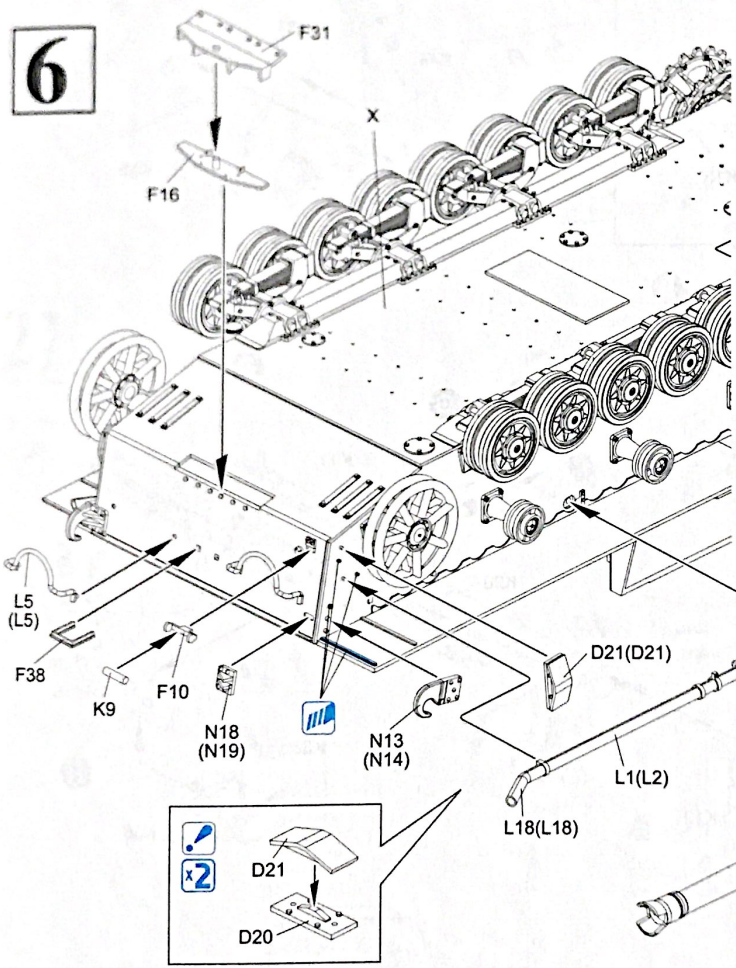

7

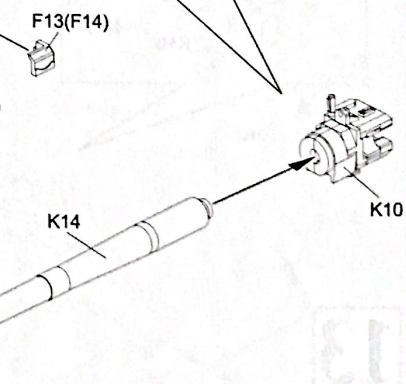
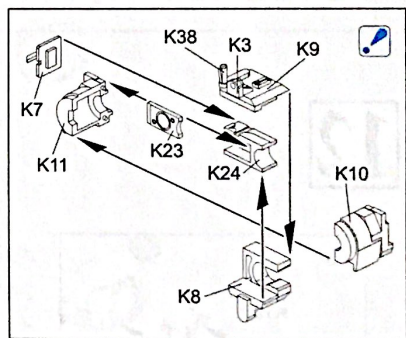

8

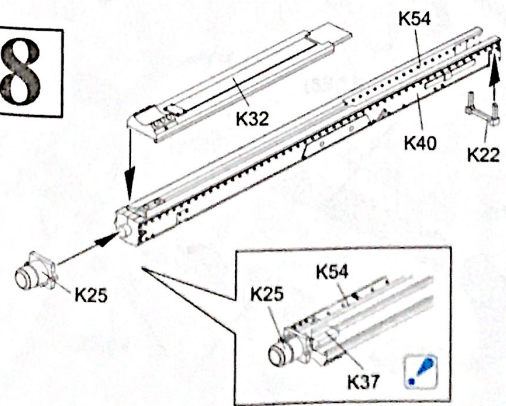

9

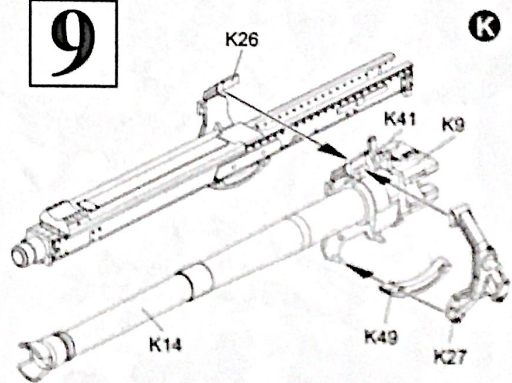

10

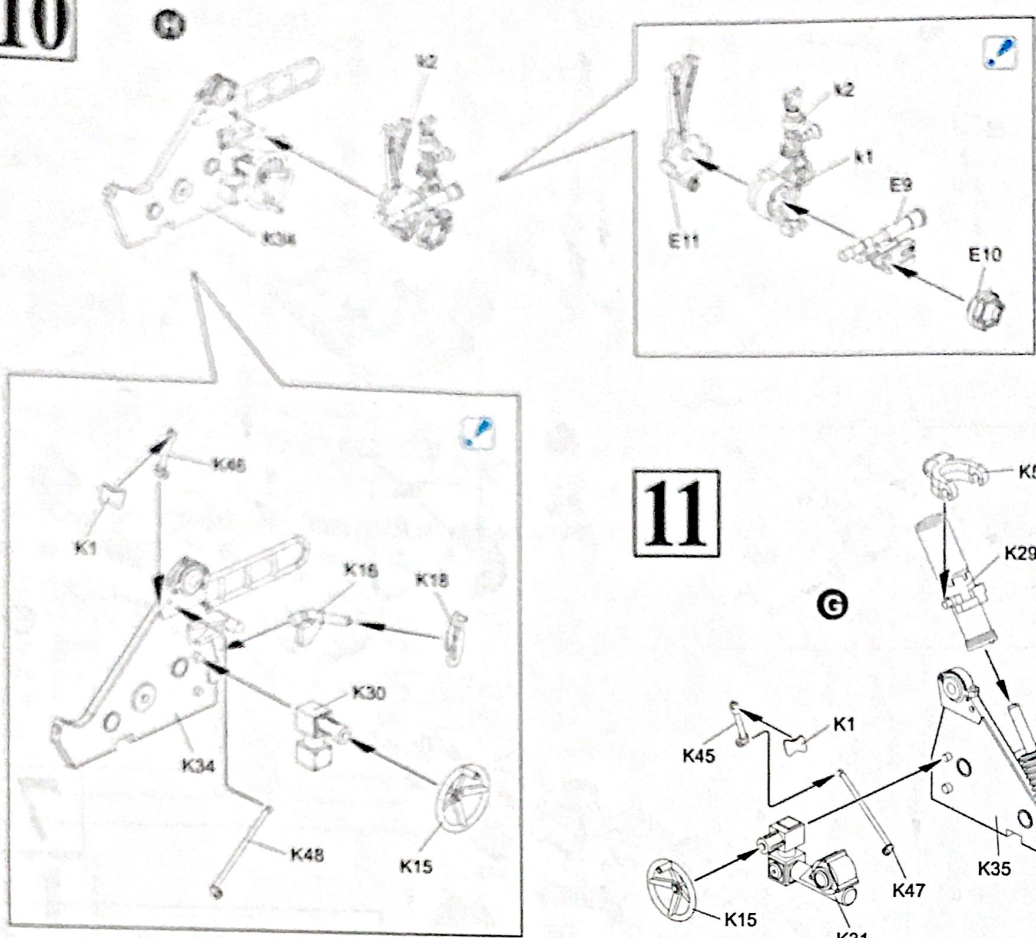

11

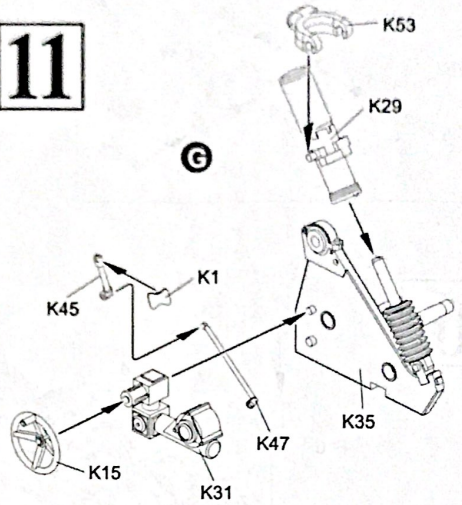

12

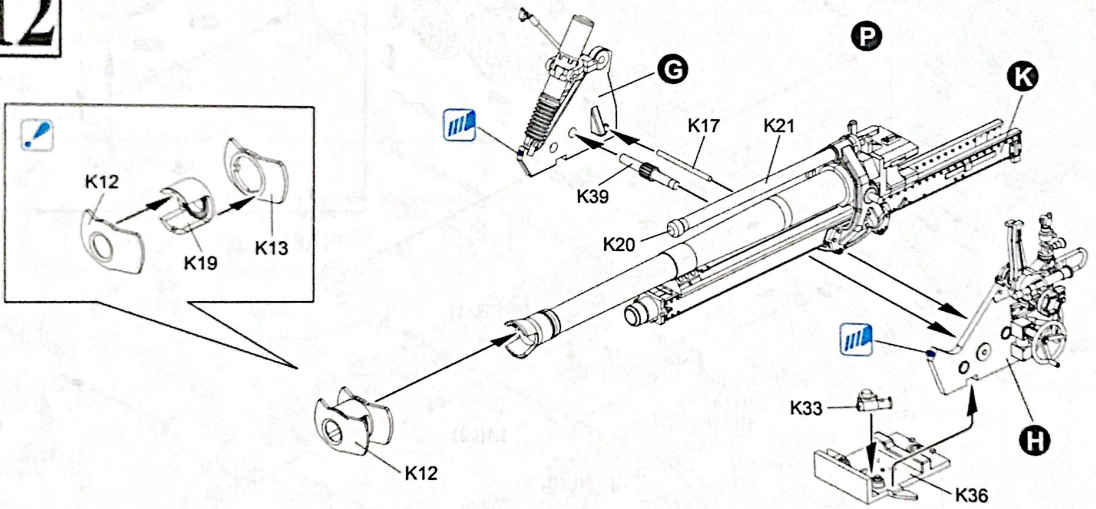

13

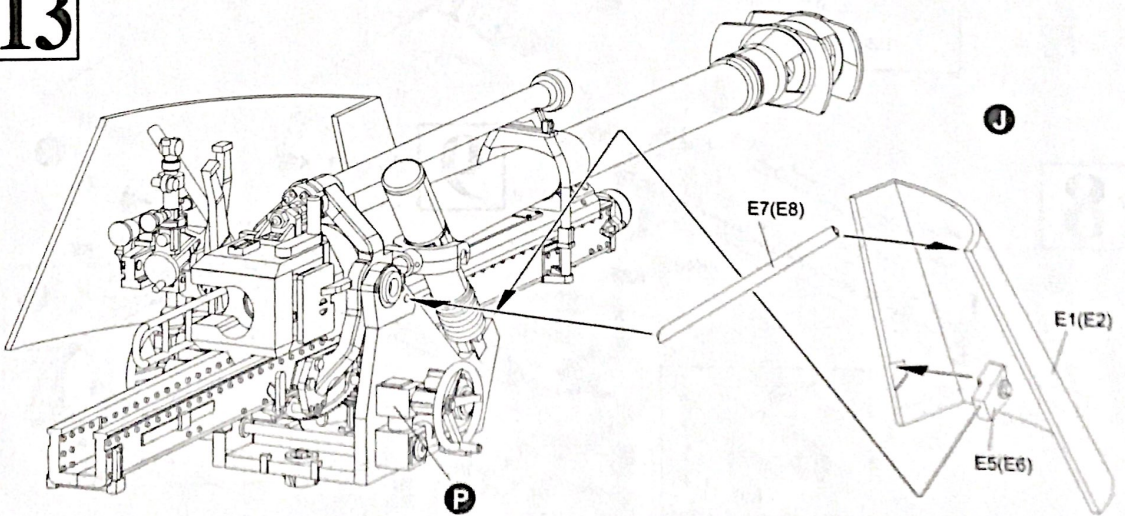

14

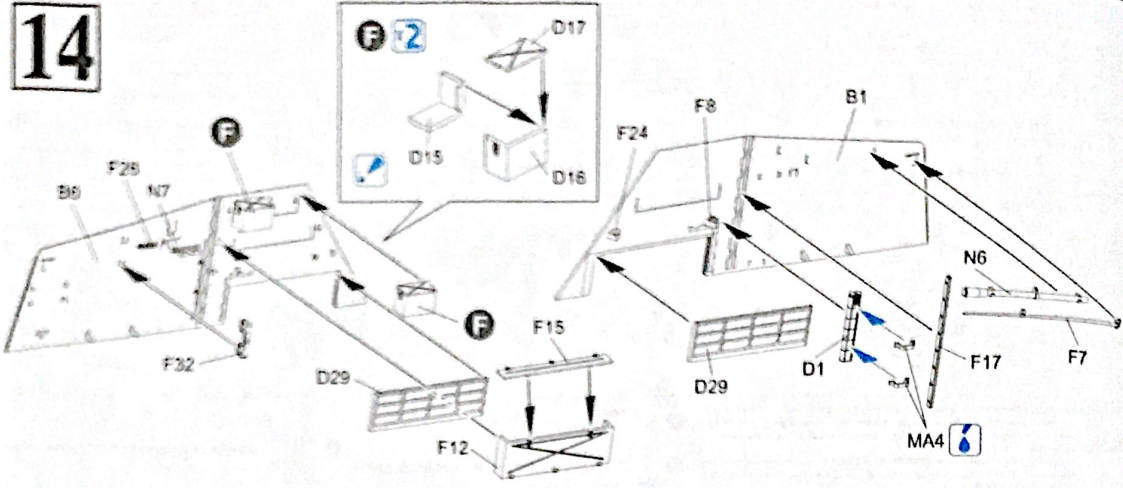

15

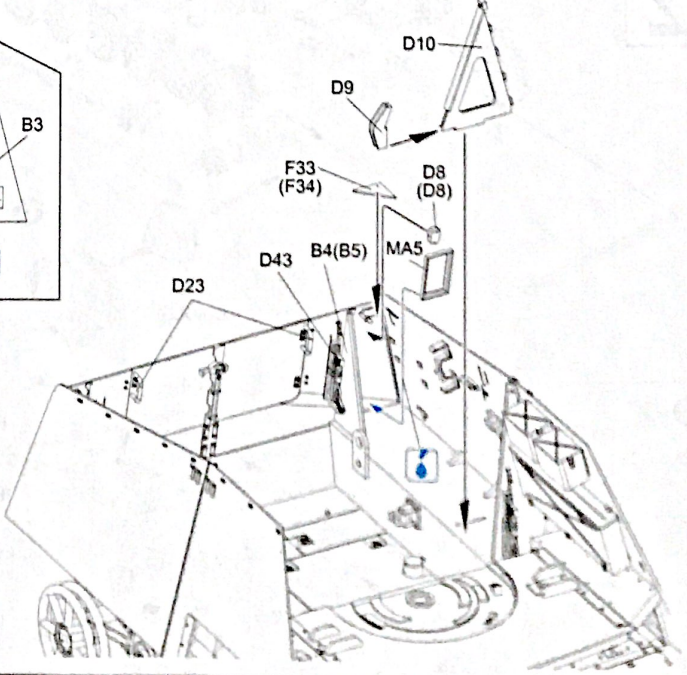
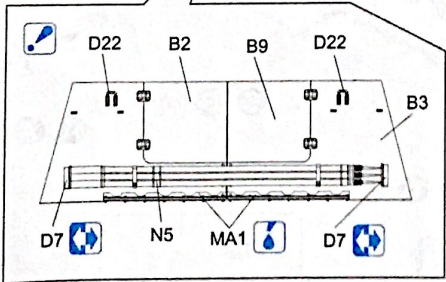
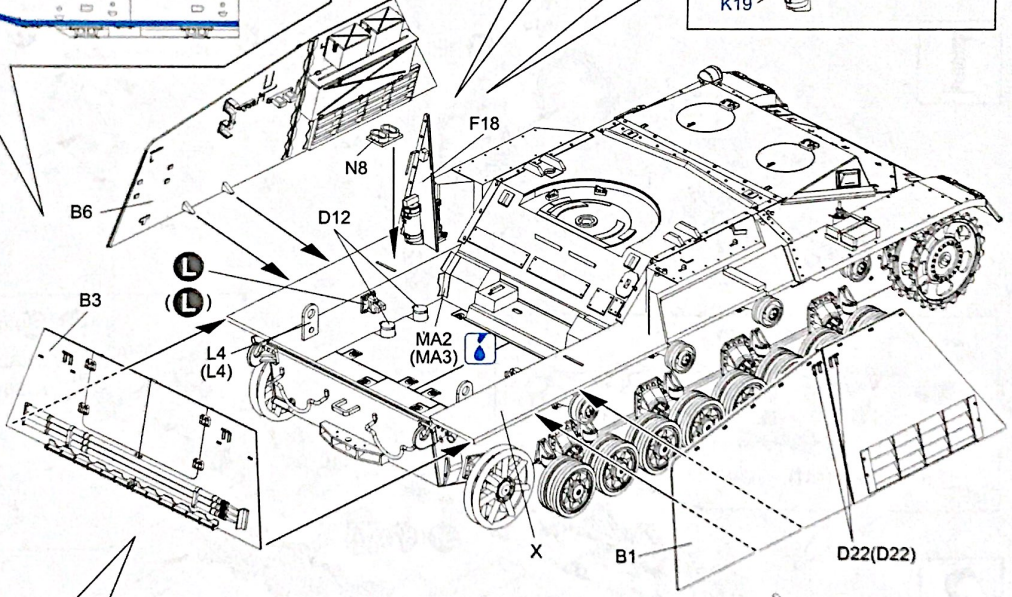
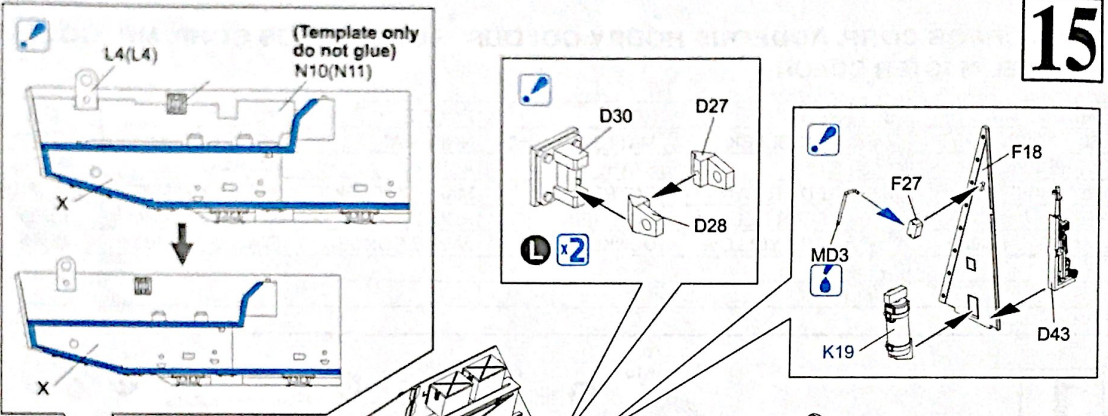

16

17

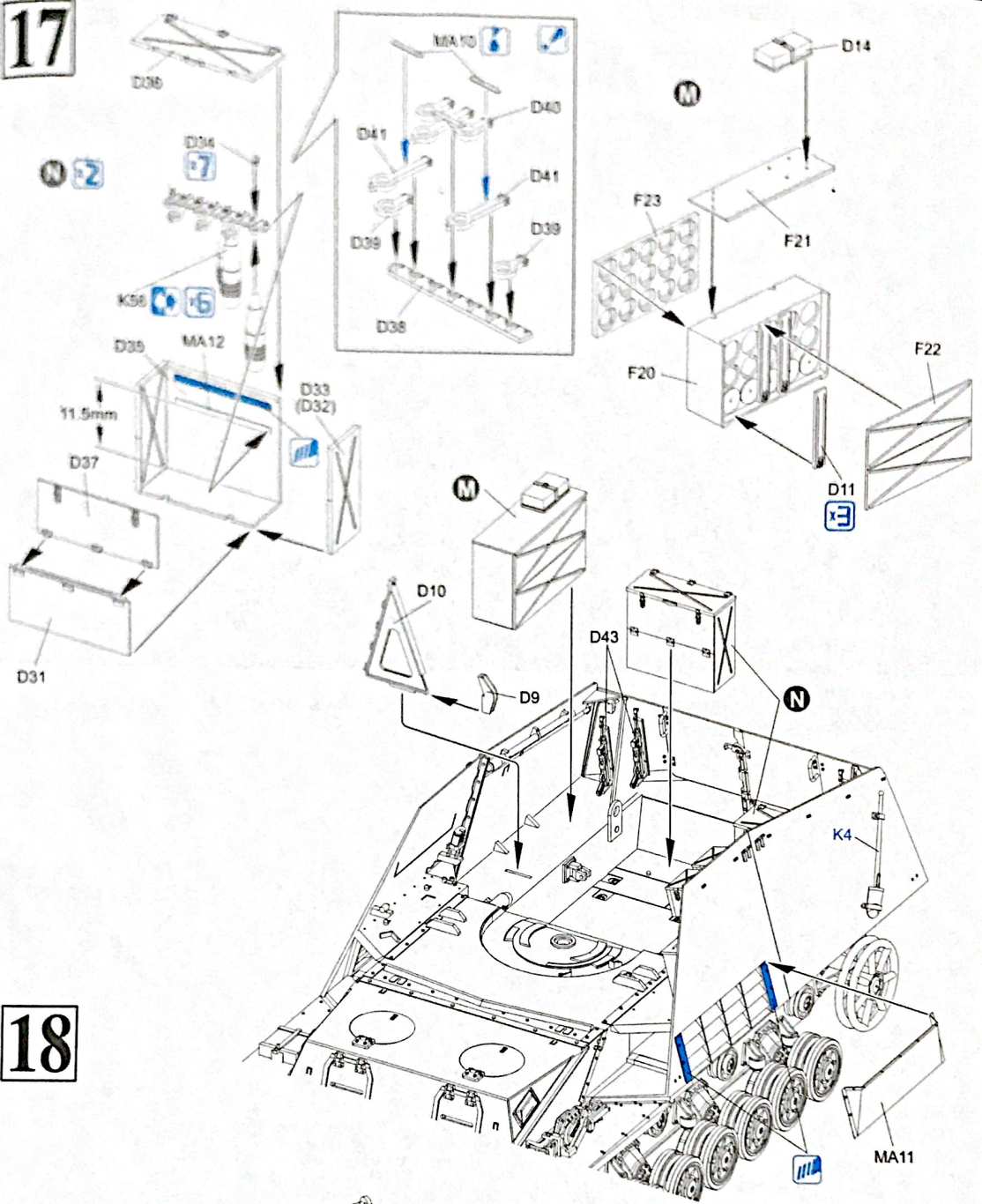

18

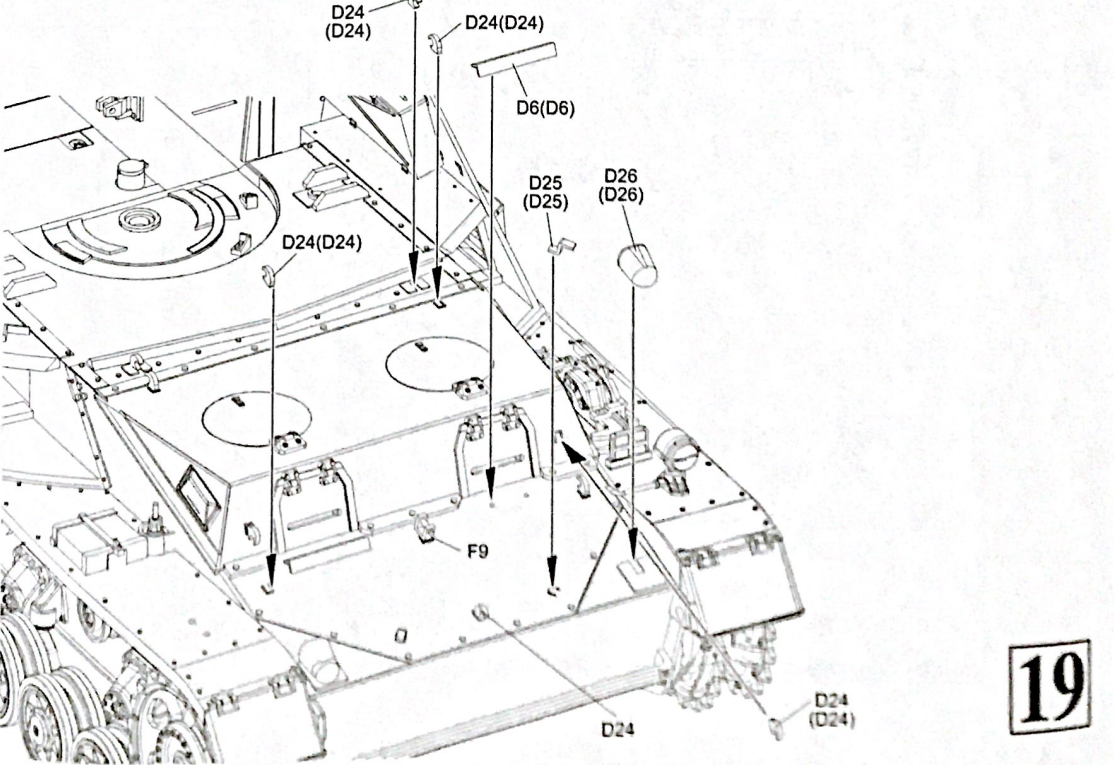

19

20

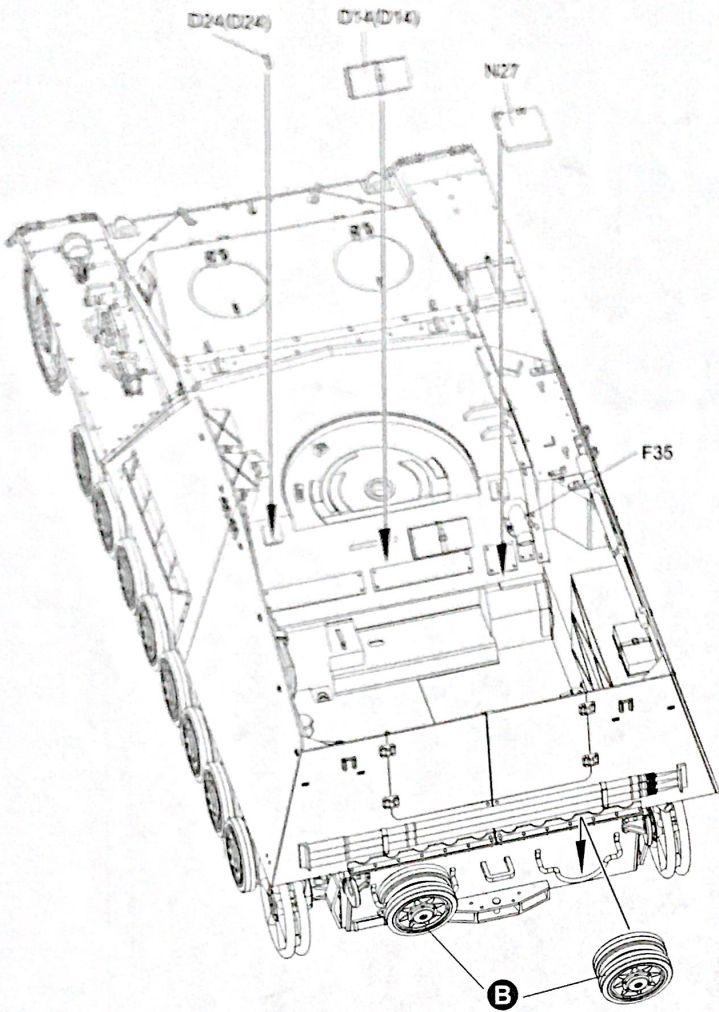

21

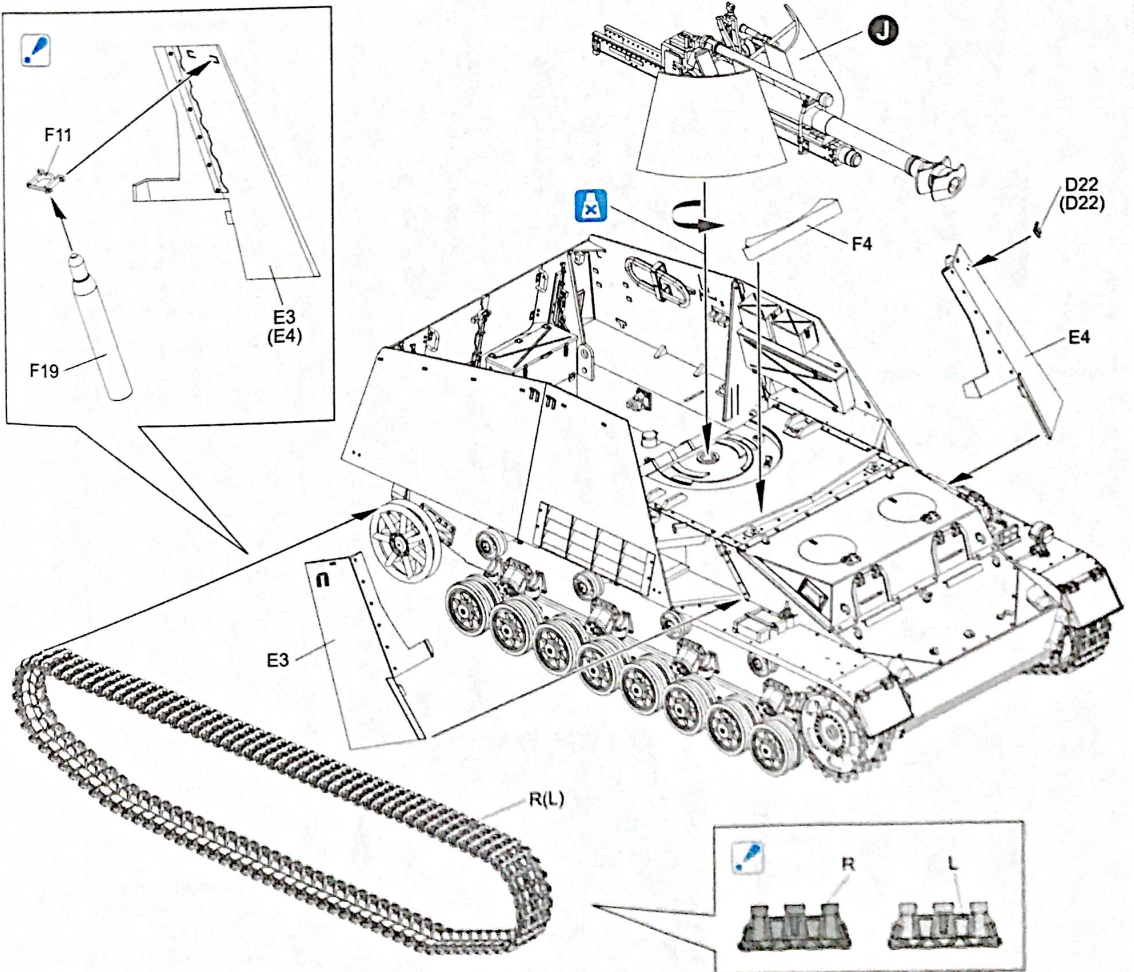

Painting & Markings

01-10173 (2017) 00000 | Measurements and Assembly | Decalcomanias | Decalcomanias | Decalcomanias | 模型涂装与标识

Identified Unit, Germany, 1945

S.C.C. No.2 (Brown)

70% 30% No. 4112

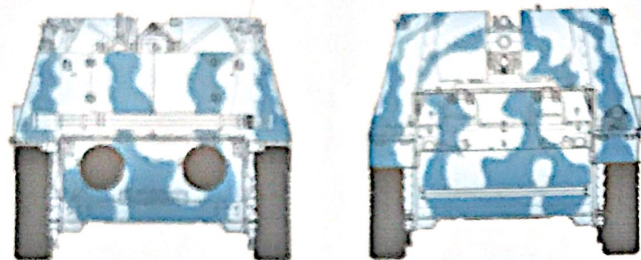
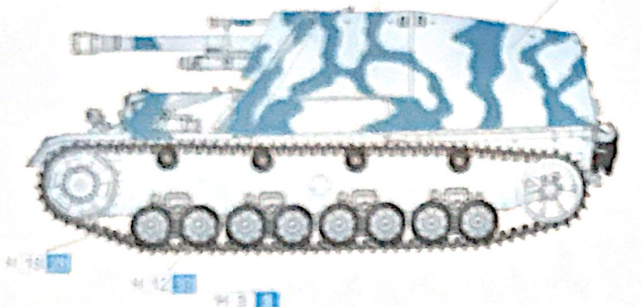

Identified Unit, Germany, 1945

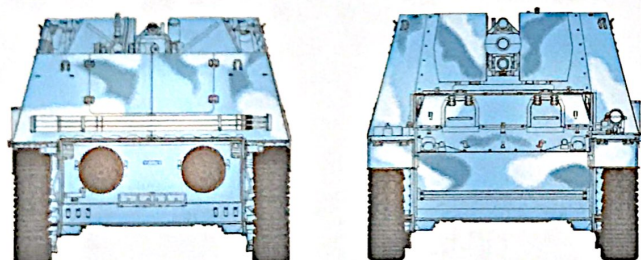
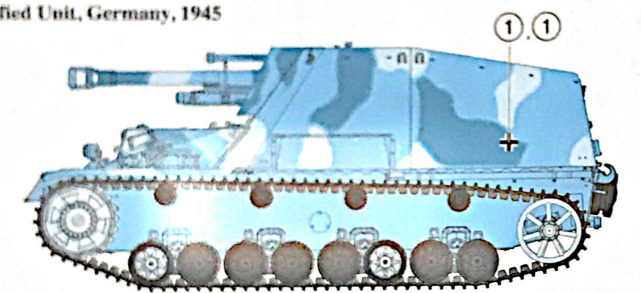

Identified Unit, Germany, 1945

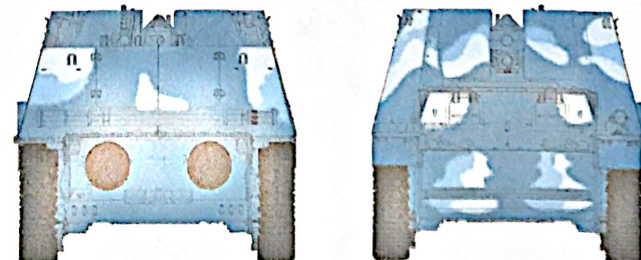
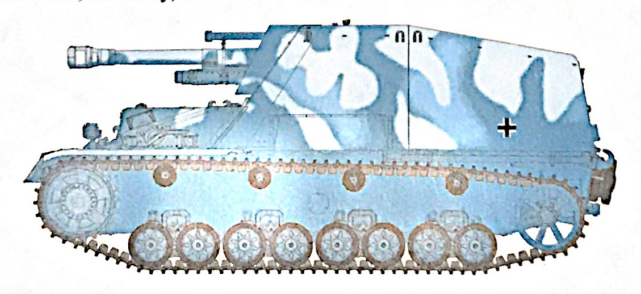

- フォーワードの作り方
- ① 各部分のカラーは模型の裏面に印刷されているので、そのまま貼るだけでOKです。貼るときは、模型の裏面に印刷されているカラーを、模型の裏面に貼ります。
- ② 各部分のカラーは模型の裏面に印刷されているので、そのまま貼るだけでOKです。貼るときは、模型の裏面に印刷されているカラーを、模型の裏面に貼ります。
- ③ 各部分のカラーは模型の裏面に印刷されているので、そのまま貼るだけでOKです。貼るときは、模型の裏面に印刷されているカラーを、模型の裏面に貼ります。
- ④ 各部分のカラーは模型の裏面に印刷されているので、そのまま貼るだけでOKです。貼るときは、模型の裏面に印刷されているカラーを、模型の裏面に貼ります。
- ⑤ 各部分のカラーは模型の裏面に印刷されているので、そのまま貼るだけでOKです。貼るときは、模型の裏面に印刷されているカラーを、模型の裏面に貼ります。

- Decalcoli esatti per applicare le decalcomanie
- ① Pulire la superficie del modello con il panno umido.
- ② Tagliare ciascun decalco da ogni foglio decalcomania e immergere in acqua tiepida per 20 secondi.
- ③ Controllare ed eventualmente se il disegno è sbiadito sulla base di carta. In questo caso apporre nella stessa posizione il modello l'originale aderente dalla base di carta.
- ④ Spingere il disegno della decalca adesiva lontano il più lontano possibile: quindi togliere l'acqua in eccesso e la sovia l'aria con un decalcomania mediante un panno soffice di cotone.
- ⑤ Quando le decalcomanie sono sicche, togliere con il panno umido l'eccesso di colla intorno alla decalcomania stessa.

- Correct Method for Applying Decals
- ① Clean the model surface with a wet cloth.
- ② Cut out each decal design from the decal sheet and dip it in warm water for 20 seconds.
- ③ Use a fingertip to check if the decal is loose from the backing paper. If not, place it in the proper position on the model and slide it off the backing paper onto the model.
- ④ Move the design to the exact position with a wet fingertip and squeeze out any excess water or air bubbles under the decal with a soft cotton cloth.
- ⑤ When the decals are dry, use a wet cloth to gently wipe away any residue left around them.

- Comment appliquer les décalcomanies correctement
- ① Nettoyer la surface du modèle avec un chiffon humide.
- ② Découper chaque décalcomanie de sa feuille de papier et y plonger dans l'eau tiède pendant vingt secondes.
- ③ Vérifier avec le bout du doigt si le dessin se détache de son papier-support. Si oui, le positionner à l'endroit précis sur le modèle et retirer doucement le papier-support.
- ④ Positionner la décalcomanie correctement avec un doigt humide et appuyer tout restant d'eau et toutes bulles d'air sous la décalcomanie avec un chiffon doux.
- ⑤ Quand les décalcomanies sont sèches, détacher le colle autour des décalcomanies avec un chiffon humide.

- Das Korrekte Aufbringen der Abziehbilder
- ① Oberflache des Modells mit feuchtem Tuch reinigen.
- ② Jedes Motiv einzeln aus dem Bogen heraus schneiden und 20 Sekunden in warmes Wasser tauchen.
- ③ Mit dem Finger prüfen, ob sich das Motiv vom Trägerpapier gelöst hat. Wenn ja, so schieben Sie es vom Papier weg und setzen genaue Position auf dem Modell.
- ④ Korrigieren Sie die exakte Lage mit nasser Fingerspitze und drücken Sie Wasserblasen unter dem Abziehbild mit einem weichen Baumwolltuch weg.
- ⑤ Entfernen Sie beim Antrocknen der Abziehbilder die Kleberreste mit einem feuchten Tuch.

- 貼上水印標貼的正確方法：
- ① 用濕布輕輕清潔模型表面。
- ② 按照各標貼的形狀從標貼紙上切出，浸到溫水之中約 20 秒。
- ③ 用指尖試行觸摸以確定標貼是否已脫離紙底，如果確實，就把標貼從紙底移到模型表面的適當位置上，小心地擦去紙底膠，把標貼在模型表面。
- ④ 以濕水的指尖把標貼移到正確的位置上，再用柔軟的棉質布輕輕擦乾膠，以擠出標貼底下的氣泡和水份。
- ⑤ 標貼乾後，用濕布輕輕擦去其附近的模型表面，以除去可能殘留在標貼附近的多餘膠水，確保效果完美。

Dragon Europe: c/o Hobby Pro Marketing Ges. m.b.H. Am Leonhardbach 7, A-8010 GRAZ, AUSTRIA

A Quality Product of

 Copyright © 2014
 6535-01