

# WWII RUSSIAN COMMANDERS & STAFF CAR SET



ソビエト軍指揮官・スタッフカーセット (人形4体付き)

(w/4 FIGURES)

《将軍》  
General  
General  
Général

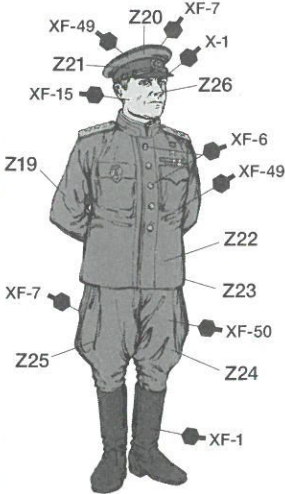

《将校》  
Officer  
Offizier  
Officier

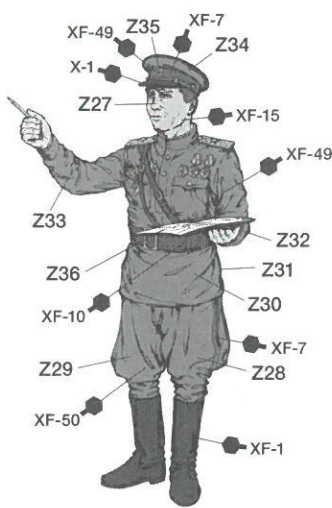

《将校》  
Officer  
Offizier  
Officier

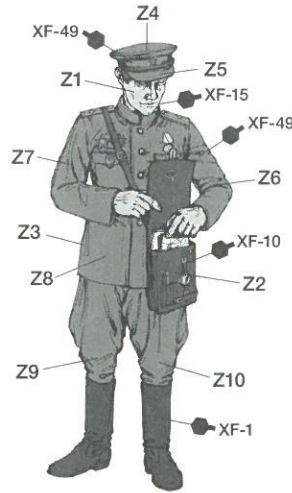

《将校》  
Officer  
Offizier  
Officier

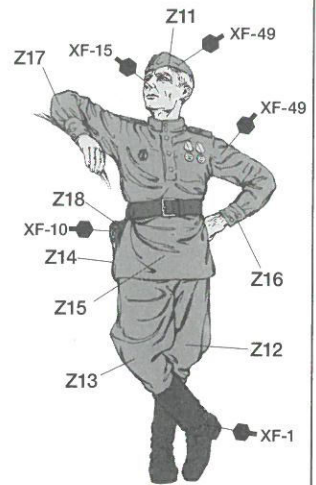

## MARKING

- ★ ⑤から⑳までのマークは肩章や勲章です。パッケージなどを参考にしてください。
- ★ Decals ⑤ - ⑳ are for figures. Refer to the package illustrations, etc. to apply.
- ★ Die Abziehbilder ⑤ - ⑳ sind für die Figuren. Zur Anbringung Verpackung beachten.
- ★ Les décals ⑤ - ⑳ sont destinées aux figurines. Se référer aux illustrations sur les boîtages, etc. pour les appliquer.

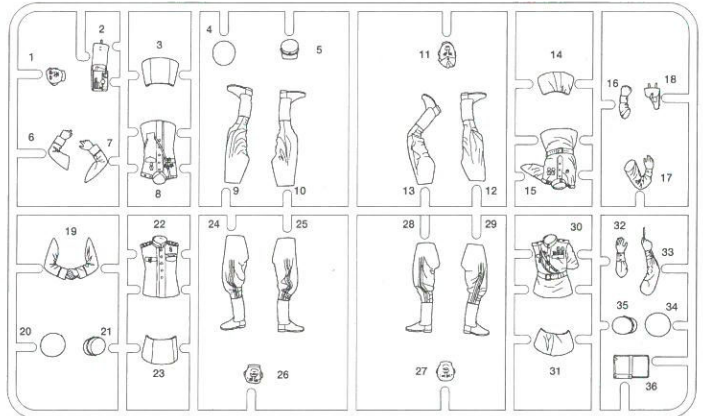

- ★ Z部品の番号は上図を参考にしてください。
- ★ Refer to the illustration above for Z parts numbers.
- ★ Beachten Sie obige Abbildungen bezüglich der Nummern von Z-Teilen.
- ★ Se reporter à l'illustration ci-dessus pour la numérotation des pièces Z.

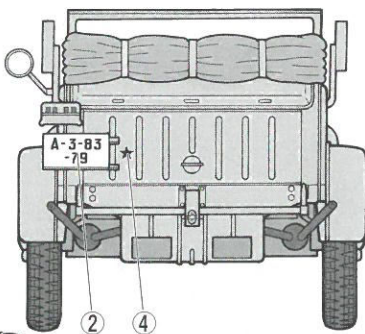
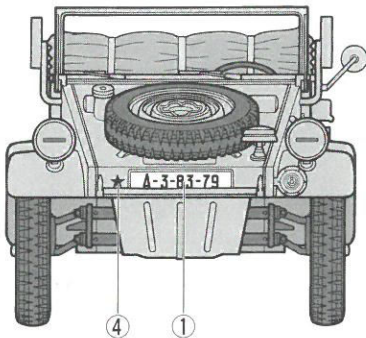

1944年 リトアニア・ヴィルニス  
Vilnius, Lithuania, 1944

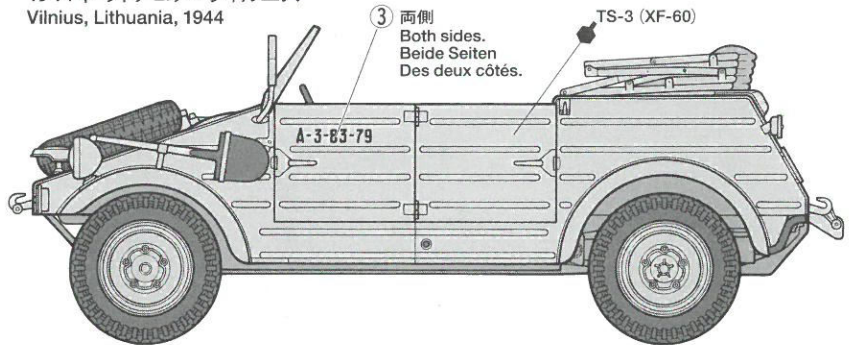

● 万一不良、不足部品などありました場合は、当社カスタマーサービスまでご連絡ください。  
● In case of defects, missing parts, or other customer service concerns, please contact your local official Tamiya dealer.

《お問い合わせ番号》 静岡 054-283-0003  
東京 03-3899-3765 (静岡に自動転送)  
《カスタマーサービスアドレス》  
[http://tamiya.com/japan/customer/cs\\_top.htm](http://tamiya.com/japan/customer/cs_top.htm)



# KÜBELWAGEN

1/35 MILITARY MINIATURE

SERIES NO.213



## TYPE 82

1/35 ミリタリーミニチュアシリーズ NO.213  
Pkw.K1キューベルワーゲン82型

After embarking on the construction of the "Autobahn" motorway in 1933, development of a "people's car - Volkswagen" was declared at the following year's Berlin motor show. The "People's Car" project was immediately carried out and in February 1936, Dr. Ferdinand Porsche presented his first prototype, which was the very root of the fabulous Volkswagen "Beetle". However, along with the outbreak of the World War 2, all manufacture of the Volkswagen was immediately turned to military production. It was in January 1938, when the German Defense Forces presented specifications for a military version of this practical vehicle. In November of the same year, a prototype model was completed and it was officially

Nachdem der Bau der Schnellverkehrsstraße "Autobahn" 1933 in die Wege geleitet war, gab man die Entwicklung eines "Autos für das Volk - eines Volkswagen" auf der Berliner Automobilausstellung des nächsten Jahres bekannt. Das "Volkswagen"-Projekt wurde sofort in die Tat umgesetzt, bereits im Februar 1936 stellte Dr. Ferdinand Porsche seinen ersten Prototyp vor, welcher praktisch der Stammvater des berühmten "VW-Käfer" war. Mit dem Ausbruch des zweiten Weltkriegs wurde jedoch die gesamte Fertigung des Volkswagen sofort in militärische Produktion umgewandelt. Es war im Januar 1938, als die Deutsche Wehrmacht die Richtlinien für eine militärische Version dieses vielseitigen Fahrzeugs vorlegte. Im November des gleichen Jahres wurde ein Prototyp dieses Modells vorgestellt, der offiziell unter der Bezeichnung Pkw.K1 "Kübelwagen" Typ 82

Après avoir entamé la construction des "Autobahn" (autoroutes) en 1933, l'Allemagne annonça le lancement de la conception d'une voiture populaire ("Volkswagen") lors du Salon de Berlin, l'année suivante. L'étude de la "Voiture du Peuple" fut immédiatement entamée par le Dr Ferdinand Porsche qui présenta le premier prototype-l'origine même de la fabuleuse VW "Coccinelle"-, en février 1936. Cependant, avec le déclenchement proche de la 2<sup>ème</sup> G.M., la production de la Volkswagen fut immédiatement réservée aux militaires. C'est en 1938 que les forces armées allemandes avaient émis un cahier des charge pour une version militaire de ce véhicule. Le prototype fut terminé en novembre de la même année et désigné Pkw. K1 "Kübelwagen" Type 82. Le véhicule

1933年、ドイツの首相に就任したヒトラーは、直ちに高速道路(アウトバーン)の建設に着手しました。そして翌年、彼はベルリンのモーターショーの開会式で、この高速道路を走る国民のための《国民車》の製造を高らかに宣言したのです。この小型車が後にフォルクスワーゲン(VW)と呼ばれることになる乗用車でした。彼のこの構想は直ちに実行に移され、1934年6月、ドイツ自動車工業会とフェルディナント・ポルシェ博士の間で開発契約が結ばれました。そして1936年2月、《カブト虫》と愛称されることになる特徴を備えた試作車が完成、翌年にはその改良型30台が完成して親衛隊員の手で全国でテスト走行するという大宣伝が行われ、ドイツ国民の喝采を浴びたのです。

しかし、VWはドイツ国民の手には渡りませんでした。この国民車計画の裏には、戦時にこの車を軍用に転用するというヒトラーの二面性としたたかな計算があったからでした。1938年1月、ポ

designated the Pkw. K1 "Kübelwagen" Type 82. The vehicle used a light but sturdy, monocoque construction with foldable canvas top. The rear mounted, air-cooled 4 cylinder engine had a displacement of 985cc and output of 23.5hp at 3,000rpm, propelling the car up to 80km/h. The four wheels were supported by a torsion bar suspension system. The Kübelwagen was initially deployed to the Reconnaissance battalions. With its reliable engine and heavy duty suspension, the Kübelwagen immediately came to be used by every unit, from the scorching desert of Africa to the frozen Russian Eastern Front. About 51,000 Kübelwagens, including several variations, were rolled out from the factory by the end of WW2.

liefer. Das Fahrzeug verfügte über eine leichte, aber verwindungssteife Schalenkonstruktion mit einem Faltdach. Der hinten eingebaute, luftgekühlte 4-Zylinder-motor hatte einen Hubraum von 985ccm und eine Leistung von 23,5PS bei 3000U/min, der das Auto auf 80km/h brachte. Das Getriebe hatte vier Vorwärtsgänge und einen Rückwärtsgang. Alle vier Räder waren torsionsstabgefedert aufgehängt. Der Kübelwagen war ursprünglich für Aufklärungs-Bataillone entwickelt. Mit seinem zuverlässigen Motor und der hoher Belastung gewachsenen Federung kam der Kübelwagen jedoch sofort bei allen Einheiten zum Einsatz, von den glühenden heißen Wüsten Afrikas bis zur eisigen Ostfront in Rußland. Etwa 51000 Kübelwagen in sämtlichen Varianten verließen bis um Ende des zweiten Weltkriegs die Werkstore.

était de construction monocoque légère mais robuste et disposait d'une capote repliable. Monté à l'arrière, le moteur 4 cylindres refroidi par air de 985cm<sup>3</sup> développant 23,5cv à 3000 tours permettait d'atteindre la vitesse de 80km/h. La transmission était à quatre rapports plus la marche arrière. La suspension était à barres de torsion sur les quatre roues. Le Kübelwagen fut utilisée initialement dans les bataillons de reconnaissance. Avec son moteur fiable et sa suspension à toute épreuve, la Kübelwagen entra bientôt en service dans des unités de tous types, des sables brûlants du désert d'Afrique aux étendues gelées du front russe. Environ 51.000 Kübelwagen, incluant plusieurs variantes sortirent des chaînes de production jusqu'à la fin de la 2<sup>ème</sup> G.M.

ルシェ博士へドイツ国防軍仕様提示され、11月には試作型が完成して正式にPkw. K1《VW・キューベルワーゲン》82型と命名されました。このキューベル(バケツ)の名称は、単に外観がブレスしたバケツのような形だからというのではなく、バケツ型座席付の車という意味でした。その主要諸元は、乗員4名、トーションバースプリングによる4輪独立懸架、軽量モノコックボディの幌付きオープン型。リヤーエンジン:空冷4気筒985cc、出力23.5馬力、前進4段後退1段、最高速度80km/hでした。軽量な車体、すぐれたサスペンションによってキューベルワーゲン、荒れた路面でも群を抜く走破性を示しました。そして第2次大戦の開戦当初、捜索大隊で使われたのに始まり、その後は全兵種で使用。途中、エンジンの排気量アップなどの改良も加えられ、大戦終結までに改造型も含めて約51000台が生産され、あらゆる戦線でドイツ兵士の足として信頼を集めたのです。

1/35MMキューベルワーゲン82型(和英独仏)





作る前にかならず  
お読み下さい。

Read before assembly.  
Erst lesen — dann bauen.  
A lire avant assemblage.

●このキットは組み立てモデルです。作る前に必ず説明書を最後までお読み下さい。また小学生などの低年齢の方が組み立てる時は、保護者の方もお読み下さい。●接着剤や塗料は、必ずプラスチックモデル用をお使い下さい。(別売)

●Read carefully and fully understand the instructions before commencing assembly. A supervising adult should also read the instructions if a child assembles the model.

●Remove plating from areas to be cemented.

●Bevor Sie mit dem Zusammenbau beginnen, sollten Sie alle Anweisungen gelesen und verstanden haben. Falls ein Kind das Modell zusammenbaut, sollte ein beaufsichtigender Erwachsener die Bauanleitung ebenfalls gelesen haben.

●An den Klebestellen muß die Chromschicht abgeschabt werden.

●Bien lire et assimiler les instructions avant de commencer l'assemblage. La construction du modèle par un enfant doit s'effectuer sous la surveillance d'un adulte.

●Enlever le revêtement chromé des parties à encoller.

●用意する工具 Tools recommended  
Benötigtes Werkzeug / Outillage nécessaire

接着剤(プラスチック用)

Cement  
Kleber  
Colle



ニッパー

Side cutters  
Seitenschneider  
Pince coupante

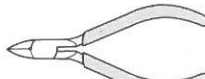

ピンセット

Tweezers  
Pinzette  
Précettes



ナイフ

Modeling knife  
Modelliermesser  
Couteau de modélisme



はさみ  
Scissors  
Schere  
Ciseaux

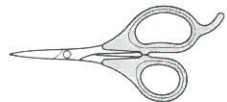

●塗装指示のマークです。タミヤカラーのカーナンバーで指示しました。

This mark denotes numbers for Tamiya Paint colors.

TS-1 ●レッドブラウン / Red brown / Rotbraun / (XF-64) Rouge brun

TS-2 ●ダークグリーン / Dark green / Dunkelgrün / (XF-61) Vert foncé

TS-3 ●ダークイエロー / Dark yellow / Dunkelgelb / (XF-60) Jaune foncé

X-18 ●セミグロスブラック / Semi gloss black / Seidenglanz Schwarz / Noir satiné

XF-1 ●フラットブラック / Flat black / Matt Schwarz / Noir mat

XF-2 ●フラットホワイト / Flat white / Matt Weiß / Blanc mat

XF-10 ●フラットブラウン / Flat brown / Matt Braun / Brun mat

XF-15 ●フラットフレッシュ / Flat flesh / Fleischfarben / matt / Chair mate

XF-16 ●フラットアルミ / Flat aluminum / Matt Aluminium / Aluminium mat

XF-49 ●カーキ / Khaki / Khaki / Kaki

XF-52 ●フラットアース / Flat earth / Erdfarbe / Terre mate

XF-56 ●メタリックグレイ / Metallic grey / Grau-Metallic / Gris métallisé

XF-65 ●フィールドグレイ / Field grey / Feldgrau / Gris campagne

XF-66 ●ライトグレイ / Light grey / Hellgrau / Gris clair

### 注意

●工具の使用には十分注意して下さい。特にナイフ、ニッパーなどの刃物によるケガや事故に注意して下さい。

●接着剤や塗料は使用する前にそれぞれの注意書きをよく読み、指示に従って正しく使用し、使用する時は換気に十分注意して下さい。

●小さなお子様のいる所での作業は避けて下さい。小さな部品の飲み込みや、ビニール袋をかぶつての窒息などの危険な状況が考えられます。

### CAUTION

●When assembling this kit, tools including knives are

used. Extra care should be taken to avoid personal injury.

●Read and follow the instructions supplied with paints and/or cement, if used (not included in kit). Use plastic cement and paints only.

●Keep out of reach of small children. Children must not be allowed to suck any part, or pull vinyl bag over the head.

### VORSICHT!

●Beim Zusammenbau dieses Bausatzes werden Werkzeuge einschließlich Messer verwendet. Zur Vermeidung von Verletzungen ist besondere Vorsicht angebracht.

●Wenn Sie Farben und/oder Kleber verwenden (nicht im Bausatz enthalten), beachten und befolgen Sie die dort beiliegenden Anweisungen. Nur Klebstoff

und Farben für Plastik verwenden.

●Bausatz von kleinen Kindern fernhalten. Verhüten Sie, daß Kinder irgendwelche Bauteile in den Mund nehmen oder Plastiktüten über den Kopf ziehen.

### PRECAUTION

●L'assemblage de ce kit requiert de l'outillage, en particulier des couteaux de modélisme. Manier les outils avec précaution pour éviter toute blessure.

●Lire et suivre les instructions d'utilisation des peintures et/ou de la colle, si utilisés (non inclus dans le kit). Utiliser uniquement une colle et des peintures spéciales pour le polystyrène.

●Garder hors de portée des enfants en bas âge. Ne pas laisser les enfants mettre en bouche ou sucer les pièces, ou passer un sachet vinyl sur la tête.

## 1 シャーシ裏面の組み立て

Chassis undersurface  
Chassis Unterseite  
Dessous du châssis

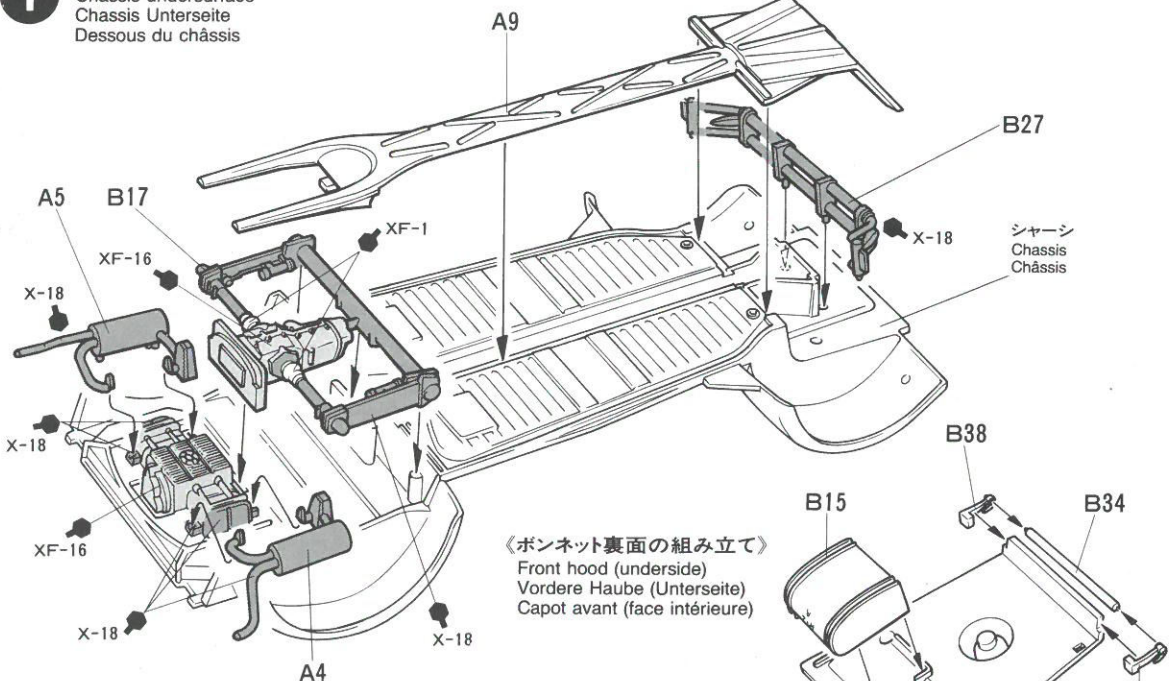

《ボンネット裏面の組み立て》  
Front hood (underside)  
Vordere Haube (Unterseite)  
Capot avant (face intérieure)

★塗装指示のない部分はすべてボディ色です。ボディ色はダークイエロー又はジャーマングレイなのでどちらか選んで塗して下さい。

★When no color is specified, paint the item with body color. Select either Dark Yellow or German gray.

★Wenn keine Farbe angegeben ist, Teile mit Karosseriefarbe bemalen. Dunkelgelb oder Deutsches Grau auswählen.

★Lorsqu'aucune teinte n'est spécifiée, peindre dans la teinte de carrosserie. Choisir soit jaune foncé ou gris panzer.

2

内装部品の取り付け  
Attaching interior parts  
Innenteile-Einbau  
Fixation des aménagements intérieurs

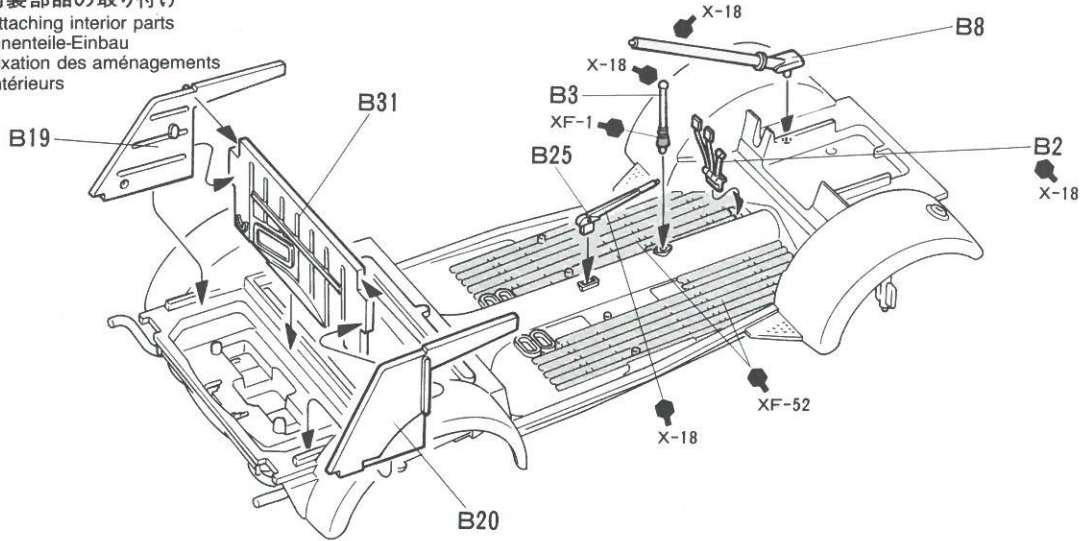

3

ボディの組み立て  
Body assembly  
Karosserie-Zusammenbau  
Assemblage de la carrosserie

- ★切り取ります。
- ★Remove.
- ★Entfernen.
- ★Enlever.

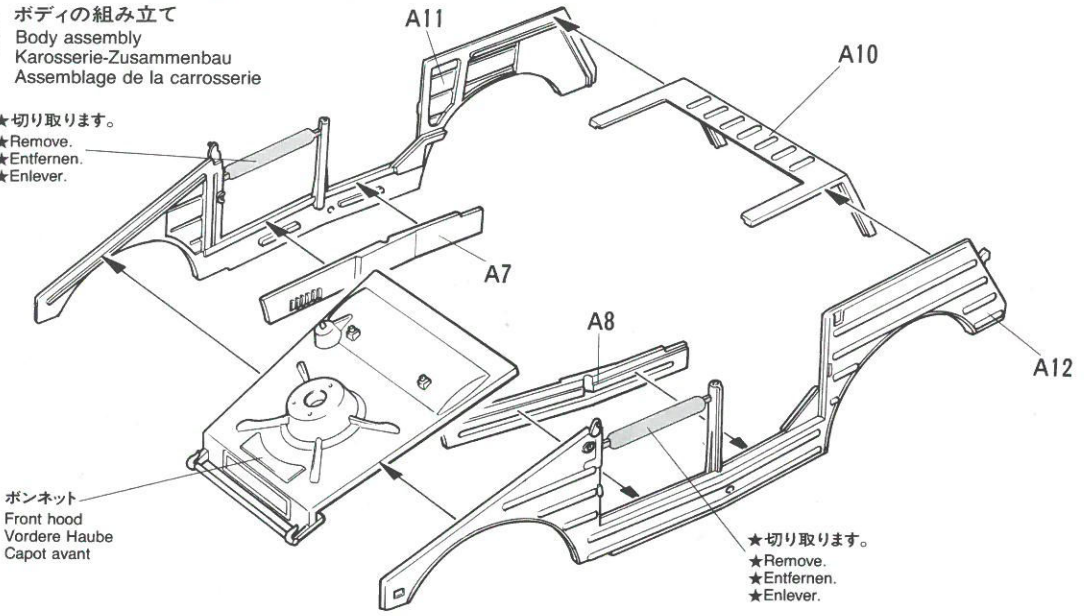

- ★切り取ります。
- ★Remove.
- ★Entfernen.
- ★Enlever.

4

ボディの取り付け  
Attaching body  
Karosserie aufsetzen  
Fixation de la carrosserie

ボディ  
Body  
Karosserie  
Carrosserie

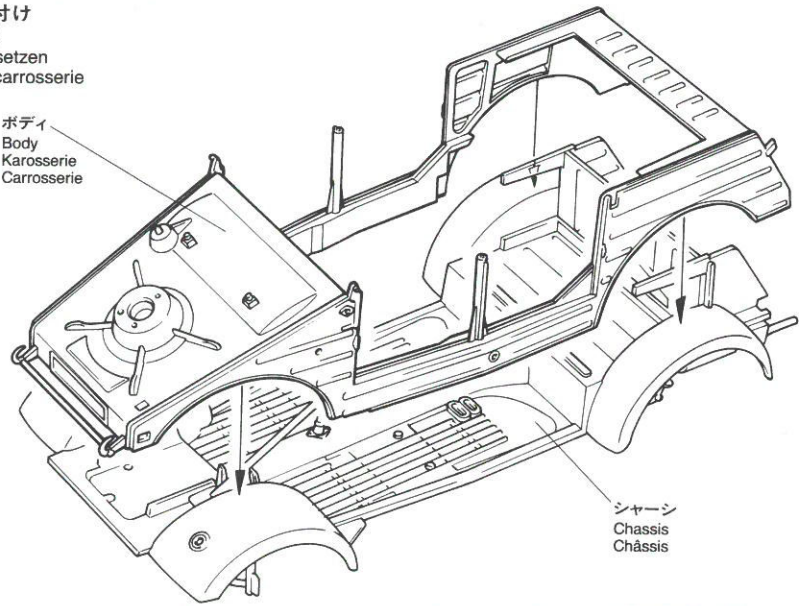

シャーシ  
Chassis  
Châssis



**5** リヤバンパーの組み立て  
Rear bumper  
Hinterer Stoßfänger  
Pare-chocs arrière

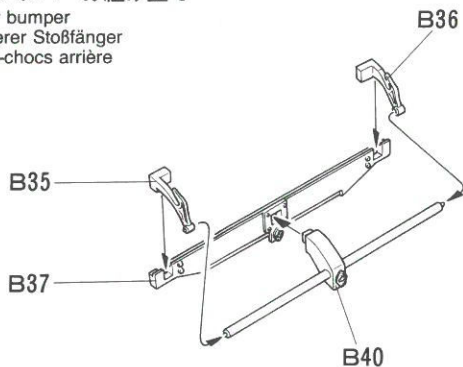

《フロントシートの組み立て》  
Front seat assembly  
Vordersitz-Zusammenbau  
Assemblage des sièges avant

- ★2個作ります。
- ★Make 2.
- ★2 Satz anfertigen.
- ★Faire 2 jeux.

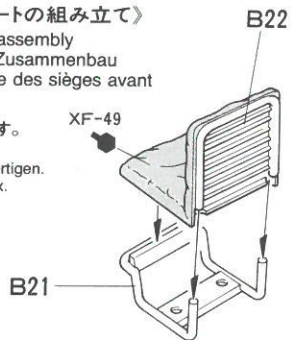

**6** メーターパネルの取り付け  
Attaching instrument panel  
Instrumentenbrett-Einbau  
Fixation du tableau de bord

- ★A6は取り付けられていない車輛もありました。
- ★A6 is optional.
- ★A6 nach Ermessen.
- ★A6 est optionnel.

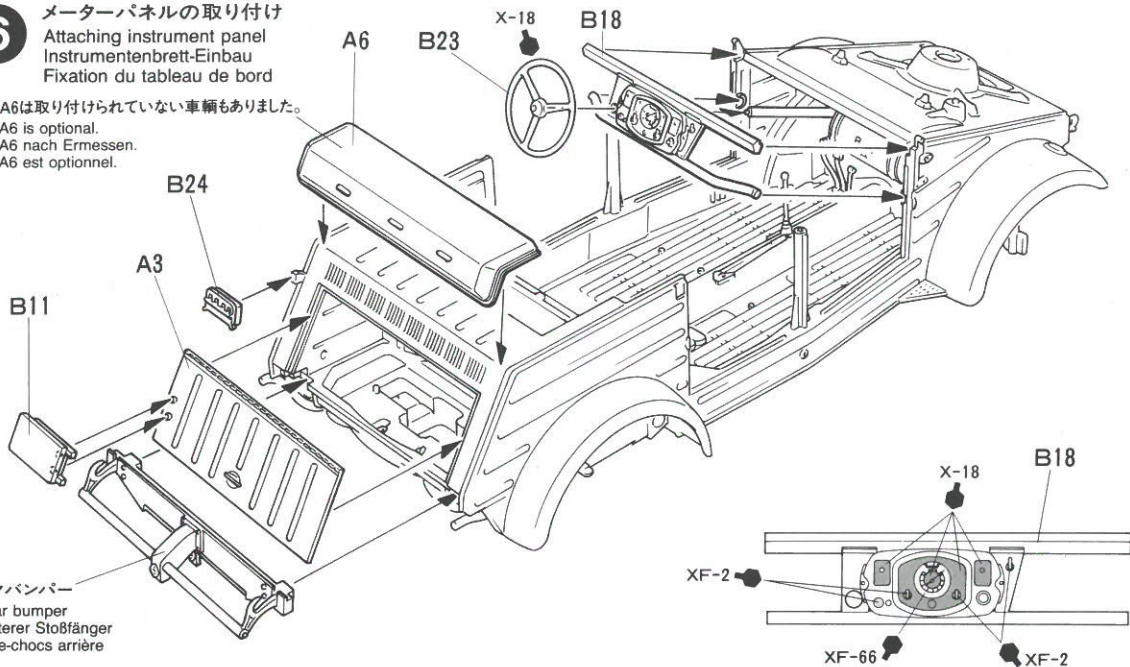

**7** シートの取り付け  
Attaching seats  
Sitz-Einbau  
Fixation des sièges

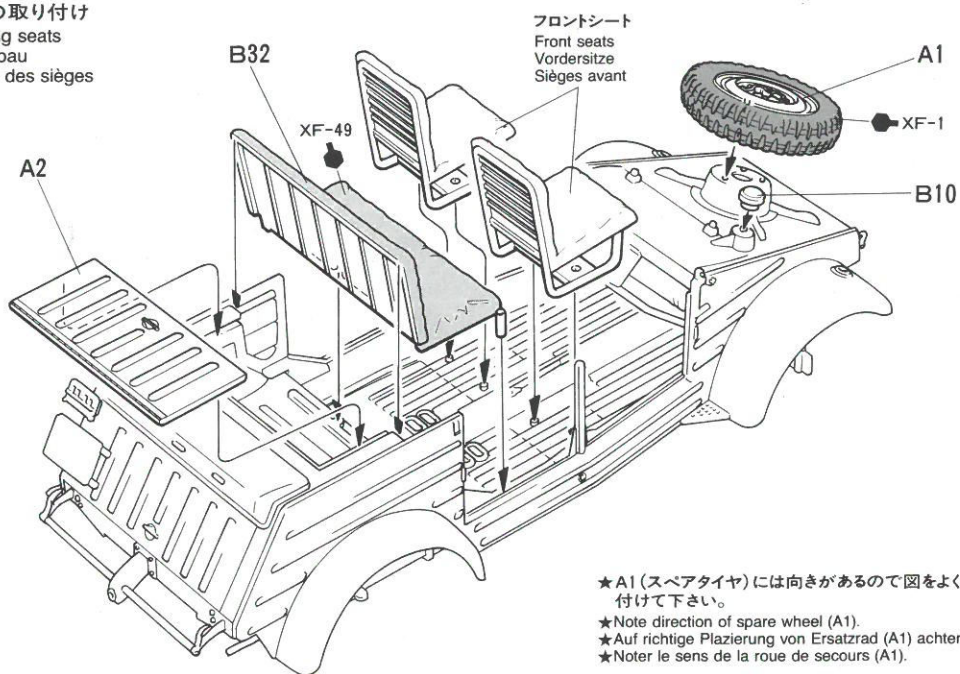

- ★A1 (スペアタイヤ)には向きがあるので図をよく見て取り付けて下さい。
- ★Note direction of spare wheel (A1).
- ★Auf richtige Platzierung von Ersatzrad (A1) achten.
- ★Noter le sens de la roue de secours (A1).

# 8

タイヤの組み立てと取り付け  
Wheels  
Räder  
Roues

《フロントタイヤ》  
Front wheel  
Vorderrad  
Roue avant

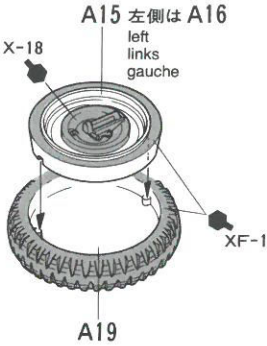

《リアタイヤ》  
Rear wheel  
Hinterrad  
Roue arrière

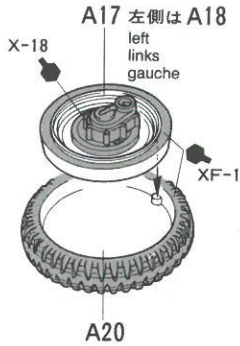

《フロントタイヤ》  
Front wheel  
Vorderrad  
Roue avant  
左側  
left links gauche

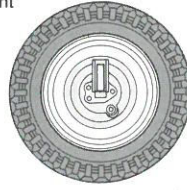

右側  
right  
rechts  
droit



《リアタイヤ》  
Rear wheel  
Hinterrad  
Roue arrière  
左側  
left links gauche

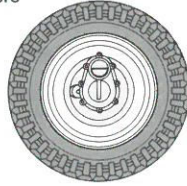

右側  
right  
rechts  
droit



リアタイヤ右側  
Rear wheel (right)  
Hinterrad (rechts)  
Roue arrière (droit)

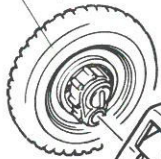

B16

フロントタイヤ右側  
Front wheel (right)  
Vorderrad (rechts)  
Roue avant (droit)

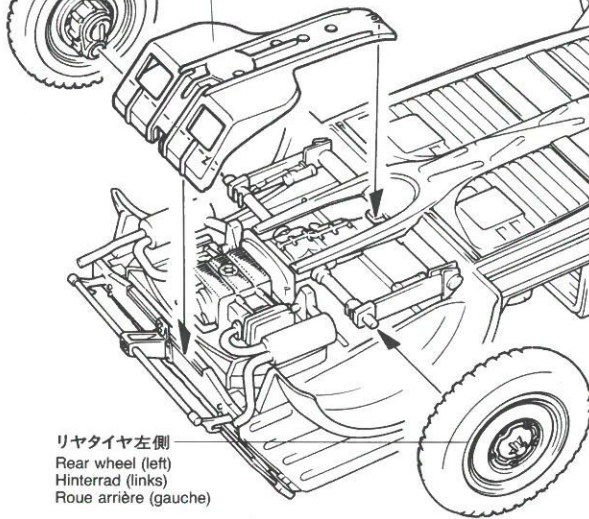

フロントタイヤ左側  
Front wheel (left)  
Vorderrad (links)  
Roue avant (gauche)

リアタイヤ左側  
Rear wheel (left)  
Hinterrad (links)  
Roue arrière (gauche)

- ★タイヤの接着がかわくまで図のような状態にしておきます。
- ★Do not move until cement on wheels has set.
- ★Nicht rühren, bis der Kleber auf den Räder getrocknet ist.
- ★Ne pas bouger jusqu'à ce que le collage des roues ait pris.

# 9

外装品の組み立て  
Exterior parts  
Außenliegende Teile  
Pièces extérieures

- ★ヘッドライトは2個作ります。
- ★Make 2.
- ★2 Satz anfertigen.
- ★Faire 2 jeux.

《ヘッドライトの組み立て》  
Headlight  
Scheinwerfer  
Phare

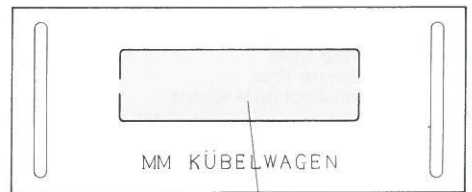

- ★ウインドウは切りぬいて使用します。
- ★Cut out using scissors.
- ★Mit der Schere ausschneiden.
- ★Détacher à l'aide de ciseaux.

《ノテックライトの組み立て》  
Notek light  
Notek-Scheinwerfer  
Phare Notek

- ★切り取ります。
- ★Remove.
- ★Entfernen.
- ★Enlever.



《ウインドウ》  
Windshield  
Windschutzscheibe  
Pare-brise

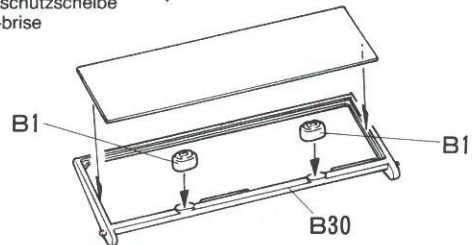



10

ドアの取り付け  
Attaching doors  
Türen-Einbau  
Fixation des portières

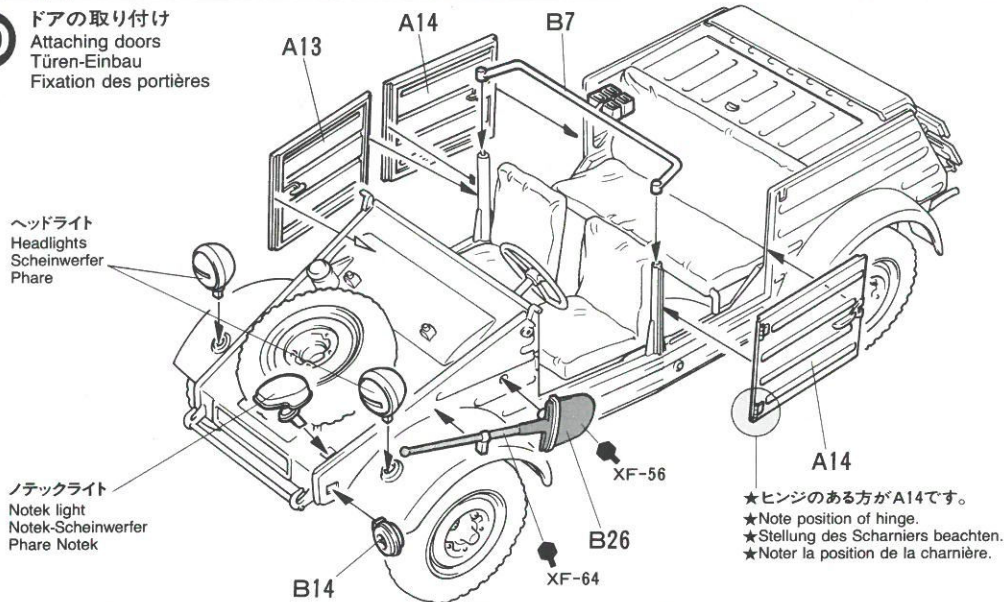

★ヒンジのある方がA14です。  
★Note position of hinge.  
★Stellung des Scharniers beachten.  
★Noter la position de la charnière.

11

ウインドウの取り付け  
Attaching windshield  
Windschutzscheibe-Einbau  
Fixation du pare-brise

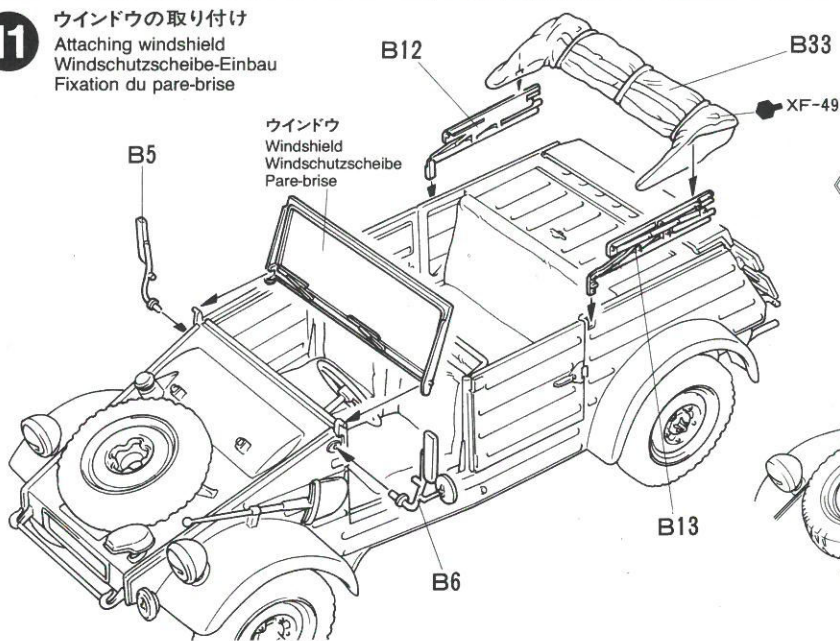

《ウインドウをたおした状態》  
Folded windshield  
Eingeklappte Windschutzscheibe  
Pare-brise rabattu

12

人形の取り付け  
Positioning figure  
Einsetzen der Figur  
Positionnement de la figurine

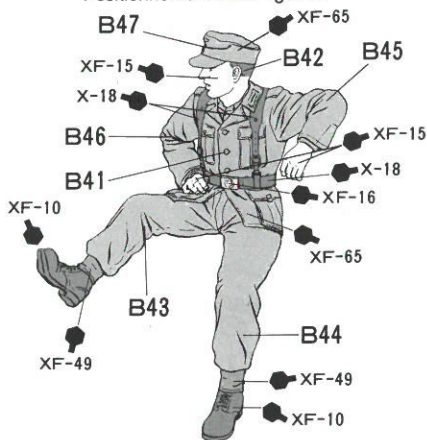

★①、②の順に取り付けます。  
★Position as shown.  
★Gemäß Abbildung einsetzen.  
★Positionner comme indiqué.



13

開いたドアの取り付け

Attaching opened door  
Anbringung der geöffneten Tür  
Fixation de la portière ouverte

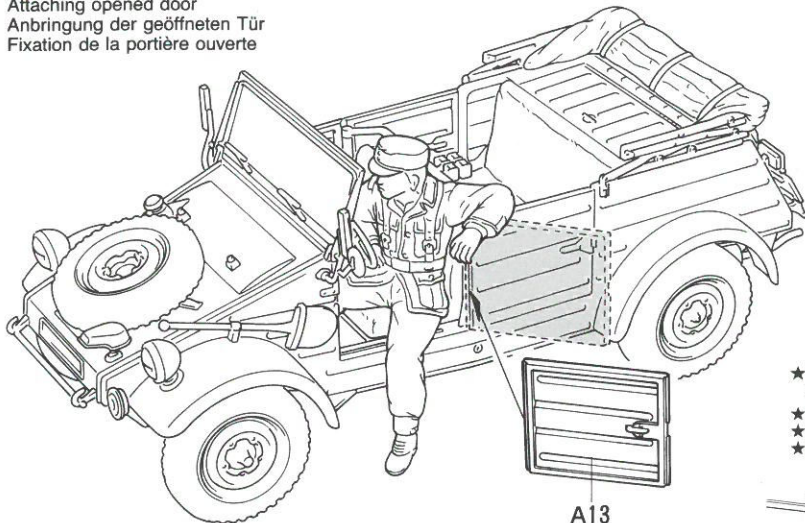

★下図はドアを上から見た図です。下図を参考に人形に合わせて取り付けます。

★Top view  
★Ansicht von oben  
★Vue de dessus

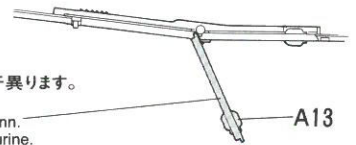

★ドアの開く角度は人形の取り付け方によって若干異なります。  
★Attach to fit figure's arm.  
★So ankleben, daß sich die Figur daran festhalten kann.  
★Fixer en positionnant par rapport aux bras de la figurine.

PAINTING

《キューベルワゲンの塗装》

ドイツの軍用車輛の塗装は、1943年2月まではヨーロッパではジャーマングレイ、アフリカ戦線ではダークイエローが標準とされました。それ以後になるとダークイエローが基本とされ、さらに現地の部隊でレッドブラウンやダークグリーンで迷彩塗装を施した車輛が多くなり、キューベルワゲンの場合も同様でした。また積雪地帯では、冬期迷彩としてその上に水溶性塗料や水に溶いた石灰で全体を白く塗ることも行われました。細部の塗装は組み立て図中に指示されています。

《パッケージ側面イラストについて》

ジャーマングレイの車は第24戦車師団のもので、1943年12月～1944年1月ごろロシア方面で使われた車輛です。しかしなんらかの理由でダークイエローには塗り直されずにそのまま使われたようです。3色迷彩の車は1945年1月、オランダに展開していた第6降下連隊の車両です。

《BOX SIDE ILLUSTRATIONS》

The car in German Gray mono-tone scheme saw active service on the Eastern Front from 1943 to 1944, belonging to the 24th Panzer Division. The other in a 3-tone camouflage pattern was used by the 6th Fallschirmjäger Division, January 1945 in Holland.

《DIE BILDES AUF DER SCHACHTEL》

Das einfarbig in Deutsch Grau lackierte Auto stand an der Ostfront im aktiven Dienst zwischen 1943 und 1944, es gehörte zur 24. Panzerdivision. Das andere, in dreifarbigem Tarnanstrich, wurde von der 6. Fallschirmjägerdivision im Januar 1945 in Holland eingesetzt.

《ILLUSTRATION DE LA BOITE》

Lavoiture entièrement grise a été utilisée sur le Front de l'Est de 1943 à 1944 par la 24ème Panzer Division. Celle au camouflage 3 tons appartenait à la 6ème Division de Parachutistes opérant en Hollande en janvier 1945.

PAINTING THE KÜBELWAGEN TYPE 82

From 1935 to early in 1943, German weapons and vehicles were painted German Gray (or Dark Yellow when used in Africa). From 1943 onwards, they came from the factory painted in Dark Yellow only. A camouflage of red brown and dark green was applied by some units after receiving them; however, there was no fixed rule as to a specific camouflage pattern.

BEMALUNG DES KÜBELWAGEN TYP 82

Von 1935 bis ins Frühjahr 1943 wurden deutschen Waffen und Fahrzeuge in Deutsches Grau (oder dunkelgelb beim Einsatz in Afrika) lackiert. Ab 1943 wurden sie ab Fabrik nur noch dunkelgelb lackiert. Einige Einheiten lackierten sie nach Erhalt um in den Tarnfarben rotbraun und dunkelgrün; es gab jedoch keine festen Vorschriften bezüglich spezifisches Tarnschema.

DECORATION DE LA KÜBELWAGEN TYPE 82

De 1935 à 1943, les véhicules et systèmes d'armes allemands étaient peints en gris foncé uniforme (ou jaune foncé en Afrique). A partir de 1943, ils sortaient d'usine peints en jaune foncé uniforme. Un camouflage de brun rougeâtre et vert foncé fut appliqué en unité. Il n'y avait pas de règle stricte quant au schémas de camouflage.

タミヤの総合カタログ

タミヤの全製品を詳しく解説した総合カタログは年に1回発行。ご希望の方は模型店でおたずね下さい。

タミヤニュースを読もう

タミヤニュースはモデル作りの情報誌として多くの方に愛読されています。ご希望の方は模型店でおたずね下さい。当社より定期購読する方法もあります。

MARKINGS

《第667突撃砲旅団 1944年 夏 フランス》

Sturmgeschütz-Brigade 667, France, Summer 1944

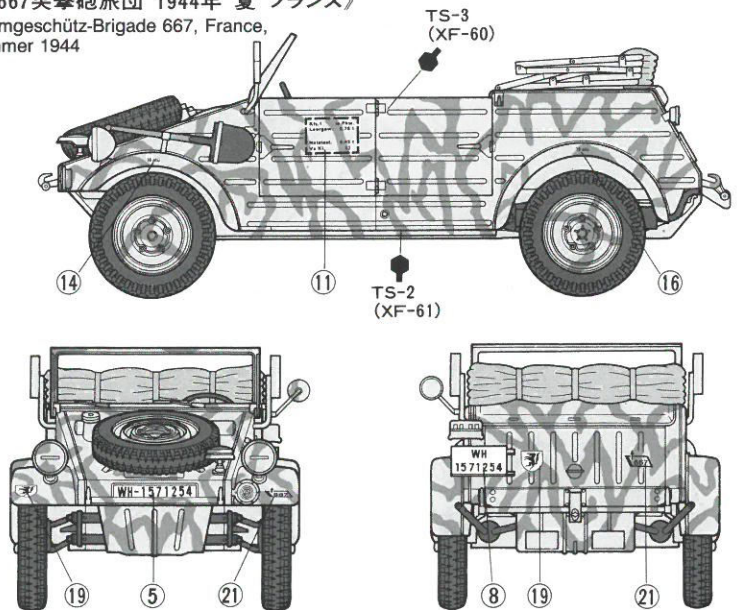



# APPLYING DECALS

## 《スライドマークのはりかた》

- ① はりたいマークをハサミで切りぬきます。
- ② マークをぬるま湯に10秒ほどひたしてからタオル等の布の上におきます。
- ③ 台紙のはしを手でもち、貼る所にマークをスライドさせてモデルに移して下さい。
- ④ 指に少し水をつけてマークをぬらしながら、正しい位置にずらしします。
- ⑤ やわらかい布でマーク内側の気泡をおし出しながら、おしつけるようにして水分をとります。

## DECAL APPLICATION

1. Cut off decal from sheet.
2. Dip the decal in tepid water for about 10 sec. and place on a clean cloth.
3. Hold the backing sheet edge and slide decal onto the model.
4. Move decal into position by wetting decal with finger.
5. Press decal gently down with a soft cloth until excess water and air bubbles are gone.

## ANBRINGUNG DES ABZIEHBILDES

1. Abziehbild vom Blatt ausschneiden.
2. Das Abziehbild ungefähr 10 Sek. in lauwarmes Wasser tauchen, dann auf sauberen Stoff legen.
3. Die Kante der Unterlage halten und das Abziehbild auf das Modell schieben.
4. Das Abziehbild an die richtige Stelle schieben und dabei mit dem Finger das Abziehbild naßmachen.
5. Das Abziehbild mit weichem Stoff ganz andrücken, bis kein überflüssiges Wasser und keine Luftblasen mehr vorhanden sind.

## APPLICATION DES DÉCALCOMANIES

1. Découpez la décalcomanie de sa feuille.
2. Plongez la décalcomanie dans de l'eau tiède pendant 10 secondes environ et poser sur un linge propre.
3. Retenez la feuille de protection par le côté et glissez la décalcomanie sur le modèle réduit.
4. Placez la décalcomanie à l'endroit voulu en la mouillant avec un de vos doigts.
5. Pressez doucement la décalcomanie avec un tissu doux jusqu'à ce que l'eau en excès et les bulles aient disparu.

## 《第697PK(宣伝中隊) 1943~1944年 ロシア》

Panzer-Propaganda-Kompanie 697, Russia, 1943-1944

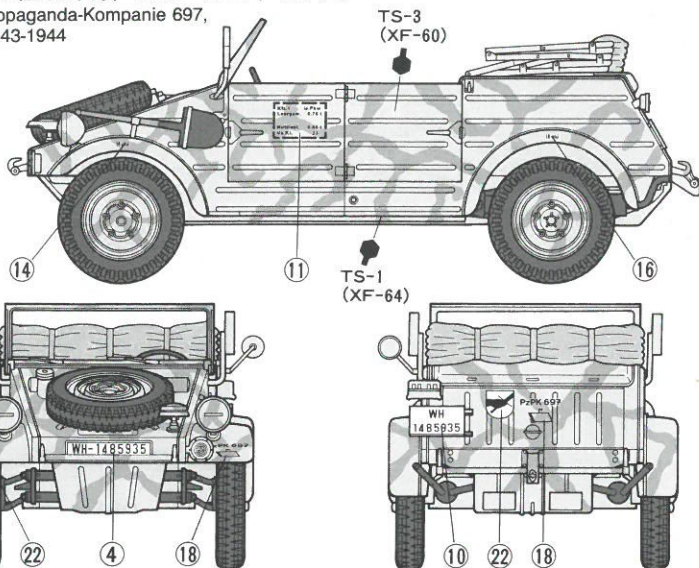

## 《第999軽師団 1943年 イタリア》

Leichte Division 999, Italy, 1943

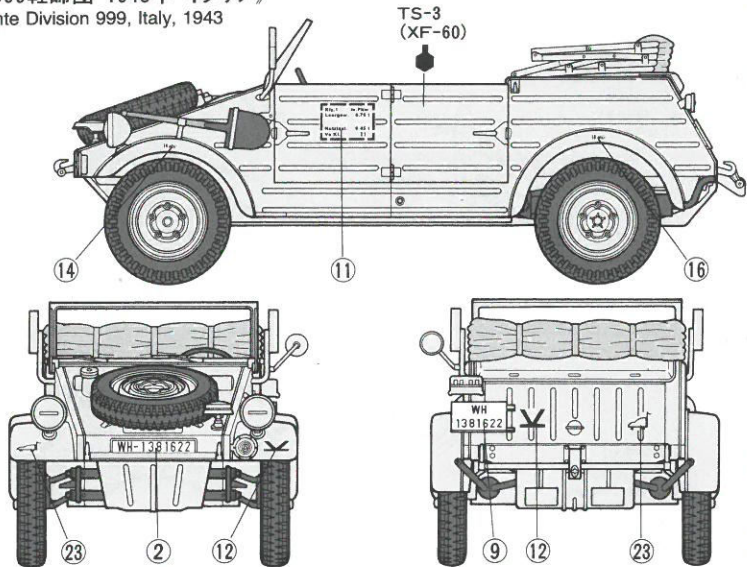

## AFTER MARKET SERVICE CARD

When purchasing Tamiya replacement parts, please take or send this form to your local Tamiya dealer so that the parts required can be correctly identified and supplied. Please note

that specifications, availability and price are subject to change without notice.

### Parts code

9003433 ..... A Parts  
0003529 ..... B Parts

4603014 ..... Front Window  
1403163 ..... Decal  
1053228 ..... Instructions

ITEM 35213

★部品請求には右のカードが必要です。部品請求なさる方はカードの住所、氏名、電話番号欄をしっかりと記入下さい。

●振替料金が安く便利な郵便振替もご利用下さい。ご利用方法は下記をご参考下さい。

### 《郵便振替のご利用法》

お近くの郵便局にある郵便振替払込用紙の通信欄に、ITEM番号、スケール、製品名、数量を必ずご記入下さい。そして表面の口座番号欄に00810-9-1118、加入者名欄に田宮模型、金額欄に必要な部品の合計金額を記入します。そして払込人住所氏名欄に、あなたの住所、氏名、郵便番号、電話番号をご記入いただき、代金をそえて郵便局の窓口にお出し下さい。また郵便振替をご利用になる時は右のカードは必要ありません。

《イタレリ製キット購入法》イタレリ製キットのご注文は当社カスタマーサービスをご利用下さい。イタレリ製品の一覧をご用意しております。お問い合わせはお電話でカスタマーサービスまでご連絡下さい。

# KÜBELWAGEN TYPE 82

1/35 ドイツPkw.K1  
キューベルワゲン82型



部品を紛失したり、破損なされた方は、このカードの必要部品を丸でかこみ代金を現金書留又は定額為替で田宮模型カスタマーサービスまでお申し込み下さい。

お問い合わせ番号 静岡 054-283-0003

東京 03-3899-3765 (静岡へ自動転送)

営業時間・平日▶8:00~20:00・土、日、祝日▶8:00~17:00

Aパーツ(シャーシ).....650円

Bパーツ(シート).....650円

ウインドウガラス.....200円

マーク.....200円

説明図.....320円

上記の価格は予告なく変更となる場合があります。0101

For Japanese use only!

☆ITEM 35213

住所

電話 ( ) -

氏名

**TAMIYA**  
株式会社タミヤ  
静岡市恵原3-7 〒422-8610