

※このキットには2機分の部品が入っています。

F-4B/N/J PHANTOM II™ "VF-84 JOLLY ROGERS"

01966 1:72 F-4B/N/J ファントム II “VF-84 ジョリー ロジャース” (2機セット)

F-4ファントムIIは、総生産数5,000機をこえて自由主義陣営の超音速戦闘機のベストセラーとなりました。すぐれた全天候戦闘能力を備え、空戦と対地攻撃の両方をこなす多用途性がアメリカ海軍、海兵隊、空軍をはじめ、諸外国に採用されて現在も活躍している要因です。当初はアメリカ海軍の全天候艦上戦闘機として開発され、原型1号機は1958年5月27日に初飛行しました。海軍では、最初の量産型のB型、B型を改良したN型、主力となったJ型、J型を改良したS型へと発達型を開発しました。空軍でもC型として採用を決め、C型を改良したD型、機首にバルカン砲を

装備したロングノーズタイプのE型、ワイルド・ウィーゼルのG型があり、派生型として海兵隊の偵察型RF-4B、空軍のRF-4Cがあります。また、航空自衛隊でも空軍のE型仕様の機体をEJ型としてライセンス生産し、偵察型にはRF-4Eを使用しています。

《データF-4B》乗員2名、全幅：11.71m、全長：17.76m、全高：4.96m、最大離陸重量：24,900kg、エンジン：J79-GE-8A×2、推力：4,950kg（アフターバーナー使用時7,720kg）×2、最大速度：マッハ2.2/12,200m、固定武装：なし、初飛行：1961年3月27日（F-4B）

The F-4 Phantom II, a supersonic fighter aircraft utilized over most of the free world and of which more than 5,000 have been produced, is one of the most widely used fighter aircraft in the world. With an outstanding all-weather operation capability, the main reason for its utilization not only by the United States Air Force, Navy and Marines, but by numerous other nations in both air combat and ground attack roles. The Phantom II was initially developed in response to a requirement placed by the United States Navy for an all-weather, carrier borne fighter aircraft, the first production made performing its first flight on May 27, 1958. The initial model utilized by the Navy was the B model. This was later improved to create the N model, and the J model was developed into the S model. The Air Force first utilized the aircraft in the C model, this

later being improved to the D model, to which a Vulcan cannon was later added to create the long nosed E model. The later G model was christened the "Wild Weasel," a derivative of which was supplied to the Navy as the Reconnaissance RF-4B and to the Air Force as the RF-4C. E Air Force's E model was licensed for production to the Japan Air Defense Forces as the EJ model, which also used the RF-4E as a reconnaissance aircraft.

(Date F-4B) Crew: two; Wingspan: 11.71m; Length: 17.76m; Height: 4.96m; Max. take-off weight: 24,900kg; Power plant: Two General Electric J79-GE-8A; Thrust: 4,950kg (7,720kg with Afterburners); Max. speed: Mach 2.2/12,200m; Fixed armament: None; First flight: March 27, 1961 (F-4B)

x2 2組つくってください。
2 SETS NEEDED
WIRD DOPPELT BENÖTIGT
DEUX SETS NECESSAIRES
NECESSARIE 2 SERIE
SE NECESITAN DOS PIEZAS
同様の制作二組

★ デカールをはってください。
APPLY DECAL
HEAR ABZIEHBILD
APPLIQUER DECALCOMANIE
APPLICARE DECALCOMANIE
PONER CALCOMANIA
貼上水印紙

U 穴をうめてください。
FILL HOLE
SCHLIESSEN
BOUCHER LE TROU
FORO PIENO
EMPUNJE EL AGUJERO
把孔填平

U 穴をあけてください。
OPEN HOLE
ÖFFNEN
FAIRE UN TROU
FORO APERTO
HACER AGUJERO
鑽孔

U 切り取ってください。
REMOVE
ENTFERNEN
RETIRER
SEPARARE
CORTAR
切去

U どちらかを選んでください。
OPTIONAL
NACH BELIEBEN
FACULTATIF
FACOLTATIVO
OPCIONAL
可以選擇採用

[A]x2

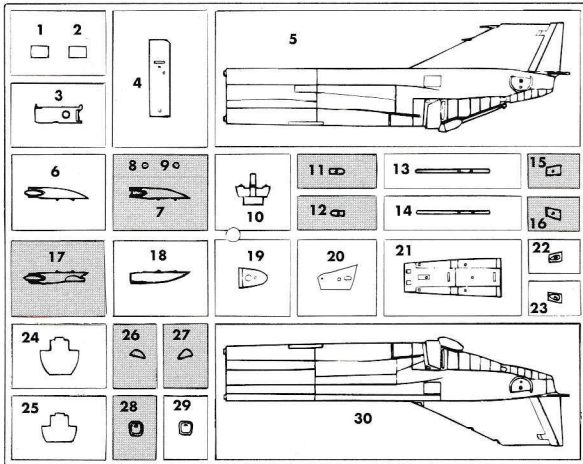

[B]x2

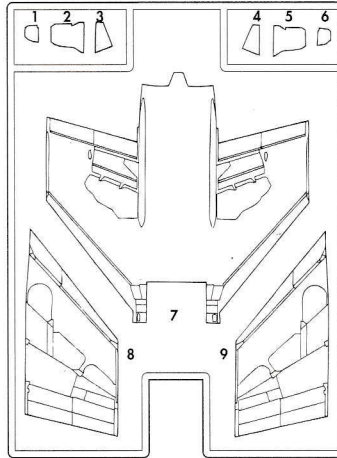

[C]

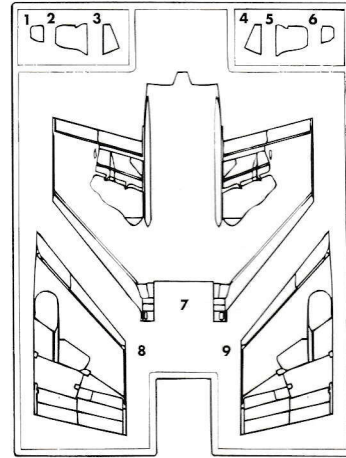

[D]x2

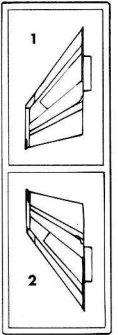

[G]x2

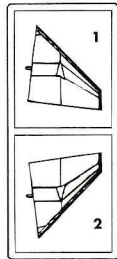

[J]x2

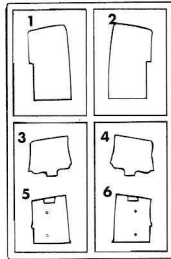

[K]x2

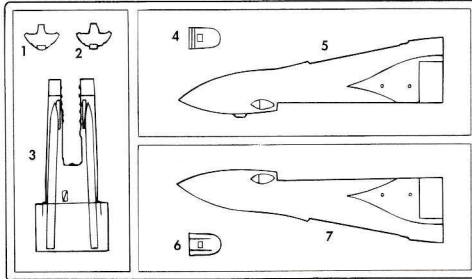

[P]x2

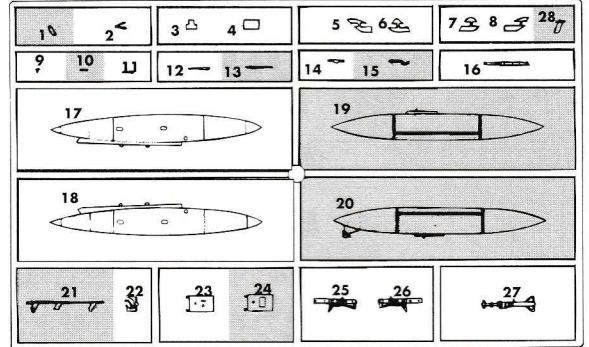

[R]x4

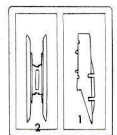

[T]x2



[Q]x4

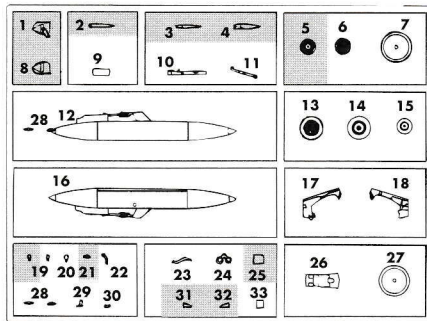

[W]x2

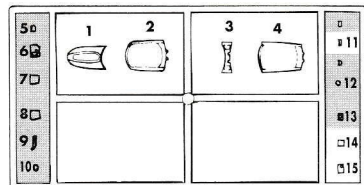

この部品は使用しません。
Parts not for use.
Teile werden nicht verwendet.
Pièces à ne pas utiliser.
Parti non per uso.
Partes para no usar.
不需要使用的部件

— 部品請求カード —

01966 1:72 F4U/J ファントム II "VF-84 ジョリー ロジャーズ" (2機セット)

部品を紛失したり、破損された方は、このカードの必要部品を○でかこみ
代金を現金書留または郵便小為替で当社サービス係までお申してください。

◆部品は全て1枚分の価格です◆

| | | | |
|------|------|------|--------|
| A 部品 | 700円 | P 部品 | 600円 |
| B 部品 | 600円 | Q 部品 | 600円 |
| C 部品 | 600円 | R 部品 | 400円 |
| D 部品 | 500円 | T 部品 | 400円 |
| G 部品 | 500円 | W 部品 | 500円 |
| J 部品 | 600円 | デカール | 2,700円 |
| K 部品 | 600円 | | |

1112

ART No. 01966

For Japanese use only.

■部品請求をなさる方は、あなたの氏名、住所、郵便番号、電話番号を1
字づつはつきり書いて、右のカードと共に申し込んでください。
※ハセガワは、ご本人の同意がある場合を除き、個人情報を第三者に開
示することはありません。
●「部品請求カード」1枚につき1キット分のパーツの請求を受けること
ができます。
●右記の価格は予告なく変更する場合がありますのでご了承ください。

2機分の部品が
入っています。

| | | | |
|----|-----|-------------|----------------|
| 3 | H8 | シルバー(銀) | SILVER |
| 12 | H52 | オリーブドラブ(1) | OLIVE DRAB (1) |
| 28 | H18 | 黒鉄色 | STEEL |
| 33 | H12 | つや消しブラック | FLAT BLACK |
| 45 | H85 | セールカラー | SAIL COLOR |
| 47 | H90 | クリアーレッド | CLEAR RED |
| 50 | H93 | クリアーブルー | CLEAR BLUE |
| 52 | H48 | フィールドグレー(2) | FIELD GRAY (2) |
| 54 | H80 | カーキグリーン | KHAKI GREEN |
| 55 | H81 | カーキ | KHAKI |
| 61 | H76 | 焼鉄色 | BURNT IRON |
| 73 | H57 | エアクラフトグレー | AIRCRAFT GRAY |

| | | | |
|-----|-----|--------------|----------------|
| 137 | H77 | タイヤブラック | TIRE BLACK |
| 315 | | グレー-FS16440 | GRAY FS16440 |
| 316 | | ホワイトFS17875 | WHITE FS17875 |
| 317 | | グレー-FS36231 | GRAY FS36231 |
| 327 | | レッドFS11136 | RED FS11136 |
| 329 | | イエロー-FS13538 | YELLOW FS13538 |

このキットには接着剤は入っていないので別にお求めください。

塗料指定の **H** は GSI クレオス・Mr. カラー、**H** は水性ホビーカラーの番号です。

H in painting indication is the number of GSI Creos Aqueous Hobby Color, while **H** is that of Mr. Color. Glue is not included in this kit.

H bei Bemalungshinweisen ist die Nummer der Aqueous - Hobby - Color von GSI Creos, während **H** den Ton der Farbserie Mr. Color anzeigt. Im Bausatz ist kein Klebstoff enthalten.

Sur le guide de peinture, H correspond au numéro de couleur GSI Creos AQUEOUS HOBBY COLOR, alors que **H** correspond à Mr. COLOR. La colle n'est pas fournie dans ce kit.

H nella indicazione della pittura è il numero della GSI Creos del colore ad acqua per Hobby, mentre **H** è quello di Mr. Color. La colla non è inclusa nella scatola di montaggio.

H en indicaciones de pintado. Este es el número de GSI Creos Aqueous Hobby Color, mientras **H** es el de Mr. Color. El pegamento no está incluido en el kit.

H 這個着色指示是代表 GSI Creos 出品水性模型漆的編號，而 **H** 則代表 GSI Creos 出品的樹脂系模型漆的編號，這份套件並沒有包括膠水。

※F-4J型、F-4B型、F-4N型、いずれの型から、2機を選んで作成することができます。

1 シートの組み立て
Seats Assembly

x2 2組つくってください。
2 SETS NEEDED

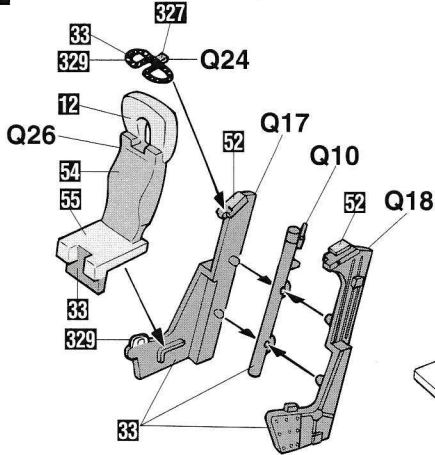

3 コックピットの取り付け
Cockpit Installation

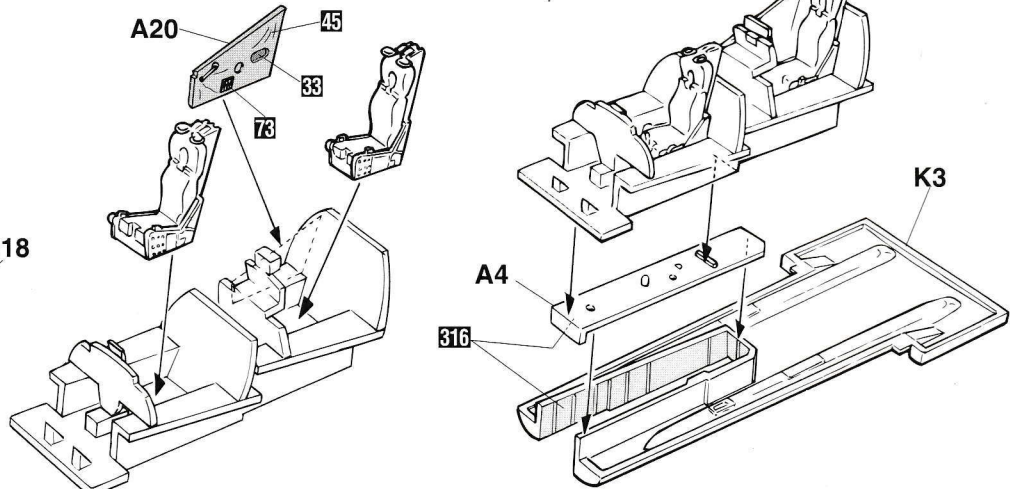

2 コックピットの組み立て
Cockpit Assembly

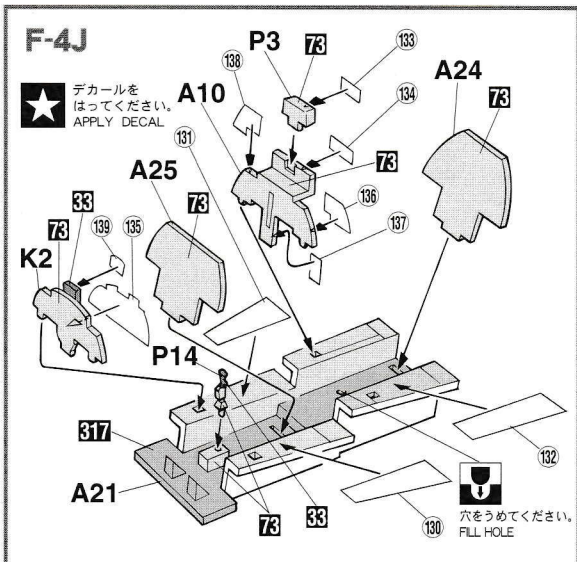

4 胴体前部の組み立て
Forward Fuselage Assembly

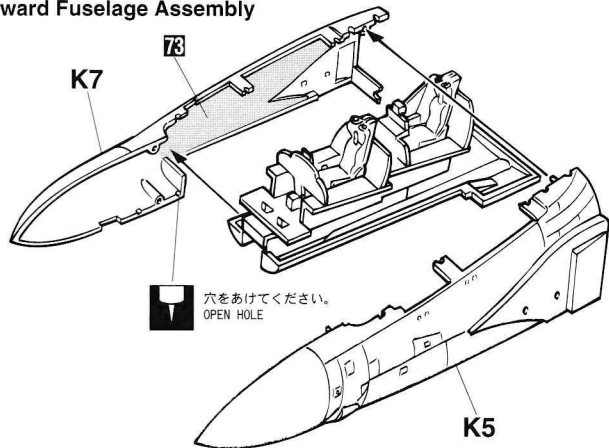

5 照準器の取り付け
Gun Sights Assembly

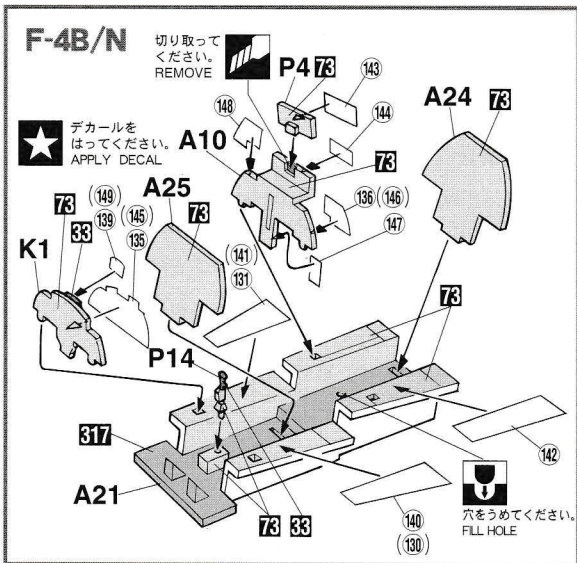
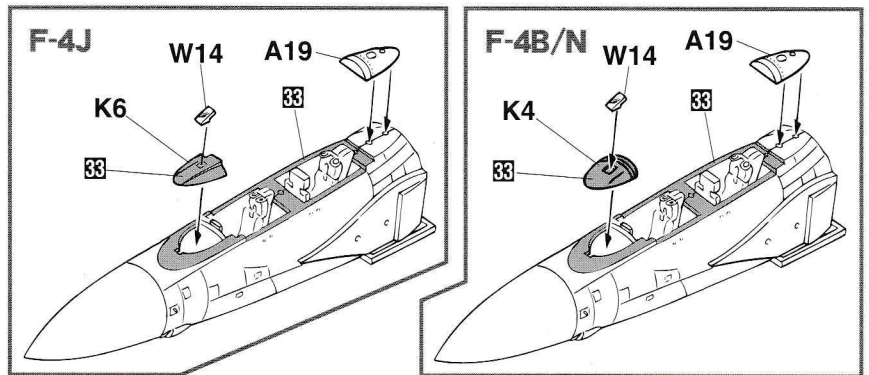

6 胴体の組み立て
Fuselage Assembly

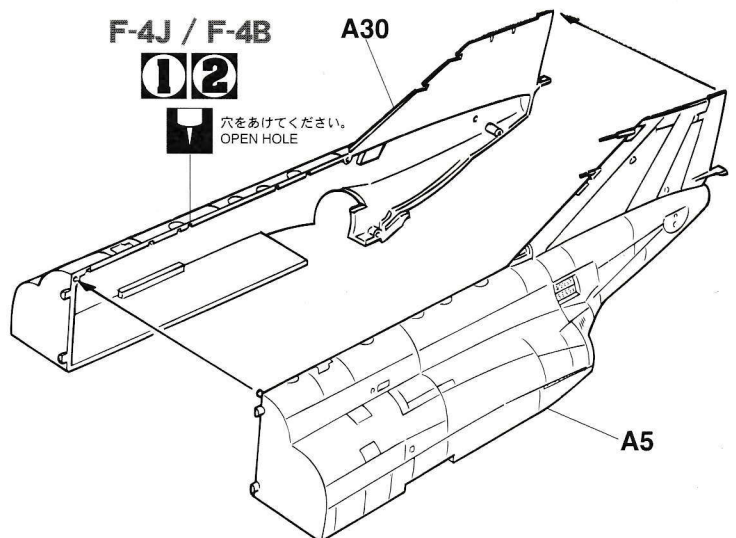

7 エアインテークの取り付け
Air Intake Installation

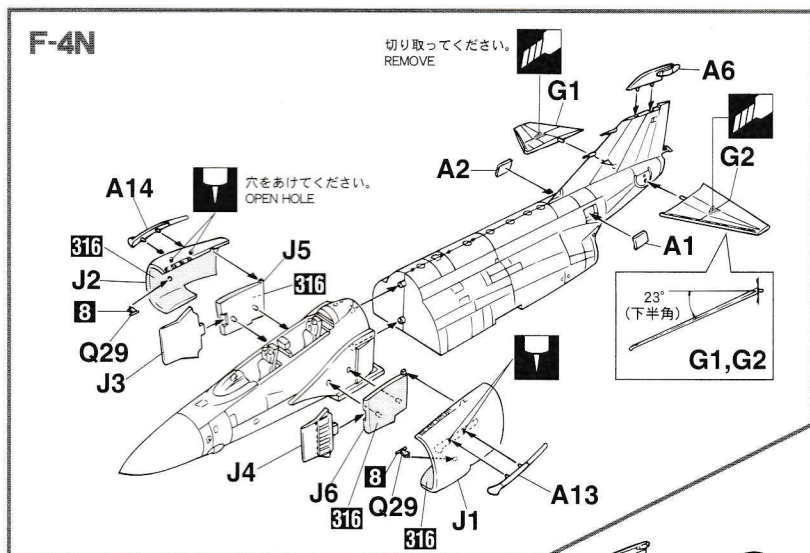
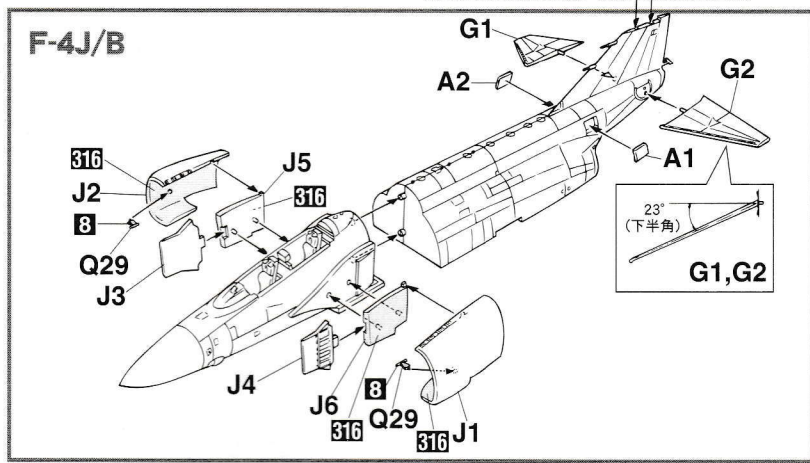

8 主翼の組み立て
Main Wing Assembly

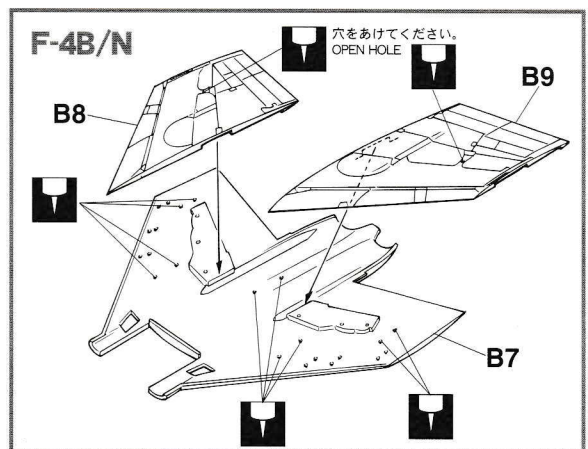
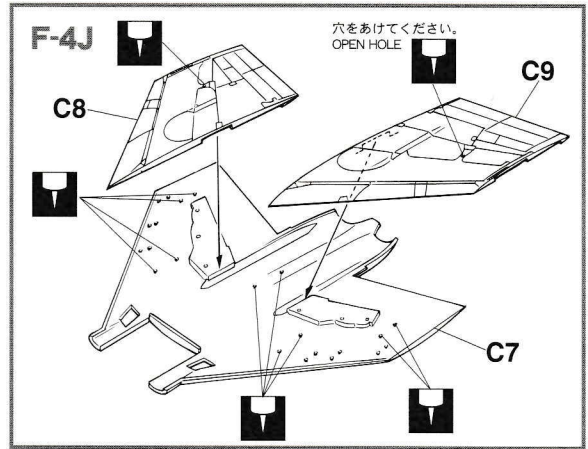

9 主翼の取り付け
Main Wing Installation

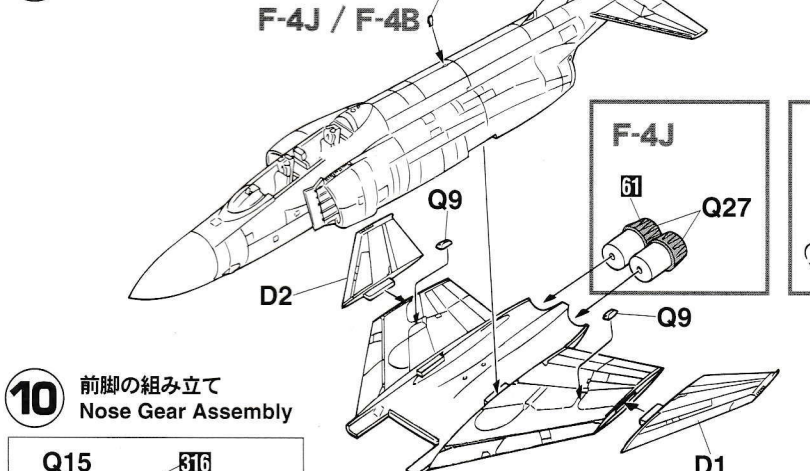

11 キャノピーの取り付け
Canopy Installation

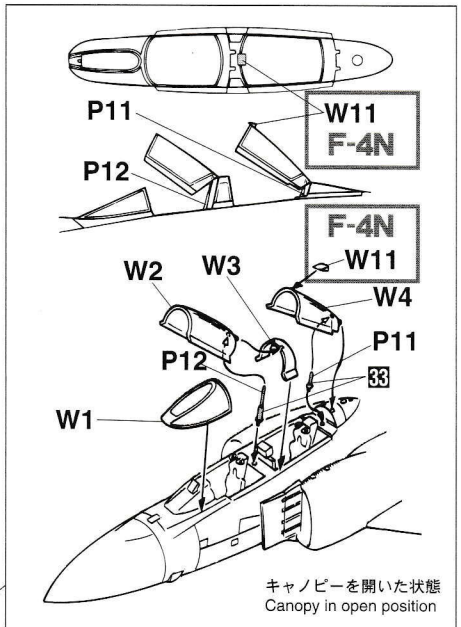

10 前脚の組み立て
Nose Gear Assembly

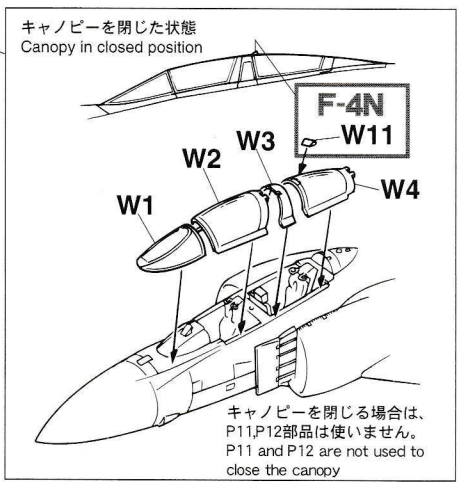
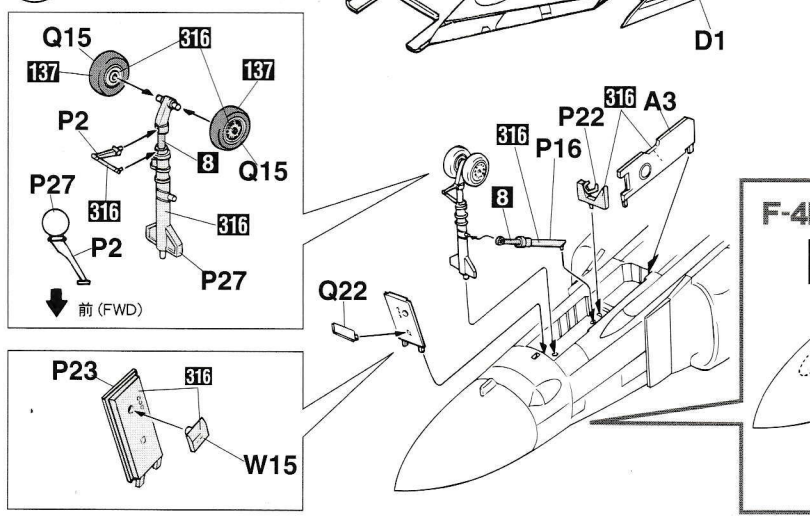

どちらか選んでください。
OPTIONAL

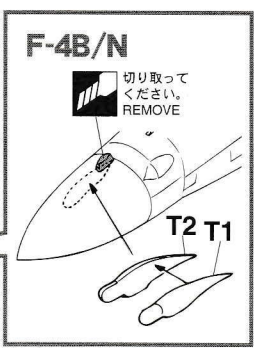

Marking and Painting

1 F-4J アメリカ海軍 空母USSルーズベルト 搭載 第84戦闘飛行隊 “ジョリーロジャース” CAG機「AE200」1972年
 F-4J U.S.NAVY, USS ROOSEVELT, VF-84 “JOLLY ROGERS” CAG Aircraft, (AE200), 1972.

マーキング及び塗装図
 Markierungen und Bemalung
 Decoration et Peinture
 Marchio & Pittura
 Decoracion y Pintura
 標貼及着色指示

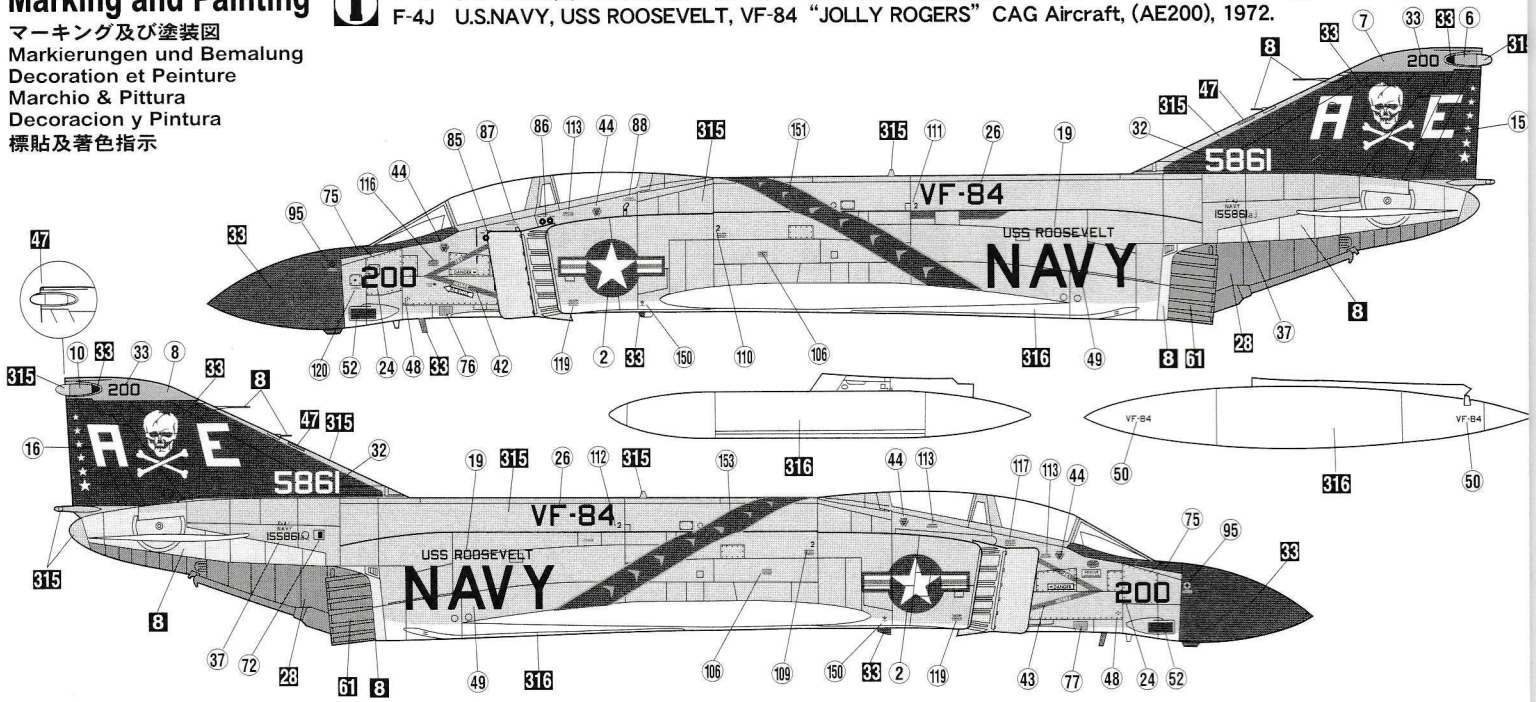

2 F-4B アメリカ海軍 空母USSインディペンデンス 搭載 第84戦闘飛行隊 “ジョリーロジャース” 所属機「AG208」1964年
 F-4B U.S.NAVY, USS INDEPENDENCE, VF-84 “JOLLY ROGERS” (AG208), 1964.

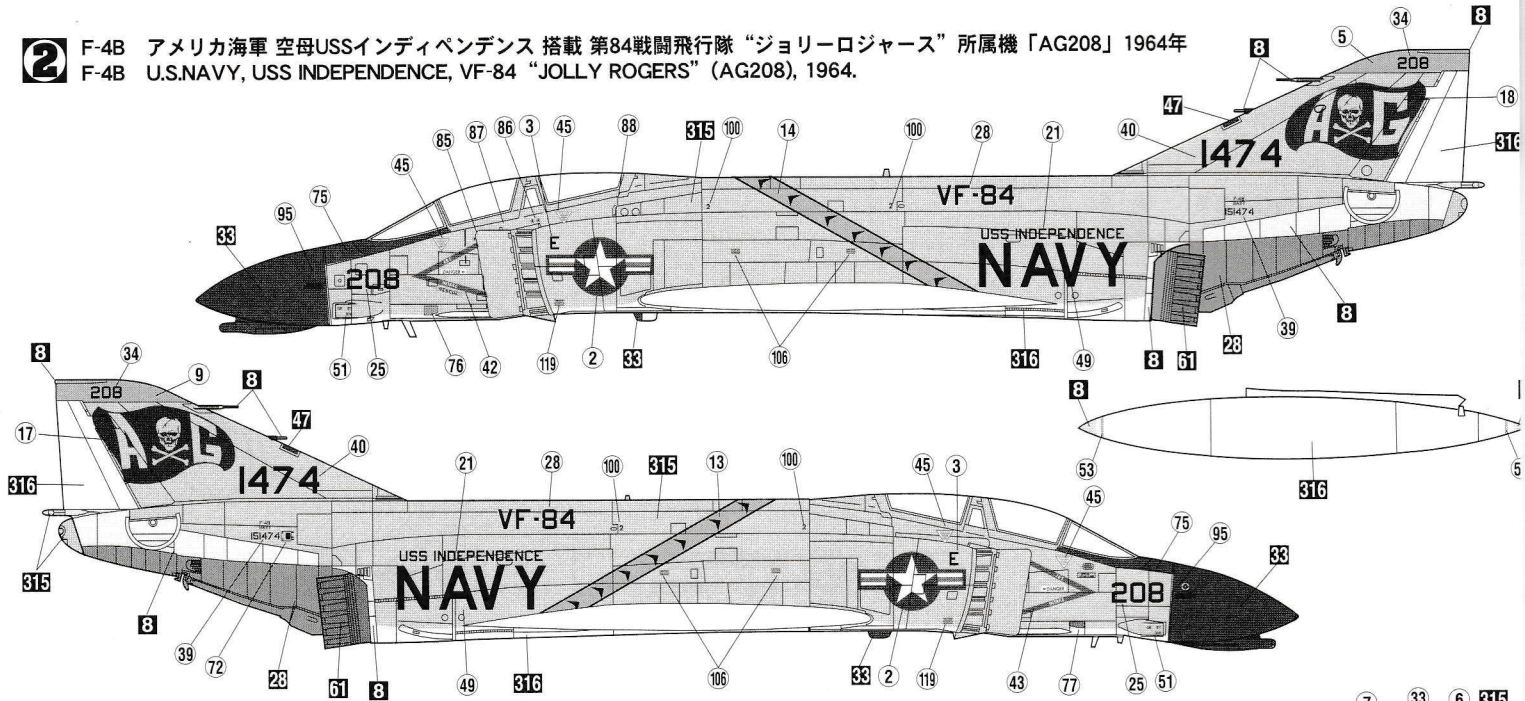

3 F-4N アメリカ海軍 空母USSルーズベルト搭載 第84戦闘飛行隊 (VF-84) “ジョリーロジャース” CAG機「AE200」1974年
 F-4N U.S.NAVY, USS ROOSEVELT, VF-84 “JOLLY ROGERS” CAG Aircraft, (AE200), 1974.

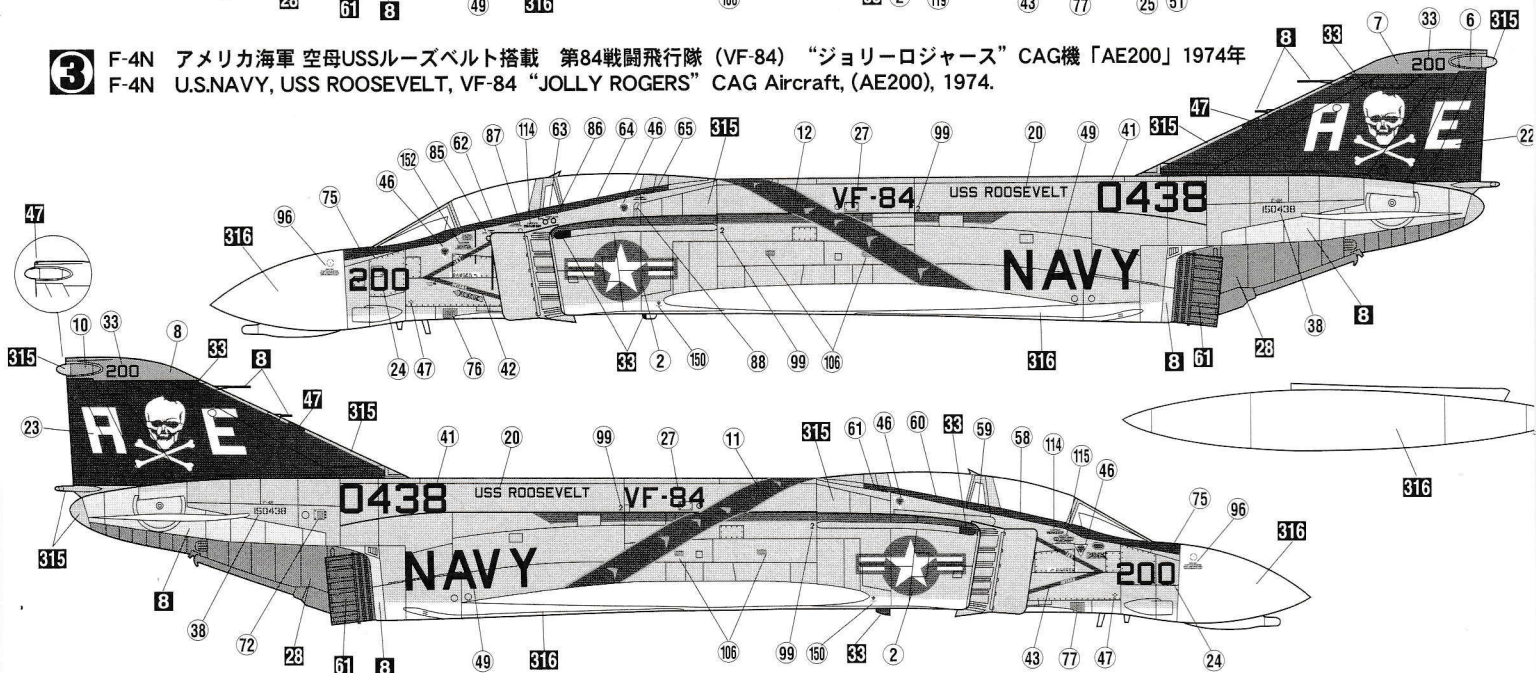

◆この塗装図は1/72スケールを、側面70%、上面50%に縮小してあります。
 ◆This marking chart has been reduced by 70% in the side view and 50% in the top views from 1/72 scale.

■デカールのじょうずな貼り方 Correct Method for Applying Decals

- デカールを貼るところのほこりや汚れを、ぬらした布できれいにふきとってください。
- Clean model surface with wet cloth.



- 貼りたいデカールを台紙ごとハサミで切りとり、1枚ずつ水またはぬるま湯に台紙を下にして20秒くらい浮かべます。

- Cut each design out of decal sheet and dip them in warm water for 20 seconds.

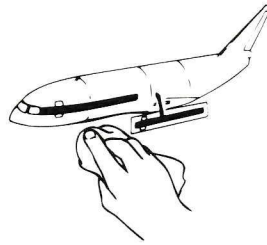

- 指先に少し水をつけて正確な位置にデカールを動かした後で、やわらかく、よく水を吸う布でデカールを押さえて内側の水分や気泡を押し出します。

- Move design to exact position with wet finger tip, and push out excess water and air bubbles under decal with soft cotton cloth.



- 水から出したらタオルの上のせ、指先でデカールが動かないか確かめた後、貼るところにおいて静かに台紙をずらします。

- Check with finger tip if design is loose on base paper. If so, place it on proper position on model and slide off base paper leaving design on model.

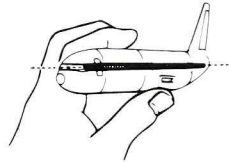

- デカールが完全に乾いたら少し水をつけた布で、デカールのまわりのノリをふきとります。

- When decals get dry, wipe off with wet cloth excess glue left around decals.

CAUTION: NOT SUITABLE FOR CHILDREN UNDER 3 YEARS. CONTAINS SMALL PARTS.

NICHT FÜR KINDER UNTER 36 MONATEN ENTHÄLT KLEINE TEILE.

ATTENTIE: NIET GESCHIKT VOOR KINDEREN TOT 4 JAAR. BEBAT KLEINE ONDERDELEN.

ATTENTION: CE PRODUIT NE CONVIENT PAS A UN ENFANT DE MOINS DE 36 MOIS, EN RAISON DES PIÈCES DE PETITE DIMENSION CONTENUES.

ATTENZIONE: PRODOTTO NON ADATTO AI BAMBINI DI ETÀ INFERIORE AI 36 MESI. CONTIENE PICCOLE PARTI.

ATENCIÓN: NO ES CONVENIENTE PARA NIÑOS MENORES DE 3 AÑOS. CONTIENE PIEZAS PEQUEÑAS.

ATENÇÃO: IMPRÓPRIO PARA CRIANÇAS COM MENOS DE 3 ANOS. CONTÉM PEÇAS PEQUENAS.

FORSIGTIG! IKKE EGNET TIL BØRN SOM ER MINDRE END 3 ÅR. INDEHOLDER SMÅ DELE.

ΠΡΟΣΟΧΗ: ΚΑΤΑΛΛΗΛΟ ΓΙΑ ΠΑΙΔΙΑ ΑΝΩ ΤΩΝ ΤΡΙΩΝ ΕΤΩΝ ΠΕΡΙΕΧΕΙ ΜΙΚΡΑ ΤΕΜΑΧΙΑ

■VOR DEM ZUSAMMENBAU ZU LESEN

- Bitte lesen Sie die Anleitung vor dem Zusammenbauen sorgfältig durch.
- Verwenden Sie nur Kunststoffklebstoff und Kunststofflackfarben.
- Die geleerten Plastiküten sollten zerissen und weggeworfen werden, um zu verhindern, daß Kleinkinder beim Spielen darin ersticken.
- Handhaben Sie Klebstoff und Lackfarben niemals in der Nähe von offenen Flammen.
- Mit klebemittel sparsam umgehen und während des zusammenbaus für ausreichende ventilation sorgen.

■LIRE CECI AVANT D'EFFECTUER LE MONTAGE

- Etudier attentivement les instructions avant le montage.
- N'utiliser que dell'adhésif plastique et du vernis.
- Déchirer et jeter les sacs en plastiques vides pour éviter tout danger d'étouffement pour les enfants.
- Ne jamais utiliser d'adhésif ou du vernis près d'une flamme.
- Utiliser le ciment avec modération et bien ventiler la pièce pendant le montage.

■LEGGERE QUESTO PRIMA DEL MONTAGGIO

- Studiare attentamente le istruzioni prima del montaggio.
- Usare solo adesivo e vernici per plastica.
- Strappare e gettare le buste di plastica vuote per evitare il pericolo di soffocamento per bambini piccoli.
- Non usare mai l'adesivo o la vernice vicino ad una fiamma.
- Utilizzare sufficiente adesivo e ventilare bene la abitazione durante la costruzione.

■ANTES DEL ENSAMBLAJE, LEA CUIDADOSAMENTE LO SIGUIENTE

- Antes del ensamble, estudie cuidadosamente las instrucciones.
- Emplee solamente cemento plástico y pinturas.
- Rompa y tire las bolsas de plástico a fin de evitar que los niños pequeños puedan sofocarse jugando con ellas.
- No emplee nunca cemento ni pintura cerca de llamas.
- Usare l'adesivo moderatamente e ventilare bene l'ambiente durante la costruzione.

■組件之前務請先看清此說明。

- 請先看清說明圖，把握全體的順序之後才進入組件。
- 強力膠和塗料請使用塑膠專用的。商品的空袋爲了不讓孩子帶在頭上，請撕掉。
- 強力膠塗料不可在火的附近使用。

"WARNING" FUNCTIONAL SHARP POINTS
"WARNUNG" SCHARFE ECKEN UND KANTEN
"Avertissement" Points essentiels de fonctionnement
"ATTENZIONE" PARTI MOLTO ACUMINATE
"AVISO" PUNTOS AGUDOS EN FUNCIONAMIENTO



注意

*組み立てる前に必ずお読みください。

*12才以下の方が組み立てる時は、保護者もお読みください。

1. 組み立ててモデルです。作る前に組み立てて説明書をお読みください。
2. 部品を取り出した後のビニール袋は、小さな子供が頭から被ったり、飲み込んだりすると窒息するおそれがありますので、破り捨ててください。
3. 部品はきれいに切り取り、切り取った後のクズはゴミ箱に捨ててください。
4. 部品はやむなくとがっている所がありますので使用目的以外は、絶対に遊ばないでください。特に小さいお子様のいる家庭では注意してください。
5. 小さな部品がありますので、誤って飲み込まないようにしてください。特に小さいお子様のいる家庭では注意してください。
6. 部品の組立の際、ニッパー、ナイフ、ヤスリ等を不用意に取り扱っていると、刃先等で怪我の恐れがあります。12才以下の方は、保護者の指導のもとに取り扱ってください。
7. 接着剤、塗料を使用する場合は、下記に注意してください。
*締め切った室内では使用しないでください。中毒の恐れがあります。
*火の近くでの使用は絶対に止めてください。引火の恐れがあります。接着剤、塗料は目や口に入れないでください。
*誤って目や口に入ったときは、すぐに大量の水で洗い流して、医師に相談してください。
8. 工具、接着剤、塗料、電池等を使用する場合は、その説明書の注意事項をよく読んで正しく使用してください。



CAUTION

* MAKE SURE TO READ INSTRUCTIONS LISTED BELOW BEFORE ASSEMBLING.

* ADULT SUPERVISOR SHOULD ALSO READ INSTRUCTIONS WHEN ASSEMBLED BY CHILDREN AGED 12 OR YOUNGER.

1. THIS BEING AN ASSEMBLY KIT. READ THE INSTRUCTIONS BEFORE ASSEMBLING.
2. TEAR UP AND THROW AWAY THE PLASTIC BAGS CONTAINING KIT PARTS AS CHILDREN MAY SUFFOCATE BY SWALLOWING OR WEARING OVER HEAD.
3. CUT THE PARTS OFF PROPERLY AND THROW THE WASTE PARTS INTO DUSTBOX AT ONCE.
4. DO NOT PLAY WITH THE PARTS FOR ANY OTHER PURPOSE AS SOME PARTS MAY BE TOO SHARP. MORE CAUTION AND CARE NEEDED FOR FAMILIES WITH INFANTS.
5. DO NOT SWALLOW ANY PARTS AND CUT-OFF CHIPS. KEEP AWAY FROM REACH OF CHILDREN.
6. WRONG OR CARELESS USAGE OF NIPPER, CUTTER, FILE ETC. MAY HURT THE ASSEMBLER.
7. BE CAUTIONS AS FOLLOWS WHEN USING ADHESIVES AND/OR PAINTS:
* DO NOT USE IN CLOSED ROOM TO AVOID POISONING/TOXIC.
* DO NOT USE NEAR FIRE TO AVOID FLAMMABILITY.
* DO NOT PUT ANY ADHESIVES AND/OR PAINTS INTO MOUTH AND EYE IF MISTAKENLY PUT INTO, WASH OUT PROMPTLY WITH FULL WATER AND CONSULT A DOCTOR.
8. USE TOOLINGS, ADHESIVES, PAINTS, BATTERIES ETC. PROPERLY AFTER CAREFUL READING OF INSTRUCTIONS GIVEN IN EACH HANDLING MANUAL.

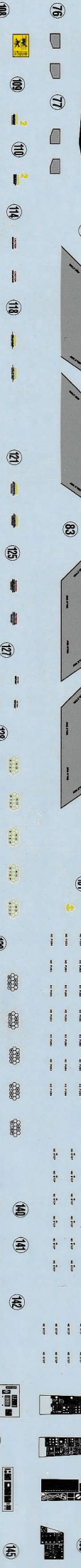
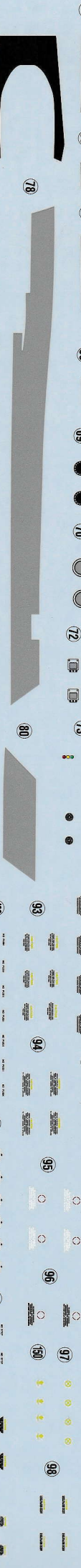
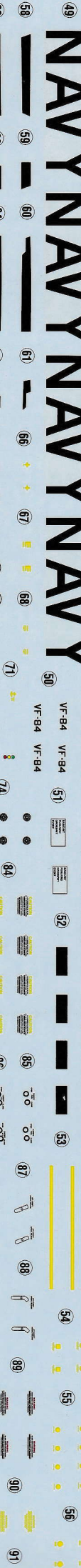
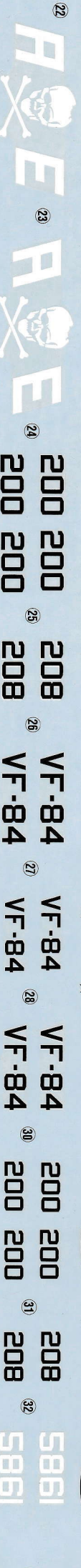

2

3

4

5

6

7

8

1

2

3

4

5

6

7

8

9

10

11

12

13

14

7

8

9

10

11

12

13

14

15

16

17

18

19

20

22

23

24

25

26

27

28

29

30

31

32

33

34

35

33

34

35

36

37

38

39

40

41

42

43

44

45

46

33

34

35

36

37

38

39

40

41

42

43

44

45

46

49

50

51

52

53

54

55

56

57

58

59

60

61

62

58

59

60

61

62

63

64

65

66

67

68

69

70

71

62

63

64

65

66

67

68

69

70

71

72

73

74

75

75

76

77

78

79

80

81

82

83

84

85

86

87

88

76

77

78

79

80

81

82

83

84

85

86

87

88

100

101

102

103

104

105

106

107

108

109

110

111

112

113

100

101

102

103

104

105

106

107

108

109

110

111

112

113

100

101

102

103

104

105

106

107

108

109

110

111

112

113

019666 1/72 F-4B/N/J PHANTOM II™ "VF-84 JOLLY ROGERS" F-4B/N/J フォントムII "VF-84 ジョリーロジャース" (2機セット)

