



Messerschmitt Bf 109E

GB Classed as one of the outstanding aircraft of the Second World War, the Messerschmitt Bf 109 was the Luftwaffe's standard day fighter from 1938 until 1945. A low-wing, single-seat monoplane, the Bf109 was designed by Prof. Willy Messerschmitt in 1934. The type first saw combat during the Spanish Civil War in 1937 and two years later formed the spearhead of the Luftwaffe's fighter units in their Blitzkrieg across Europe. In September 1940, the Battle of Britain saw the Bf 109 pitted against the RAF's Spitfires and for the first time Germany's much-vaunted fighter met its equal in combat. The type was later used

F Le Messerschmitt Bf 109, considéré comme l'un des meilleurs appareils de la Deuxième Guerre mondiale, était le chasseur de jour standard de l'armée de l'air allemande à partir de 1938 jusqu'à 1945. Monoplace aux ailes basses, il fut conçu par l'ingénieur Willy Messerschmitt en 1934 et prit part à ses premiers combats au cours de la guerre civile d'Espagne en 1937 ; il constitua deux ans plus tard le fer de lance des unités de la Luftwaffe au cours de leur blitzkrieg au travers de l'Europe. En septembre 1940, au cours de la bataille d'Angleterre, les Bf 109 firent face aux Spitfire de la RAF ; pour la première fois, le chasseur allemand tant vanté trouva un adversaire à sa hauteur. Le

D Die Messerschmitt Bf 109, die als eine der hervorragendsten Maschinen des Zweiten Weltkriegs betrachtet wird, war von 1938 bis 1945 der Standard-Tagjäger der Luftwaffe. Die 1934 von Professor Willy Messerschmitt konstruierte Bf 109 war ein einsitziger Tiefeindecker. Dieser Typ wurde 1937 zuerst im Spanischen Bürgerkrieg eingesetzt und bildete zwei Jahre später den Stoßkeil der Kampfflugzeugverbände der Luftwaffe in ihrem Blitzkrieg in ganz Europa. Im September 1940 wurde die Bf 109 in der Luftschlacht um England gegen die Spitfire der RAF eingesetzt. Damit traf zum ersten Mal dieses so hoch gerühmte deutsche Kampfflugzeug im Luftkampf auf einen ebenbürtigen Widersacher. Dieser Typ der Messerschmitt wurde später gegen

E El Messerschmitt Bf 109, considerado uno de los aviones más excepcionales de la segunda guerra mundial, fue el caza diurno utilizado habitualmente por la Luftwaffe desde 1938 hasta 1945. Diseñado en 1934 por el profesor Willy Messerschmitt, el Bf 109 era un monoplano monoplace de ala baja. Entró por primera vez en combate en 1937, durante la guerra civil española, y dos años más tarde participó en primera línea de combate en la guerra relámpago lanzada por la Luftwaffe en toda Europa. En septiembre de 1940, en la batalla de Inglaterra, el Bf 109 midió sus fuerzas con los Spitfire de la RAF y por primera vez el caza alemán, supuestamente invencible, se encontró con su igual en el combate. Posteriormente se utilizó como caza-bombardero de alta

S Messerschmitt Bf 109 har klassats som ett av Andra världskrigets mest enastående flygplan och var Luftwaffes huvudsakliga dagjaktplan från 1938 till 1945. Bf 109 var ett lågvingat ensitsigt monoplan som ritades av professor Willy Messerschmitt 1934. Typen fick sitt elddop under spanska inbördeskriget 1937, och utgjorde två år senare spjutspetsen för Luftwaffes jaktplansstyrka under blixtkriget över Europa. I september 1940, under Slaget om Storbritannien, stod Bf 109 plötsligt ansikte mot ansikte med RAFs Spitfire. Tysklands prisade jaktplan hade för första gången mött sitt jämlike i strid.

in the high-speed fighter-bomber role operating from France against selected targets in southern England. The E version also operated in the Mediterranean, North Africa and Russia. More than 33,000 Bf 109s of all variants were produced, a number greater than any other wartime aircraft. Powerplant of the Bf 109E-4 was a 1,100hp Daimler-Benz DB601 engine giving a maximum speed of 520km/h (323mph) at 5,000m (16,400ft). Armament comprised two wing mounted 20mm MG FF cannon and two 7.9mm MG 17 machine guns in the upper nose. Wing span: 9.86m (32ft 4.5in). Length: 8.63m (28ft 4.25in). Height: 2.5m (8ft 2in).

Bf 109 fut plus tard utilisé dans le rôle de chasseur-bombardier rapide, opérant à partir des bases situées en France contre des objectifs dans le sud de l'Angleterre. La version E fut également utilisée en Méditerranée, en Afrique du Nord et en Russie. Plus de 33.000 Bf 109 de tous types ont été produits, le plus gros chiffre de production pour un avion de guerre. Il était équipé d'un moteur Daimler-Benz DB601 de 1.100 cv, lui permettant d'atteindre une vitesse maximale de 520 km/h à 5.000 m. L'armement consistait en deux canons MG FF de 20 mm montés dans les ailes et de deux mitrailleuses MG 17 de 7,92 mm logées dans la partie supérieure du capot. Envergure : 9,86 m. Longueur : 8,63 m. Hauteur : 2,5 m.

ausgewählte Ziele in Südengland als Hochgeschwindigkeits-Jagdbomber von Frankreich aus eingesetzt. Die Version E war auch im Mittelmeerraum, in Nordafrika und in Russland im Einsatz. Unter Einbezug aller Varianten wurden über 33.000 Bf 109 hergestellt und damit eine größere Zahl als jeder anderen im Krieg eingesetzten Maschine. Als Triebwerk wurde bei der Bf 109E-4 ein 1.100 PS Motor vom Typ Daimler-Benz DB601 verwendet, womit auf 5.000 m Flughöhe eine Höchstgeschwindigkeit von 520 km/h erreicht wurde. Die Bewaffnung bestand aus zwei unter der Tragfläche angeordneten 20 mm Kanonen vom Typ MG FF und zwei 7,9 mm Maschinengewehren vom Typ MG 17 im oberen Bug. Spannweite: 9,86 m; Länge: 8,63 m; Höhe: 2,5 m.

velocidad, operando desde Francia contra objetivos selectivos en el sur de Inglaterra. La versión E también se utilizó en el Mediterráneo, Norte de África y Rusia. La producción del Bf 109 en todas sus variantes alcanzó las 33.000 unidades, más que ningún otro avión durante la guerra. El propulsor del Bf 109E-4 era un motor Daimler-Benz DB601 de 1.100 HP que producía una velocidad máxima de 520km/h a 5.000m de altura. Su armamento estaba compuesto por dos cañones MG FF montados en las alas y dos ametralladoras MG 17 de 7,9mm en la parte superior del morro. Envergadura: 9,86m. Longitud: 8,63m. Altura: 2,5m.

Flygplanet användes också senare som högfartsjaktbombare och flögs från baser i Frankrike mot vissa mål i södra England. E-versionen användes också i Medelhavsområdet, Nordafrika och Ryssland. Över 33 000 Bf 109:or tillverkades (alla varianter), fler än något annat krigstidsflygplan. Bf 109E-4 drevs av en 1 100 hk Daimler-Benz DB601-motor med en toppfart på 520 km/h på 5 000 m höjd. Bevåpningen bestod av två vingmonterade 20 mm MG FF-kanoner och två 7,9 mm MG 17-kulsprutor på nosens översida. Spännvidd 9,86 m. Längd 8,63 m. Höjd 2,5 m.

Assembly Instructions

GB Study drawings and practice assembly before cementing parts together. Carefully scrape plating and paint from cementing surfaces. All parts are numbered. Paint small parts before assembly. To apply decals cut sheet as required, dip in warm water for a few seconds, slide off backing into position shown. Use in conjunction with box artwork. Not appropriate for children under 36 months of age, due to the presence of small detachable parts.

F Étudier attentivement les dessins et simuler l'assemblage avant de coller les pièces. Gratter soigneusement tout revêtement ou peinture sur les surfaces à coller avant collage. Toutes les pièces sont numérotées. Peindre les petites pièces avant l'assemblage. Pour coller les décalques, découper le motif, le plonger quelques secondes dans de l'eau chaude puis le poser à l'endroit indiqué en décollant le support papier. Utiliser en même temps les illustrations sur la boîte. Ne convient pas à un enfant de moins de 36 mois - présence de petits éléments détachables.

D Vor Verwendung des Klebers Zeichnungen studieren und Zusammenbau üben. Farbe und Plattierung vorsichtig von den Klebeflächen abkratzen. Alle Teile sind nummeriert. Vor Zusammenbau kleine Teile anmalen. Um die Abziehbilder aufzukleben, diese ausschneiden, kurz in warmes Wasser tauchen, dann abziehen und wie abgebildet aufkleben. In Verbindung mit Abbildungen auf Schachtel verwenden. Ungeeignet für Kinder unter 36 Monaten. Kleine Teilchen vorhanden die sich lösen können.

E Estudiar los dibujos y practicar el montaje antes de pegar las piezas. Raspar cuidadosamente el plateado y la pintura en las superficies de contacto antes de pegar las piezas. Todas las piezas están numeradas. Es conveniente pintar las piezas pequeñas antes de su montaje. Para aplicar las calcomanías, cortar la hoja, sumergir en agua tibia durante unos segundos y deslizarlas en la posición debida. Ver ilustraciones en la caja. No conviene a un niño menor de 36 meses, contiene pequeñas piezas que pueden soltarse.

S Studera bilderna noggrant och sätt ihop delarna innan du limmar ihop dem. Skrapa noggrant bort förtkrömmning och färg från limmade delar. Alla delarna är numererade. Mala smadelarna före ihopsättning. Fastsättning av dekaler, klipp arket. Doppa i varmt vatten några sekunder, låt baksidan glida på plats som bilden visar. Används i samband med kartongens handlitografi. Rekommenderas ej för barn under 3 år. Innehåller löstagbara smadelar.

I Studiare i disegni e praticare il montaggio prima di unire insieme i pezzi con l'adesivo. Raschiare attentamente le tracce di smalto e cromatura dalle superfici da unire con adesivo. Tutti i pezzi sono numerati. Colorare i pezzi di piccole dimensioni prima di montarli. Per applicare le decalcomanie, tagliare il foglio secondo il caso, immergere in acqua calda per alcuni secondi, quindi sfilare la decalcomania dalla carta di supporto e piazzarla nella posizione indicata. Usare in congiunzione con l'illustrazione sulla scatola. Non adatto ad un bambino di età inferiore ai 36 mesi dovuto alla presenza di piccoli elementi staccabili.

NL Tekeningen bestuderen en delen in elkaar zetten alvorens deze te lijmen. Metaalcoating en lak voorzichtig van lijmvlakken af schrapen. Alle delen zijn genummerd. Kleine delen vóór montage verven. Voor aanbrengen van stickers, gewenste stickers uit vel knippen, een paar seconden in warm water dompelen en dan van schutblad af op afgebeelde plaats schuiven. Hierbij afbeelding op doos raadplegen. Niet geschikt voor kinderen onder 3 jaar, omdat kleine deeltjes gemakkelijk kunnen losraken.

DK Tegningerne bør studeres, og man bør øve sig i monteringen, før delene limes sammen. Pladestykker og maling skal omhyggeligt fjernes fra klæbeoverfladerne. Alle dele er nummererede. Små dele skal males før monteringen. Overføringsbillederne anvendes ved at tilklippe arket efter behov. Og dyppe det i varmt vand i nogle få sekunder. Underlaget glides af og anbringes i den viste position. Påføres ifølge brugsanvisningerne på æsken. Ikke til børn under 3 år, forekomst af små løse elementer.

P Estudar atentamente os desenhos e experimentar a montagem. Raspar cuidadosamente as superfícies de modo a eliminar pintura e revestimento antes de colar. Todas as peças estão numeradas. Pintar as pequenas peças antes de colar. Para aplicar as decalcomanias, cortar as folhas e mergulhar em água morna por alguns segundos, depois deslizar e aplicar no respectivo lugar, como indicado nas ilustrações na caixa. Não convém a uma criança de menos de 36 meses devido à presença de pequenos elementos destacáveis.

SF Tutustu piirroksiin ja harjoittele kokoamista ennen kuin liimaat osat yhteen. Raaputa metallipäällyste ja maali varovasti pois liimattavilta pinoilta. Kaikki osat on numeroitu. Maalaa pienet osat ennen kokoamista. Siirtokuvien kiinnittämiseksi leikkaa ne arkista tarpeen mukaan. Kasta kuva lämpimään veteen muutama sekunnin ajaksi, anna takapuolen liukua kovalle osoitettuun kohtaan. Käytetään yhdessä laatikon kuvituksen kanssa. Ei suositella alle kolmivuotiaille lapsille. Paljon irrottettavia pikkuosia.

PL Przed przystąpieniem do sklejania przestuduj uważnie rysunki i przećwicz składanie części. Ostrożnie zeskrób ze sklepanych powierzchni powłokę i farbę. Wszystkie części są ponumerowane. Drobne części pomaluj przed ich złożeniem. Celem przeniesienia odbitki wytnij ją z arkusza, zanurz na kilka sekund w letniej wodzie i zsuń z podłoża na wymagane miejsce. Używaj w połączeniu ze wzorami na pudełku. W związku z obecnością wielu drobnych, rozbielanych części, niestosowne dla dzieci poniżej 3 lat.

GR Μελετήστε προσεκτικά τα σχέδια και συναρμολογήστε για πρώτη φορά τα κομμάτια χωρίς να τα κολλήσετε. Αφαιρέστε ζυγώντας επιμελώς πριν κολλήσετε οποιοδήποτε υλικό από τις επιφάνειες. Χρωματίστε τα μικρά κομμάτια πριν από τη συναρμολόγηση. Για να κολλήσετε τις χαλκομανίες, κόψτε γύρω γύρω το σχέδιο, βυθίστε το μερικά δευτερόλεπτα σε ζεστό νερό και μετά τοποθετήστε το στη θέση που υποδεικνύεται, αφαιρώντας την καλυπτική μεμβράνη. Λάβετε υπόψη σας ταυτόχρονα την εικονογράφηση του κουτιού. Ακατάλληλο για παιδιά ηλικίας κάτω των 36 μηνών. Υπάρχουν μικρά κομμάτια που αποσπώνται.

ASSEMBLY ICON INSTRUCTIONS

<p>Assembly phase Phase de montage Montagephase Fase de montaje Montering Fase di montaggio Montagefase Monteringsfase Fase de montagem Kokoamisvaihe Faza skladania Φάση συναρμολόγησης</p> 	<p>Cement Coller Kleben Incollare Liimaa Pegar Lijmen Limma Klbe Colar Kleić Συγκόλληση</p> 	<p>Do not cement together Ne pas coller Nicht kleben Non incollare Limmaa inte No pegar Niet lijmen Äjäl iimaa Skal ikke klbes Não collar Nie kleić Μη κολλάτε</p> 	<p>Symmetrical assembly Montage symetrique Symmetrischer Aufbau Montaje simétrico Montaggio simmetrico Montaje simétrico Symmetrische montage Symmetrinen asentaminen Symmetrisk monterung Symmetrisk saming Montagem simétrica</p> 	<p>Alternative part(s) provided Choix Auswahlmöglichkeit Scelta Val Eleccin Keuze Valg Op o Wybr Επιλογή</p> 	<p>Repeat this operation Rpter l'opération Vorgang wiederholen Ripetere l'operazione Ufr ingeppet p nytt Repetir la operacin De verrichting herhalen Toista toimenpide Manvren gentages Repetir a opera o Powtrzy c operacje Επανάληψη διαδικασίας</p> 	
<p>Decals Decalcomanias Abziehbild Decalcomanie Dekalkomanier Calcomanias Aldrukplaatjes Siirtokuvat Billedoverfring Decalcomania Dekalkomanje Χαλκομανίες</p> 	<p>Crystal part Pice cristal Kistalteil Pieza cristal Kistalidel Pezzo cristallo Kristallen onderdeel Kryystalstykke Pea de cristal Lasiosa Część kryształowa Διαφανές κομμάτι</p> 	<p>Weight Lester Beschweren Zavorare Sitt barlast Lastrar Ballasten Aseta vastapaino Forsyne med ballast Laslrar Obciążyc balastem Έρμα</p> 	<p>Join by applying heat Riveter Heiss vernieten Ribadire Klinken Nita Niittaa Fastnitte Rebitar</p> 	<p>Drill or pierce Perceur Bohren Forare Borra Agujerear Boren Lvist Gennembore Furar Przebić Τρυπήμα</p> 	<p>Cut Dcouper Schneiden Cortar Klipp Tagliare Knippen Klip Cortar Leikkaa Przeciać Αποκόψατε</p> 	<p>Humbrol paint number N' peinture Humbrol Humbrol-Farbnr N' pintura Humbrol Humbrol farg nr N' vernice Humbrol Humbrol verfnnummer Humbrol-malingsnummer N' de pintura Humbrol Humbrol-maalin numero N' farby Humbrol Νούμερο χρώματος Humbrol</p> 

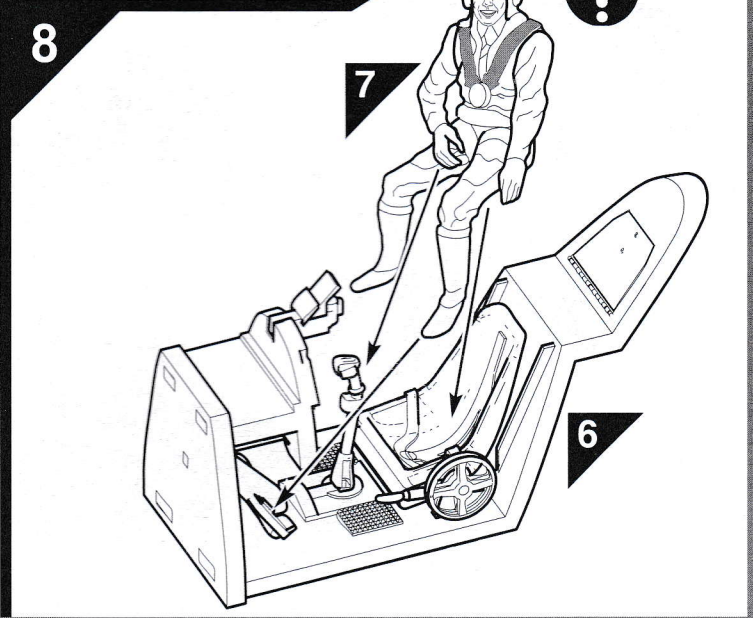
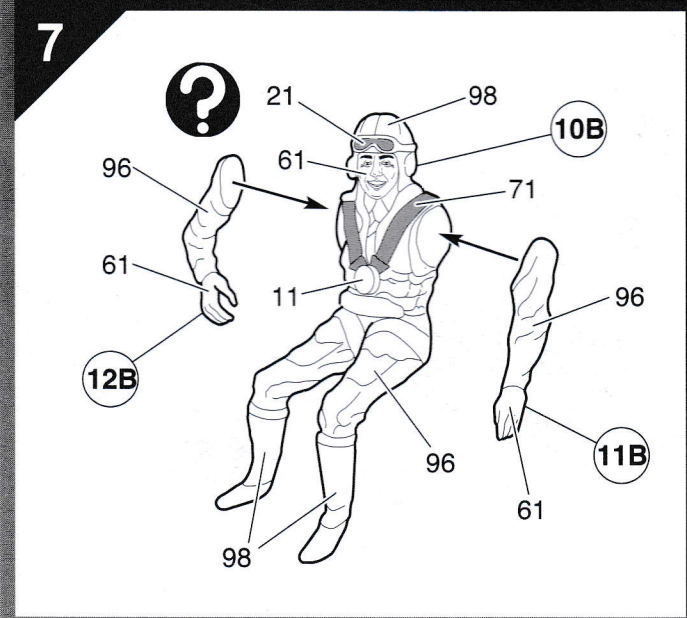
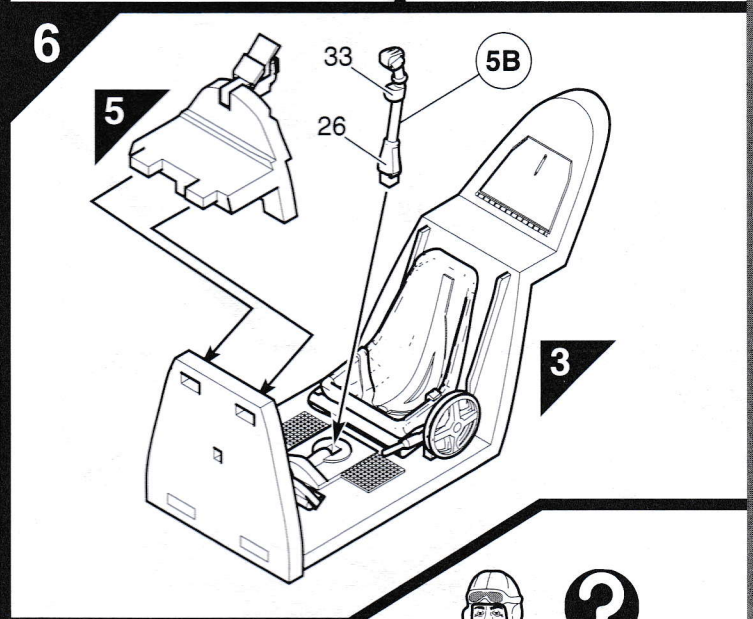
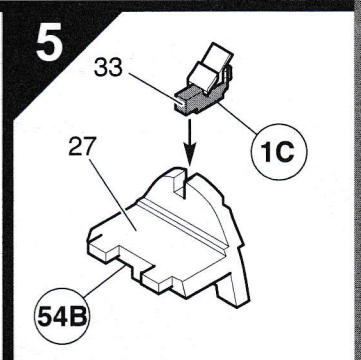
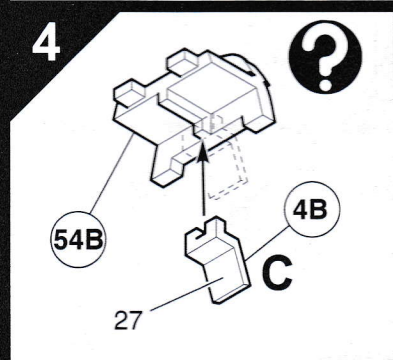
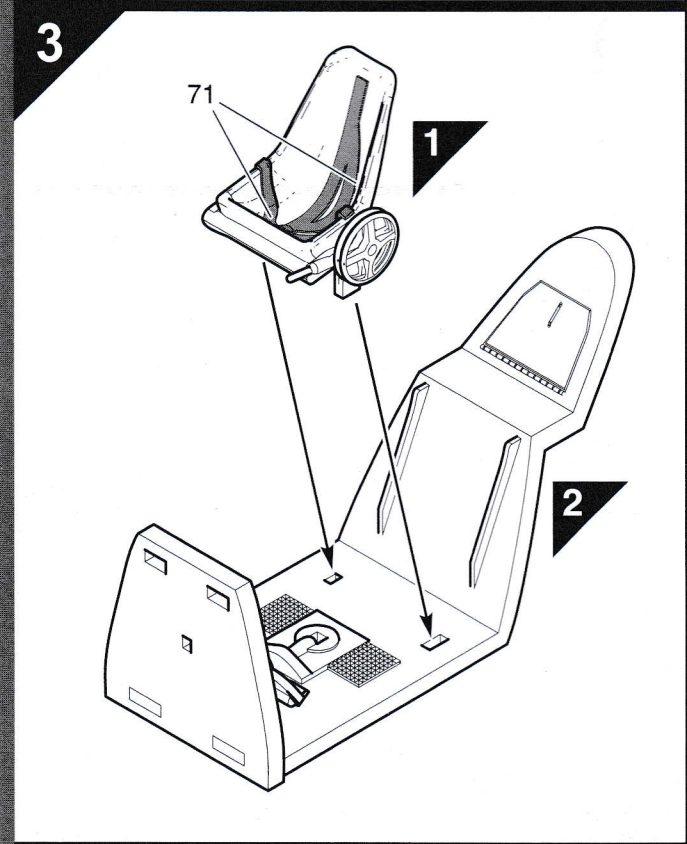
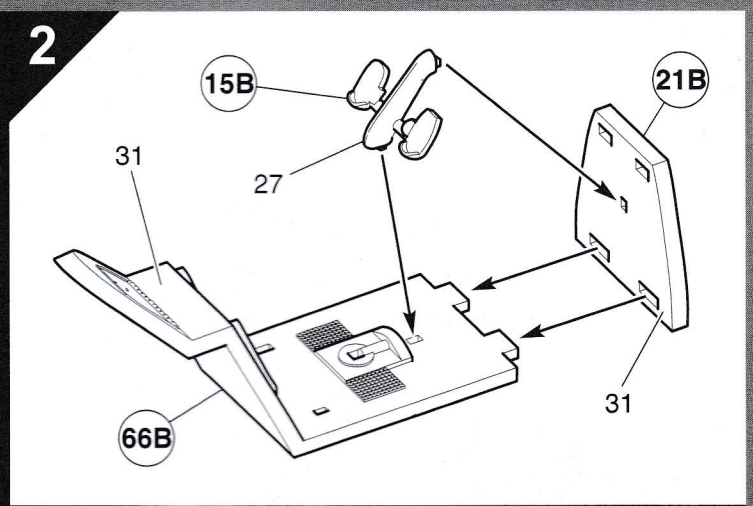
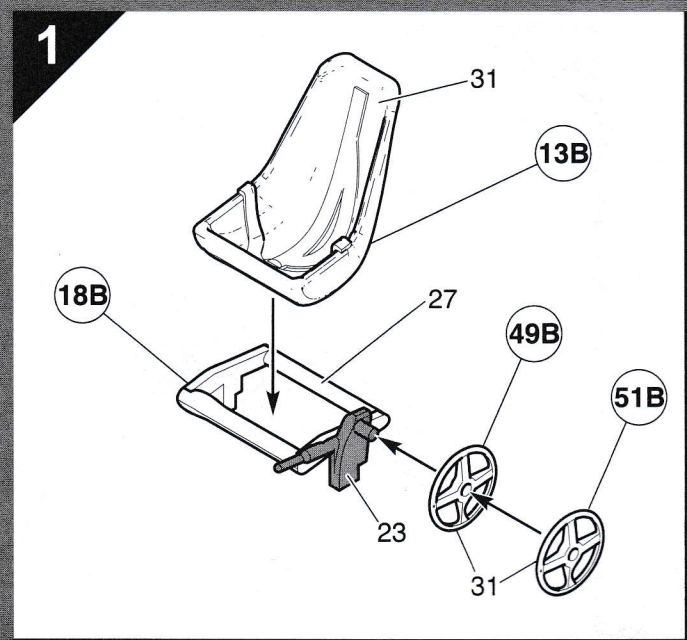

9

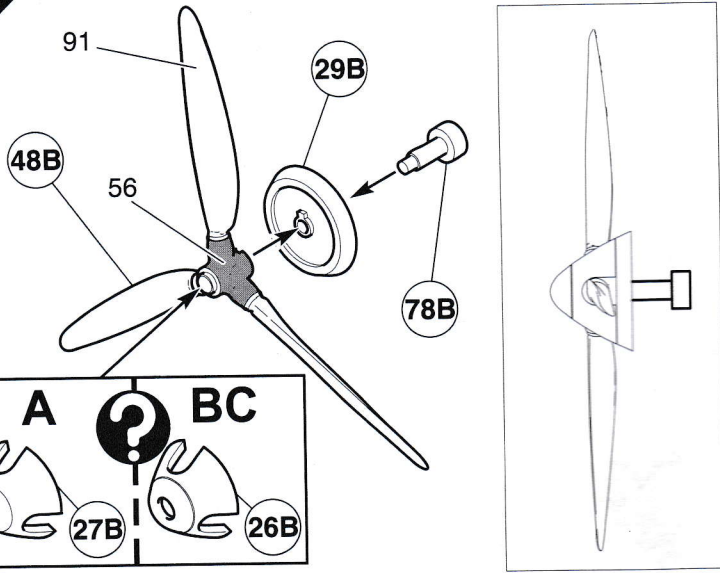

10

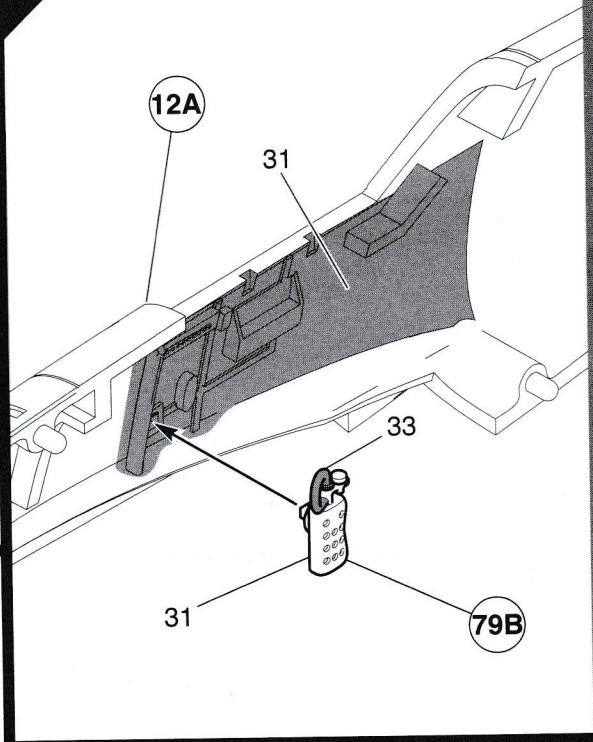

11

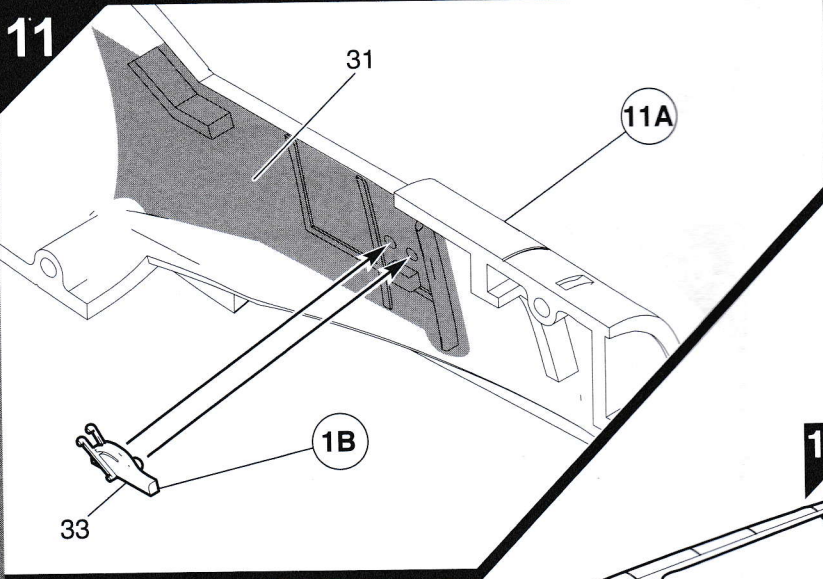

10

12

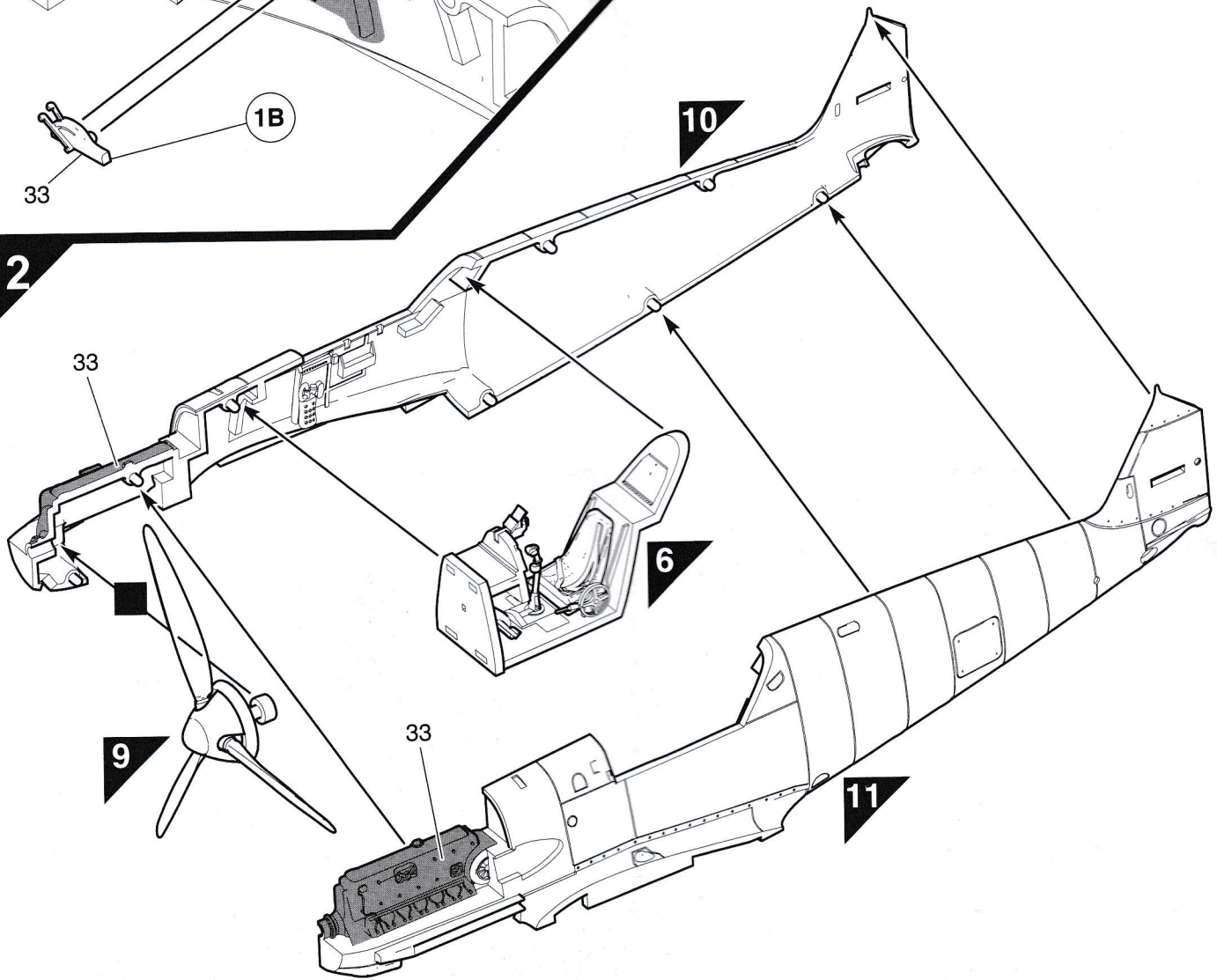

13

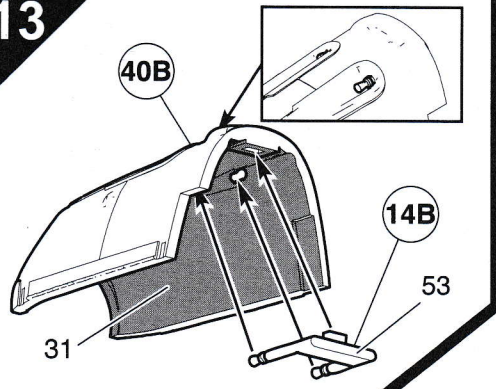

14

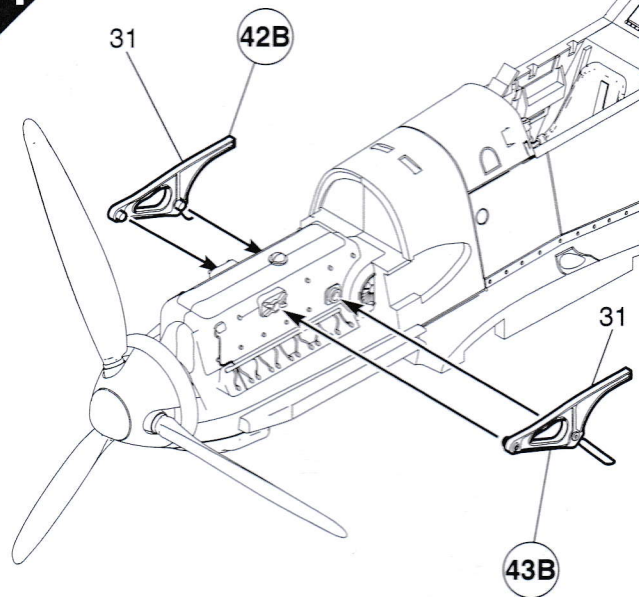

12

15

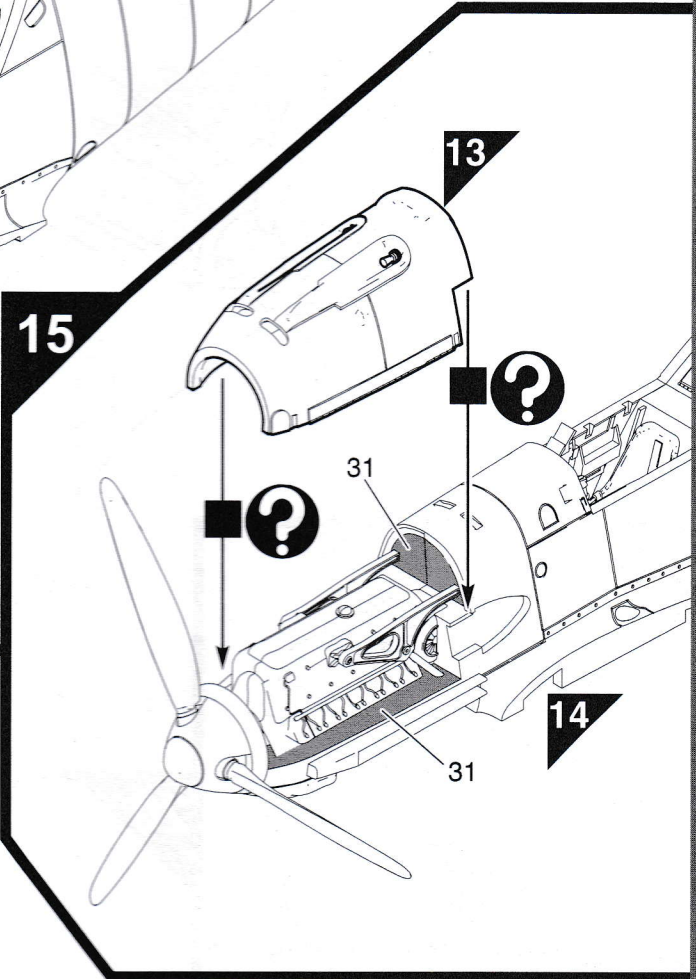

16

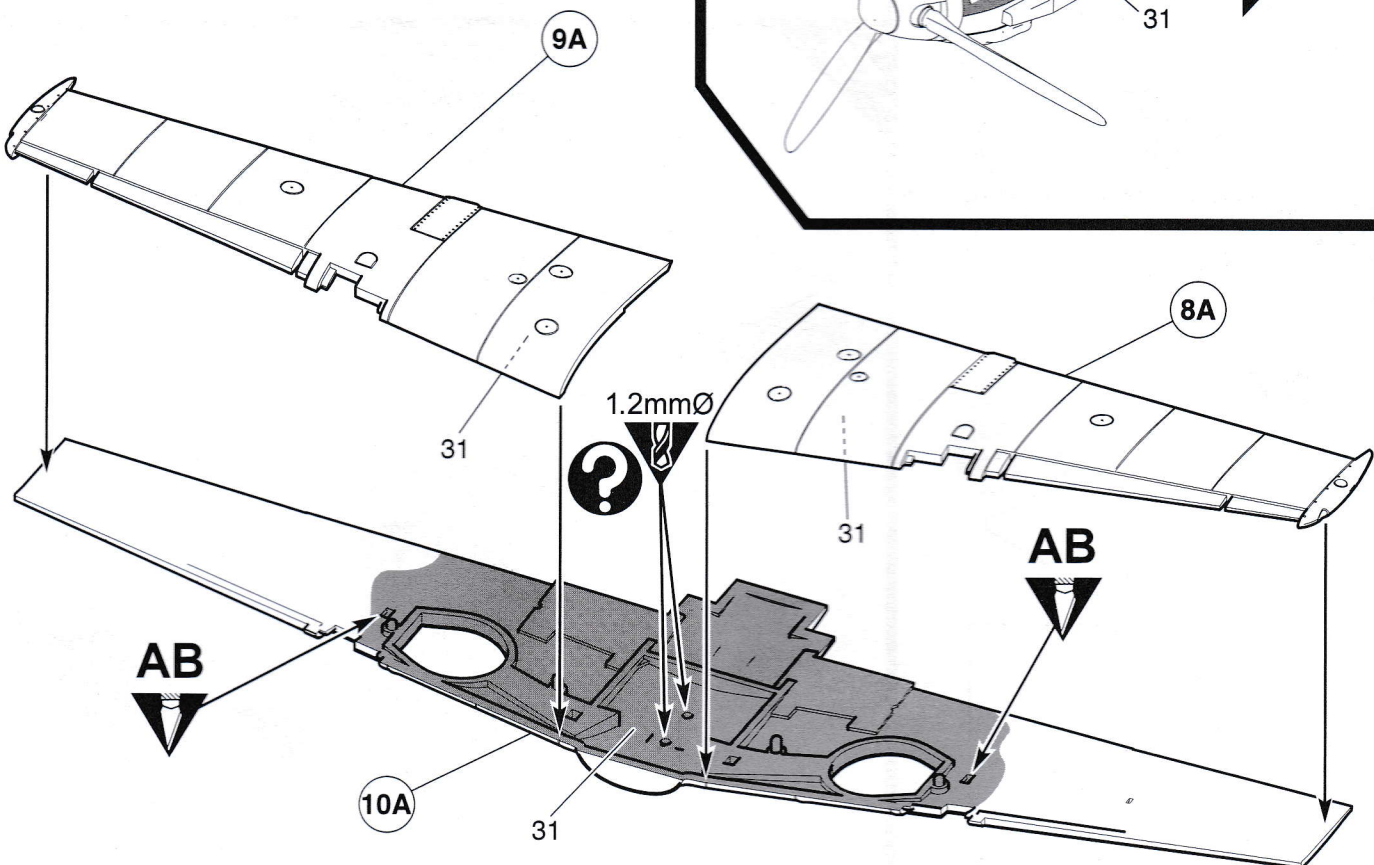

17

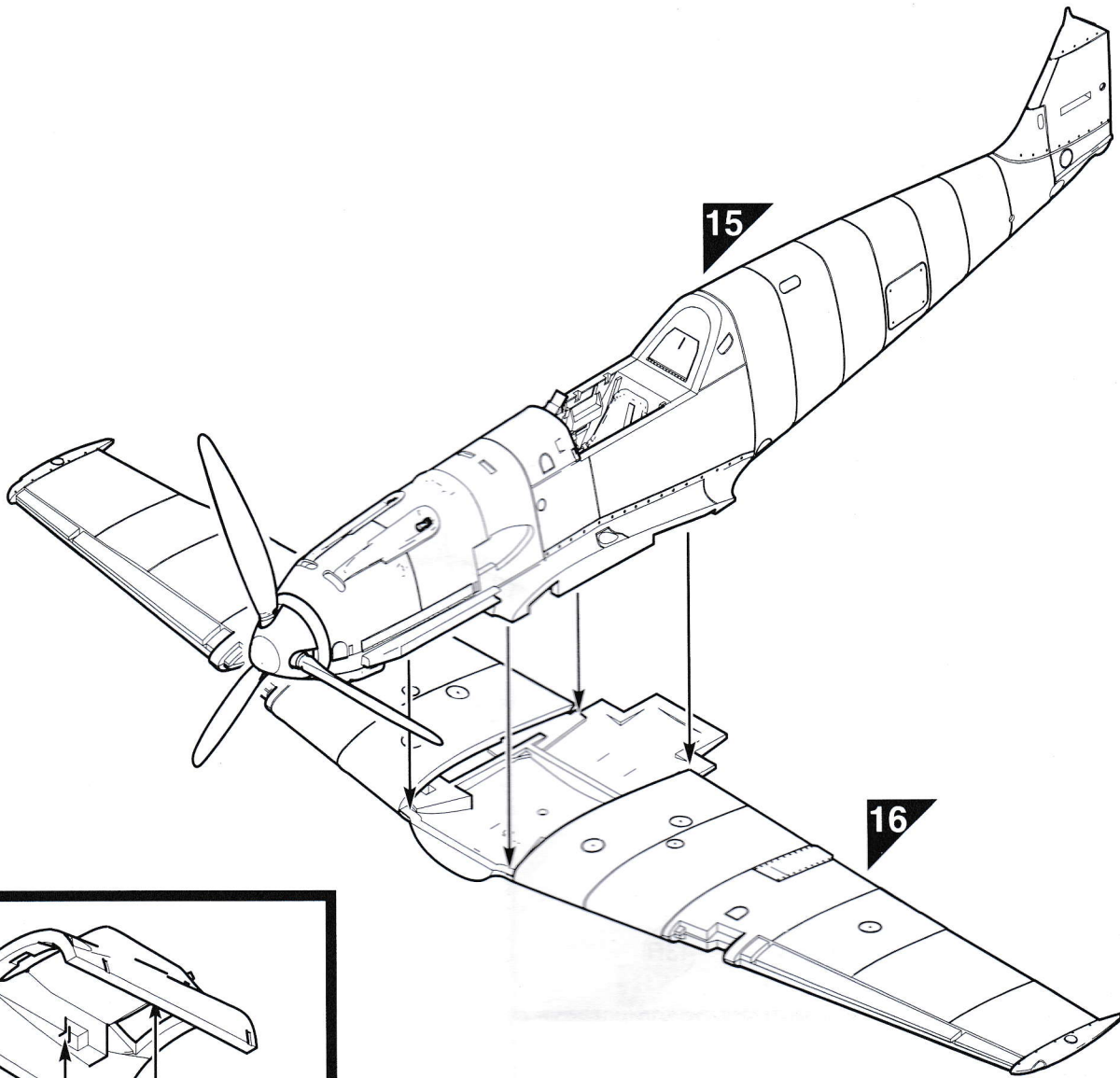

18

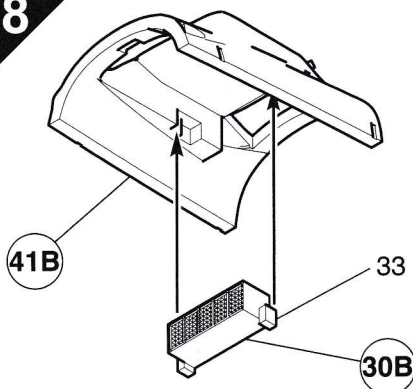

20

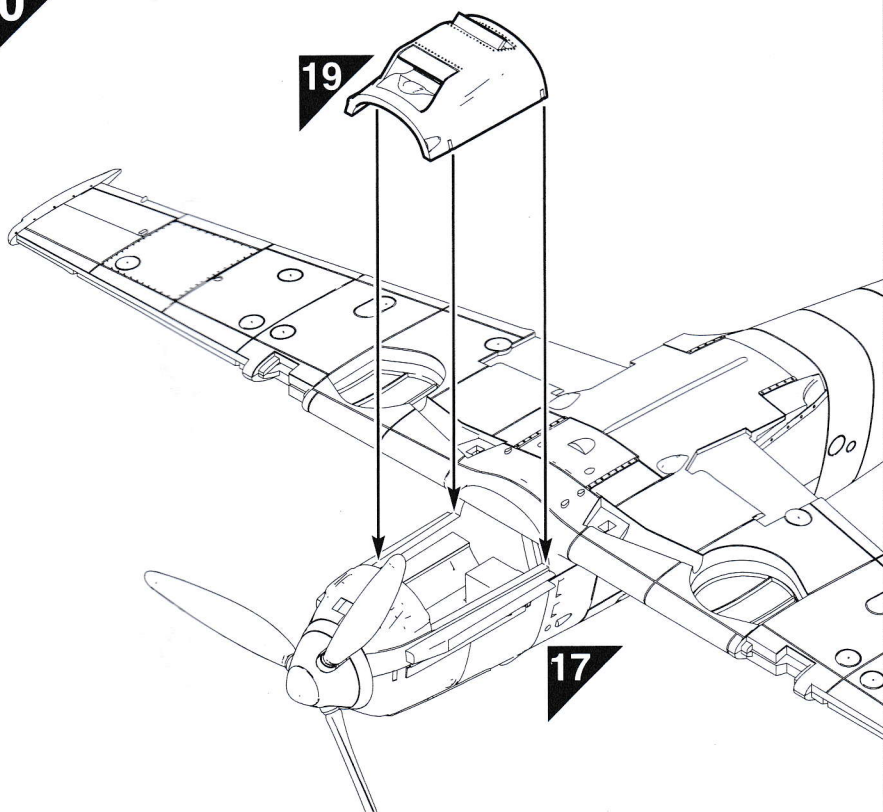

19

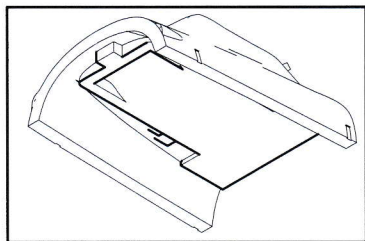
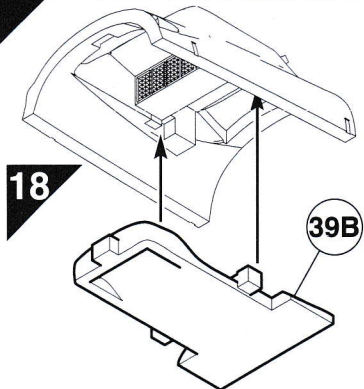

21

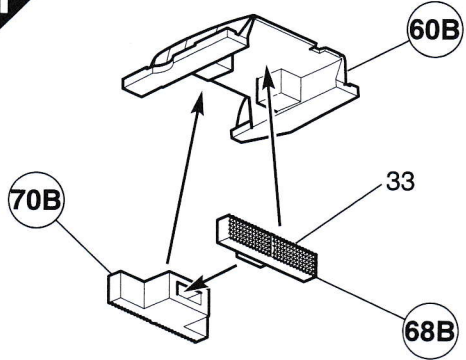

23

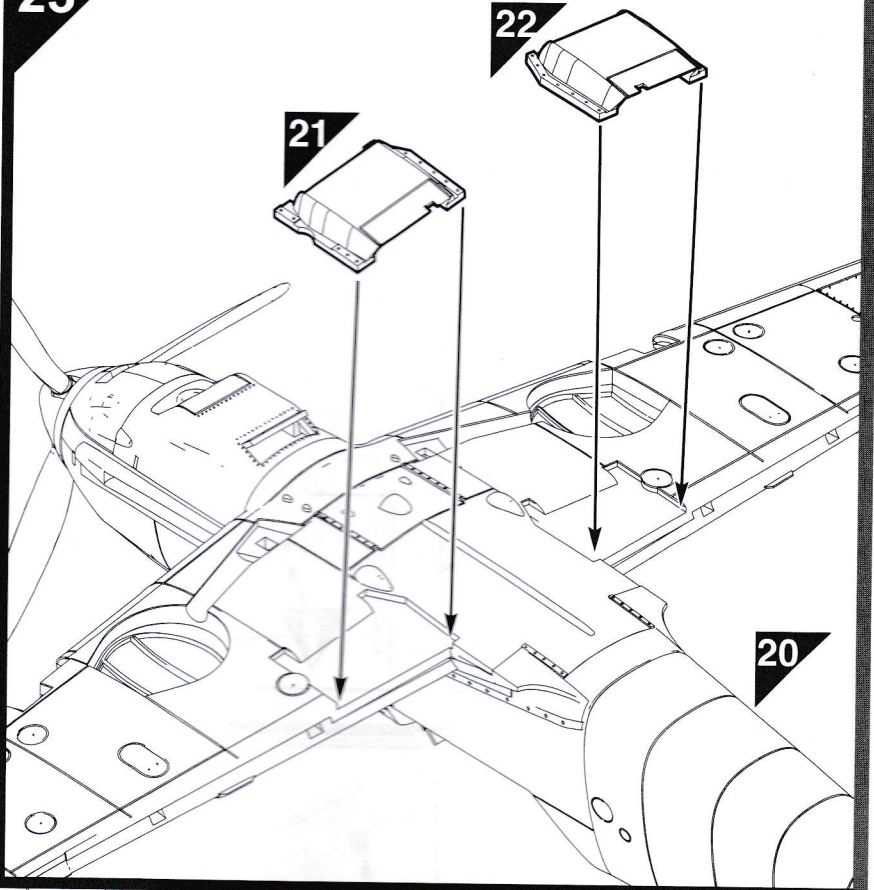

22

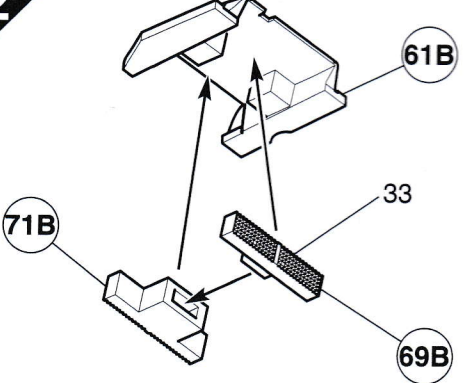

24

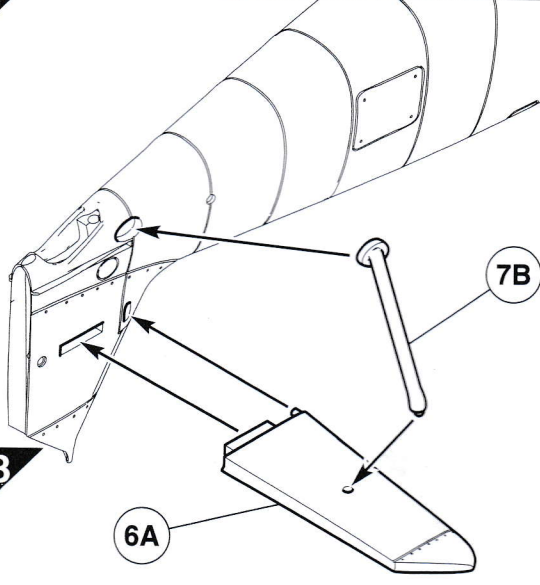

25

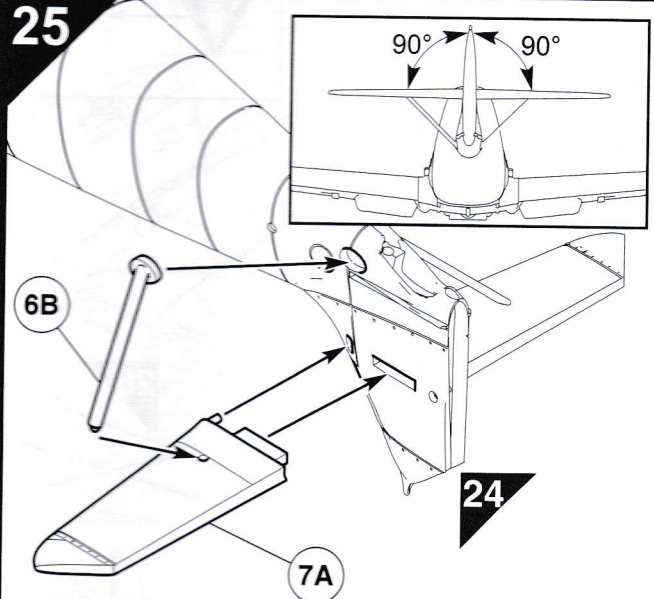

26

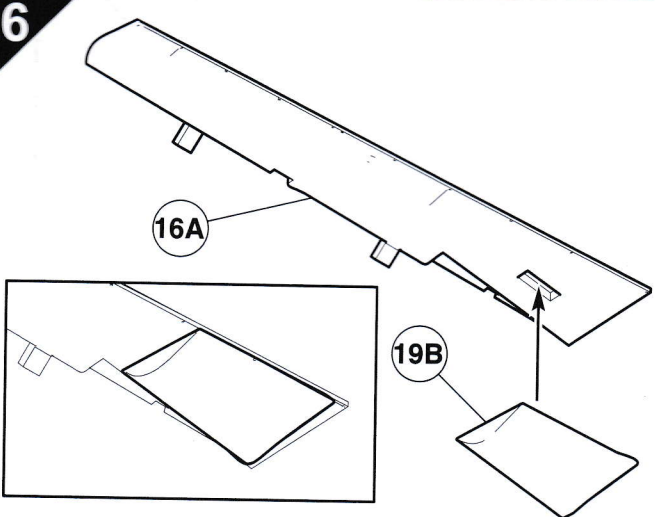

27

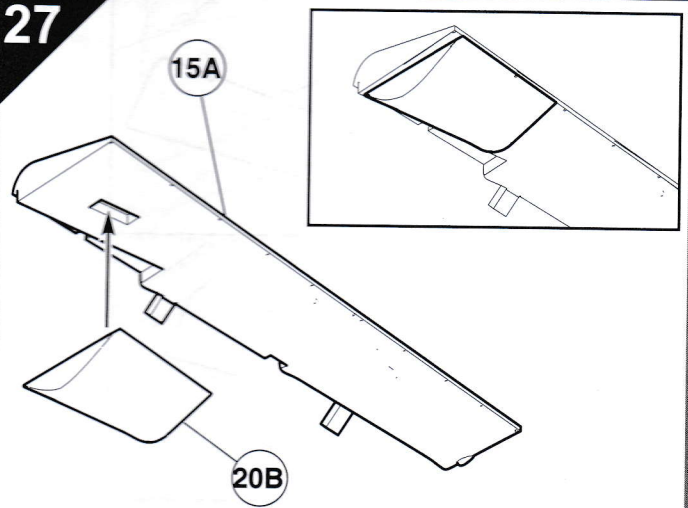

28

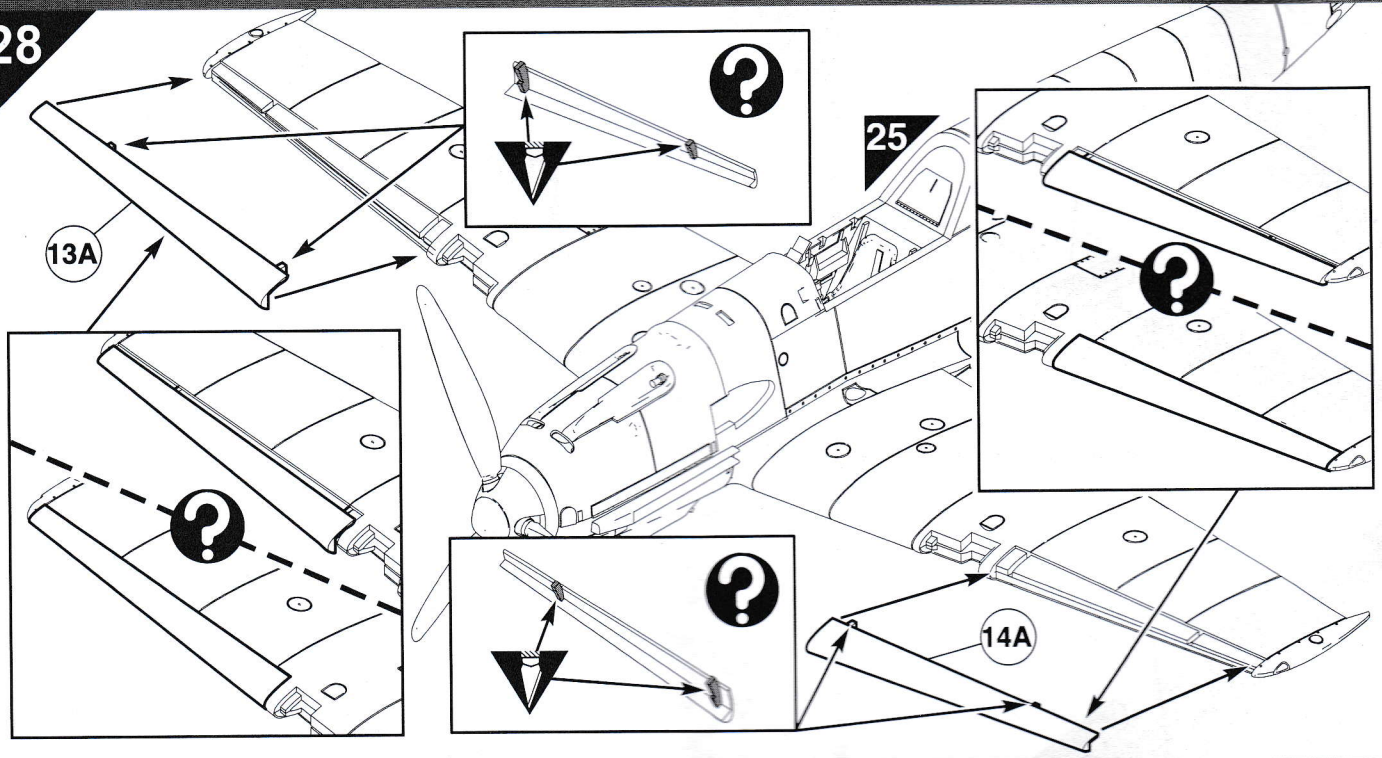

29

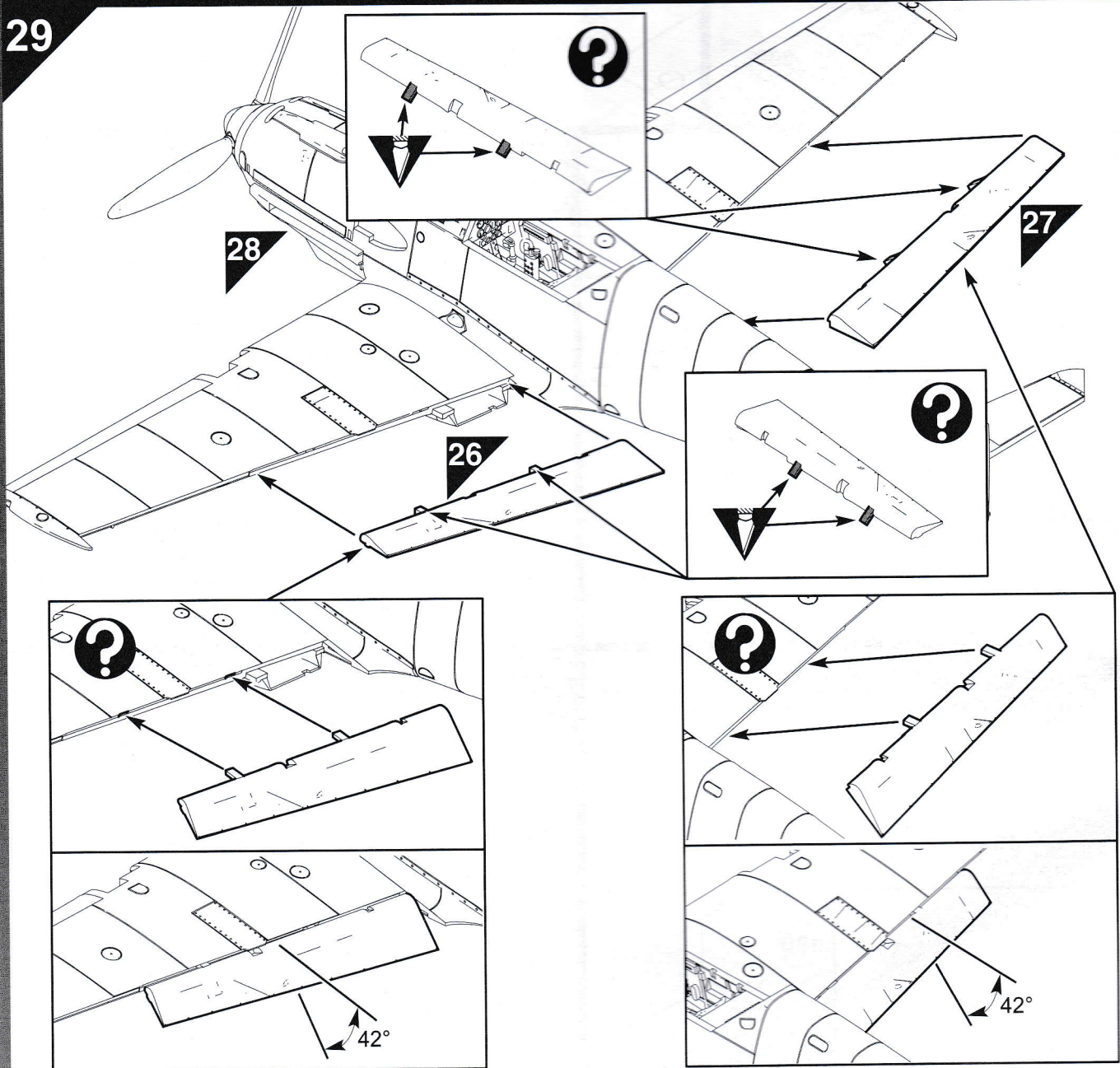

30

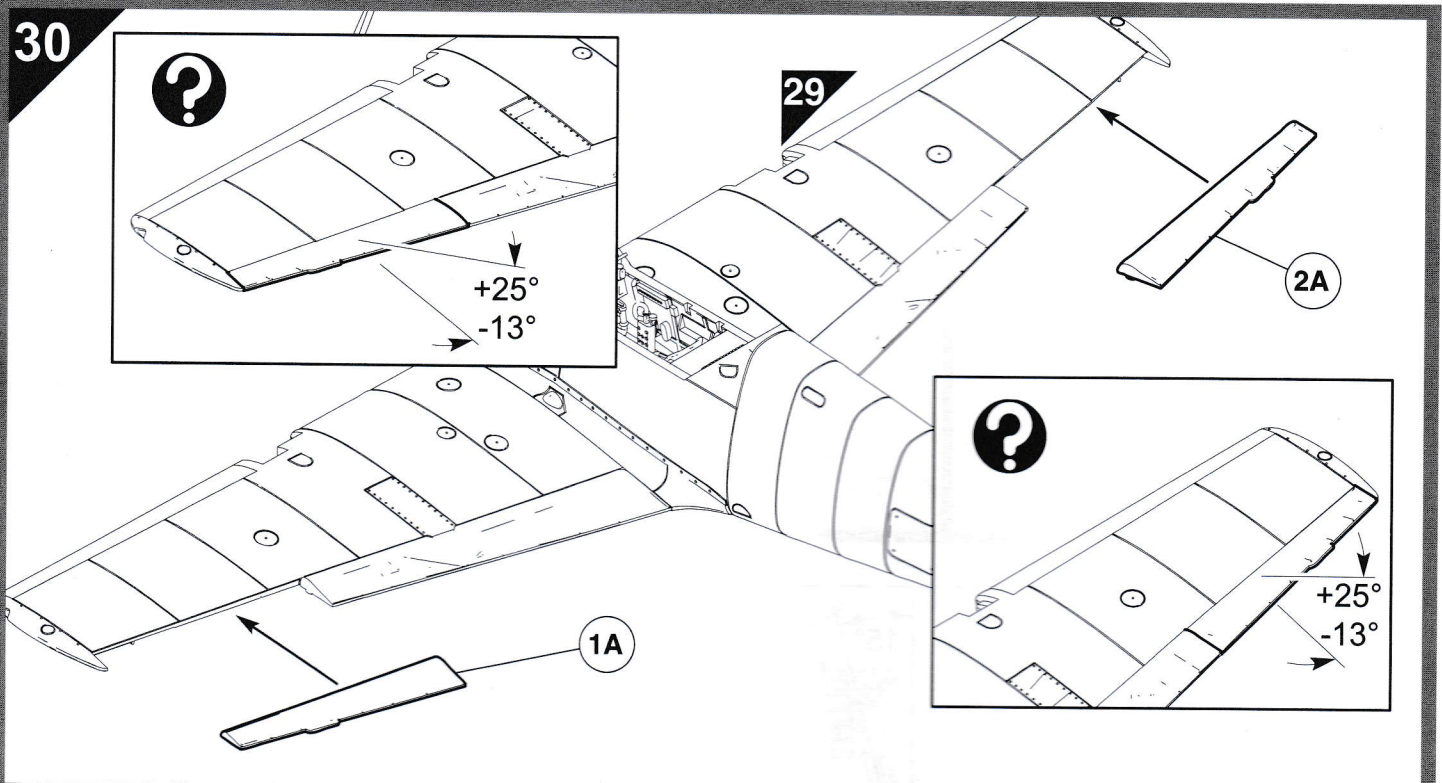

31

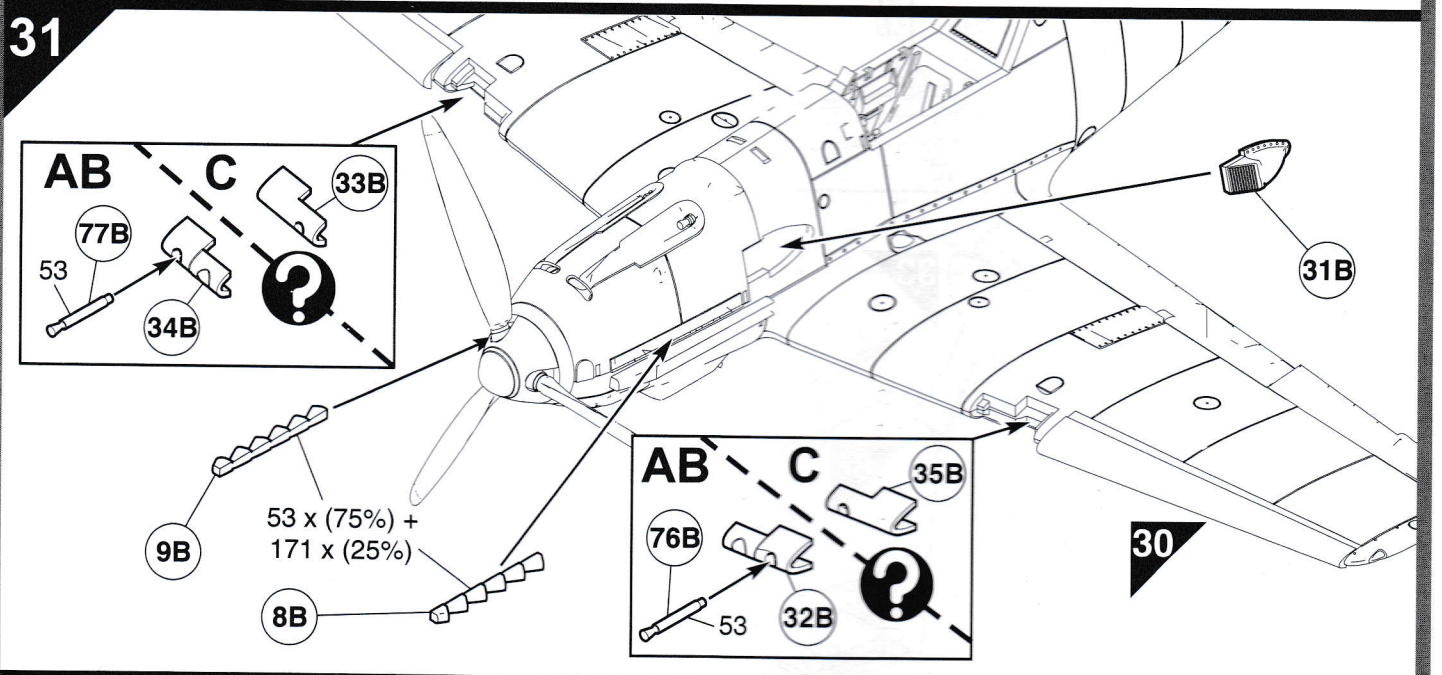

32

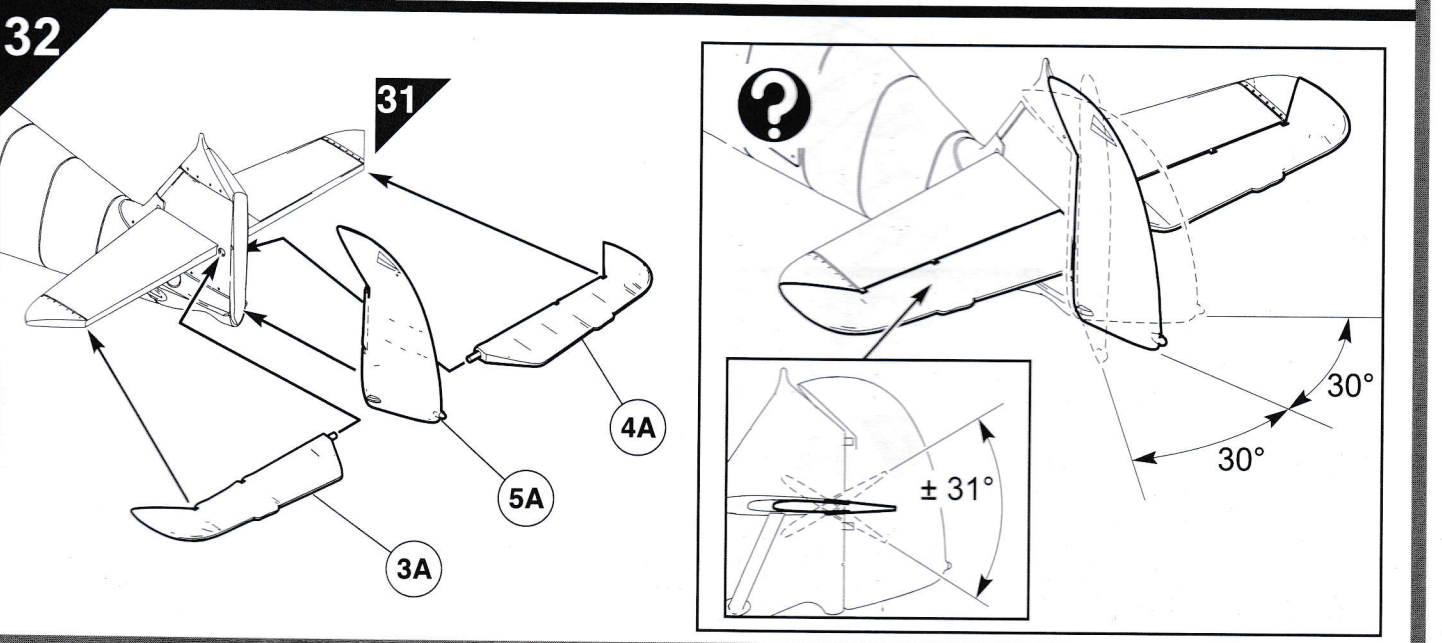

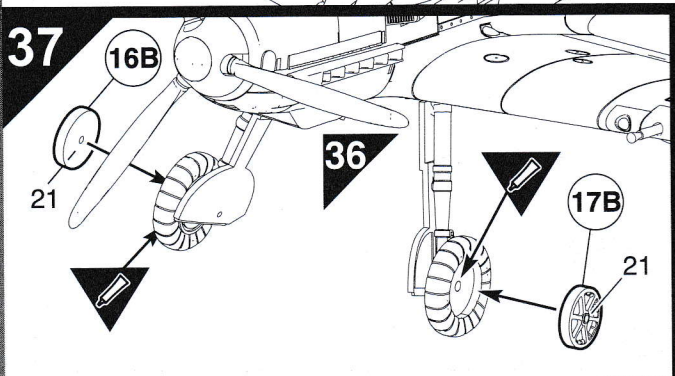
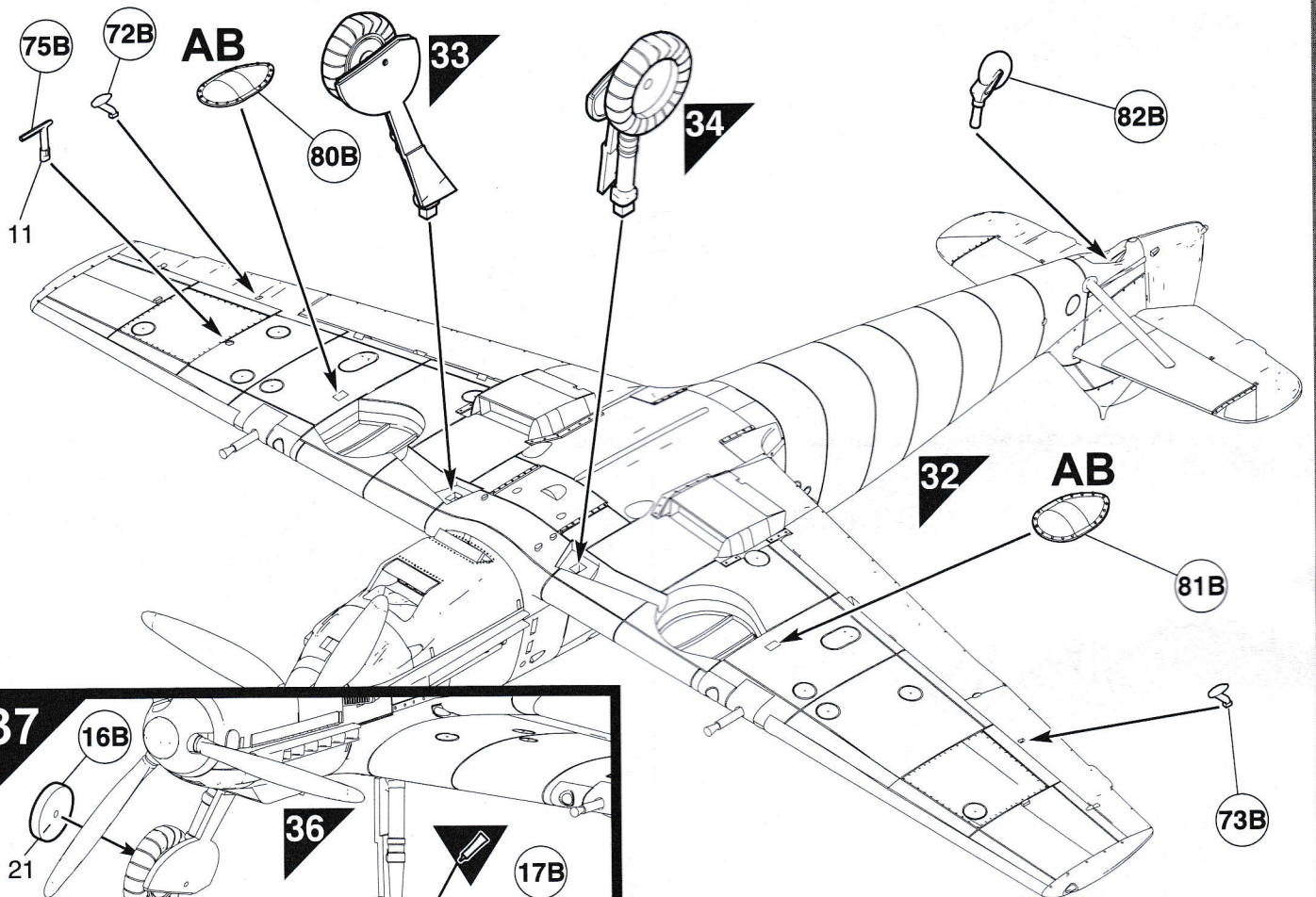
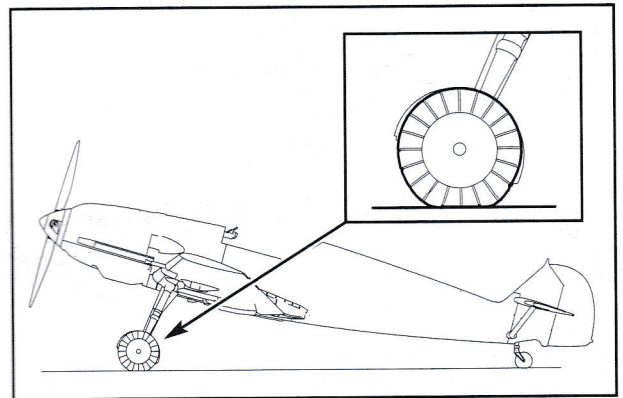
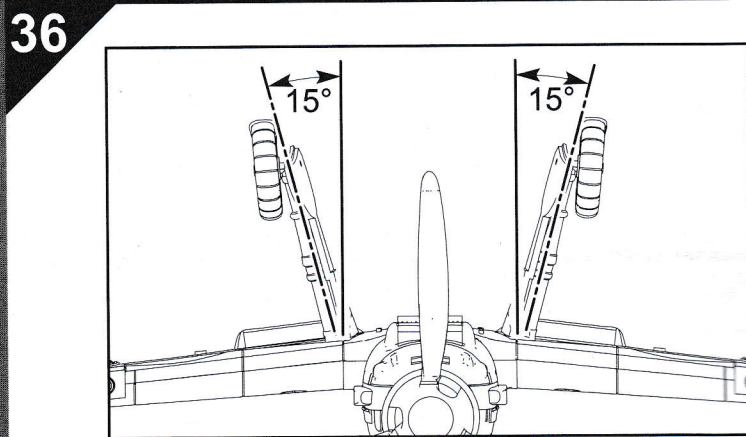
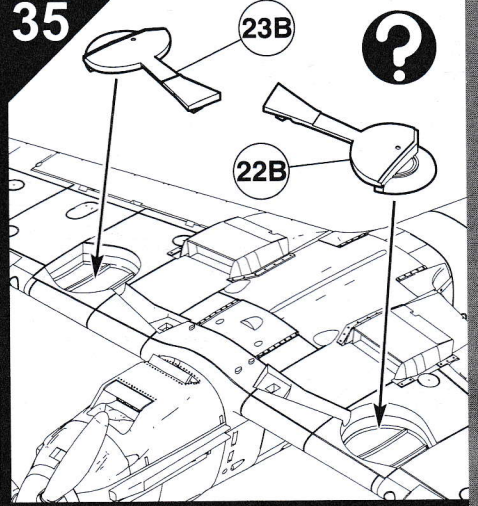
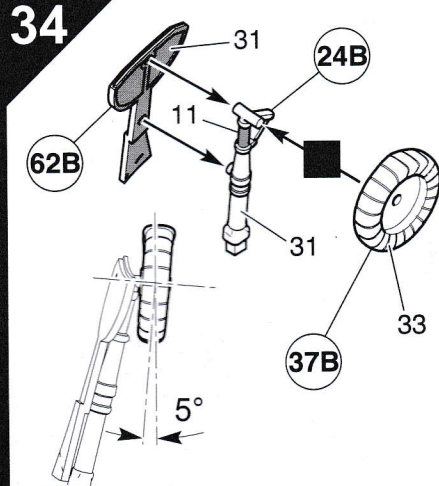
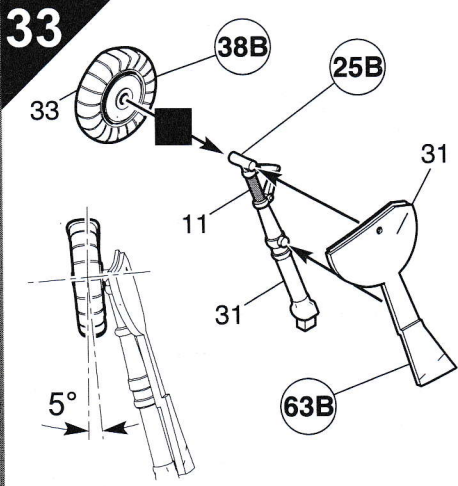

38

AB

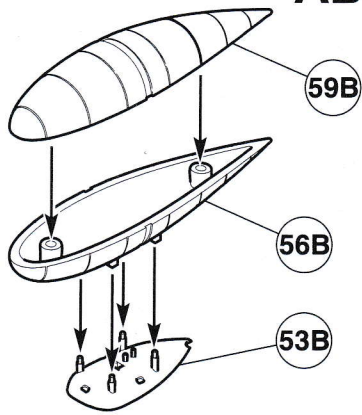

39

AB

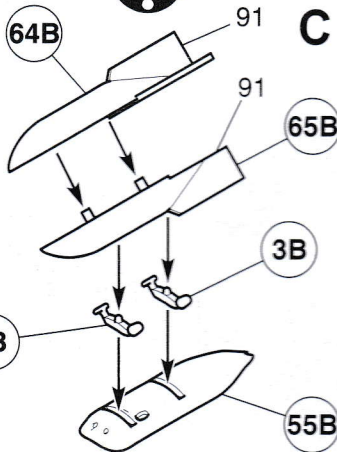
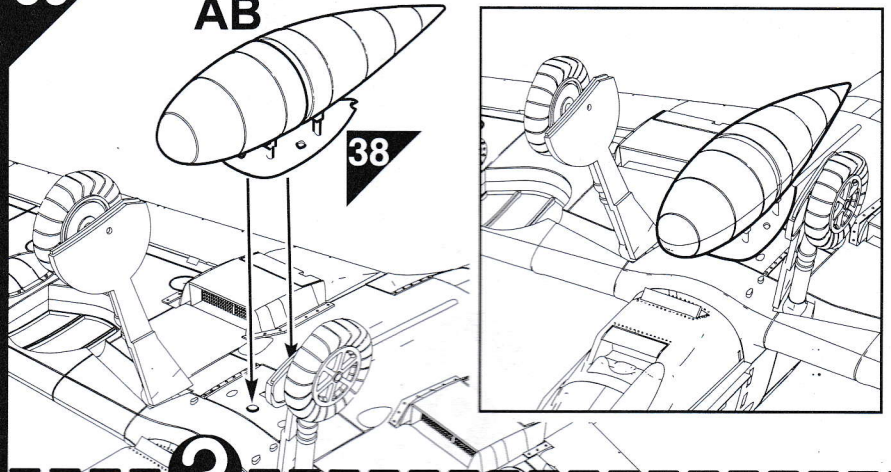

C

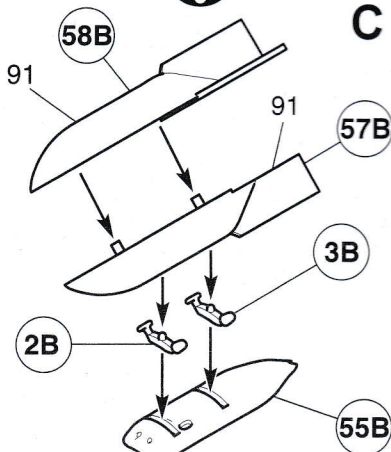
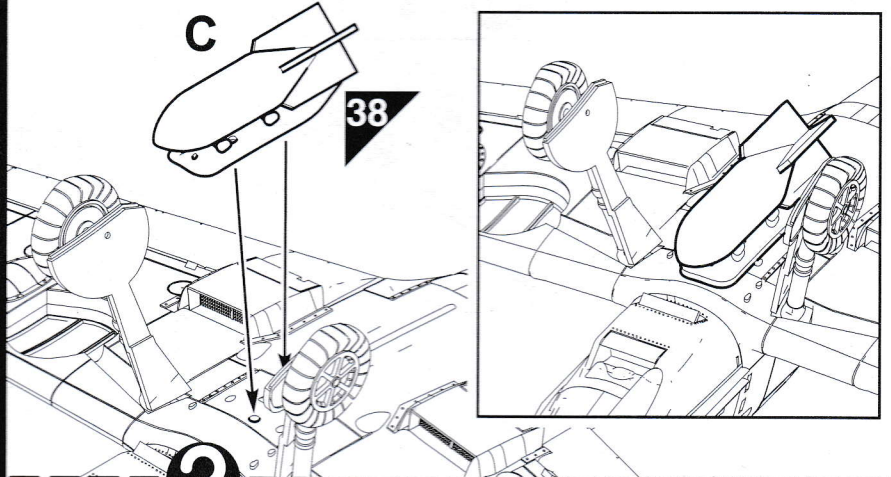

C

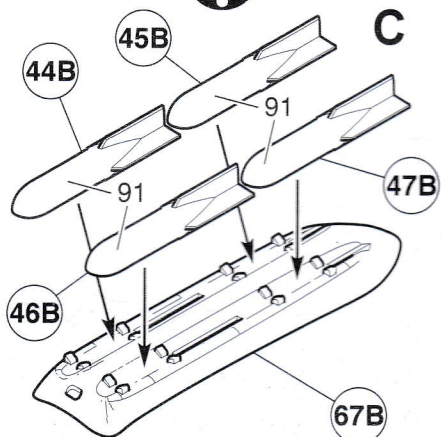
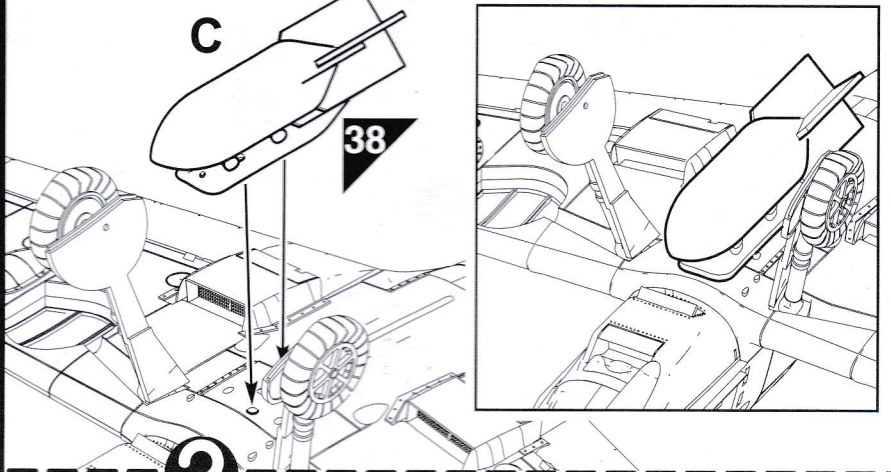

C

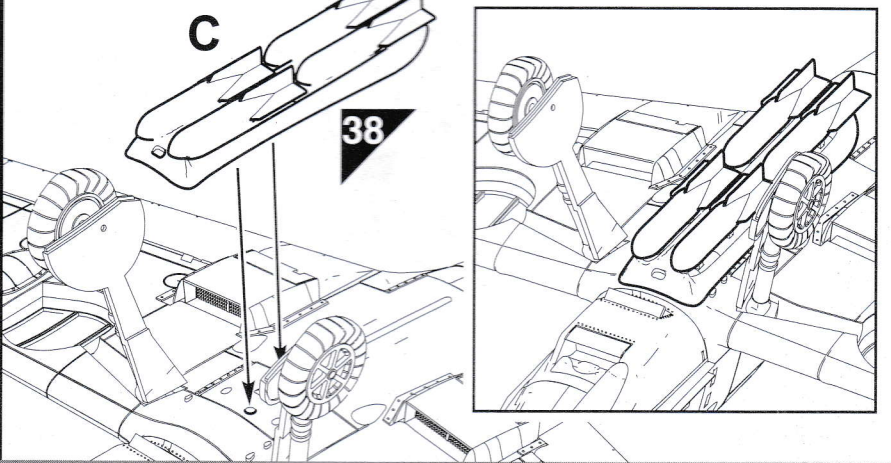

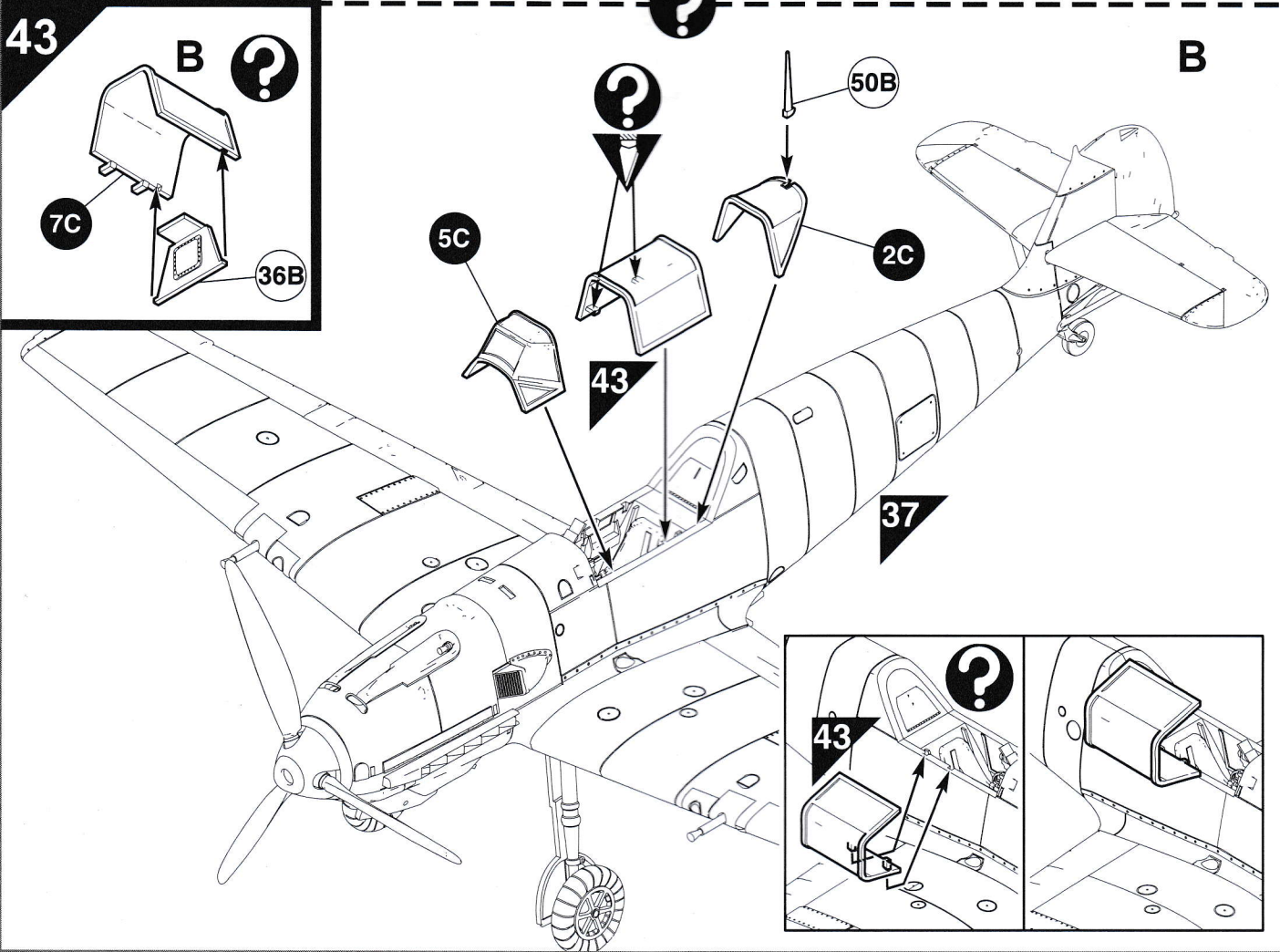
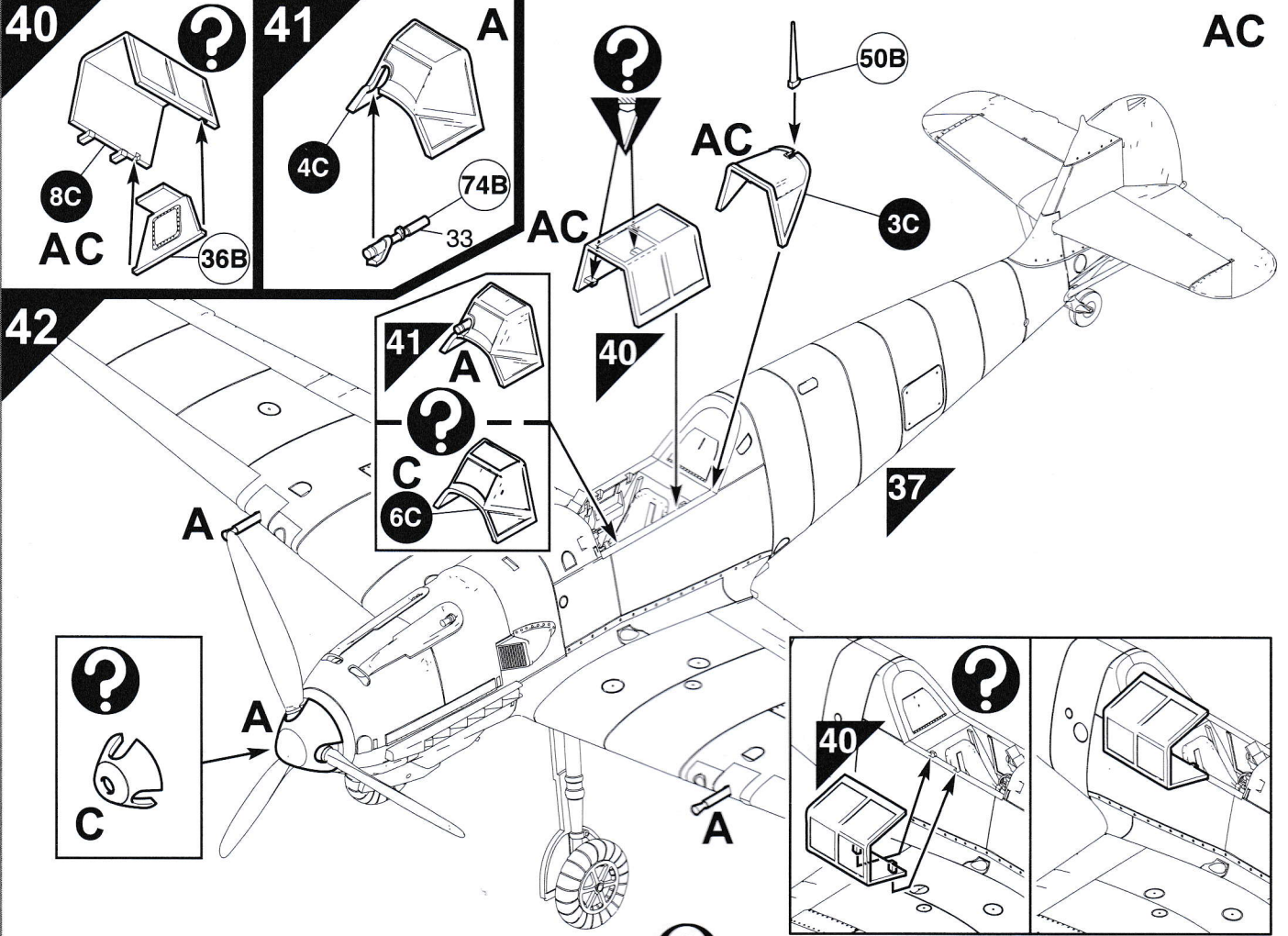

A Messerschmitt Bf 109E-4/N

Aircraft flown by Major Adolf Galland, Geschwader Kommodore of Stab JG26, Audembert, France, late 1940.

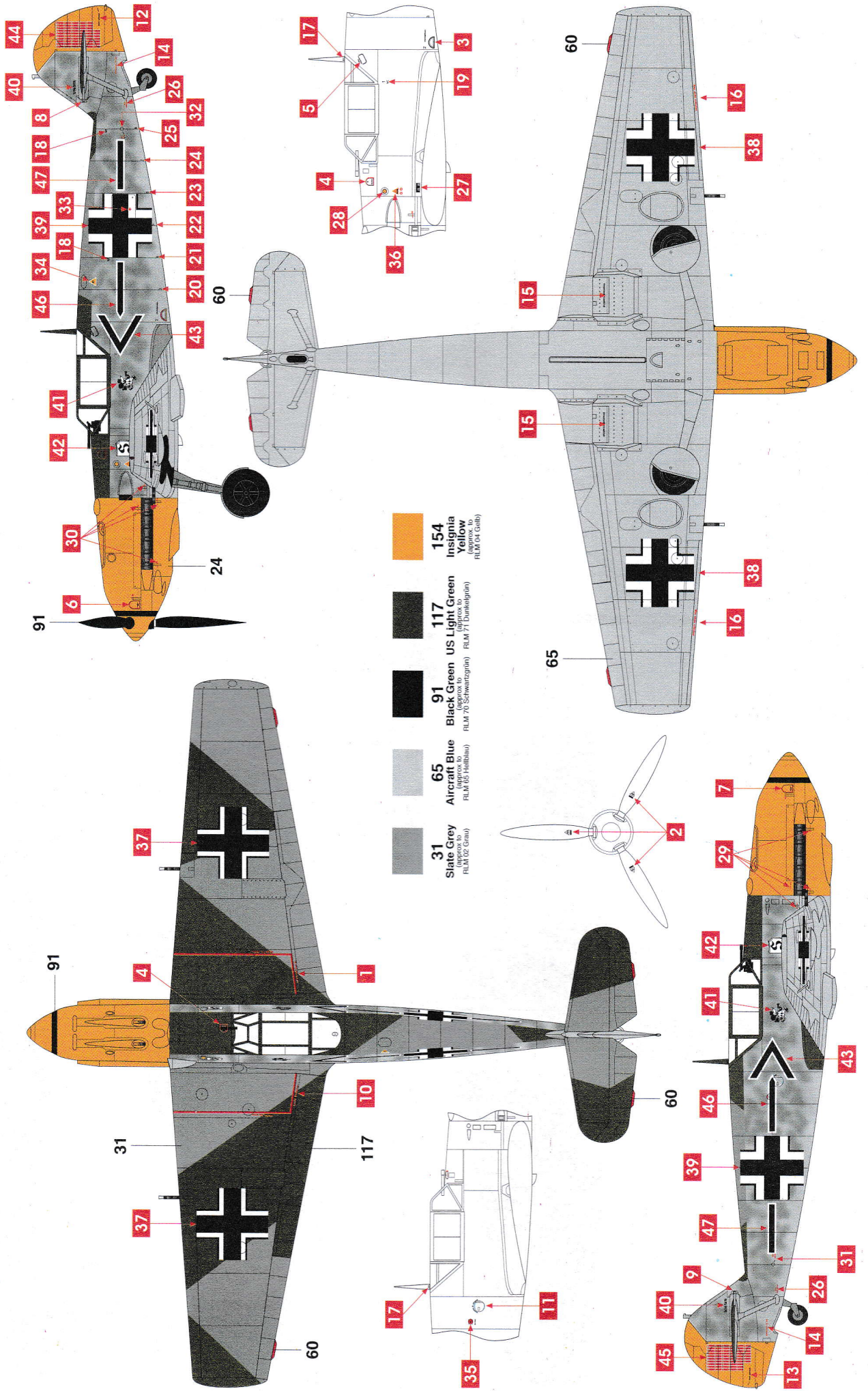

- 31** Slate Grey (Approx to RLM 02 Grau)
- 65** Aircraft Blue (Approx to RLM 05 Hellblau)
- 91** Black Green US Light Green (Approx to RLM 70 Schwarzgrün / RLM 71 Dunkelgrün)
- 117** Black Green US Light Green (Approx to RLM 71 Dunkelgrün)
- 154** Insipida Yellow (Approx to RLM 04 Gelb)

Messerschmitt Bf 109E-1/B

II (Schlacht)/Lehrgeschwader 2, Calais-Marck, France, September 1940.

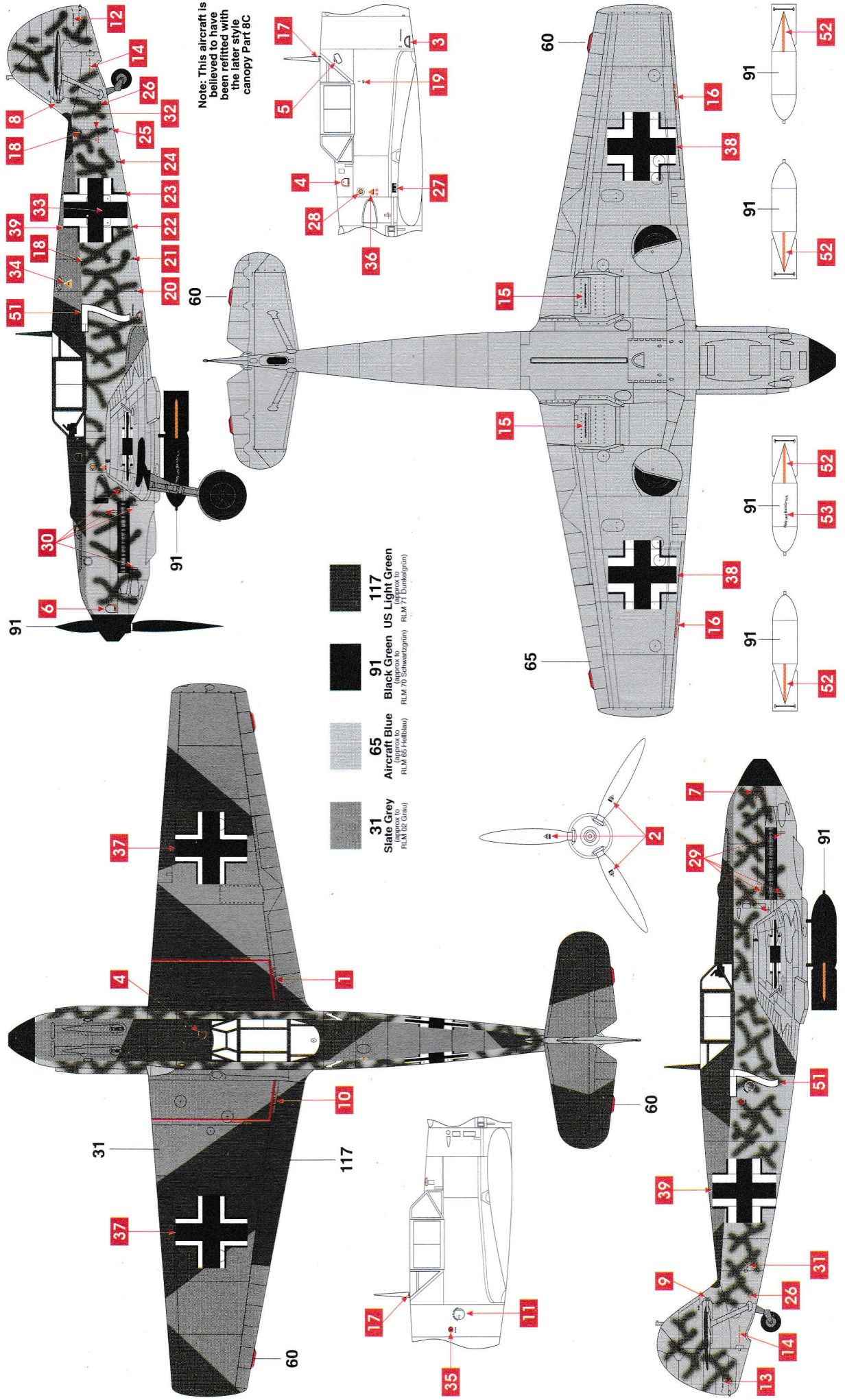

Note: This aircraft is believed to have been refitted with the later style canopy Part 8C

- 31** Slate Grey (approx to RLM 02 Grau)
- 65** Aircraft Blue (approx to RLM 05 Hellblau)
- 91** Black Green (approx to RLM 70 Schwarzgrün)
- 117** US Light Green (approx to RLM 71 Dunkelgrün)

B Messerschmitt Bf 109E-3

4./Jagdgeschwader 51 "Mölders", France, July 8th 1940. First Luftwaffe fighter be shot down over the UK, crash landed in Bladbean Hill, Kent on July 8th 1940. Pilot Johann Boehm taken POW.

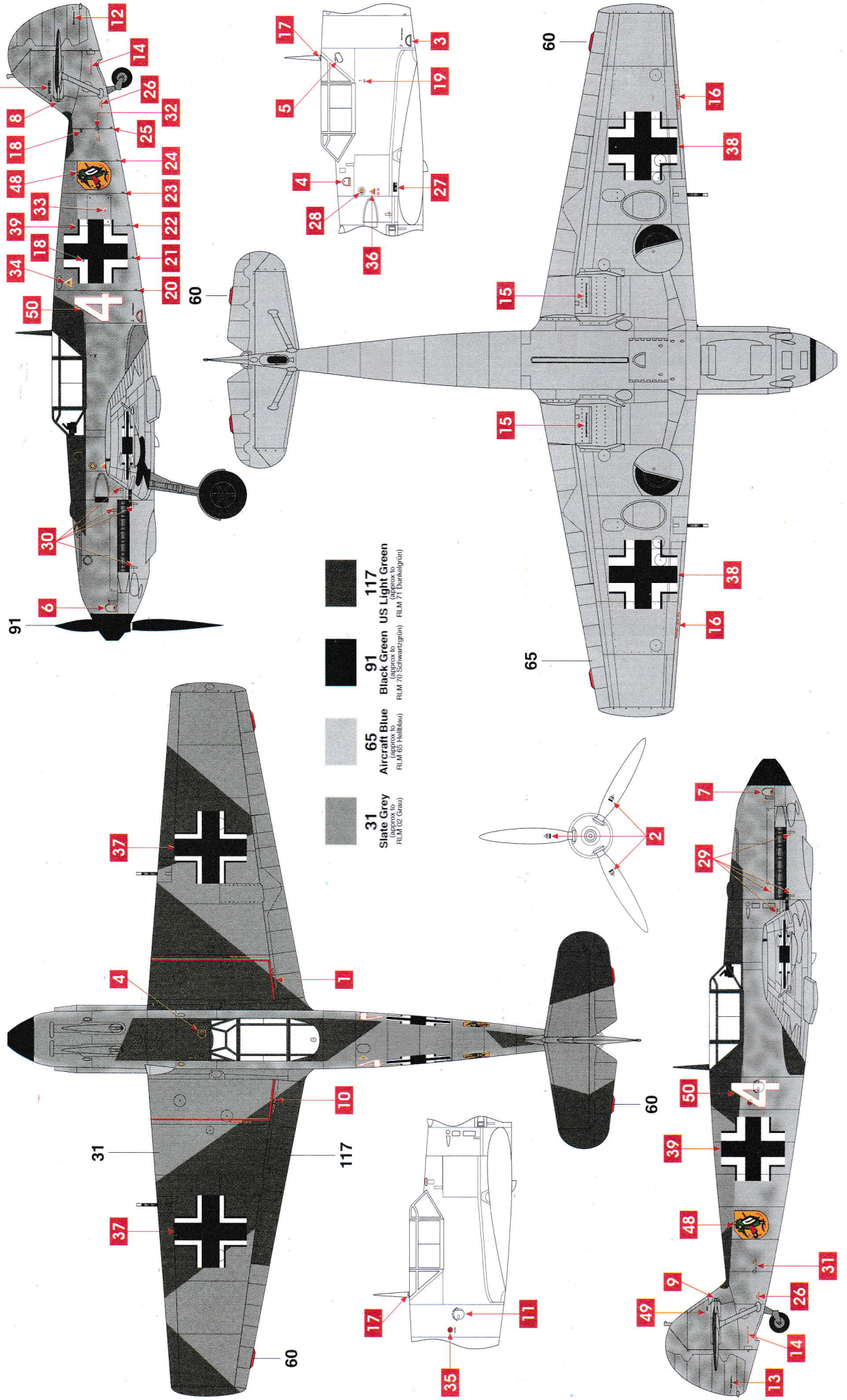

A

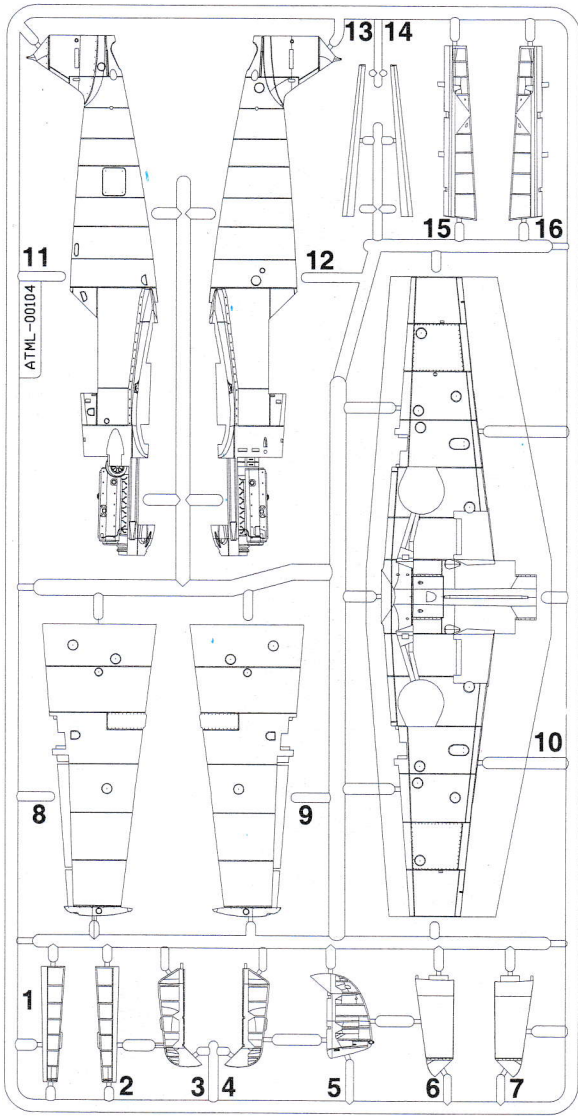

B

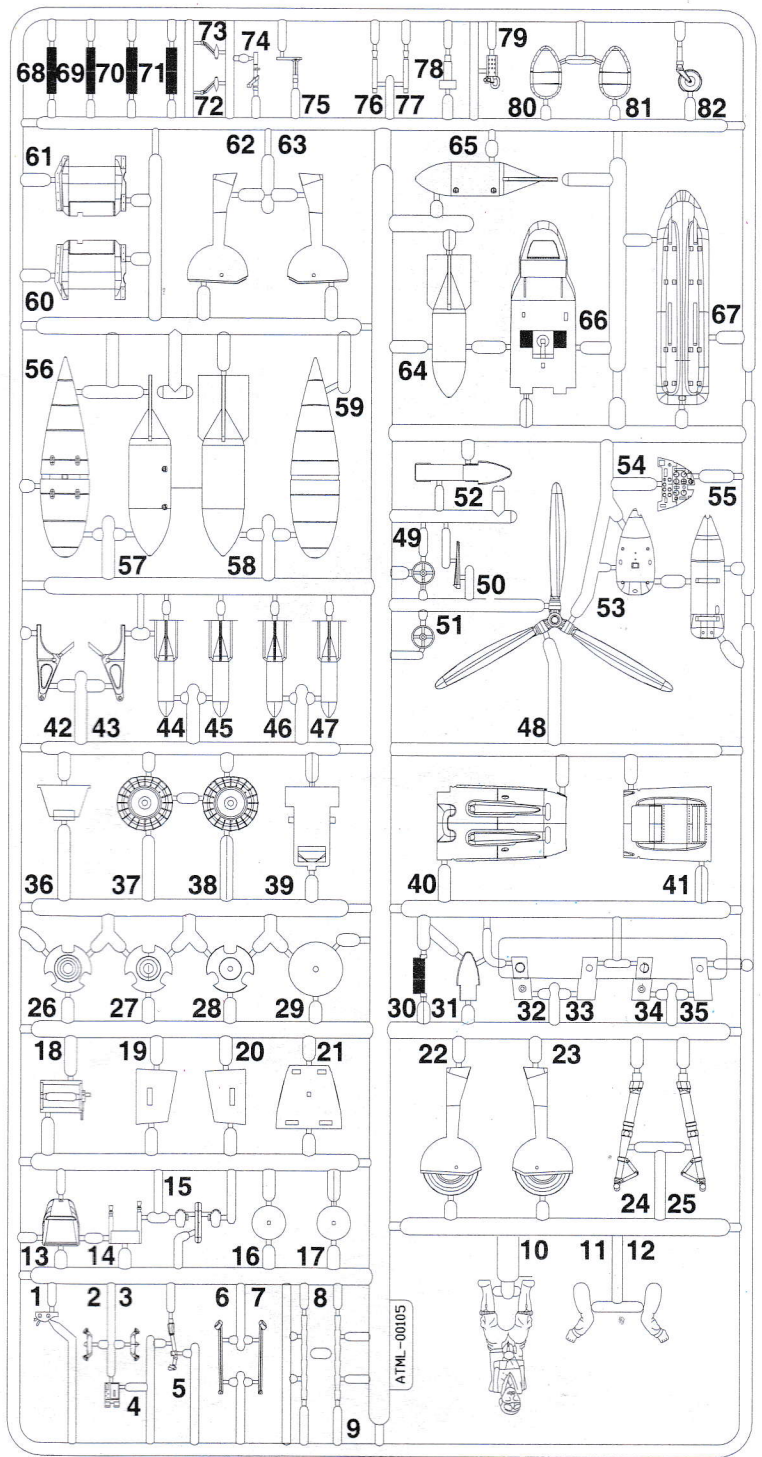

C

