

* OZNAČENÍ A ZBARVENÍ
 MARKIERUNGEN UND BEMALUNG

* MARKING & PAINTING *
 DECORATION ET PEINTURE

Albatros D.III O.A.W, Jasta 23b duben 1917.
 Albatros D.III O.A.W, Jasta 23b April 1917.

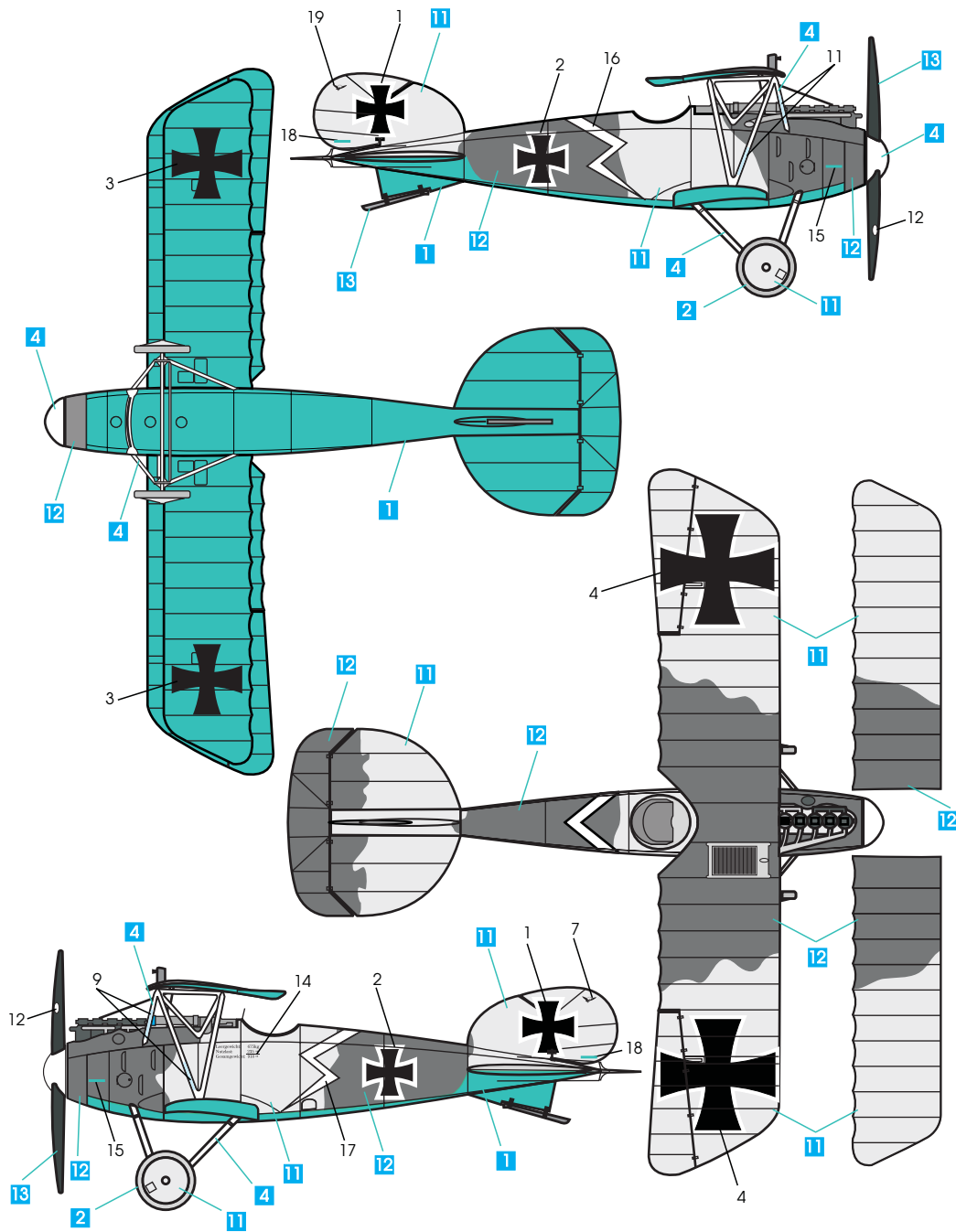

* OZNAČENÍ A ZBARVENÍ
 MARKIERUNGEN UND BEMALUNG

* MARKING & PAINTING *
 DECORATION ET PEINTURE

Albatros D.III O.A.W (series D. 1650- 1849/17) neznámé jednotky.
 Albatros D.III O.A.W (series D. 1650- 1849/17) unknown unit.

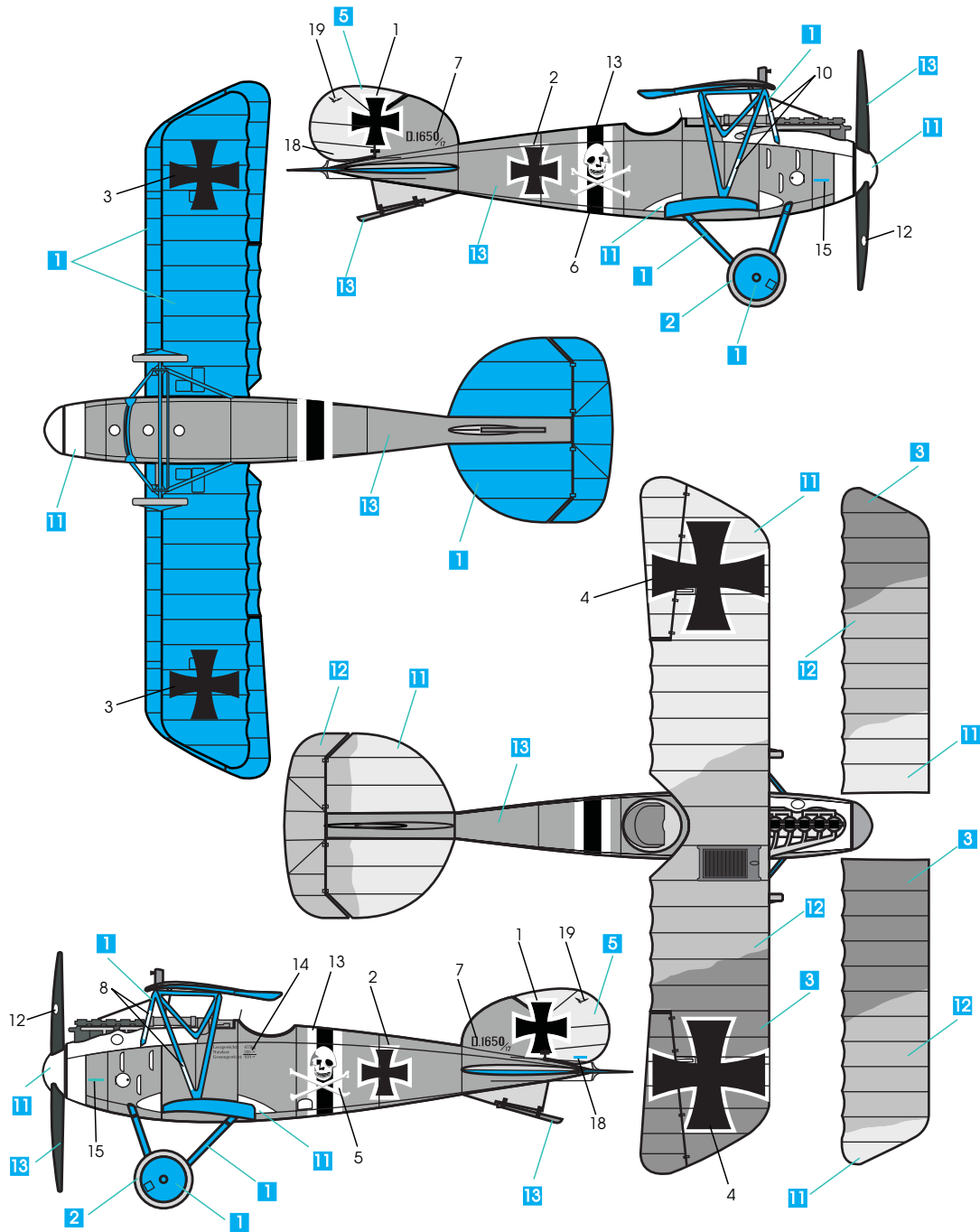

eduard

8038

1/48th scale kit

ALBATROS D.III O.A.W



Od ledna 1917 byly německé stíhací jednotky postupně vyzbrojovány stroji Albatros D.III. Nový typ vycházel z Albatrosů D.I a D.II, s nimiž měl identický motor, avšak na rozdíl od svých předchůdců byl uspořádáním nosných ploch tzv. „jednaplošníkem“, podobně jako francouzské stroje Nieuport. Úzké dolní křídlo bylo s horním spojeno charakteristickými „V“ vzpěrami. I přes počáteční potíže s borcením křídel zaznamenal letoun na frontě skvělý úspěch, zejména během tzv. „Krvavého dubna“ 1917 a u pilotů se těšil značné oblibě. U firmy Albatros Werke GmbH v Johannisthalu byly vyrobeny tři série Albatrosů D.III, D.1910-2309/16, D.600-649/17 a D.750-799/17, přičemž do čísla D.2200/16 byl chladič motoru montován doprostřed centroplánu horního křídla, u všech ostatních pak do jeho pravé části. Výroba pokračovala od jara 1917 ve východoněmecké pobočce Ostdeutsche Albatros Werke, Schneidemühl (OAW), kde bylo vyrobeno ještě 840 kusů. Albatrosy D.III sloužily ještě v roce 1918 a dostaly se do výzbroje i nestíhacích jednotek.

Rozpětí	9,00 m	Hmotnost	673 kg	Motor	160k Mercedes D.IIIa
Délka	7,33 m	UKlítečné zatížení	235 kg	Výzbroj	2 kulometry LMG 08/15
Výška	2,90 m				



In January 1917, the German air fighting squadrons were successively armed with Albatros D.III's. This new type was a successor of the Albatros D.I and Albatros D.II and had the same engine, but in contrast to them, its wings were arranged as a "sesquiplane", similar to the French Nieuport - the narrow bottom wing was joined to the wide top wing by characteristic "V" struts. Despite initial problems with warping of the wings, the aircraft was very successful at the front, particularly during "Bloody April" in 1917, and it was also very popular with the pilots. The firm Albatros Werke GmbH in Johannisthal made three series of Albatros D.III, D.1910-2309/16, D.600-649/17 and D.750-799/17. The engine cooler was mounted in the centre of the top wing up to serial number D.2200/16 and then it was moved to the right side of the wing. Production continued in an East German factory, Ostdeutsche Albatros Werke (OAW) in Schneidemühl from spring 1917, where 840 aircraft were produced. The Albatros D.III also served in 1918 with some of the non-fighting squadrons.

Span	9,00 m	Weight	673 kg	Engine	160k Mercedes D.IIIa
Length	7,33 m	Effective load	235 kg	Armament	2 LMG 08/15 machine guns
Height	2,90 m				



Dés janvier 1917, les unités de chasses allemandes furent peu à peu équipées d'Albatros D.III. Ce nouveau modèle a été extrapolé de l'Albatros D.I et D.II avec moteur identique, cependant, contrairement à ses précurseurs, en ce qui concerne le type de surfaces alaires, c'était un soi-disant "monoplan", assez semblable aux avions français Nieuport. L'aile inférieure étroite et l'aile supérieure étaient reliées par des entretentes "V" caractéristiques. Malgré les problèmes initiaux, comme l'affaissement des ailes, l'avion a enregistré de grands succès, notamment pendant le soi-disant "Avril sanglant" 1917. De même, auprès des pilotes, cet appareil a joui d'une grande popularité. La société Albatros Werke GmbH à Johannisthal a construit trois séries d'Albatros D.III, D.1910-2309/16, D.600-649/17 et D.750-799/17. Jusqu'au numéro D.2200/16, le radiateur de refroidissement a été monté au centre de l'aile supérieure et pour les autres avions il a été placé du côté droit de l'aile. La production a été poursuivie à partir du printemps 1917 dans la succursale d'Ostdeutsche Albatros Werke en Allemagne de l'Est à Schneidemühl (OAW) où encore 840 exemplaires sont sortis de chaîne. Les Albatros D.III ont aussi servi en 1918 et ils sont passés d'unités qui ne s'occupaient pas de chasse.

Envergure	9,00 m	Poids à vide	673 kg	Moteur	160k Mercedes D.IIIa
Longueur	7,33 m	Charge utile	235 kg	Armement	2 mitrailleuses LMG 08/15
Hauteur	2,90 m				



Ab Januar 1917 wurden deutsche Jagdstaffeln allmählich mit den Maschinen Albatros D.III ausgerüstet. Das neue Modell ging von den Albatros D.I und D.II, mit denen der neue Typ einen identischen Motor hatte, aus. Im Gegensatz zu seinen Vorgängern wurden die Tragflächen neu angeordnet, es handelte sich dabei um sogenannten „Eineinhalbdecker“. Ähnlich wie die französischen Maschinen Nieuport wurde die schmale untere mit der oberen Tragfläche durch charakteristische „V“ Streben verbunden. Trotz der anfänglichen Schwierigkeiten mit Tragflächebrüchen verzeichnete das Flugzeug (von allem während des „blutigen April“ 1917) beachtliche Erfolge, wodurch es auch bei den Flugzeugführern sehr beliebt geworden ist. Bei der Firma Albatros Werke GmbH in Johannisthal wurden drei Serien der Albatros D.III hergestellt, D.1910-2309/16, D.600-649/17, D.2200/16-hier wurde der Kühler des Motors in die Mitte des Centroplanes der oberen Tragfläche eingebaut, bei allen anderen dann auf die rechte Seite. Weiter wurde seit dem Frühling 1917 in der ostdeutschen Filiale Ostdeutsche Albatros Werke, Schneidemühl (OAW) produziert, wo noch 840 Stück hergestellt sind. Die beliebten Flugzeuge dienten noch im Jahr 1918.

Spannweite	9,00 m	Gewicht	673 kg	Motor	160k Mercedes D.IIIa
Länge	7,33 m	Nutzlast	235 kg	Ausrüstung	2 Maschinengewähre LMG 08/15
Höhe	2,90 m				



1917年1月、アルバトロスD.IIIは、ドイツ戦闘機中隊へ順次配備されていった。この新型機はD.I、D.II型の後継機として同じエンジンが装着されていたが、前の型との違いは、フランスのニューポールと同じような一葉半翼、幅の狭い下翼を特有なV字形の支柱で主翼へ取り付ける、を装備したことだった。翼がはたばたと振動する最初の欠陥が発生したにもかかわらず、特に同年「血染めの4月」の前線で、素晴らしい戦果をあげ、パイロット達の評判も大変良いものであった。

Albatros Werke GmbHは、D.1910-2309/16型、D.600-649/17型、D.750-799/17型の3種類のD.IIIを生産した。D.2200/16までは、ラジエーターを主翼の中心に装着していたが、それ以後は沸騰した水がパイロットにふりかかるのを避けるため主翼の右側へ移動した。1917年春から東ドイツ工場の、Ostdeutsche Albatros Werke(OAW)で生産が続けられ、合計840機が生産された。また、1918年には非戦闘中隊でも他の任務に使用された。

翼幅:	9,00 m	重量:	673 kg	エンジン:	160馬力 メルセデスD.IIIa
全長:	7,33 m	有効積載量 (武器装増量):	235 kg	武装:	LMG 08/15 機関銃 × 2
全高:	2,90 m				

UPOZORNĚNÍ * ATTENTION * ACHTUNG * ATTENTION * 注意

- Před započítím stavby si pečlivě prostudujte stavební návod. Při používání barev a lepidel pracujte v dobře větrané místnosti. Lepidla ani barvy nepoužívejte v blízkosti otevřeného ohně. Model není určen malým dětem, mohlo by dojít k požití drobných dílů.
Carefully read instruction sheet before assembling. When you use glue or paint, do not use near open flame and use in well ventilated room. Keep out of reach of small children. Children must not be allowed to suck any part, or pull vinyl bag over the head.
- Von dem Zusammensetzen die Bauanleitung gut durchlesen. Kleber und Farbe nicht nahe von offenem Feuer verwenden und das Fenster von Zeit zu Zeit Belüftung öffnen. Bausatz von kleinen Kindern fernhalten. Verhüten Sie, daß Kinder irgendwelche Bauteile in den Mund nehmen oder Plastiktüten über den Kopf ziehen.
- lre soigneusement la fiche d'instructions avant d'assembler. Ne pas utiliser de colle ou de peinture à proximité d'une flamme nue, et aérer la pièce de temps en temps. Garder hors de portée des enfants en bas âge. Ne pas laisser les enfants mettre en bouche ou sucer les pièces, ou passer un sachet vinyl sur la tête.
- 組み立てる前に必ず説明書をお読み下さい。接着剤や塗料をご使用の際は、窓を開けて十分な換気をおこない、火のそばでは使用しないで下さい。小さな子供の手の届かない所に必ず保管してください。部品や破片を噛んだり、なめたり、飲んだりすると大変危険です。又、部品を取り出した後のビニール袋は、小さな子供が頭から被ったりすると窒息する恐れがありますので、破り捨ててください。

INSTR. SYMBOLS * INSTRUCTION SIGNS * INSTRUKTION SINNBILDEN * SYMBOLES * 記号の説明

- OPTIONAL
FACULTATIF
NACH BELIEBEN
VOLBA
選択する
- BEND
PLIER SIL VOUS PLAIT
BITTE BIEGEN
OHNOUT
折る
- OPEN HOLE
FAIRE UN TROU
OFFNEN
VYVRTAT OTVOR
穴を開ける
- SYMMETRICAL ASSEMBLY
MONTAGE SYMÉTRIQUE
SYMMETRISCHE AUFBAU
SYMMETRICKÁ MONTÁ
左右均等に組み立てる
- A NOTH
L INCISION
DER EINSCHNITT
ZÁŘEZ
切る
- REMOVE
RETIRER
ENTFERNEN
ODRÍZNOUT
移す

BARVY * COLOURS * FARBEN * PEINTURE * 色

	TAMIYA	HUMBROL	REVELL	TESTORS	AEROMASTER
1 SVĚTLÉ MODRÁ / LIGHT BLUE / HELLBLAU / CLAIR BLANC	XF 23	109	56+5	1741	1194
2 TMAVĚ ŠEDÁ / DARK GREY / DUNKELGRAU / GRIS ANTH.	XF 53	129	47	1740	
3 HNĚDÁ / BROWN / BRAUN / BRUN	XF 64	26	382	1734	1217
4 NÁM. ŠEDÁ / NAVY GREY / MARINE GRAU / GRIS MARIN	XF 12	64		1744	1091
5 PLÁTNO / CLEAR DOPED LINEN / LINNEN / TOILE	XF 55	94	314	1567	1035
6 REZ / RUST / ROST / ROUILLE	XF 52	29	83	1785	1217
7 HLINÍK / ALUMINIUM / ALUMINIUM / ALUMINIUM	XF 16	56	99	1781	
8 DĚLOVINA / GUN METAL / STAHLBLAU / GRIS METAL	X 10	53	91	1795	
9 ČERNÁ / BLACK / SCHWARZ / NOIR	XF 1	33	8	1749	1013
10 BÍLÁ / WHITE / WEIß / BLANC	XF 2	34	4	1766	1012
11 ŠEDOZELENÁ / GRAY-GREEN / GRAU-GRÜN / GRIS-VERT	XF 5	78	360	1716	1034
12 ZELENÁ / GREEN / GRÜN / VERT	XF 26	2	161	1524	1094
13 DŘEVO / WOOD BROWN / HOLZ / BOIS	XF 59	63	88	84	

DÍLY * PARTS * TEILE * PIÈCES * 部品

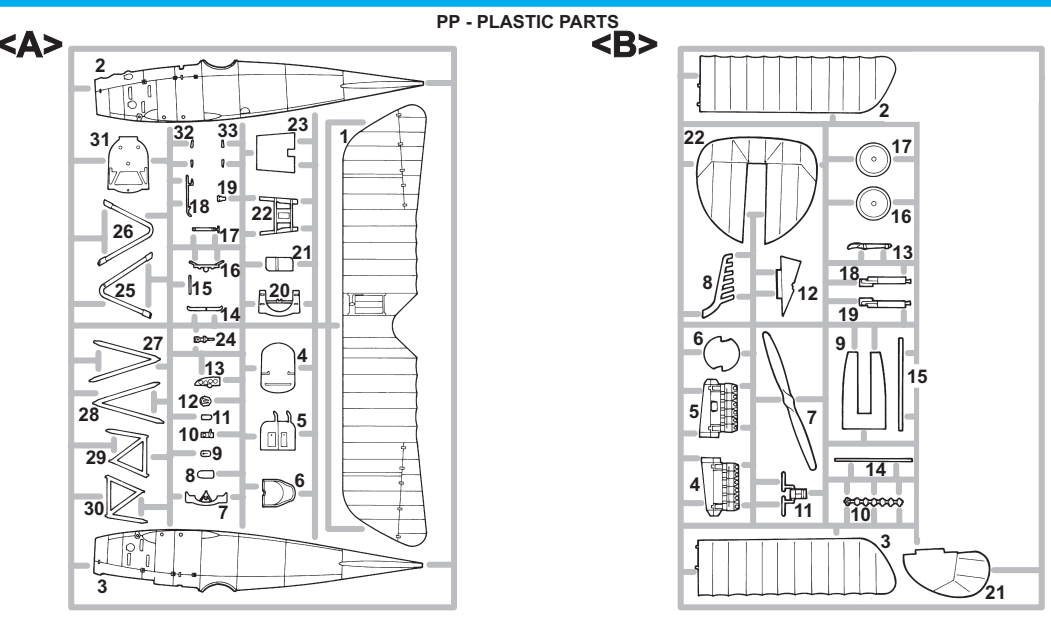

1

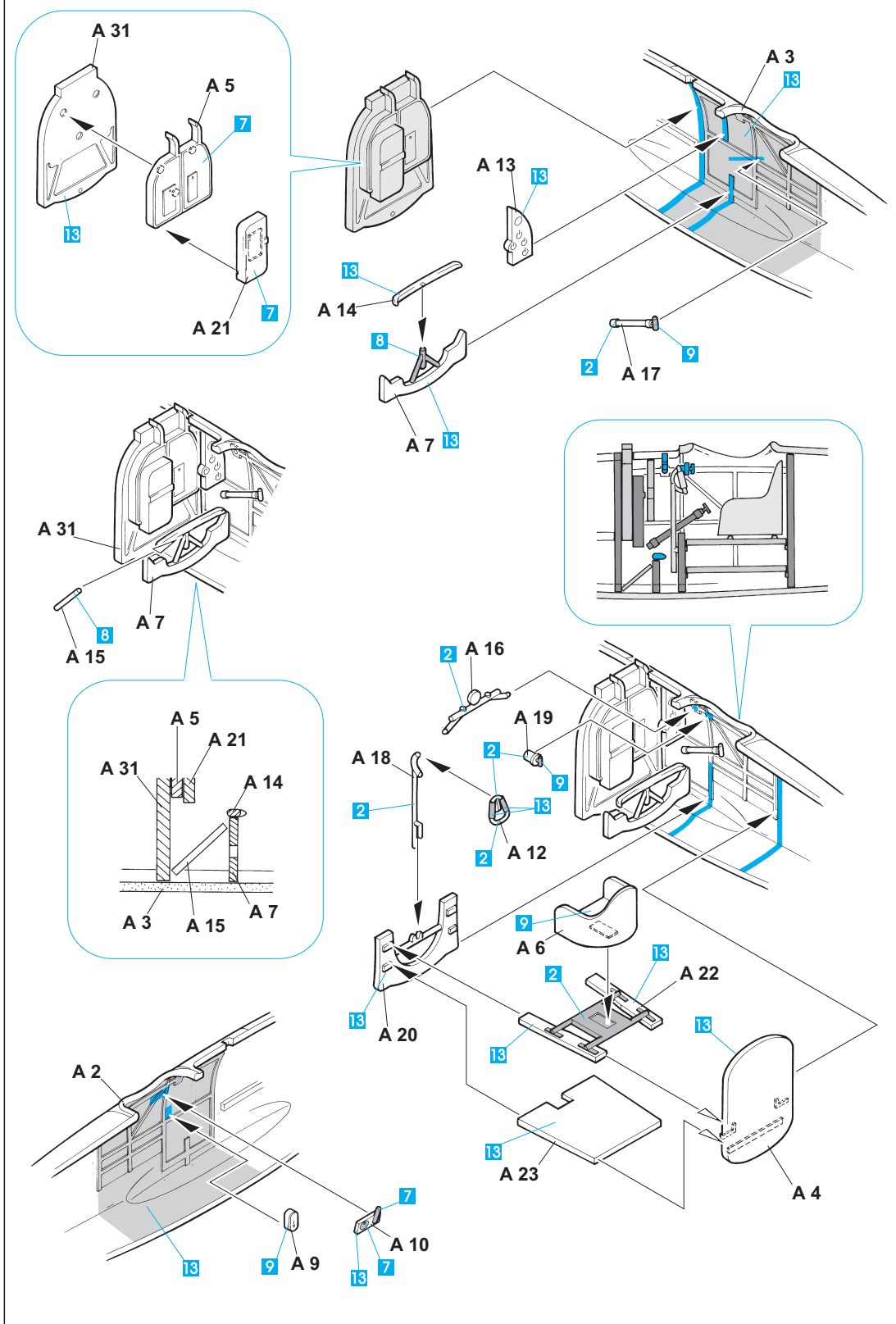

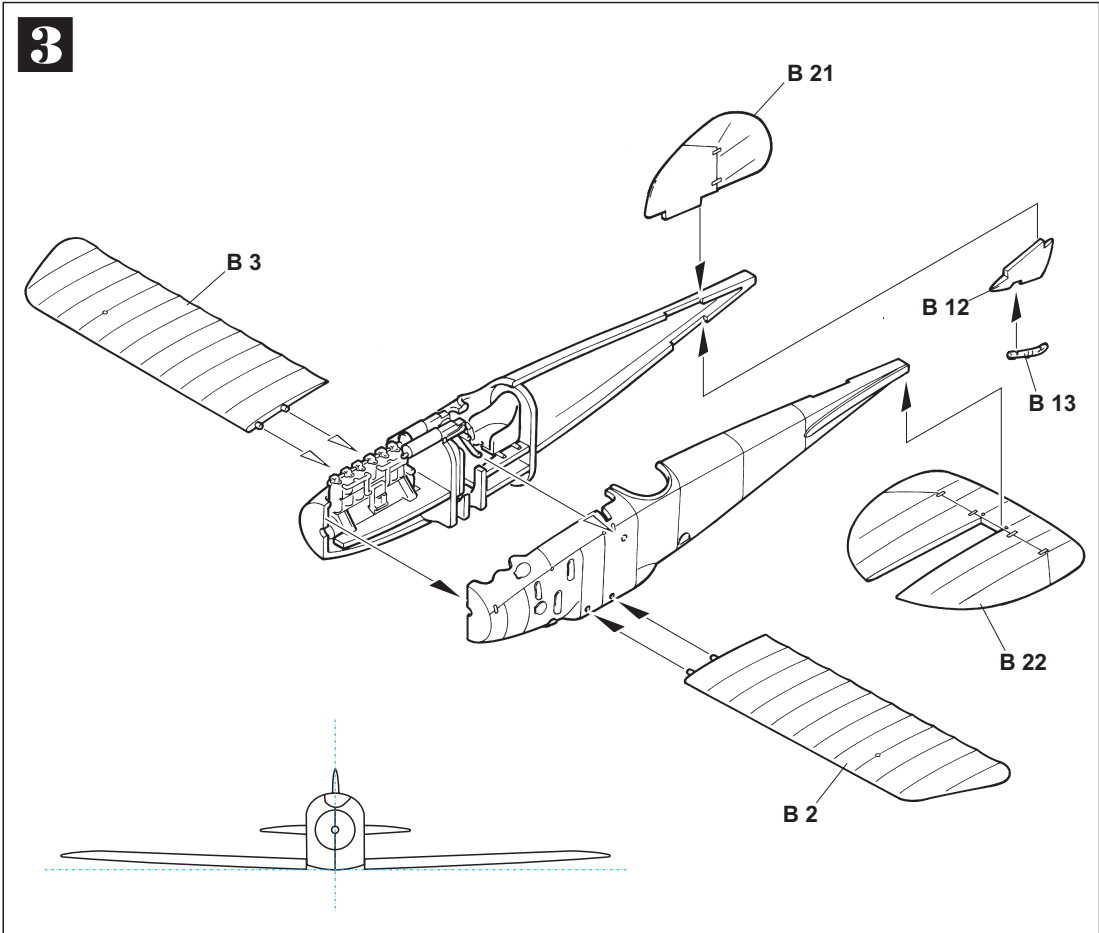
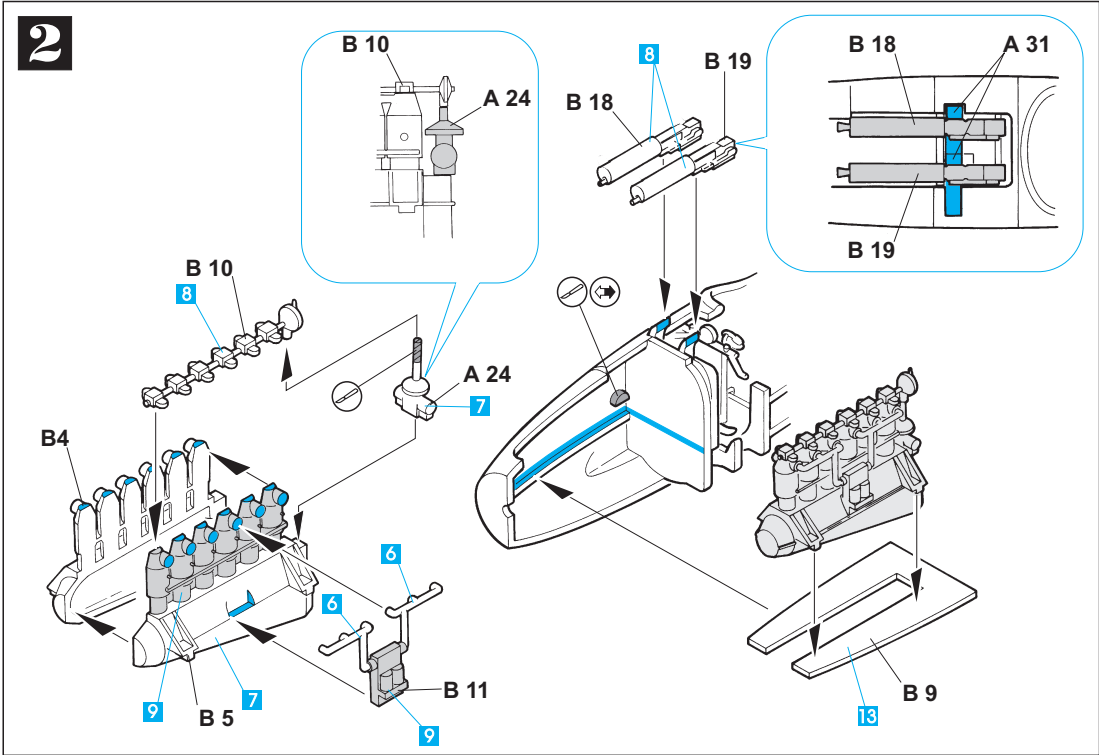

4

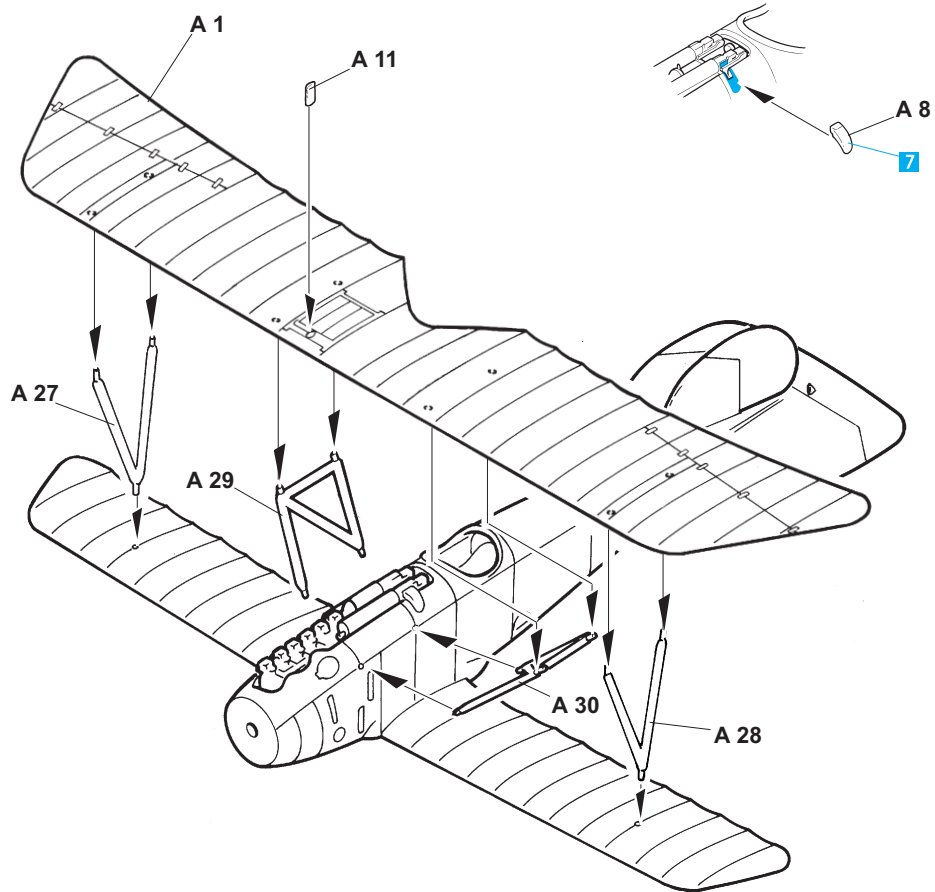

5

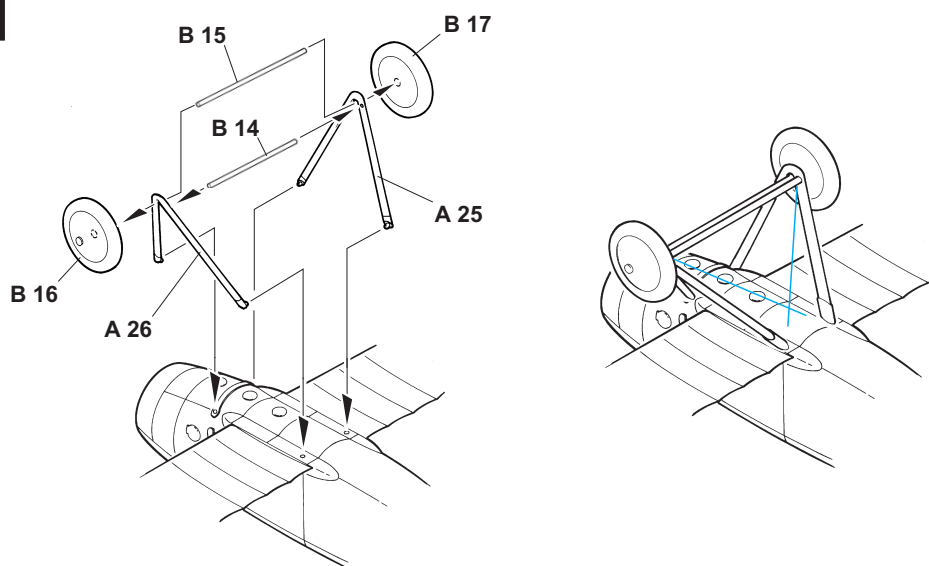

6

